

به نام خدا

# آموزش افکت های فتوشاپ

*Www.MihanDownload.Com*

www.mihandownload.com

در این آموزش نحوه ساخت افکت رعد و برق را می آموزید.

Width:200pixels Height:100pixels  
pixels/inch Resolution: 72  
Mode: RGB color Contents:White

ابتدا یک صفحه جدید با مشخصات روبرو ایجاد کنید:



ابزار گردبینت  را انتخاب کنید و از چپ به راست بر روی صفحه بکشید. (قبل از این کار مطمئن شوید رنگ پس و پیش زمینه به صورت پیش فرض هستند برای این کار می تونید کلید "D" رو بزنید) هنگام کشیدن ابزار گردبینت بر روی صفحه کلید شیفت را پایین نگه دارید



به Difference <Render<Filter بروید.  
Clouds





به **Invert < Adjust < Image**  
بروید.

---



به **Levels < Adjust < Image**  
بروید. و دسته وسطی رو مانند شکل  
زیر تنظیم کنید.

---

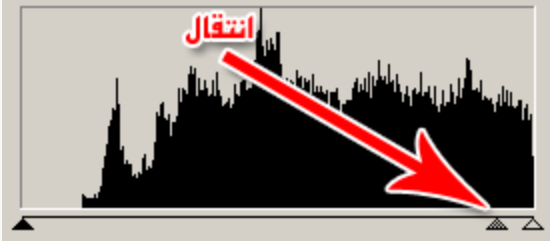

---



به **Color < Adjust < Image**  
**Balance** بروید. و اونو جوری  
تنظیم کنید تا شبیه تصویر روبرو  
بشه ! امیدوارم از این آموزش خوشتون  
اومده باشه.



فایل جدیدی با پس زمینه سفید باز  
کنید و متن خود را با استفاده از  
ابزار Type با رنگ مشکی  
بنویسید.



به <Layer style < Layer  
Drop shadow بروید و مقادیر  
آن را مطابق با شکل روبرو تنظیم  
کنید. ( برای آوردن  
پنجره Layer style می توانید  
بر روی لایه متن هم دو بار کلیک  
کنید! )

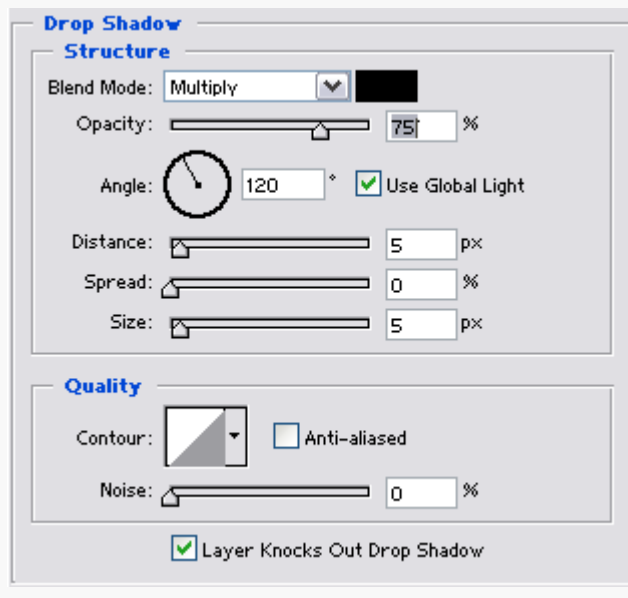

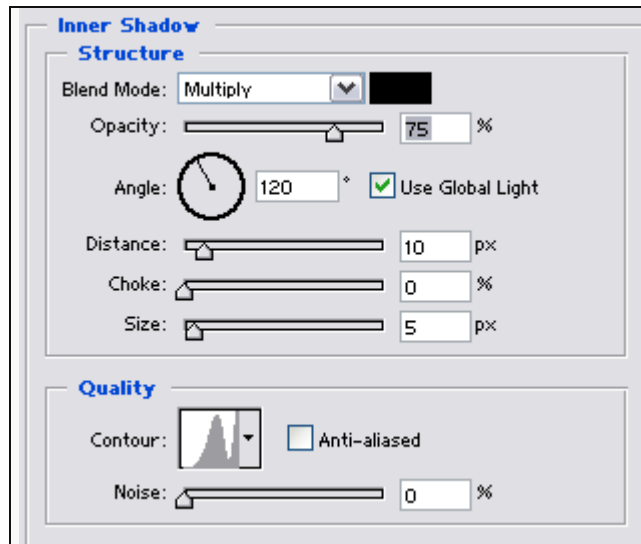

سپس به Shadow Inner  
بروید و مقادیر آن را مطابق با  
شکل روبرو تغییر دهید.

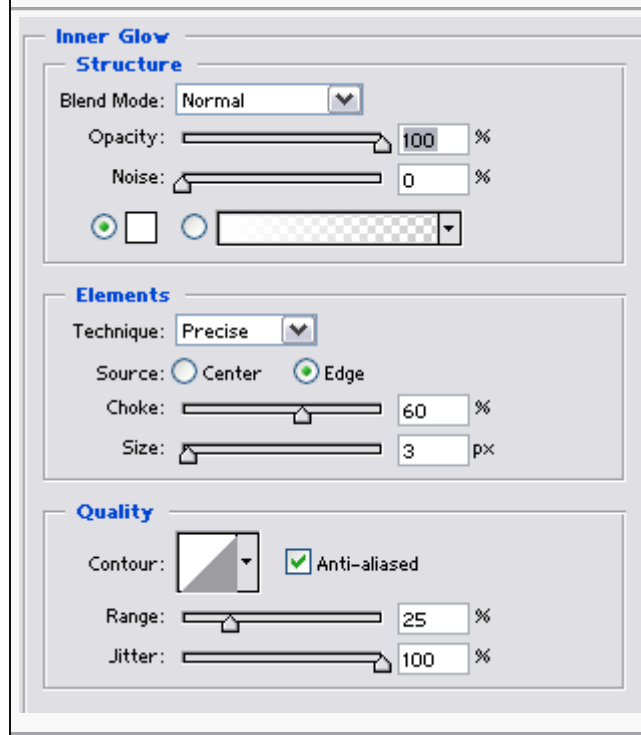

حالا به قسمت Inner Glow رفته و از  
مقادیر استفاده شده در شکل روبرو استفاده  
کنید.



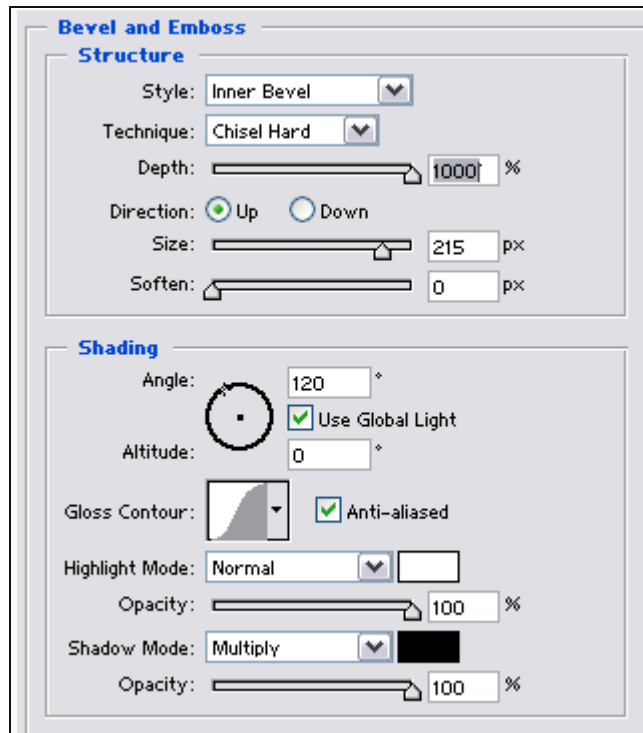

سپس به Bevel and Emboss بروید و مقادیر آن را نیز مطابق شکل روبرو تنظیم کنید.

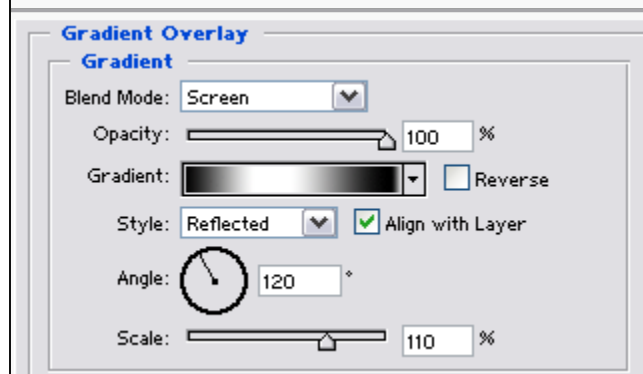

در این مرحله به قسمت Gradient Overlay بروید و آن را مطابق شکل روبرو تنظیم کنید.

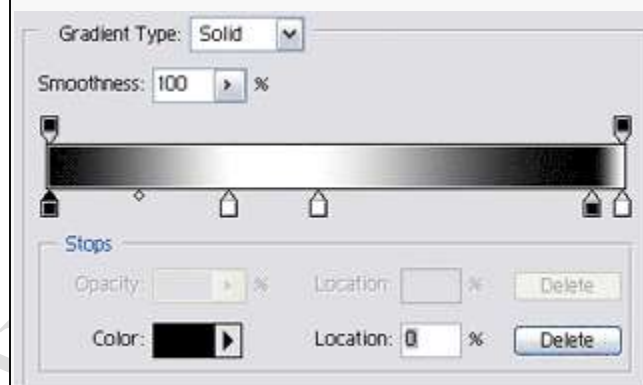

در این مرحله به وجود آوردن Gradient مطابق شکل است برای این کار بر روی قسمت Gradient دبل کلیک کرده و سعی کنید Gradient را همانند شکل روبرو (شکل 2) به وجود آورید!

(شکل 2)

WWW



ساخت افکت شعله آتش در فتوشاپ



حالا Foreground color را سفید و Background Color را به رنگ سیاه تغییر دهید. این کار الزامی می باشد.



حالا به < RENDER < FILTER < CLOUDS رفته و فیلتر را اعمال کنید.



سپس به < RENDER < FILTER < LIGHTING EFFECTS بروید و تنظیمات آن را مانند شکل زیر انجام دهید.

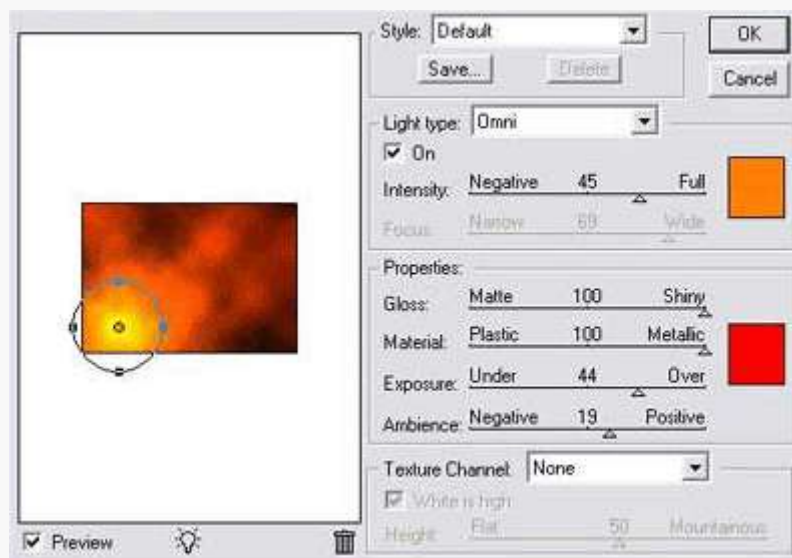

حالا از لایه خود یک کپی بگیرید .



سپس به < BRUSH STROKES < FILTER < ACCENTED EDGES رفته و فیلتر را روی لایه ای که کپی کردید اعمال کنید.

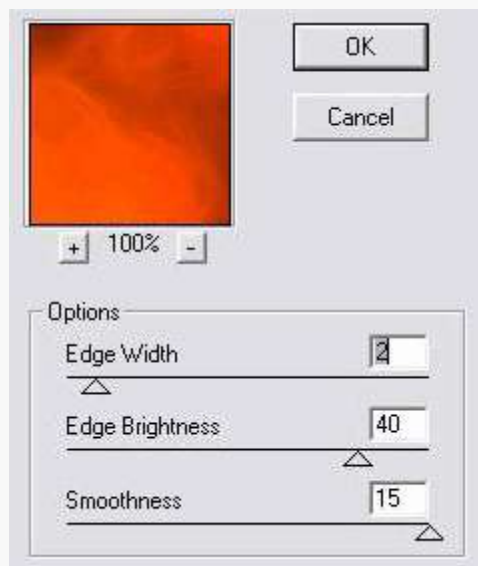



حالا در حالي كه لايه كپي انتخاب شده ، ابزار Erase را انتخاب کرده و اندازه Brush آن را برابر 200 تنظیم کنید و به وسیله آن قسمت روشنتر آتش را پاک کنید.

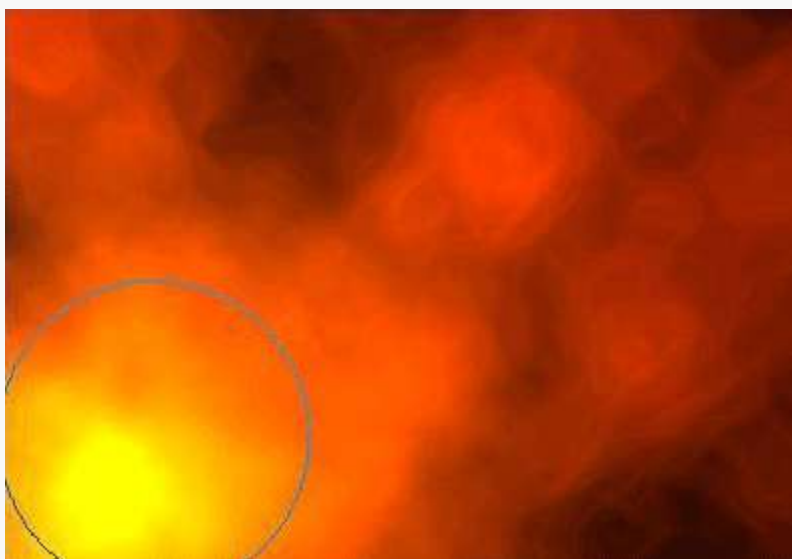

خوب کار ما تمام شد . به همین سادگی ! حالا با سلیقه خود طرحتان را تزئین کنید.



نحوه ساخت پرتو های نور منفجر شده

#### نور منفجر شده

در این مقاله شما با استفاده از يك سري فیلترها و با کمی به خرج دادن سلیقه میتوانید يك افکت بسیار زیبا را ایجاد کنید . این افکت کارایی های بسیار زیادی دارد که مطمئنا شبیه آن را در جاهای دیگر دیده اید. پس حالا دست به کار شوید و خودتان يك همچین افکتی را ایجاد کنید

طرح شما پس از کامل شدن میبایست مانند شکل زیر شود



[www.Bia2Patogh.Com](http://www.Bia2Patogh.Com)



در ابتدا يك فایل جديد ايجاد نماييد. من براي اين كار فایلي با اندازه 600 پیکسل در 100 پیکسل ايجاد کردم. سپس کلید D را بفشارید تا رنگهاي شما به حالت Default تبديل شوند.



سپس از منوي Filter گزینه RenderClouds را انتخاب کنید.



بعد از آن از منوي Filter گزینه PixelateMosaic را انتخاب کنید و سپس مقدار 15 را وارد کنید.



حالا باید مقداري Blur به طرح خود بدهید. براي اینکار گزینه Radial Blur را از منوي FilterBlur انتخاب کنید و مقدار Amount را برابر 20 و مقدار Blur Method را برابر Zoom قرار دهید.



سپس باید گزینه Emboss را منوي FilterStylize انتخاب کنید. پس از انتخاب کردن آن مقادیر زیر را وارد کنید:

Angle : 135  
Height : 10  
Amount : 170

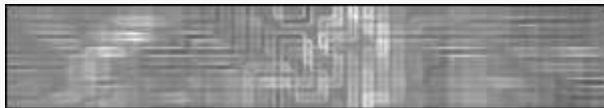

بعد از آن از منوي Filter گزینه Brush StrokesAccented Edges را انتخاب کنید و مقادیر زیر را وارد کنید:

Width : 2  
Brightness : 38  
Smoothness : 5



سپس گزینه FilterStylizeFind Edges را انتخاب کنید.



سپس کلید Ctrl+I را بفشارید تا رنگهاي طرح شما Invert شوند.



حالا دوباره منوي Filter بروید و گزینه BlurRadial Blur را انتخاب کنید. مقدار Amount را برابر 60 و مقدار Blur Method را برابر Zoom قرار دهید.



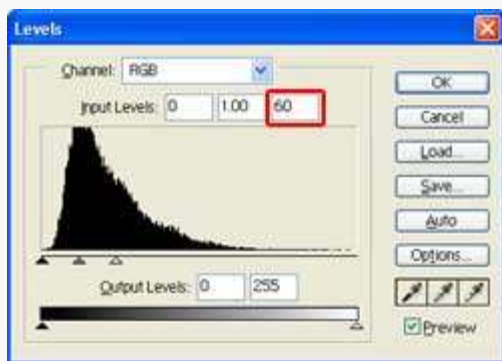

حال کلیدهای **Ctrl+L** را بفشارید تا پنجره مربوط به تنظیم **Level** نمایان شود سپس در محلی که در شکل روبرو مشخص شده است عدد **60** را وارد کنید.



حالا دو مرحله قبل (مرحله 9 و 10) را دوباره انجام دهید اما این بار مقدار **Radial Blur** را به **20** و **Level** را به **200** تغییر دهید.



حالا به منوی **Image** رفته و از قسمت **Adjustment** گزینه **Brightness/Contrast** را انتخاب کنید و مقدار **Contrast** را برابر **+30** قرار دهید.



حال طراحی شما تا حدودی به پایان رسیده است و فقط باید آنرا رنگی کنید برای اینکار یک لایه جدید (بالای همین لایه‌ای که کارهای قبلی را بر روی آن انجام دادید) ایجاد کنید و آنرا از رنگ مورد نظر خود پر کنید. سپس حالت **Blend Mode** لایه را در حالت **Color** قرار دهید.



امیدوارم این آموزش مفید واقع شده باشد.



## عكس خیالی

در این آموزش شما ایجاد افکت بر روی یک عکس را یاد خواهید گرفت.

ایجاد یک عکس رویانی که بسیار ساده و راحت می باشد.

طرح شما پس از کامل شدن میبایست مانند شکل زیر شود



فایل عکس خود را در فتوشاپ **Open** کنید. (سعی کنید که فایل عکس شما با پسوند **Jpg** باشد)

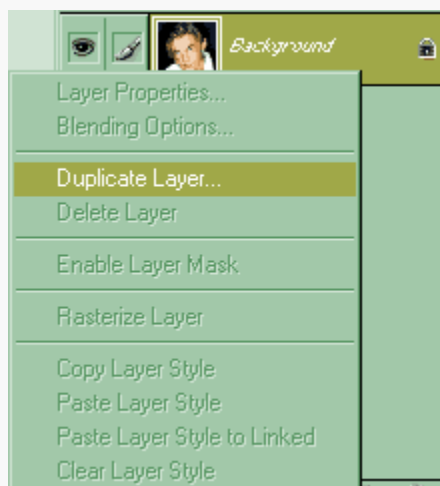

سپس بر روی لایه عکس خود کلیک سمت راست کرده و از منوی باز شده **Duplicate Layer** را برگزینید.





شکل 1



حالا لایه جدید ایجاد شده را در حالت انتخاب قرار دهید (شکل 1) و به منوی Filter بروید و سپس از آنجا گزینه **Blur < Gaussian Blur** را انتخاب کنید. و مقدار 5 را به عنوان Radius وارد کنید. (شکل 2)



حالا Opacity لایه را به 70 درصد تغییر دهید.



طرح ما آماده شده است شما می توانید با سلیقه خود طرحی جالب تر از این را هم بدست آورید.

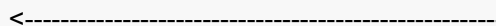



در این درس شما طریقه ساخت يك عكس بصورت سنگي را در فتوشاپ یاد میگیرید.

توجه داشته باشید تمامی مراحل که در این درس ذکر می شوند بر حسب قسمتهای موجود در فتوشاپ 7 می باشد که با کمی تفاوت دیگر فتوشاپها نیز همین قسمتها را نیز در بر دارند.

از شما تقاضا دارم چنانچه از این آموزش در جایی دیگر میخواهید استفاده نمایید حتما نام و آدرس این سایت را نیز قید نمایید.

شما برای ساختن این طرح به يك عكس up-Close و يك Texture سنگ احتیاج دارید که برای نمونه من خودم يك عكس و يك Texture در اینجا قرار داده ام (شماره يك ، شماره دو) که میتوانید آن را ذخیره کنید و برای یاد گیری از آن استفاده نمایید..

طرح شما پس از طراحی می بایست مانند شکل روبرو شود <<<

منبع : MajidOnline



عکس شماره يك

در ابتدا فایل عکس خود را در فتوشاپ باز کنید توجه کنید که برای این آموزش حتما باید فایل خود را تبدیل به حالت سیاه و سفید کنید برای این کار می توانید از منوی ImagesMode گزینه Grayscale را انتخاب کنید.





عکس شماره دو

حال فایل Texture سنگ را باز کنید و آنرا به داخل فایل عکس بکشید (چون عکس حالت Grayscale میباشد Texture نیز به همان حالت در می آید) و حالا از روی Texture کپی بردارید و کنار هم بچینید بطوری که کل صفحه را بپوشاند.

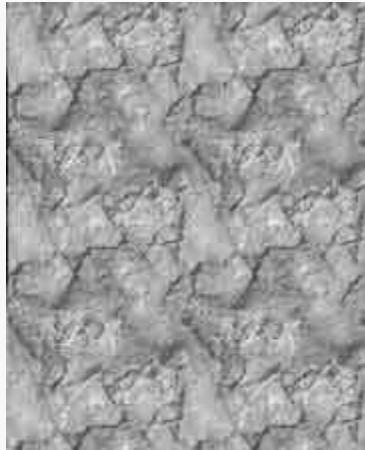

عکس شماره سه

طرح شما باید مانند شکل روبرو شود. (به یاد داشته باشید که پس از کپی کردن Texture و چیدن آن کنار هم حتماً لایه های Texture ها را با Merge کنید تا یک لایه شود برای این کار تمام لایه های Texture را

را که کپی کردید را باهم لینک کنید (  ) و بعد کلید های Ctrl+E را با هم بفشارید یا اینکه از منوی Layer گزینه Merge Layers را انتخاب نمایید)



عکس شماره چهار

سپس Mode لایه Texture را از حالت normal به Vivid Light تغییر دهید (شما می‌توانید بسته به نظرتان و عکس تان این حالت را تغییر دهید تا بهترین حالت ممکن بوجود آید)





در اینجا طرح شما کامل شده است حال می‌توانید به سلیقه خود آنرا تغییر دهید و طرح مورد نظر خود را بسازید.



نمونه

تبدیل عکس رنگی به قدیمی و کهنه!

#### عکس قدیمی

در این آموزش شما یک عکس جدید رنگی را می‌توانید با کمی تغییر در آن توسط فیلترها آن را به عکسی بسیار قدیمی تبدیل کنید.

طرح شما پس از کامل شدن میبایست مانند شکل زیر شود



در ابتدا فایل عکس اصلی خود را در فتوشاپ Open کرده و مراحل بعدی را به ترتیب بر روی آن انجام دهید.







سپس بر روی لایه عکس خود کلیک سمت راست کرده و از منوی باز شده گزینه Duplicate Layer را انتخاب کنید. با این کار شما یک لایه جدید دیگر از عکس خود را ایجاد کرده‌اید.



خوب در این مرحله شما باید عکس خود را از رنگی به سیاه و سفید تبدیل کنید برای این کار شما می‌توانید از کلیدهای ترکیبی زیر استفاده کنید.

Ctrl + Shift + U



بعد از انجام مراحل بالا از گزینه Filter/Noise/Add Noise را انتخاب کنید و Amount آن را برابر با 10 قرار دهید و کلید OK را بپوشارید.



در این قسمت شما باید به تصویر خود رنگ بدهید، برای این کار گزینه Create New Fill، را کلیک کرده و از منوی باز شده، Hue/Saturation را برگزینید. و مقادیر آن را مطابق شکل زیر تغییر دهید.



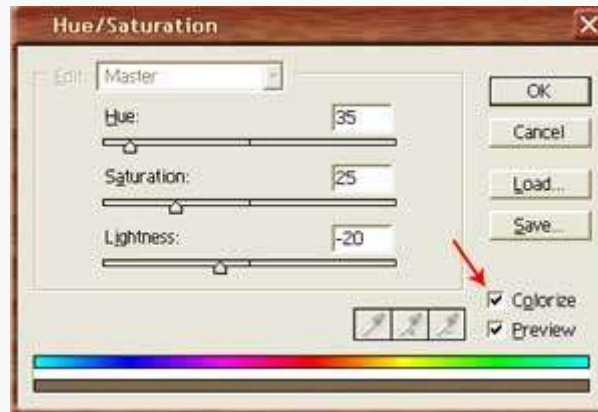

طرح ما آماده شده است امیدوارم از این آموزش بهره کافی را برده باشید.



ادغام کردن متن با زمینه خاکی

در این آموزش شما ترفندی جالب را در فتوشاپ می آموزید. ( ادغام متن با زمینه خاکی )

طرح شما پس از کامل شدن می بایست مانند شکل زیر شود.



خوب برای شروع شما باید زمینه طرح رو که یک زمینه خاکی هستش ذخیره کنید.





حالا وارد Photoshop بشین و فایل طرح رو باز کنید. در پالت Channels (اگر نمی بینید از منوی Window Channels باز کنید) روی کانال قرمز کلیک کنید (چون کنتراست بیشتری را بین سیاه و سفید دارا می باشد) روی کانال قرمز راست کلیک کنید و Duplicate Channel رو انتخاب کنید.



در پنجره ای که باز میشه Destination Document را New انتخاب کنید که به فایل جدید ایجاد بشه. حالا می خوام به کم لایه رو نرمتر کنم برای همین هم از فیلترها، فیلتر Blur Gaussian Blur رو انتخاب میکنم و در قسمت Radius عدد 7 pixel رو انتخاب میکنم تا به کم لایه نرمتر شه.



خوب فعلاً با این فایل کاری نداریم چون فقط به عنوان Map مورد استفاده قرار میگیره. پس اونو با پسوند .psd ذخیره می کنیم. فقط اسم فایل رو یادتون باشه.

حالا بر میگردیم به فایل اصلی (همون فایل طرح).



(شکل 1)

خوب شما متن خودتون رو با اندازه بزرگ بنویسید. البته با رنگ سفید. (شکل 3)

وقتی متن خودتون رو تایپ کردین حالا وقتشه که روش کارای لازم رو انجام بدیم

اول باید اونو Rasterize کنید (شکل 1). برای این کار روی لایه متن خودتون راست کلیک کنید و Layer Rasterize رو انتخاب کنید.

خوب حالا وقت اونه که ترفندی که گفته بودم رو اجرا کنیم. از منوی فیلترها Distort/Displace را انتخاب کنید. (شکل 2)



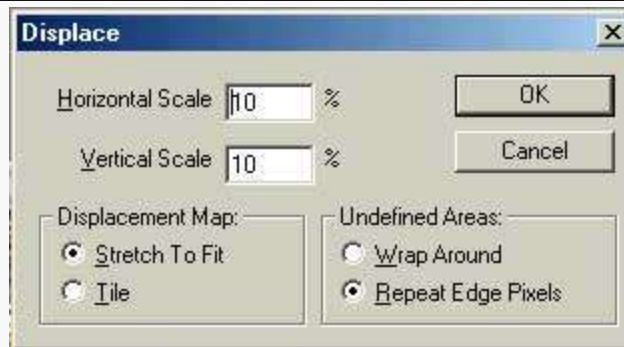

(شکل 2)



(شکل 3)

مقادیری که تو (شکل 2) می بیند رو وارد کنید و **Ok** رو بزنید. حالا فایل رو که به عنوان **Map** ذخیره کرده بودین را انتخاب کنید و **OK** رو بزنید. و نتیجه را مشاهده کنید!



حالا حالت لایه متن رو **Overlay** کنید.



در اتمام کار شما با کمی سایه به متن طرح شما به پایان می رسد. برای این کار بر روی لایه متن خود دو بار کلیک کرده و گزینه **Shadow Drop** را فعال کنید و مقادیر آن را مانند شکل روبرو تغییر دهید. (با تشکر)



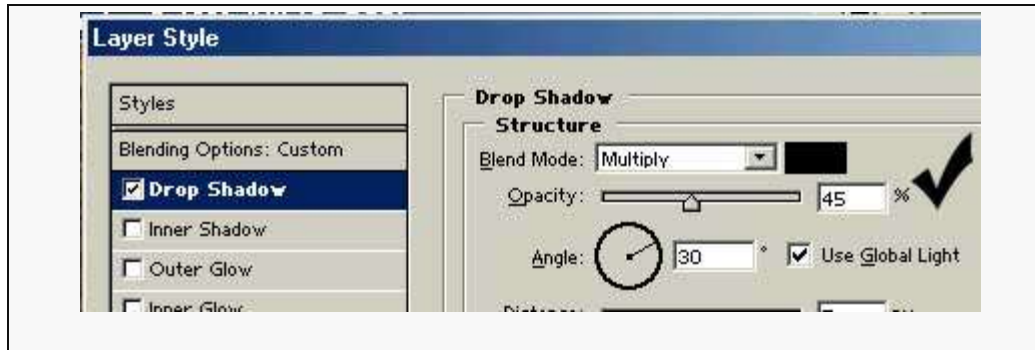

ایجاد زمینه یخی در فتوشاپ

#### ایجاد زمینه یخی در فتوشاپ (Ice Background)

۱- صفحه ای را در اندازه ۴۰۰ x ۴۰۰ پیکسل با زمینه ای سفید باز کنید. با فشار دادن کلید رنگهای **Foreground** و **background** را به حالت اولیه بیرون آورید. سپس به منوی فیلتر رفته و گزینه **Render < Clouds** را انتخاب کنید. بعد از آن به **Image < Adjustment < Auto contrast** بروید.

۲- یک لایه جدید ساخته و با رنگ آبی آنرا پر کنید، سپس **Set** آن لایه را به **Color** تغییر داده و با فشار دادن کلیدهای **Ctrl+E** دو لایه را به همدیگر ادغام (**Merge**) کنید.

۳- یک کپی از آن لایه (**Duplicate layer < Layer**) بگیرید، بعد به منوی فیلتر رفته و گزینه **Plastic < Artistic** را انتخاب کرده و موارد زیر را تغییر دهید:

**Highlight Strength = 15, Detail=9, Smoothness=7**

۴- با فشار دادن کلیدهای **Ctrl+L** بروی دو لایه موجود اعمال کنید. سپس **Set** لایه بالا را به **Overlay** تغییر دهید.

۵- با انتخاب لایه بالایی به منوی فیلتر رفته و **Polar Coordinates < Distor** را انتخاب و گزینه **Option** را به **Polar to rectangular** تغییر دهید.

۶- به منوی فیلتر رفته و گزینه **Wind < Stylize** را انتخاب کرده و **Wind from the left** را انتخاب کنید. سپس **Set** لایه را به **Lighten** تغییر دهید.

۷- یک لایه جدید بسازید و آنرا با رنگ آبی پر کنید، سپس **Set** لایه را به **Color** تغییر دهید و بعد از آن تصویر خود را بچرخانید.

بعد از اینکه شما تمامی مراحل بالا را انجام دادید شکلی نزدیک به شکل پایین خواهید داشت. البته شما با هر بار تکرار اشکال مختلفی خواهید داشت.



نحوه ساخت نوشته پیکسلی

طرح شاپس از کامل شدن مانند شکل زیر می شود.

در این آموزش شما نحوه  
ساخت نوشته ای پیکسلی را می  
آموزید.

AS



طبق معمول يك فايل جديد ايجاد نماييد اندازه آن بستگي به طرح شما دارد من براي طرح خودم اندازه 450 در 119 پيكسل را انتخاب كردم. Foreground Color را برابر F00145 و Color Background را برابر B9B012 قرار دهيد.



حالا از منوي Filter گزینه Render را و پس از آن Clouds را انتخاب كنيد.



حالا متن خود را تايپ كنيد. رنگ آنرا برابر FFFFFFF يعني سفيد قرار دهيد.



سپس بر روي لايه متن خودتان كليك كنيد و آنرا بر روي كليك Create a new Layer بکشيد و رها كنيد تا يك لايه ديگر از همان لايه متن شما ايجاد شود. پس از اين كار لايه اي كه ايجاد شد را به زير لايه متن اصلي خود ببريد.



سپس لايه اي كه جديد ايجاد كرديد (لايه كپي) را انتخاب نماييد و سپس به منوي Filter برويد و سپس گزینه Blur و بعد Gaussian Blur را انتخاب كنيد و مقدار 4.0 را براي مقدار Radius آن وارد كنيد.





حالا دوباره به منوی Filter بروید و سپس گزینه Pixelate و بعد Mosaic را انتخاب کنید. مقدار Cell Size را برابر 12 قرار دهید.



حالا برای اینکه کمی طرح ما واضح تر و زیبا تر شود کمی باید طرحمان را Sharp کنیم. برای این کار از منوی Filter و بعد Sharpen گزینه Sharpen را انتخاب کنید. این کار را دوبار انجام دهید. (یا می توانید Ctrl+f را یک بار فشار دهید)



حالا برای اینکه طرح ما تکمیل شود کافی است بر روی لایه متن اصلی خود افکت Drop Shadow را اعمال نمایید. که برای اینکار می توانید دوبار بر روی لایه کلیک کنید و بعد در پنجره ای که باز میشود مقدار سایه دلخواه خود را وارد کنید.



ساخت حلقه نورانی منفجر شده

[/http://www.ashyaneeh.com](http://www.ashyaneeh.com)

در این آموزش نحوه ساخت حلقه نورانی منفجر شده را می آموزید.





این آموزش مراحل ایجاد یک حلقه انفجاری را در نرم افزار فتوشاپ آموزش می دهد که بسیار زیبا میباشد سطح این آموزش مبتدی میباشد و هر کاربر مبتدی به راحتی می توانند با دنبال کردن مراحل این آموزش یک حلقه انفجاری بسیار زیبا را طراحی کنند طرح شما پس از اتمام مانند شکل بالا می شود:



یک تصویر جدید ۱ به اندازه ۵۰۰ در ۵۰۰ پیکسل ایجاد کنید foreground color را برابر با رنگ سفید (FFFFFF) قرار دهید و background color را با رنگ تیره تر پر کنید که من در اینجا رنگ (B1B331) را انتخاب کردم



بوسیله ابزار rectangle tool یک مربع باریک از بالا به پایین رسم کنید مانند شکل روبرو



در این مرحله برای ادامه کار باید مسیر زیر را دنبال کنید



Filter > Stylize > Wind

و در پنجره wind

قسمت direction گزینه] From the

Right] را فعال سازید سپس باید دوباره فیلتر

جاری را روی طرح اجرا کنیم و برای

سهولت کار از دو کلید ترکیبی] CTRL +

F] استفاده کنید که در این مرحله طرح شما

مانند شکل روبرو می شود

در این مرحله. مرحله جاری را دوباره اجرا کنید ولی با این تفاوت که در قسمت



direction گزینه] From the left] را

فعال سازید مانند شکل روبرو



سپس مسیر زیر را دنبال کنید



[Image > Rotate Canvas > [ 90°  
CW ]

با این کار طرح شما 90 درجه می چرخد

سپس دوباره مسیر زیر را دنبال کنید

Filter > Blur > Motion Blur

در پنجره motion blur مقدار angle را

برابر با 90° قرار دهید و مقدار distance را

برابر با 20% قرار دهید که باید طرح شما

مانند شکل روبرو شود



سپس در ادامه مسیر زیر را دنبال کنید



Filter - Distort - Polar  
Coordinates



و در قسمت Rectangle to  
options [Polar] را فعال سازید که در  
نهایت طرح شما مانند شکل روبرو میشود

در اینجا طرح ما به پایان می رسد



مراحل بالا اصول کار بود ولی شما می توانید  
با مقداری کار بیشتر و ابتکار کار خود را  
زیباتر سازید مثلا من در شکل روبرو بجای  
یک خط و حلقه از چند حلقه استفاده کردم و چند  
افکت دیگر که با کار زیاد و تمرین به آنها پی  
می برید شما می توانید با مقداری کار بیشتر  
روی این طرح کارهای زیباتر از این هم ایجاد  
کنید

روش ساخت چشم در فتوشاپ

[/http://www.ashyaneeh.com](http://www.ashyaneeh.com)

در این آموزش نحوه ساخت چشم را به شما  
آموزش می دهیم.





1- فایلی به ابعاد 120\*200 پیکسل با زمینه Transparent باز کنید.



2- زمینه را با رنگ مشکی ( 000000 ) بپوشانید.

3- از سمت چپ به اندازه 20 پیکسل ، با رنگ سبز روشن بپوشانید.(در این مثال #C1AF48 )

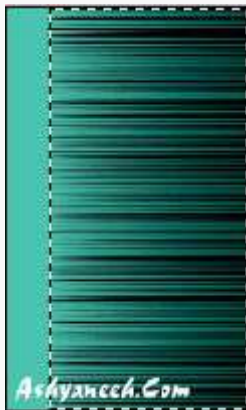

4- فیلتر باد ( Filter/Stylize/Wind ) را به حالت wind و From the left اعمال کنید.



5- فیلتر را 5 بار تکرار نمایید.( ctrl +f )

6- با ابزار Rectangular marquee از سمت راست 100 پیکسل را انتخاب کرده و از طریق منوی image و گزینه crop تصویر را ببرید.



7- از منوی Image گزینه Rotate canvas تصویر را 90 درجه ccw بچرخانید.



8- در حالی که رنگ ها به حالت پیشفرض هستند (ctrl+d) ، از منوی Image گزینه Canvas size به صورت زیر تصویر را به اندازه 200\*200 در آورید.



9- اکنون قسمت بالایی تصویر را با رنگ مشکی پر کنید.





10- فیلتر ( Filter/Distort/Polar ) را به صورت Rectangular to polar اعمال کنید.



11- افکت Inner shadow را به صورت مقابل به لایه بدهید :

Distance=0,Choke=0,Size=15



12- از طریق Hue/Saturation دلخواه را تنظیم کنید.



13- دایره ای در وسط عنبره چشم انتخاب کنید و 5 پیکسل Feather به آن بدهید و در لایه ای جدید با ابزار Gradient مطابق شکل زیر طیف سیاه سفید به آن دهید.



14- سپس حالت لایه را Screen کنید و مقداری Opacity لایه را کم کنید. (30)



مراحل ساخت به پایان رسید ، امیدوارم از این آموزش استفاده لازم را ببرید.



هر گونه مشکلی را در انجمن های فتوشاپ سایت مطرح نمایید.

نحوه ایجاد جلوه واقعی از خون



ابتدا تصویری را که می خواهید جلوه خون را به آن اضافه کنید در فتوشاپ باز کنید. من از این تصویر استفاده کرده ام .

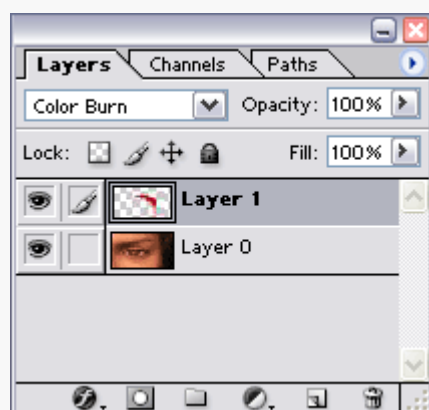

حالا از ToolBar ابزار Lasso را انتخاب کنید و به کمک آن ، جایی را که می خواهید زخم وجود داشته باشد انتخاب کنید. حال یک لایه جدید ساخته و آن را با رنگ قرمز پر کنید. رنگ قرمزی که انتخاب می کنید باید تقریباً تیره باشد. من از رنگ # CC0000 استفاده کرده ام. حالا Blending Option خود را روی Color Burn تنظیم کنید.



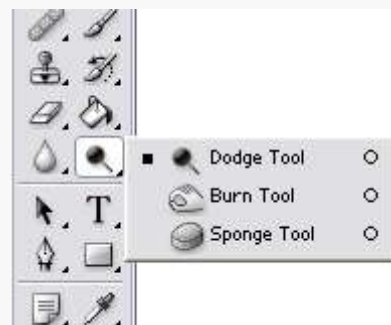
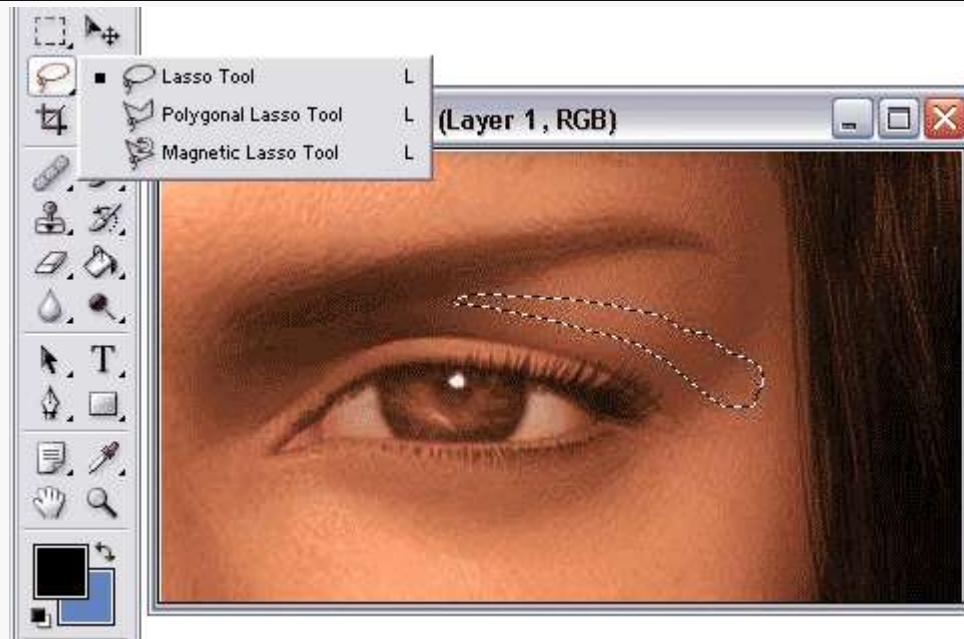

حال از  
ابزارهاي  
Smudge و Tool  
Burn Tool را  
انتخاب كنيد. از اين دو  
ابزار در اين صحنه زياد  
استفاده مي كنيم .

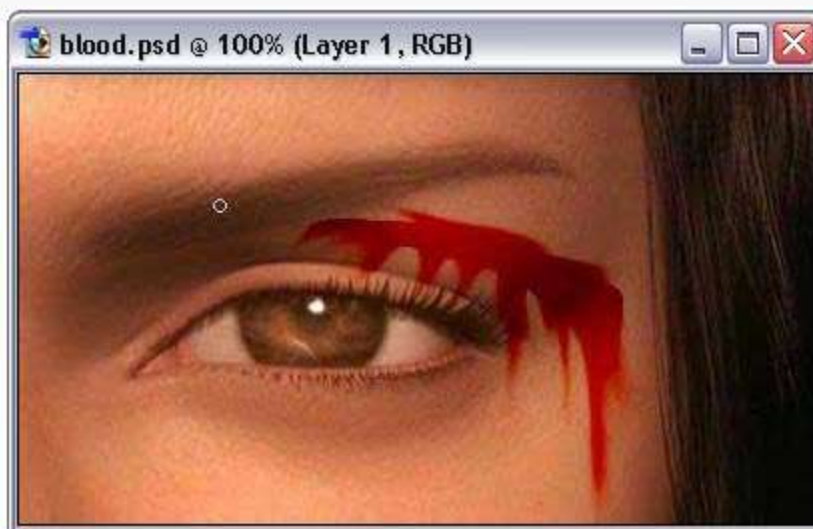

سپس به كمك ابزار  
Smudge و با اندازه فلم  
كچوك (تقریباً به اندازه  
1/4 عرض لكه خون) آنقدر  
روي لكه كار كنيد تا حالت  
چكيدن خون از زخم را  
نشان دهد. توجه كنيد كه  
براي واقعي تر جلوه كردن  
لكه خون بايد يكي از  
كناره هاي لكه را بيشتر  
به طرف پايين بكشيد .  
همچنين استفاده از قلم  
هاي متفاوت (از نظر  
اندازه Brush ) جلوه شما  
را واقعي تر نمايش مي  
دهد .



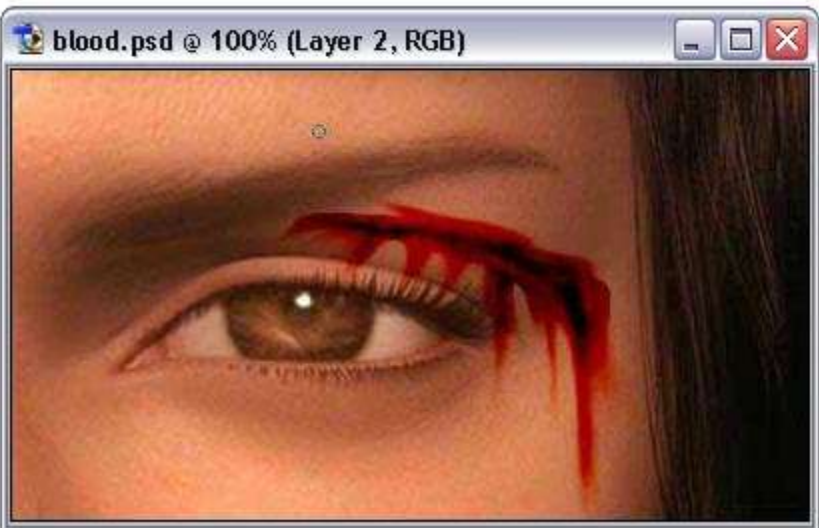

5 حالا با ابزار Burn وسط لکه خون را شبیه سازی کنید. با این کار بریدگی زخم واقعی تر و عمیق تر جلوه می کند.

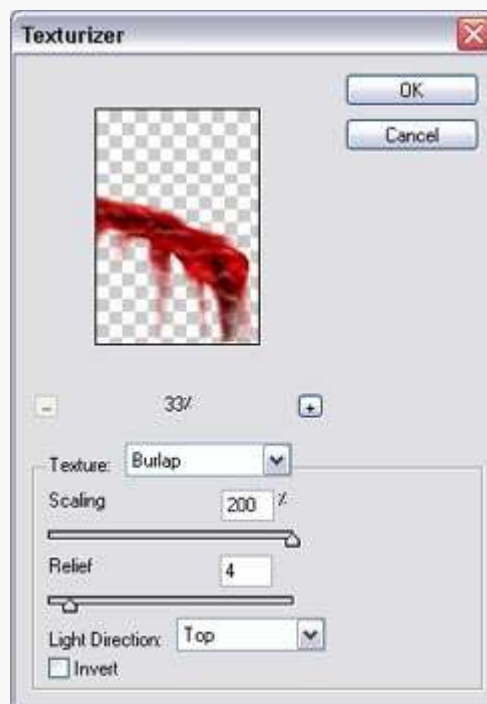

6 حال با استفاده از یک فیلتر لکه خون را بسیار واقعی جلوه می دهیم .

به FILTER <  
TEXTURE <  
TEXTURIZE  
رفته و تنظیمات آن را مانند شکل زیر انجام دهید.





در نهایت طرح شما باید چیزی شبیه زیر باشد.



نحوه ساخت افکت آتش بر روی متن

[/http://www.ashyaneeh.com](http://www.ashyaneeh.com)

توسط این آموزش می توانید نوشته های خود را توسط نرم افزار فتوشاپ به صورت آتشین در آورید.



ابتدا يك فایل جدید با اندازه 300x300 ایجاد کنید، زمینه این فایل را سفید انتخاب کنید و رنگ فرگراند آن را به سیاه تغییر دهید، سپس متن خود را با رنگ سیاه تایپ کنید. و با پایین نگاه داشتن کلید Ctrl بر روی لایه متن کلیک کنید. تا نوشته شما به صورت انتخاب در آید. بر روی تب Channel کلیک کنید تا به قسمت Channel ها بروید. سپس بر روی Channel selection as save  کلیک کنید تا يك لایه به Channel با نام Alpha 1 ایجاد شود، در این حالت بر روی لایه Alpha 1 کلیک کنید، حال باید مسیرهای زیر را بر روی آن اعمال کنید. ابتدا مسیر زیر را اجرا کنید.



Filter > Blur > Gaussian Blur

Radius = 3

سپس مسیر زیر را انجام دهید.

Image > Rotate Canvas > 90° CW

که با این کار مسیر شما 90 درجه می چرخد. سپس مسیر زیر را دنبال کنید.

Filter > Stylize > Wind  
Method = Wind  
Direction = From The Left

مسیر زیر را دنبال کنید.

Image > Rotate Canvas > 90° CCW

با این کار طرح شما 90 درجه می چرخد و به حالت اولیه بر می گردد. برای اتمام کار باید به قسمت Levels برویم. برای این کار مراحل زیر را انجام دهید.

Image > Adjustments > Levels

برای این کار می توانید از کلید ترکیبی Ctrl + I هم استفاده کنید. و آن را مانند شکل شماره 2 تنظیم کنید.

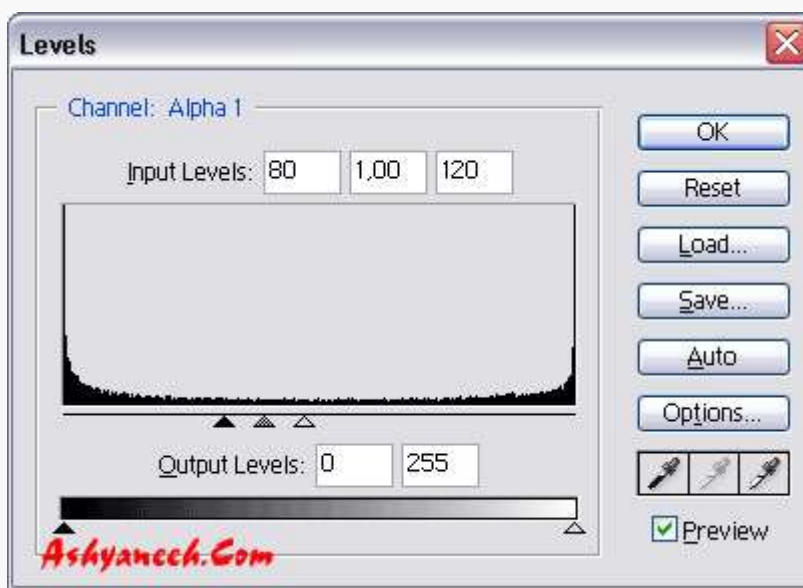

(شکل شماره 2)

Ashyanech.Com



2

حال کلید Ctrl را پایین نگاه داشته و بر روی لایه Alpha 1 یک بار کلیک کنید. تا به صورت انتخاب در آید، حال دوباره به پنل Layer برگشته و لایه Background را انتخاب کنید (اولین لایه ای که ساخته شده) در این حالت بر روی دکمه Create a New Layer یک بار کلیک کنید تا بعد از لایه یک گراند و لایه متن شما یک لایه جدید ایجاد شود، سپس مسیر زیر را دنبال کنید.

Select > Feather  
Feather Radius = 8

or

Ctrl+Alt+D

سپس رنگ فورگراند را به رنگ قرمز یا FF0000 تغییر دهید. سپس ابزار

Paintbucket Tool را انتخاب کرده و مناطق انتخاب شده را با رنگ قرمز پر کنید.

Ashyanech.Com



3

مجدد به قسمت Channel بازگشته و دکمه Ctrl را پایین نگه دارید و بروی Channel Alpha 1 کلیک کنید که آن به صورت سلکت شده در آید. سپس دوباره به قسمت لایه ها بروید و لایه ای را که در قسمت قبل با رنگ قرمز پر کرده اید را انتخاب کنید سپس روی دکمه New Create Layer ( ) کلیک کنید تا بالای لایه ای که انتخاب کرده اید یک لایه جدید ایجاد شود. سپس مسیر زیر را دنبال کنید.

Select > Feather > Feather  
Radius = 4

Ashyanech.Com



سپس فرگراند کالر را به رنگ #FFF000 تغییر دهید. سپس ابزار

Tool ( ) را انتخاب کرده را با رنگ زرد پر کنید. سپس مجدد مرحله 3 را اجرا

کنید با این تفاوت که اینبار Feather را برابر با 1 قرار دهید و فرگراند کالر را هم به رنگ FFFFFFF تغییر و قسمت انتخاب شده را با رنگ سفید پر کنید. --<



سپس در حالی که لایه ای که قسمتهای انتخاب شده آن را با رنگ سفید پر کرده ایم انتخاب شده است دوبار کلیدهای میانبر (Ctrl+E) را بفشارید که با این کار سه تا از لایه های با هم تلفیق می شوند که در کل سه لایه برای ما باقی می ماند. یکی بگراند، یکی لایه تشکیل دهنده آتش و دیگری لایه متن ما سپس برای کامل شدن کار از مجموعه ابزارهای Blur Tool ابزار Smudge را انتخاب کنید.

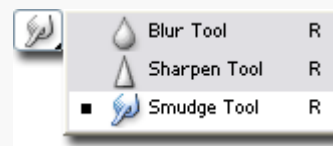

و به وسیله این ابزار شعله های بالایی نوشته را به طرف بالا بکشید تا شعله ها تا حدودی شبیه شعله های آتش شوند. <---



سپس برای زیبا تر شدن شعله های آتش باید فیلتر Liguify را روی آن اجرا کنیم برای این کار باید این مسیر را دنبال کنید...

Filter > Liguify

یا از کلیدهای میانبر (Ctrl+Shift+X) استفاده کنید. در این فیلتر ابزار Twirl

Clockwise ( ) را انتخاب کنید و Pressure Brush و Size Brush را برابر با 50 قرار دهید و بوسیله این ابزار روی زبانه های آتش موجهایی به طرف راست ایجاد کنید سپس ابزار Twirl

را ( ) Tool Counter Clockwise در این فیلتر انتخاب کنید و اینبار بوسیله این ابزار زبانه های شعله آتش را کمی به طرف چپ موج دار کنید که شکل شما شبیه شکل روبرو شود.

در اینجا باید لایه متن خود را انتخاب کنید و به قسمت Add Layer Style بروید که برای این کار در پایین قسمت لایه ها روی دکمه Add Layer Style ( ) کلیک کنید. و گزینه Satin را انتخاب کنید و آن را مانند شکل زیر تنظیم کنید.



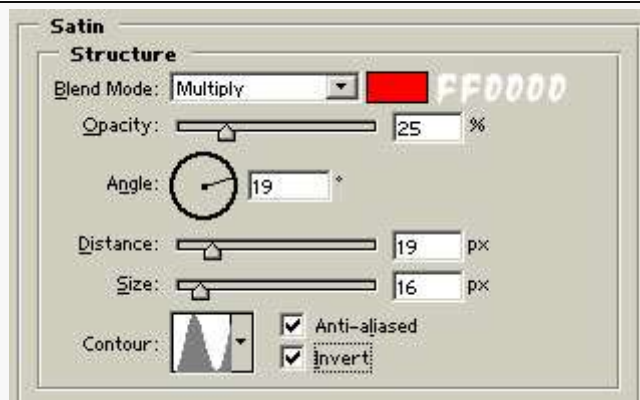

سپس به قسمت Gradient Overlay رفته و آن را مانند شکل زیر تنظیم کنید.

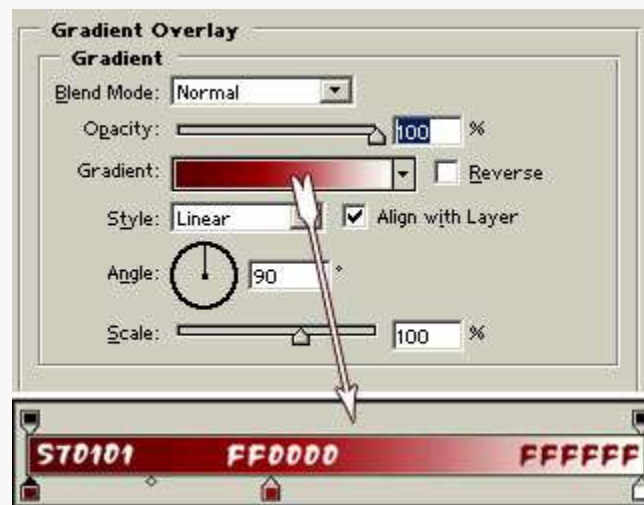

که در نتیجه کار شما مانند شکل زیر می شود.



امیدوارم از این طرح خوشتان آمده باشد. هر گونه مشکلی را می توانید در انجمنهای فتوشاپ سایت مطرح نمایید.



<http://www.ashyaneeh.com/>



در این آموزش با نحوه ساخت يك جعبه سه بعدی آشنا خواهید شد.  
D 3  
Package Box

گام نخست شما از راه  
New<File یک صفحه جدید  
میسازید (کلیدهای میانبر  
Ctrl+N). ابعاد آنرا  
400\*400 پیکسل انتخاب  
نمایید. Resolution کار خود  
را بسته به کیفیت انتخاب نمایید  
مثلا برای ساخت عکسهای  
اینترنتی از دقت  
Pixels/inch72 استفاده می  
کنند. Mode کار خود را هم  
روی Color RGB بگذارید. و  
Contents کار خود را بر  
روی White انتخاب نمایید.  
دکمه OK را در پایان انتخابها  
فشار دهید.



خوب حالا به دو عکس برای ساخت  
جعبه نیاز داریم، از قسمت Open<File  
و یا کلیدهای میانبر Ctrl+O از دستگاه  
خود آدرس دو تصویر را بدهید و آنها را  
باز نمایید. اکنون نیاز است این دو  
تصویر بر روی صفحه جدید شما قرار  
بگیرن، برای این کار ابتدا جداگانه هر  
عکس را Select یا انتخاب باید کرد.  
این دستور در برنامه بدین شکل است: از  
قسمت All<Select را انتخاب کنین و  
یا کلیدهای میانبر Ctrl+A را بزنین. دور  
تا دور تصویری که می خواهید به صفحه  
جدید انتقال دهید و با آن جعبه بسازین، به  
شکل نقطه چین در حال حرکتن! خوب  
اکنون باید از این تصویر کپی برداری  
نمایید، از بخش copy<Edit و یا  
کلیدهای میانبر Ctrl+C را فشار دهید. و  
سپس بروی صفحه جدید خود این نسخه  
را بچسبانید. ( Paste<Edit و یا  
کلیدهای میانبر Ctrl+V ) ا همز ماژ



بزنین).

در مورد تصویر دوم هم همین اعمال را تکرار نمایید، اکنون دو تصویر روی صفحه جدید شما آمده است.

Pic None

احتمال دارد عکسهای کپی شده بر روی صفحه نیاز به تغییر در سایز آنها باشد، برای این کار شما پس از **Paste** کردن تصویر بروی صفحه جدید یک لایه در بخش **Layers** به نام **Layer1** اضافه شده است، که الان انتخاب شماست یعنی به رنگ آبی است. (اگر این پنجره باز نیست از **Layers<Window** را انتخاب و تیک کنار آنرا بزنین). برای تغییر در سایز از قسمت **Scale<Transform<Edit** را انتخاب کرده و به اندازه دلخواه، مانند تصویر در بیاورید.



لازم به ذکر است که شما در بخش لایه ها (**Layers**) باید چنین وضعیتی داشته باشید: پایین ترین لایه **Background** سپس **Layer1** و بعد هم **Layer2** مانند شکل.



حال نوبت به سه بعدی کردن جعبه رسید، اکنون لایه اول را انتخاب و در حالت فعال قرار دهید، از قسمت

**Perspective<Transform<Edit** را انتخاب کنید، هشت نقطه دور تا دور تصویر نمایان می شود که با انتخاب نقطه پایینی راستی و حرکت کم به سمت بالا می توان شکل مورد نظر برای جعبه را بدست آورد. سپس از **Free<Edit** **Transform** را انتخاب و اگر سایز نیاز به تغییر است انجام دهید. (کلیدهای میانبر **Ctrl+T**). در مورد شکل دوم هم همین کارها را تکرار کنید. فقط با این تفاوت که این بار نقطه پایینی گوشه چپ را بالا ببرید تا شکل پرسپکتیو بگیرد.





وب، اکنون دو لایه را به هم بچسبانید تا  
مماس هم شوند...





اما هنوز کار تمام نشده. و کمی می  
خواهیم واقعی ترش کنیم.



می خواهیم سایه را به کار بیافزاییم،  
روی بالاترین لایه (Layer1) کلیک و  
انتخابش کنیم، اکنون از قسمت  
Merge Down <Layer را انتخاب  
کنید یا کلیدهای میانبر Ctrl+E را بزنید،  
این کار باعث میشود دو لایه در هم تلفیق  
شوند. بعد به Layer <Layer  
تنظیمات آنرا بدین شکل انجام دهید.  
(تنظیمات)



حالا می خواهیم سایه زیرین را بزنیم، به  
لایه Background بروید و آنرا  
انتخاب کنید، و از New <Layer  
Layer را بزنید ( کلیدهای میانبر  
Shift+Ctrl+N ) و نام آنرا  
Shadow بگذارید. از جعبه ابزار خود که منوی  
دست چپ باشد ابزار

Polygon Lasso را انتخاب   
نمایید. و مانند شکل روبرو سایه ای  
طراحی کنید و آنرا با ابزار سطل رنگ  
Paint bucket tool   
رنگ مشکی کنید.



برای خروج از انتخاب (Deselect)  
باید از Deselect <Select را انتخاب  
کنیم یا کلیدهای میانبر Ctrl+D را  
بزنیم. به ذره دیگه می خواهیم واقعیتر  
کنیم، از بخش  
Guassian Blur <Blur <Filter  
انتخاب نمایید و عدد 5 Radius را  
برای آن انتخاب نمایید.







خوب برای اتمام کار هم کمی روی  
Back ground آن افکت می دهیم.



ابتدا لایه Back ground را انتخاب  
نمایید. یک لایه جدید به همان روش قبل  
به نام BG بسازین، رنگ این لایه را  
کامل سفید کنید البته بوسیله ابزار Paint  
tool bucket، خوب حال از  
Lighting<Render<Filter  
effects را انتخاب کنین و سپس در  
پنجره باز شده گزینه "five lights up"  
انتخاب شود. و اونجوری که باعث  
خوشحالی شما میشه اونها رو چینش  
کنین.

اینم از طرح پایانی ما ، امیدوارم خوشتون اومده باشه !



[/http://www.ashyaneeh.com](http://www.ashyaneeh.com)



نحوه ایجاد توپ بلیارد در فتوشاپ. سطح مقاله حرفه ای. (فتوشاپ 7)

پس از انجام دادن مراحل زیر همچنین طرحی را خواهید داشت

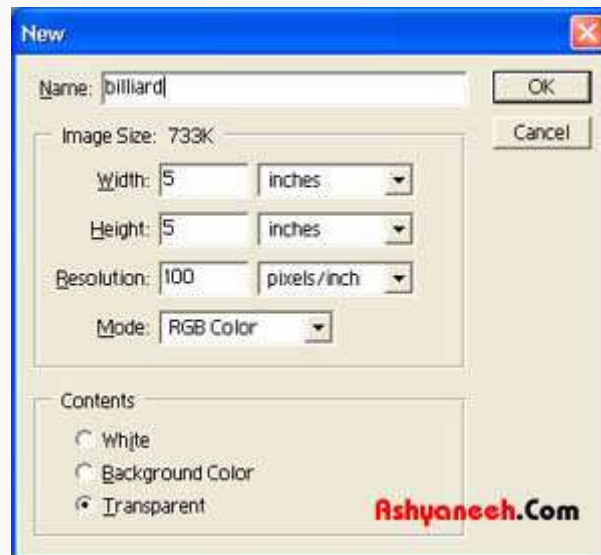

اول از هر چیز باید بگم نکات و ترفندهای زیر مربوط به فتوشاپ 7 می باشد. و با کمی تغییر در فتوشاپ 6 هم قابل ایجاد است. این نوع آموزش مرحله به مرحله ما را با ابزار ساخت D3 در فتوشاپ آشنا می کند.

خوب در این مرحله شما باید صفحه ای جدید مطابق شکل روبرو ایجاد کنید. سائز ما در اینجا Inches می باشد.

وقتی که فایلتون رو ایجاد کردید مطابق شکل روبرو یک لایه جدیدی دیگر ایجاد کنید. در این لایه ما باید دایره خود را رسم کنیم.

از منوی ابزار Ellipse Tool رو انتخاب نمایید و

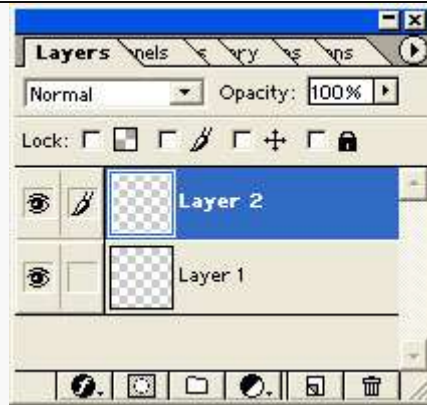

اقدام به رسم دایره کنید. ->

دقت کنید که قطر دایره ما حدود 3 سانتیمتر باشد. و دایره را سعی کنید در مرکز صفحه قرار دهید.

دایره را به رنگ سفید تغییر دهید، مانند شکل شماره FFFFFFFF (2)

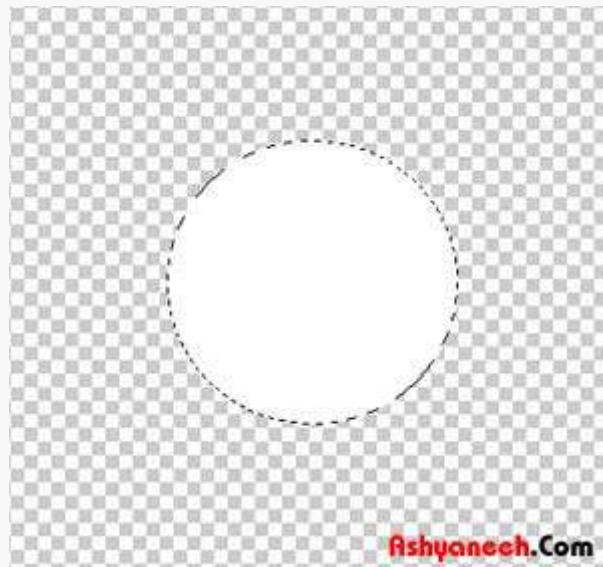

شکل شماره (2)



خوب در اینجا يك بار کلید D را فشار دهید تا رنگ ها به صورت پیش فرض در بیاد.



روي همون لایه ای که هستیید عدد يك را تایپ کنید و مانند شکل (2) دقیقاً در مرکز دایره آن را میزان کنید. بعد از تایپ متن بر روی لایه قبلی یا همون لایه دوم کلید راست بکنید و از منویی که باز میشه Rasterize Layer رو انتخاب کنید. و بعد از اون هم روی لایه متنون یعنی همون عدد يك کلیک کنید. و با فشار دادن کلیدهای ترکیبی Ctrl+E لایه متن و لایه شماره دو رو با هم دیگه ادغام کنید. مانند شکل شماره (3)

آخر کار هم منوی لایه های

شما باید مانند شکل شماره 4 بشه.

شکل (2)

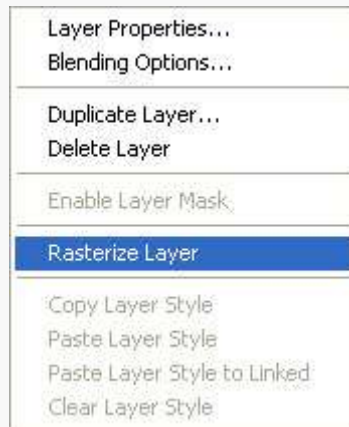

شکل شماره (3)



شکل (4)

يك لایه جدید درست کنید و اسمش لایه شماره 3 بزارید. دقت کنید که لایه شماره 3 بین لایه شماره يك و دو قرار بگیرد. <-----

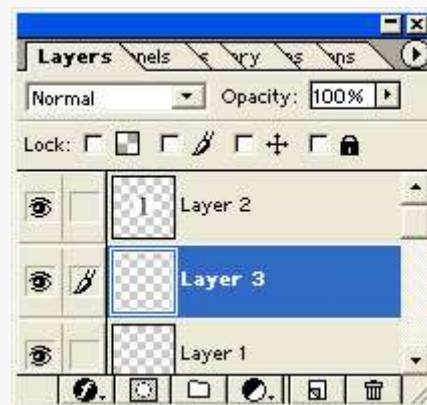

خوب تو این مرحله باید رنگ توپ مشخص کنیم. از منوی ابزار Gradient tool رو انتخاب کنید و رنگ اون رو به این صورت تغییر بدید.



رنگ سمت چپ F0F7DF

و رنگ سمت راست  
FFD810.



حالا لایه ای که عدد رو  
روش تایپ کردیم انتخاب می  
کنیم. لایه شماره 2 بعد از  
اینکه انتخاب کردیم باید به  
این قسمت بریم.



Filter>Render>3D  
Transform

از اونجا ابزار  
Sphere Tool رو بردارید و دقیقا به  
دور دایره سفید رنگی که  
داریم به دایره بزرگتر تقریبا  
سه برابر دایره قبلی رسم می  
کنیم. <----

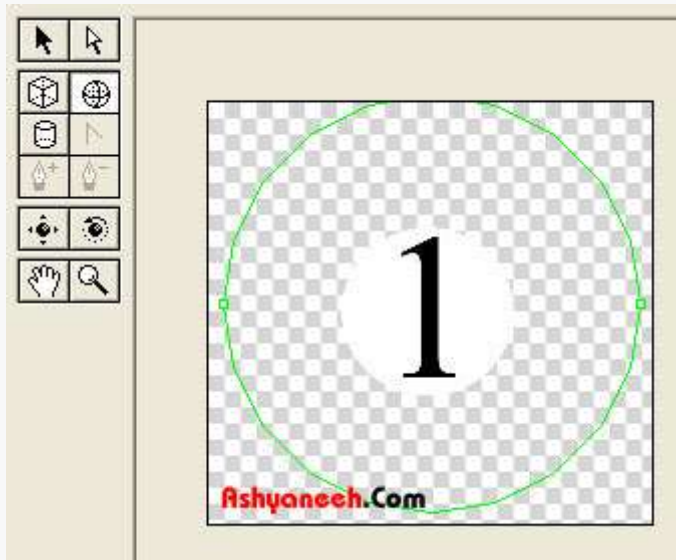

بعد از اینکه دایره رو رسم  
کردید از همونجا ابزار  
Trackball Tool رو  
بردارید و مثل شکل شماره  
(3) رو تصویر کلیک کنید و  
اون رو به طرف سمت چپ  
دقیقا مثل شکل بچرخانید تا  
تو این موقعیت قرار بگیره.  
خوب بعد از این OK رو  
کلیک کنید.



(trackball Tool)

باید کارمون مثل شکل شماره  
4 در بیاد.



شکل (3)

توجه کنید تو این مرحله باید  
ابزار  
Elliptical Marquee Tool  
شکلشو زیر گذاشتم رو  
انتخاب کنید و رو لایه 2 به  
دور کارمون به دایره رسم  
کنیم، اگه بزرگتر از  
طرحمونم در اومد اشکال  
نداره (شکل 4). اونو همین  
طور بزارید و مرحله زیر  
رو انجام بدید.



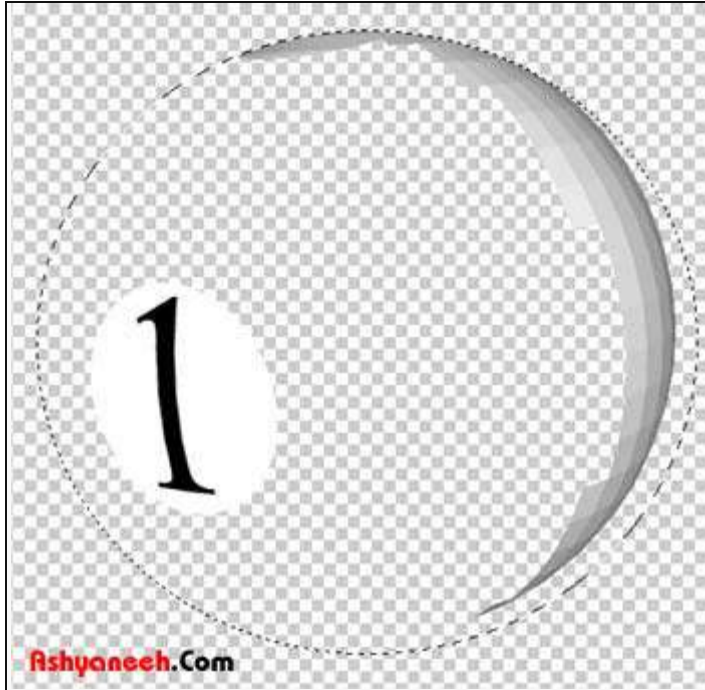

شکل (4)



حالا آگه یادتون باشه به رنگ تولید کرده بودیمو يك لایه و اسمش لایه شماره 3 گذاشتیم. خوب حالا این لایه 3 رو انتخاب کنید. و توسط ابزار tool Gradient از چپ به راست رنگمونو به تصویر میدیم.



اینجا لازمه که رنگ foreground رو تغییر بدیم. و ابزار paint brush بلور رو انتخاب کنید، توجه کنید که بلور باشه و سایز اون رو هم رو 300 بزارید.



يك لایه جدید درست کنید و اسمش لایه 4 بزارید و بعد لایه شماره دو رو که متتمون روش تایپ شده انتخاب کنید و قسمتی که رنگ نخورده رو توسط این ابزاری که معرفی کردم رنگ کنید. دقیقاً مثل شکل شماره 3، از آخر هم آگه

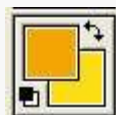

کارتون دقیق باشه باید مثل  
شماره چهار به طرحی  
داشته باشید.

خوب دوستان این مقاله به  
خورده سخت بود ولی  
امیدوارم تا آخر کار با  
موفقیت رفته باشید. و با کمی  
حوصله و سلیقه کاری بگ  
طرحی مثل شکا زیر می  
تونید درست کنید، که این  
کار رو به عهده خودتون می  
سپارم.

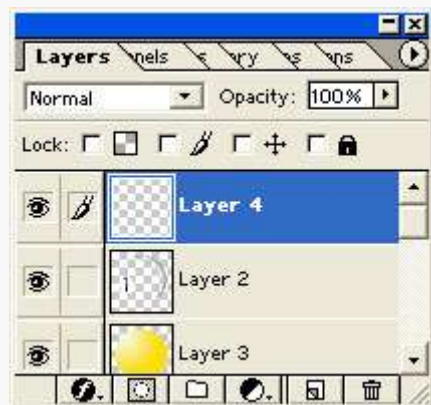

شکل (3)



شکل (4)



توجه : دوستاني که از اين مقاله مي خواهند در وبلاگ يا سايت خود استفاده کنند ، چون براي ائلين بار است که نحوه ساخت توپ بليارد آموزش داده مي شود. حق کپي راييت را با درج لينک نويسنده و سايت فراموش نکنيد.



ساخت افکت لاستيکي بر روي اشکال و متون

[/http://www.ashyaneeh.com](http://www.ashyaneeh.com)

در اين آموزش مي توانيد افکتي را بروي متن انجام دهيد که متن شما به صورت نوشته اي لاستيکي به نظر برسد.

سطح مقاله متوسط

**Ashyaneeh**

No Pic

اول از هر چيز به فايل جديد باز کنيد. به هر اندازه اي که دوست داريد. من در اين کار اندازه 200500x رو انتخاب کردم.





در مرحله دوم نوبت اینه که نوشته ای رو که می خواهید تایپ کنید، فراموش نکنید که رنگ متنتون باید مشکی باشه .

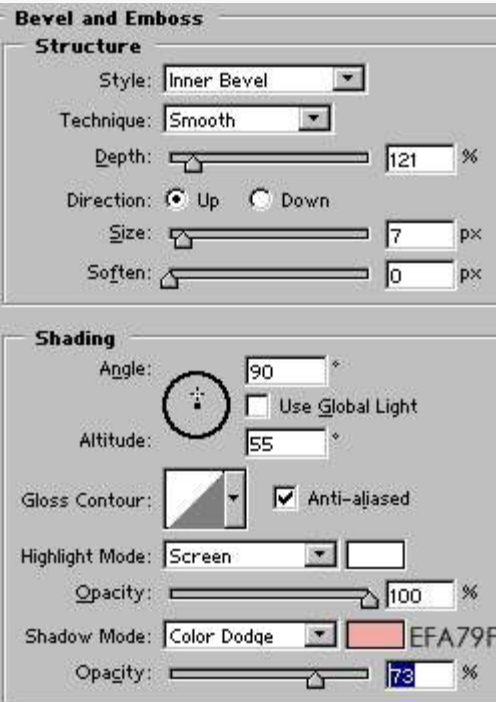

تو این مرحله رو لایه متتمون دابل کلیک می کنیم که لایه مربوط به **Style** ها باز بشه.



به قسمت **Bevel and Emboss** برید و تنظیماتشو مثل شکل روبرو انجام بدید.

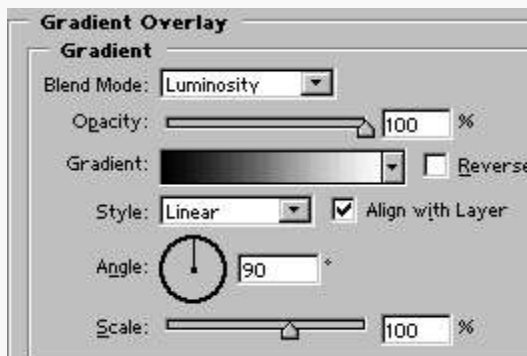

تو این قسمت باید به قسمت **Gradient Overlay** برید تنظیماتشو مطابق شکل روبرو انجام بدید.



بعد از اونجا مرحله بالا به قسمت **Color Overlay** برید تنظیماتشو مثل شکل شماره 2 زیر انجام بدید.



شکل شماره 2

آخرشم به چیز تو این مایه ها

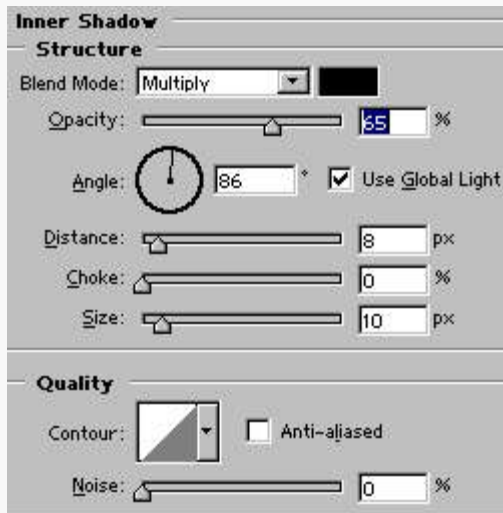

(شکل 1)

این قسمتم باید Inner Shadow و Drop Shadow رو هم مثل شکل های روبرو به ترتیب انجام بدید.



شکل (1) = Inner Shadow

شکل (2) = Drop Shadow

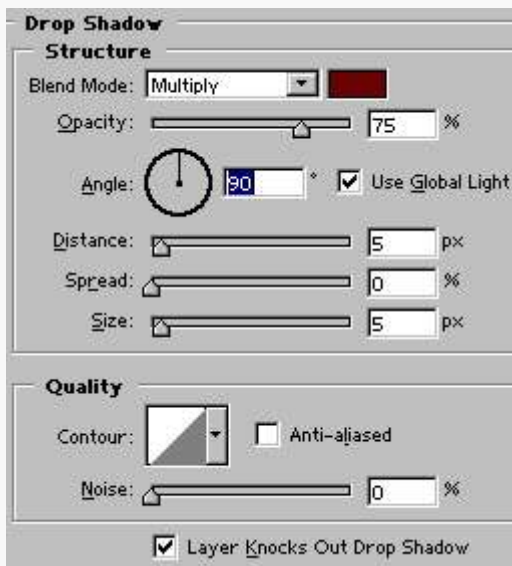

(شکل 2)

A S H Y A N E E H



ایجاد قاب عکس بر روی تصاویر

[/http://www.ashyaneeh.com](http://www.ashyaneeh.com)

در این آموزش نحوه ایجاد قاب را برای عکس یاد می گیرید.



خوب اول کار باید عکس مورد نظری رو که می خواهید برایش قاب بسازید رو در محیط فتوشاپ باز کنید.





تو این مرحله همزمان کلید های  
**Ctrl+A** یا از منو **Select** گزینه **All**  
رو انتخاب کنید. و بعد از اون هم مسیر  
زیر رو طی کنید.



**Select>Modify>Border**

متناسب با عکستون عددی بین 15 تا 30  
رو انتخاب کنید.



اینجام وقتشه که به لایه جدید بسازید.  
برای این کار کلید های میانبر



**Ctrl+Alt+Shift+N**

و یا اینکه از قسمت لایه ها بر روی

(  ) **Create a New Layer**  
کلیک کنید.

بعد از این هم لایه ایجاد شده رو با رنگ  
سفید بپوشانید. و با کلیک کردن بر روی  
لایه جدیدی که ایجاد کرده ایم. و با باز  
شدن استایل مربوط به لایه ها و انتخاب  
گزینه های روبرو، آنها را به ترتیب انجام  
خواهیم داد. (شکل 1 و شکل 2 شکل 3)

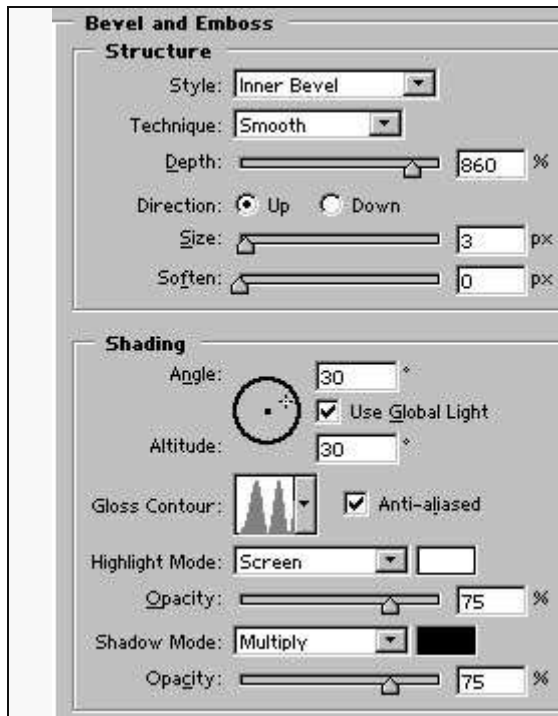

شکل (1)

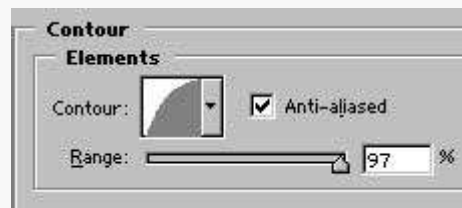

شکل (2)

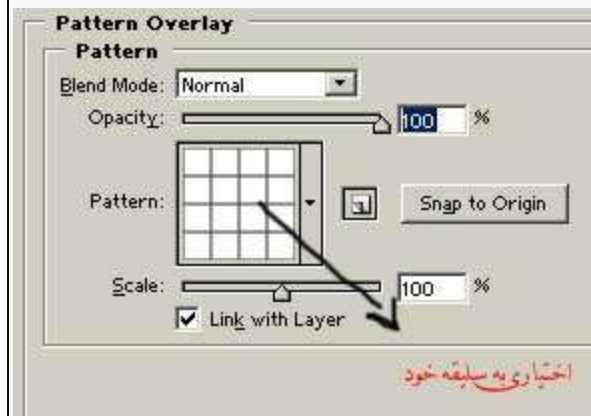

شکل (3)

آخر سر هم باید کارتون مثل شکل های زیر بشه.





[/http://www.ashyaneeh.com](http://www.ashyaneeh.com)

در این آموزش نحوه ساخت انعکاس رو بر روی اشکال یاد میگیرید.

Pic No

گام نخست شما از راه **New<File** یک صفحه جدید میسازید (کلیدهای میانبر **Ctrl+N**). ابعاد آنرا **400\*400** پیکسل انتخاب نمایید.



حال تصویر مورد نظر را که می خواهید شکل انعکاسی پیدا کند از قسمت **Open<File** و یا کلیدهای میانبر **Ctrl+O** آدرس دهید تا باز نماید. من به کوزه رو برا این کار انتخاب کردم.



Pic No

احتمال دارد عکسهای باز شده بر روی صفحه نیاز به تغییر در سایز آنها باشد، برای این کار شما از قسمت **Scale<Transform<Edit** را انتخاب کرده و به اندازه دلخواه در بیاورید.



اکنون از قسمت **Duplicate<Layer** **Layer** را انتخاب نموده، اگر خواستید نامی برای آن انتخاب کنید و **OK** نمایید، حالا آنرا یک دور بچرخانید یعنی از **Flip Vertical<Transform<Edit**



بزنید. سپس با استفاده از ابزار **Move Tool** تصویر برعکس را به زیر تصویر اولیه بکشانید.



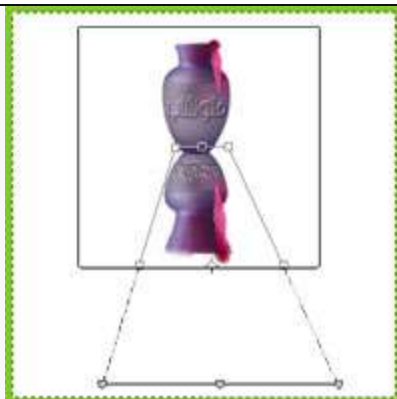

اکون برای زیبا سازی از  
Distort<Transform<Edit را انتخاب  
نموده و مانند شکل زیر تغییر دهید.



برای تغییر اندازه می‌توانید از  
Scale<Transform<Edit را انتخاب  
نموده و به اندازه دلخواه درآورید.



حال باید از محو کاری استفاده کنیم تا  
انعکاس ما واقعی به نظر برسد، ابزار  
Tool Gradient را انتخاب نموده  
و تنظیم رنگی آنرا مثل شکل بگذارید. یعنی  
اینکه دست چپ رنگ سفید است و  
دست راست حالت Transparent یعنی  
حالتی که هیچ رنگی نداشته باشد. حال  
ماوس را از پایین ترین نقطه انعکاس تا  
بالا ترین نقطه انعکاس بکشید و اکنون دکمه  
چپ ماوس را رها کنید، تا نتیجه کار  
اینگونه شود. به شکل زیر:



در نهایت روی بالاترین لایه کلیک و  
انتخابش کنید، اکنون از قسمت  
Merge Down<Layer را انتخاب کنید





یا کلیدهای میانبر **Ctrl+E** را بزنید، این کار باعث میشود دو لایه در هم تلفیق شوند.



روش ساخت شمشیر در فتوشاپ

نحوه ساخت و ایجاد شمشیر در فتوشاپ.

<http://www.ashyaneeh.com/>

سطح مقاله پیشرفته

قسمت اول



یه فایل جدید به اندازه 300x600 پیکسل رو ایجاد کنید. فراموش نکنید که **transparent** رو برای زمینه انتخاب کرده باشید.



یک لایه جدید ایجاد کنید. ابزار **rectangle** رو بر دارید یک مستطیل به اندازه 450 در 60 پیکسل ایجاد کنید.

در این مرحله **B6B4B4** را برای **foreground** و **F4F514** برای **background** انتخاب نمایید

بروی لایه ای که ساختید کلیک سمت راست کنید و از منوی باز شده بر روی **Rasterize layer** کلیک کنید. با پایین نگه داشتن کلید کنترل و کلیک بر روی لایه مورد نظر آن را در حالت انتخاب قرار دهید

با استفاده از ابزار **gradient tool** به کارمون رنگ میدیم. <---



یه **Duplicate** از کارمون میگیریم و مرحله زیر رو انجام میدیم.

**Edit/Transform/Flip vertically**

خوب بعد از انجام مرحله بالا دو تا لایه رو با هم دیگه ادغام می کنیم. **(Ctrl+G)**

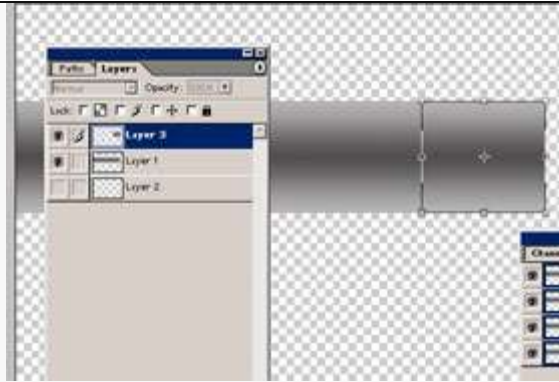

رو لایه مون کلیک می کنیم تا انتخاب شه بعد ابزار **rectangular** رو بر میداریم و مطابق شکل در آخر مستطیل اندازه یک ربع رو کپی می گیریم. <---

خوب اینجا باید لایه ای رو که در آخر سر ایجاد کردیم رو انتخاب کنیم و مراحل زیر رو انجام بدیم.



**Edit/Transform/Perspective**

گوشه سمت راست مربع رو با حرکت ماوس به بالا یا پایین می بریم تا کارمون مانند به مثلث ایجاد بشه.



اینجا باید لایه قبل از این مثلث رو انتخاب کنید و توسط ابزار **rectangular** مانند شکل رو برو اونو در حالت انتخاب قرار دهیم و با فشردن کلید **delete** اضافه کارمون رو حذف کنیم. از آخر کار هم دو لایه رو با هم ادغام کنید. (**Ctrl+G**)

تو این مرحله به منوی **Select** بروید و **All** رو انتخاب کنید و از کارمون به کپی می گیریم. بعد از این به قسمت **Channels** بروید و به **Channels** جدید به نام **Alpha1** ایجاد کنید و کامون رو که ازش کپی گرفته بودیم رو اینجا **Paste** کنید.



در این لحظه به قسمت **Select** رفته و **inverse** رو انتخاب کنید.

خوب به قسمت مونوی لایه ها بازگردید. رنگی رو که اولین مرحله واستون تعریف کرده بودم رو دوباره ایجاد کنید.



تو این مرحله باید مراحل زیر رو انجام بدید.

Filter/Render/Lighting Effects

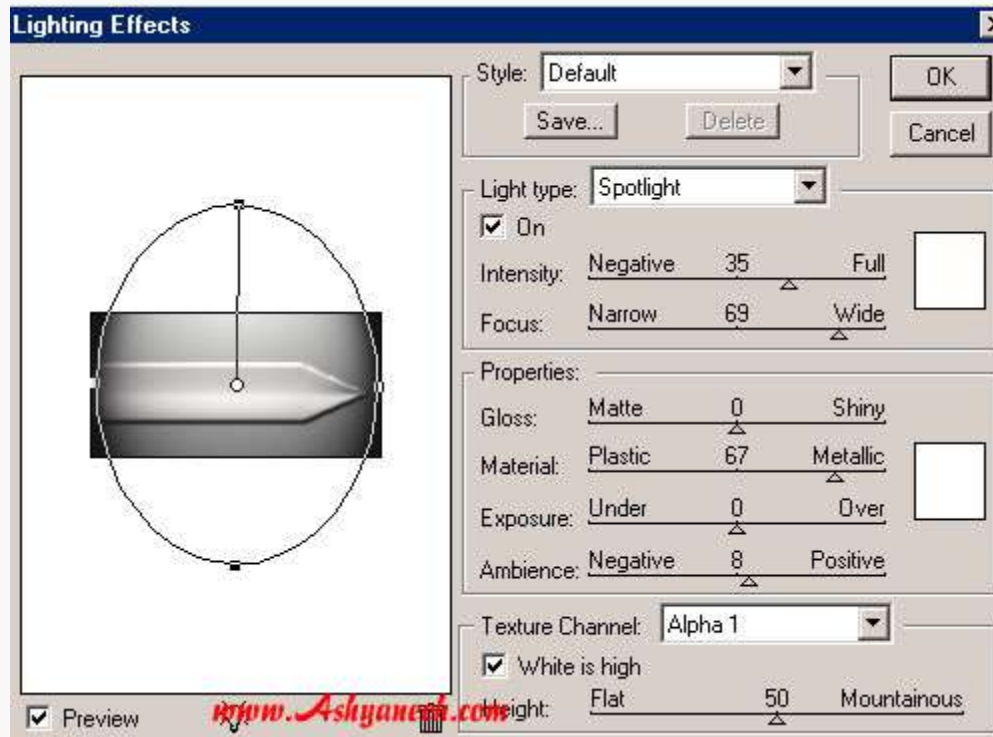

بعد از ایجاد افکت بالا از کارمون به Duplicate می گیریم opacity اون رو 25% میزاریم. <---



مراحل زیر رو انجام بدید.



Filter/Add Noise (5-10).

Filter, Blur, Motion Blur,  
Angle 0 Distance 30.



یه لایه جدید درست کنید و ابزار  
rectangular بر دارید و مطابق  
شکل مراحل رو طی کنید....<

رو لایه مون یه دابل کلیک کنید تا  
پنجره مربوط به افکت ها باز بشه. و  
تنظیمات اون رو مطابق شکل پایین  
انجام بدید.

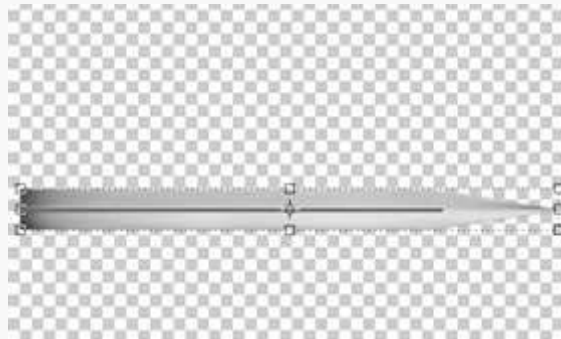
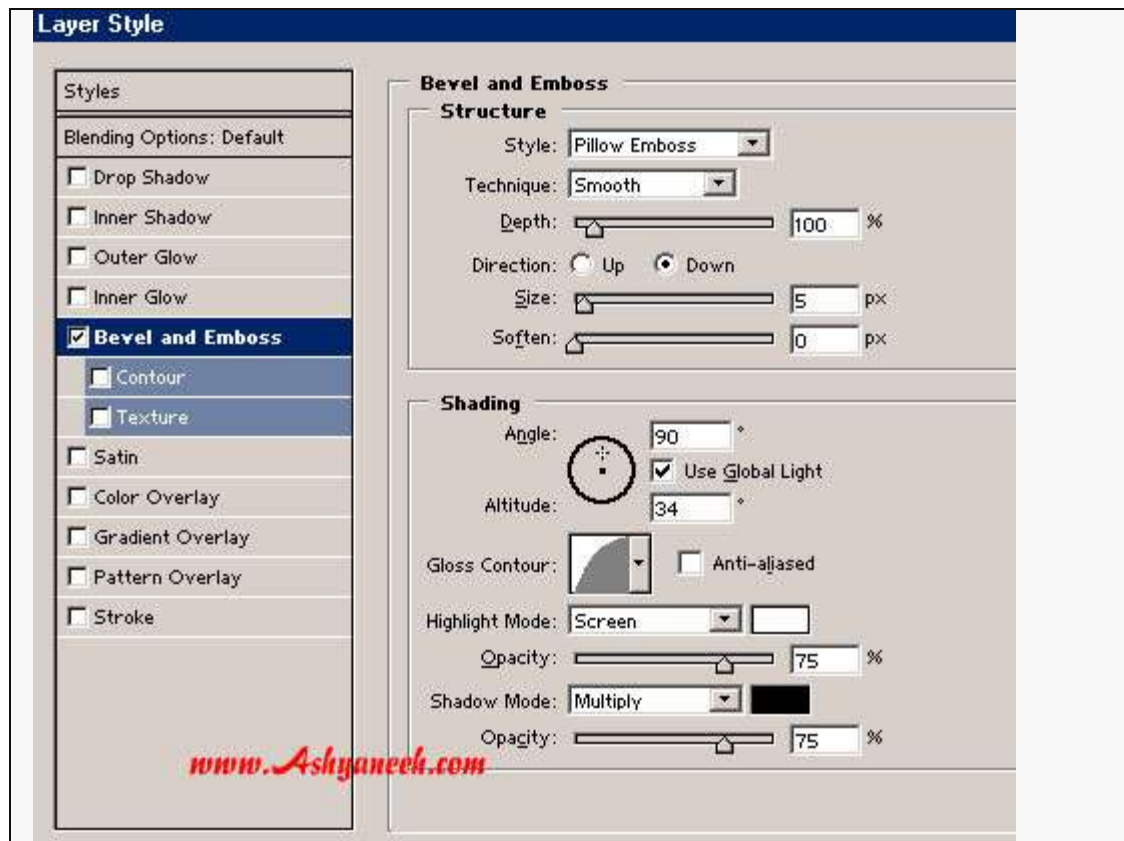

تو این مرحله میتونیم کارمون رو هم تغییر اندازه بدیم و باریک ترش کنیم تا طبیعی تر از قبل هم در بیاد.



پایان قسمت اول



[/http://www.ashyaneeh.com](http://www.ashyaneeh.com)

نحوه ساخت و ایجاد شمشیر در فتوشاپ.

سطح مقاله پیشرفته

## قسمت دوم



یه فایل جدید به اندازه 300x600 پیکسل رو ایجاد کنید. فراموش نکنید که **transparent** رو برای زمینه انتخاب کرده باشید.



ابزار **Pen Tools** رو بردارید و شکل رو برو رو طراحی کنید.

لایه تون رو انتخاب کنید و با پایین نگه داشتن کلید **Ctrl** و کلیک کردن رو لایه اون رو به حالت انتخاب در بیارید.

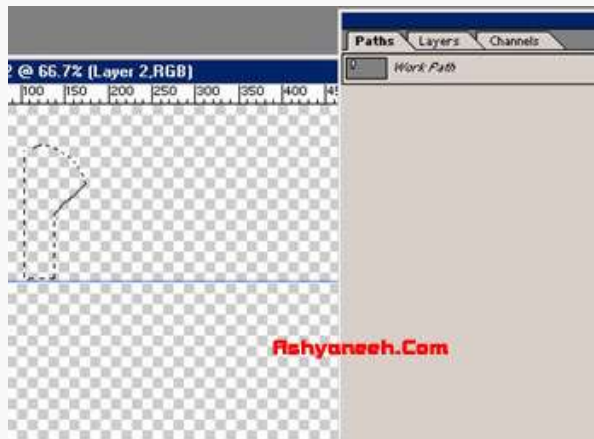

بعد از اون به قسمت **Channel** بروید. یه **Channel** جدید با عنوان **Alpha 1** ایجاد کنید. مراحل زیر رو طی کنید.

**Blur/Gaussian Blur 10**, repeat at 5, then at 2.5. **Deselect** and



gaussian blur at 1.

&

Select/Modify/Contract = 3



قسمت هاي انتخاب شده را با رنگ E9C9C9 پر کنید.

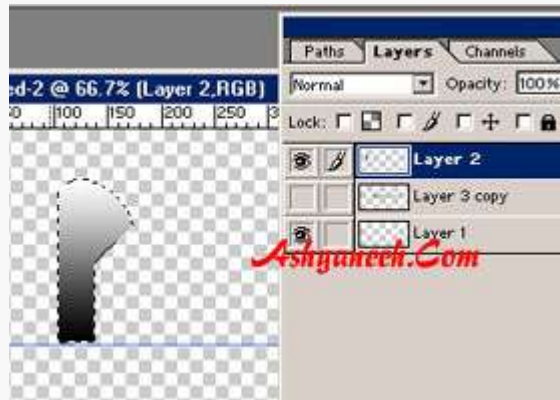

تو این مرحله به قسمت لایه ها بر می گردیم. کلید D رو فشار دهید تا رنگ ها به حالت پیش فرض برگردند.



فیلتر زیر رو اجرا کنید.

Filter/Render/Lighting Effects

تنظیمات مطابق شکل زیر.



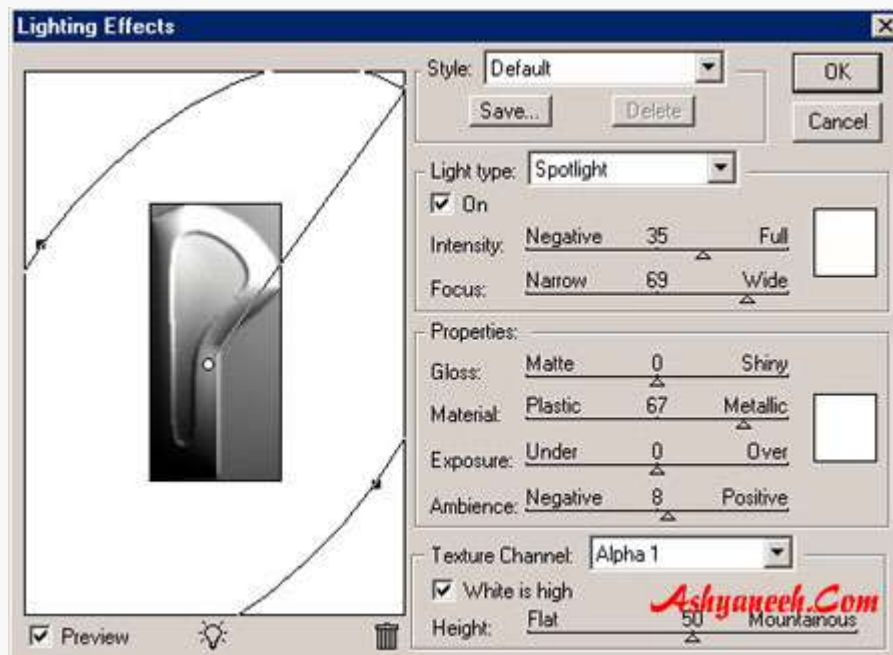

تو این مرحله به کپی از لایه مون  
می گیریم... و اونو برعکسش می  
کنیم (vertically) <---



مراحل زیر رو طی کنید. (تنظیمات  
طبق شکل روبرو.)

Image/Adjust for different  
effects

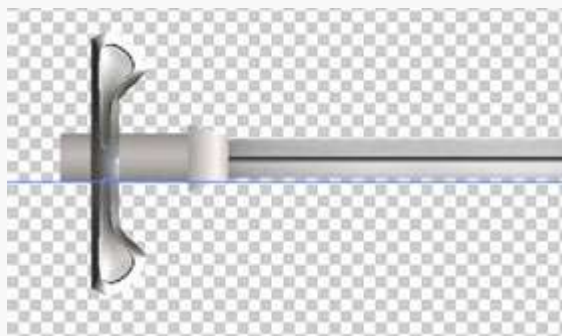
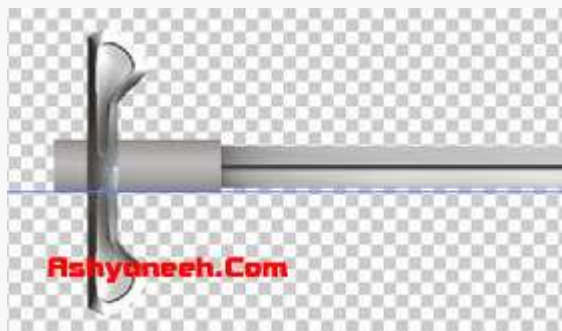

باقی مراحل خیلی آسونه ... میتونید  
با توجه با اشکال زیر مراحل رو  
پی کنید و کارتون رو تموم کند.



D: می دونم به مقدار مشکل بود ولی امیدوارم مراحل رو به خوبی انجام داده باشید.



نحوه ساخت CD در فتوشاپ

[/http://www.ashyaneeh.com](http://www.ashyaneeh.com)

در این مقاله شما نحوه ساخت سی دی را می آموزید.



طبق معمول یک فایل جدید ایجاد نمایید  
اندازه آن بستگی به طرح شما دارد  
من برای طرح خودم اندازه 400 در  
400 پیکسل رو انتخاب کردم





ابزار **elliptical marquee** رو بر  
دارید و مطابق شکل دایره ای ترسیم  
کنید. دقت کنید که دایره مورد نظر  
در مرکز کادر قرار بگیره.

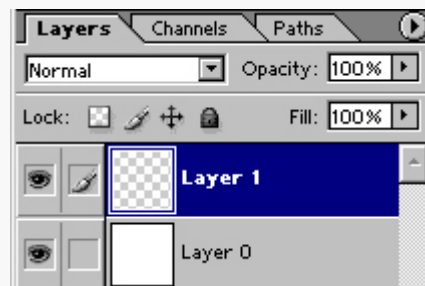
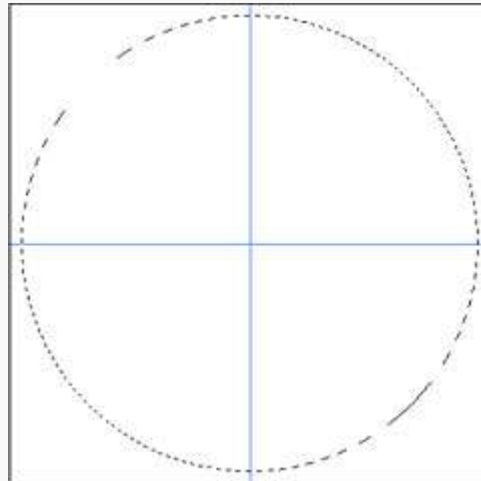

به لایه جدید باز کنید. <---



ابزار **gradient tool** رو بر دارید  
و مطابق شکل روبرو رنگ اون رو  
تنظیم کنید...



به کادر موم بر می گردیم و مطابق  
شکل ماوس را در مرکز دایره قرار  
داده و به طرف چپ حرکت میدیم...  
در آخر هم کارمون مانند شکل روبرو  
میشه.

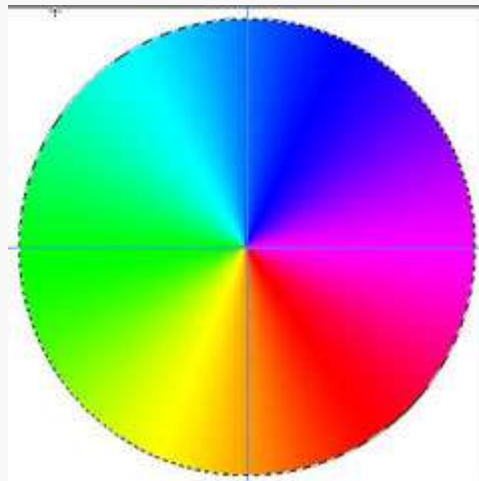

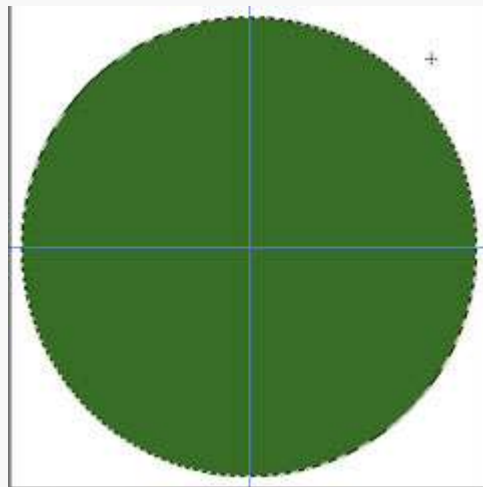

(شکل 1)

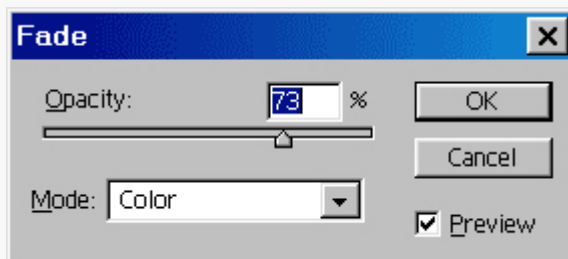

(شکل 2)

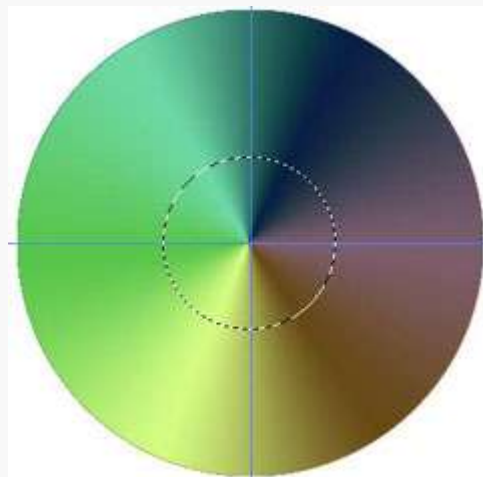

تو این مرحله رنگ Foreground رو سبز قرار میدیم. و مراحل زیر رو انجام میدیم. (تنظیمات طبق شکل 2) <----



Edit/Fade Fill (شکل 1)

تو این مرحله باید مرکز کارمون رو طبق شکاروبرو خالی کنیم...



با فشردن کلید Delete اضافه ها رو حذف می کنیم.

حالت انتخاب را غیر فعال نکنید.

رنگ Foreground را سفید بزارید و به Edit/Fill بروید. بعد از اون هم به

Select/Modify/Contract

----->

کنید. و باز هم با فشردن کلید  
Delete کار این مرحله رو به پایان  
میدیم.

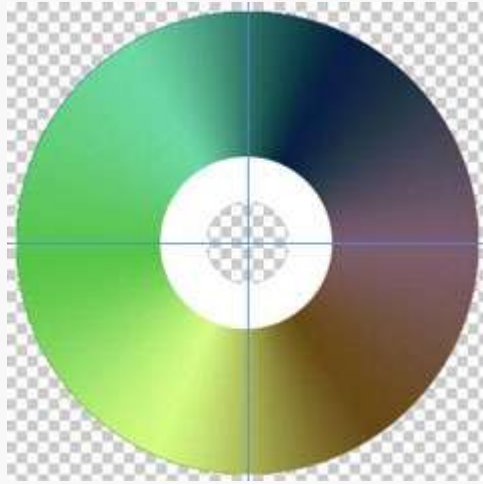

#### Bevel and Emboss

##### Structure

Style: Inner Bevel

Technique: Smooth

Depth: 1000 %

Direction:  Up  Down

Size: 2 px

Soften: 0 px

بر روی لایه مون دو بار کلیک کنید  
تا پنجره مربوط به لایه ها باز بشه.  
بعد از اون هم Bevel رو انتخاب  
کنید و تنظیمات اون رو مطابق شکل  
انجام دهید.



آخر کار ----->



<http://www.ashyaneeh.com/>

آموزش روتوش کردن عکس (Retouch)

شما در این آموزش یاد خواهید گرفت که چگونه بتوانید لکه های موجود در عکس تون رو از بین ببرید. کاربرد این آموزش بیشتر در عکاسی و ترمیم عکس های قدیمی میباشد. سطح این مقاله متوسط میباشد.

از اول



از آخر



طرز روتوش کردن:

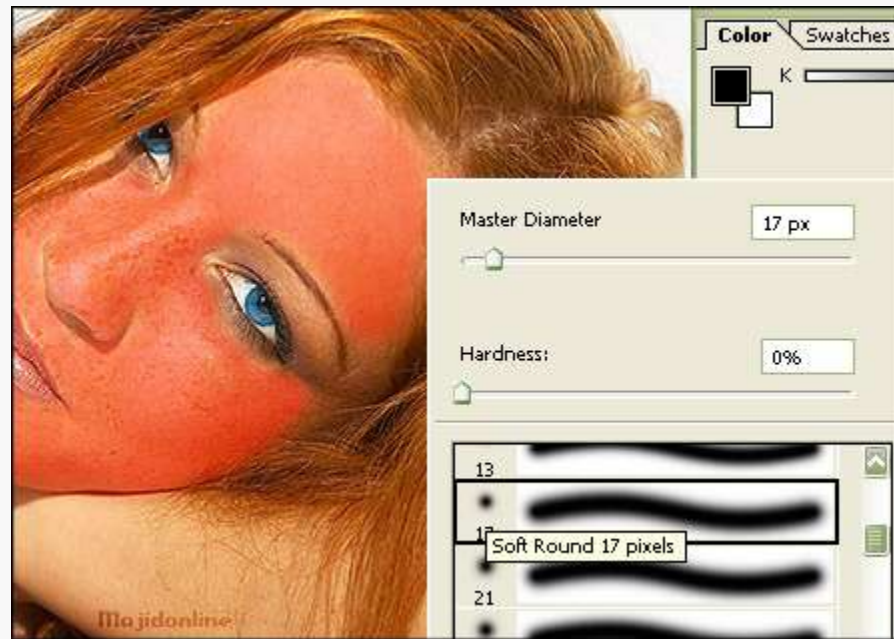

اول از همه وارد Quick Mask Mode بشین و با به Brush لبه نرم Soft Brush قسمت های مورد نظر رو رنگ کنید.

حالا از حالت Quick Mask Mode خارج بشید.

به Inverse < Select برید تا قسمت داخل صورت select بشه ( Ctrl+Shift+I )



به مسیر Filter < Noise < Scratches & Dust برید و به تناسب عکستون شعاع و مقدار مخلوط شدن رنگها رو



با هم انتخاب بکنید.  
برای این عکس‌مون من تنظیمات بالا رو مناسب دیدم  
حالا با CTRL+D قسمتی رو که انتخاب کرده بودید Deselect بکنین.

عکس نهایی در پایان کار



طراحی دم موش سه بعدی

آموزش ساخت دم موش (d3)



یه فایل جدید در اندازه x250250  
با رنگ زمینه (#B9CCD9)  
ایجاد کنید. یه لایه جدید باز کنید نام  
لایه رو میتونید tentacle بزارید.  
و با استفاده از ابزار marquee  
tool شکل روبرو را ایجاد  
کنید. اندازه مستطیل ایجاد شده  
x24018 می باشد. و آخر کار هم  
داخل اون رو با رنگ مشکی پر  
کنید.

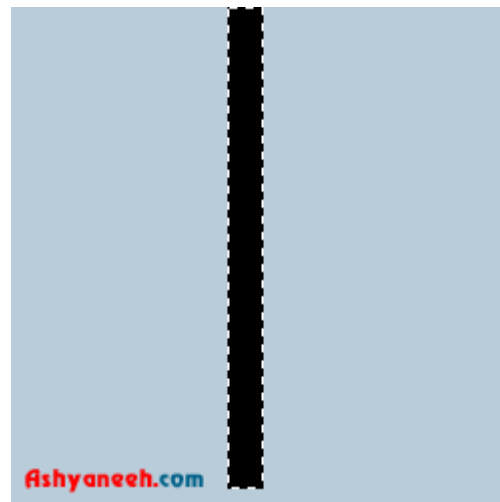

## 2

یک فایل جدید ایجاد کنید و طبق مرحله اول باز هم مستطیل را با اندازه های گفته شده ایجاد ولی اینبار رنگ آن را با #FCFCFC پر کنید. به شکل روبرو دقت کنید.

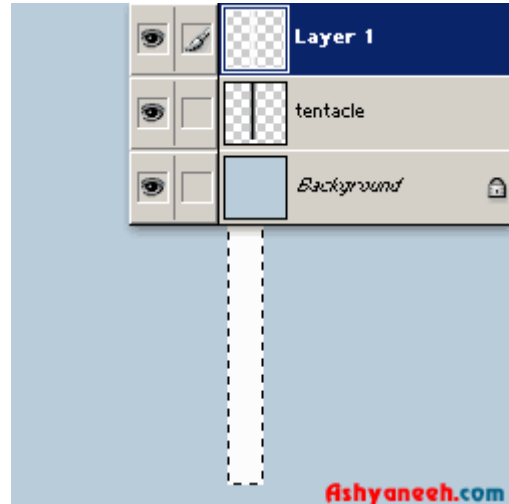

## 3

مراحل زیر را طی کنید.

Filter>Blur>Gaussian Blur

radius را برابر با 4 قرار دهید، خوب حالا وقتش رسیده که دو لایه ای رو که داریم با هم دیگه ادغام کنیم. (Ctrl+E) حالا ما یه لایه بیشتر نداریم با استفاده از کلید میانبر Ctrl+D لایه مون رو deselect می کنیم.

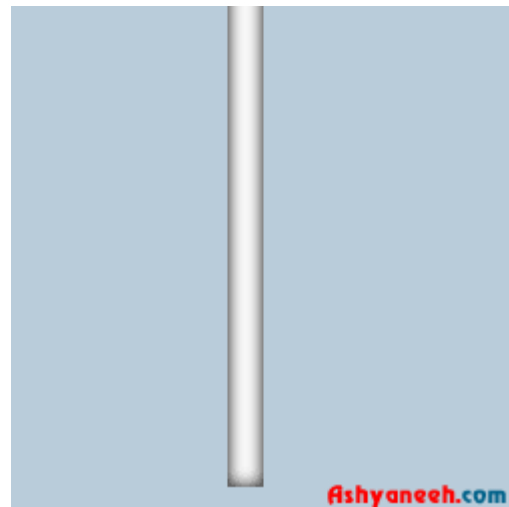

## 4

تو این مرحله باید شکل مستطیلمون رو distort کنیم، مراحل زیر رو انجام دهید.

Edit>Transform>Distort

کلید های SHIFT+ALT رو هم زمان با هم بگیرید و توسط ماوس مطابق شکل روبرو گوشه کادر مستطیلمون رو به طرف راست حرکت میدیم که با کمی دقت مطابق شکل روبرو ایجاد میشه.

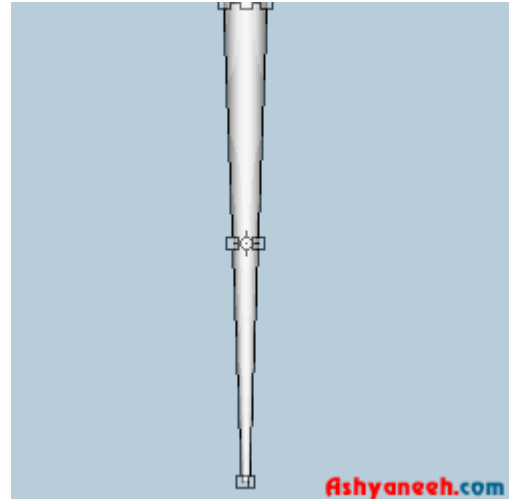

WWW



فیلتر زیر رو بر روی شکلمون  
انجام بدید.

Filter>Distort>Shear

به شکل روبرو دقت کنید.

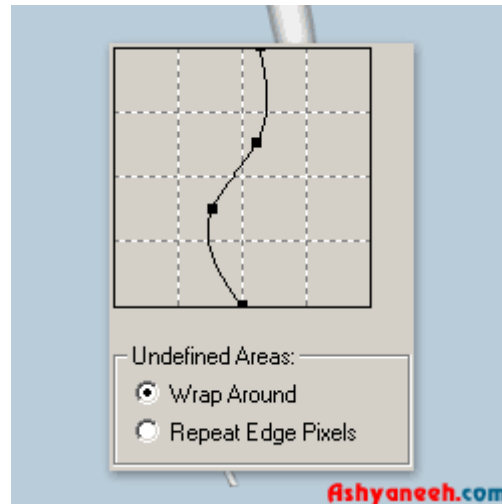

فیلتر زیر رو انجام بدید.

Filter>Artistic>Plastic  
Wrap

مقادیر زیر رو اعمال کنید.

Settings: Highlight  
Strenght : 9  
Detail : 9  
Smoothness : 2



در این مرحله دو کلیک بر روی  
لایمون میکنیم تا پنجره مربوط به  
لایه ها باز بشه و drop shadow  
رو فعال می کنیم و در نهایت مقادیر  
زیر را اعمال کنید.

Blend Mode: Normal  
Color: Black  
Opacity: 30 %  
Angle: 90  
Distance: 2  
Spread: 0

Size: 5

تو این مرحله کارمون دیگه تموم  
شده





اینجا من اومدم به مقدار کارمون رو  
به سلیقه خودم رنگ کردم.



وقتی با جارو دنبال یه موش کنی  
آخر سر هم همچین چیزی میشه. (;

امیدوارم از این آموزش لذت برده  
باشید.

حتی از این آموزش میشه با ایجاد  
چند نوع دیگه از این شکل ریشه  
درخت هم ایجاد کنید. سعی میکنم  
آموزش ساخت ریشه درخت رو هم  
تو سایت قرار بدم.



نحوه ایجاد و ساخت الکتریسیته اتمی

WwW.AsHyaNeEh.cOm

نحوه ساخت و ایجاد الکتریسیته اتمی

سطح مقاله متوسط

یک صفحه جدید در اندازه  
x500500 ایجاد کنید با رنگ  
زمینه #E13354 .



ابزار  رو منو ابزار  
بردارید و با استفاده از یک برش  
کوچیک مطابق شکل روبرو

همچین چیزی ایجاد کنید.



تو این مرحله توسط ابزار smudge که در شکل مقابل هم مشخص شده اون رو دارید و شکل شماره 2 رو ایجاد کنید به مقدار وقت گیره ولی دقت کنید چیزه خوبی میشه (حالا دقیقا مثل شکل شماره 2 ما نشد زیاد مهم نیست).



(شکل 2)

اینجا باید به مقدار کارمون طبیعی تر بشه مراحل زیر رو انجام بدید تا کارتون مانند این شکل 3 در بیاد.



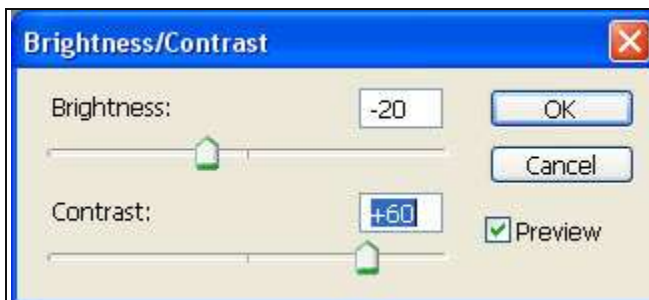

(تنظیمات)

Image>  
Adjustments>  
Brightness/Contrast

خوب بعد از این مرحله بالا به کار دیگر باید انجام بدید.

Image>  
Adjustments>  
Hue/Saturation

به مقدار رنگ رو به سلیقه خودتون آبی کنید (تیره تر)

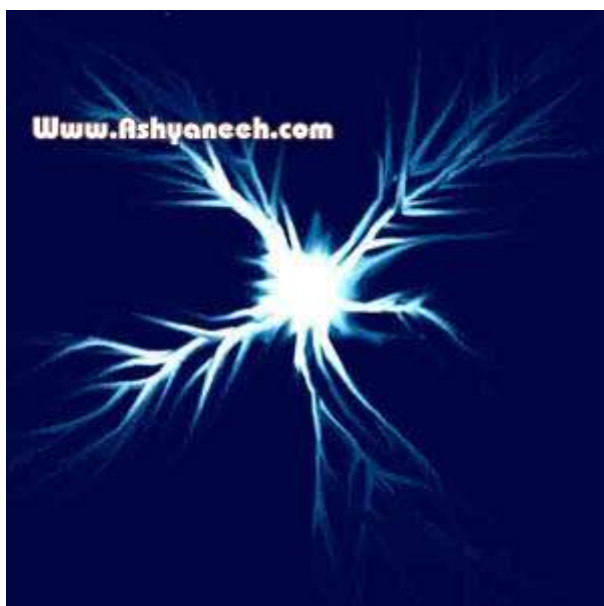

(شکل 3)

تو این مرحله به duplicate از لایه ای که داریم بگیرید (Ctrl+J) بعد از اون هم فیلتر زیر رو اعمال کنید.



Pic No

Filter>Brush  
Strokes>Spatter

تنظیمات رو هم میتونید طوری انجام بدید که به نتیجه خوب که رسید بعد اعمال کنید.



امیدوارم از این آموزش لذت برده باشید.



این آموزش جهت آشنایی شما با ابزار smudge و dodge بود

موفق باشید ;)

نحوه ایجاد انفجار (انرژی) نوع دوم

WwW.AsHyNeEh.cOm

آشنایانه.کام



ایجاد انفجار 2

سطح مقاله : متوسط

اول از هر چیز به صفحه جدید در اندازه 250x250 باز کنید. توجه کنید هنگام باز کردن فایل background فعال شده باشد.



کراکتر D رو برای ریست کردن رنگ فشار دهید

فیلتر زیر رو اعمال کنید.



filter > render > clouds

فیلتر زیر رو اعمال کنید.



Filter > Pixelate >





### Mezzotint

البته فراموش نکنید که از منوی  
long که داخل فیلتر بالا بود  
lines انتخاب کنید.



فیلتر زیر رو اعمال کنید.

Filter > Blur > Radial Blur

Choose 100  
zoom  
and best.

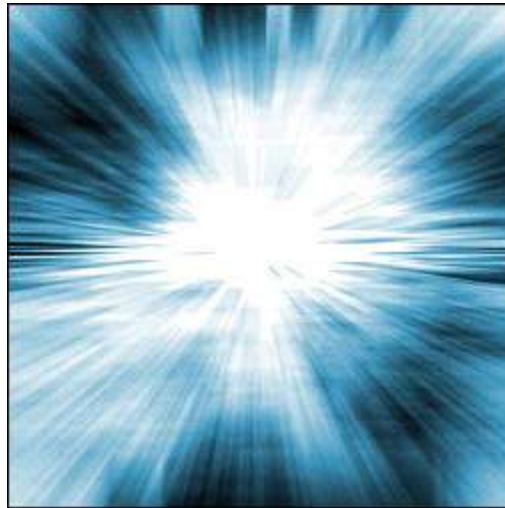

این مرحله آخری هم **Ctrl+U** رو  
فشار دهید تا کادر مربوط به  
Hue/Saturation باز بشه بعد  
Colorize رو فعال کنید و رنگ  
رو یا به آبی و یا به زرد تغییر  
بدید.

امیدوارم این آموزش هم مورد  
قبول شما کاربران عزیز قرار  
گرفته باشه.

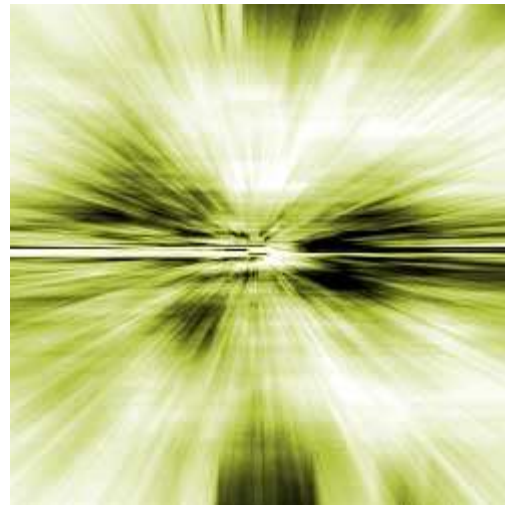

[/http://www.ashyaneeh.com](http://www.ashyaneeh.com)

نحوه ساخت یک کره خاکی در فضا  
سطح مقاله متوسط



1  
په فایل جدید با زمینه مشکی باز کنید . مطابق شکل روبرو یک دایره رسم کنید و رنگ ترکیبی آن را همانند روبرو قرار دهید. په مقدار باید از طرف چپ کره ما روشن باشه.

و یا اینکه فایل روبرو رو دریافت کنید. فایل



2  
زیر فایل ایجاد شده په لایه جدید ایجاد کنید و باز هم با رنگ مشکی اون رو پر کنید

Flare Center:



Brightness: 156 %

Lens Type

- 50-300mm Zoom
- 35mm Prime
- 105mm Prime
- Movie Prime

3  
ایجاد lens flare , مراحل زیر را طی کنید.

Filter > Render > Lens Flare

تنظیمات مطابق شکل روبرو...



اینجا باید به مقدار به کارمون بلور بدیم.

blur Gaussian < Blur < Filter

4



کار شما تا این مرحله باید این شکلی شده باشه.

5



از منوی ابزار , ابزار eraser tool رو بر  
دارید و به مقدار پشت کره خاکی رو خالی  
کنید.  
که به مقدار پرتو نور خودشو واقعی تر نشون  
دهد.

6

امیدوارم از این آموزش لذت برده باشید. اگر به  
یه مقدار حوصله کارتون رو مثل عکس زیر  
واقعی تر در بیارید کارتون زیبا تر میشه. اینم  
بود ایجاد جلوه ای از کره خاکی در فضا.;

7



ایجاد جلوه ای خشن تر از ابرها

[/http://www.ashyaneeh.com](http://www.ashyaneeh.com)

جلوه ای خشن تر از ابرها  
سطح مقاله متوسط



فایل مربوط به ابر خود را باز  
کنید. مانند روبرو

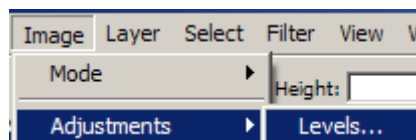

در این قسمت مراحل زیر را  
طی کنید.



Image >  
Adjustments >  
Levels

طبق شکل روبرو تنظیمات  
را انجام دهید.

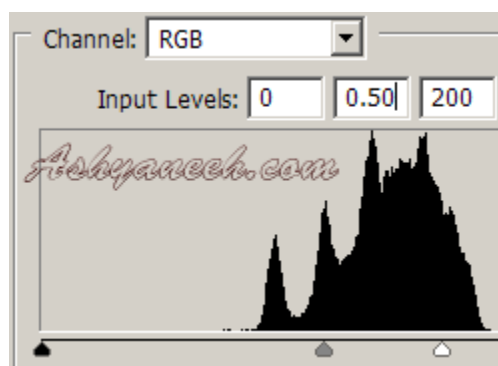

که نتیجه اون ... شکل 2



شکل 2



مراحل زیر رو انجام بدید.  
تنظیمات مطابق شکل روبرو.

4



موفق باشید ;)

به همین سادگی ابرهای خود را  
خشن تر و واقعی تر نشان دهید.

5

در پایان

ساخت آدمک، معرفی ابزار Pen Tool

[/http://www.ashyaneeh.com](http://www.ashyaneeh.com)

ساخت آدمک . معرفی ابزار Pen  
Tool  
سطح مقاله متوسط

یه فایل جدید باز کنید و اون رو با  
رنگ مشکی پر کنید.

1





ابزار tool Pen را از منو ابزار بردارید.

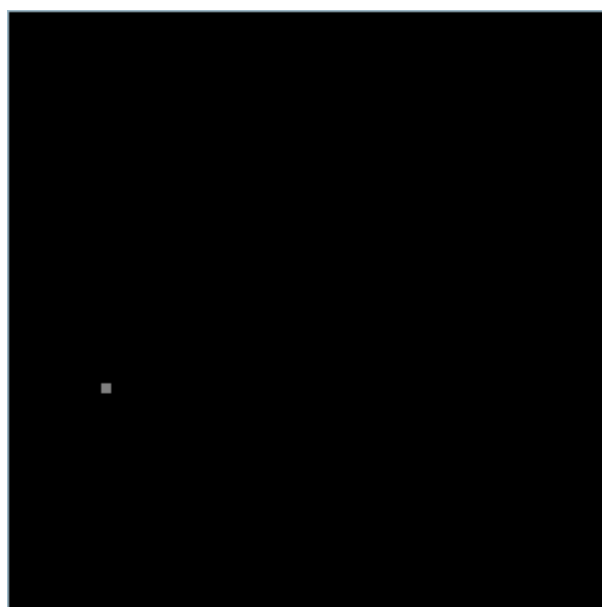

شکل 1

طبق عکس های روبرو شکل مقابل را رسم کنید.

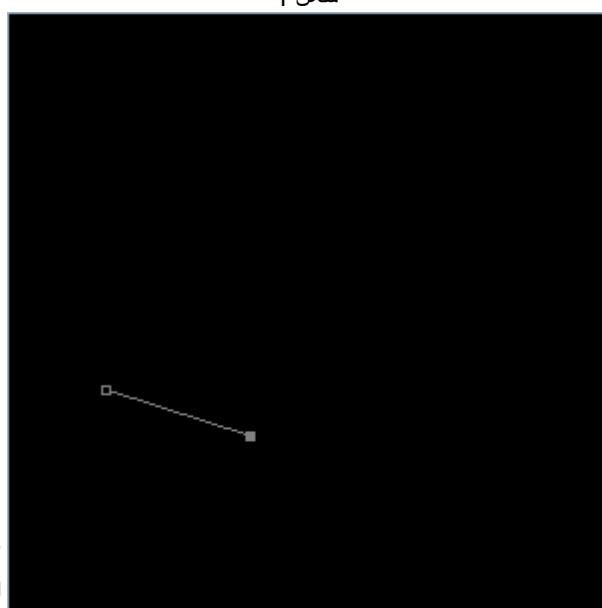

شکل 2

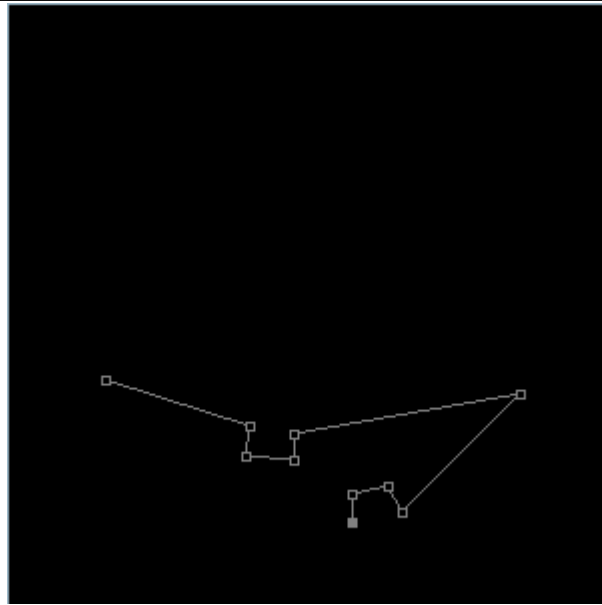

شکل 3

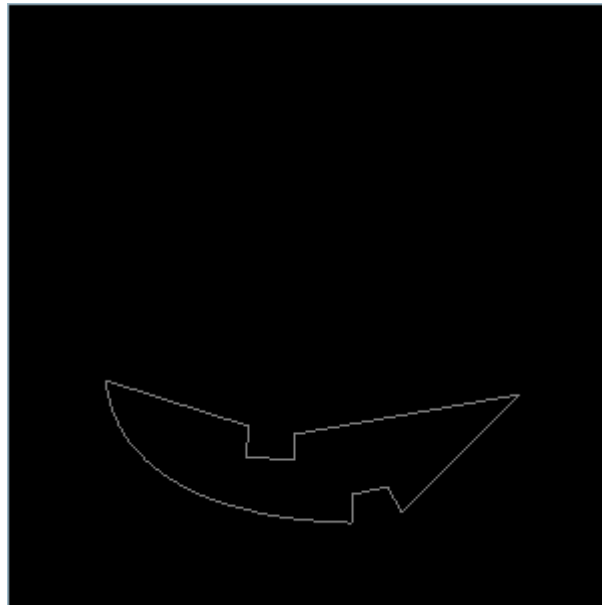

شکل 4



این مرحله ابزار Point Tool را  
بردارید  
گوشه کادری که ترسیم کردید کلیک کنید  
و به مقدار به اون آنها ببید.(شکل 5)



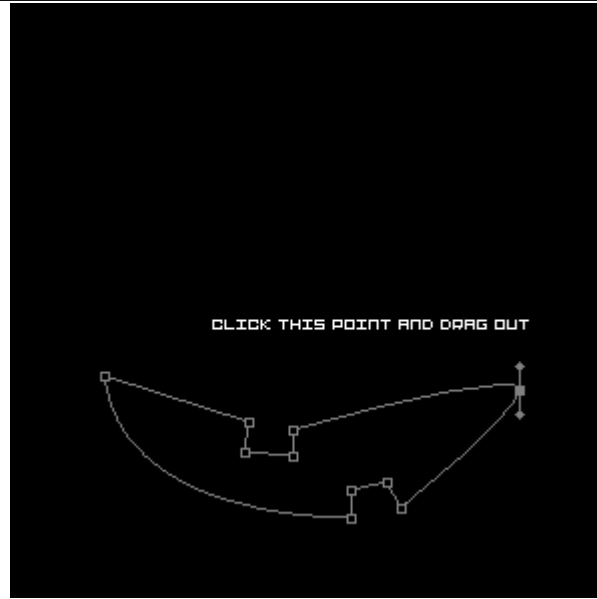

شکل 5

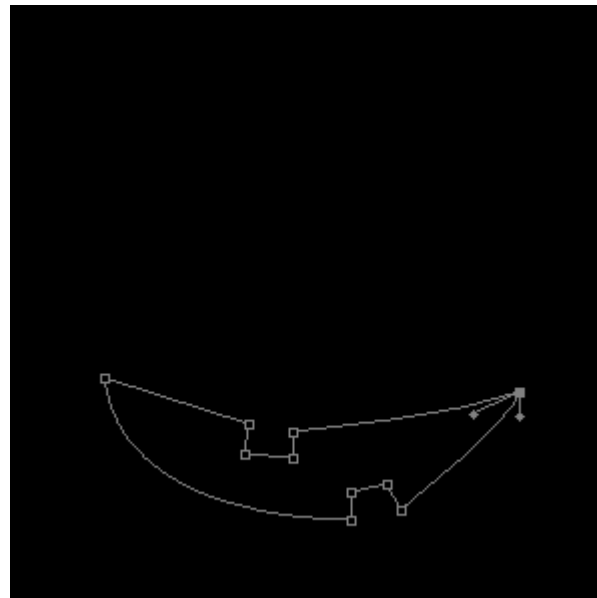

شکل 6



خوب این مرحله رنگشو تغییر بدید.







شکل 7

به لایه جدید ایجاد کنید و طبق شکل روبرو دو تا مثلث ایجاد کنید (هدف ساخت چشم)



از مثلث به Duplicate بگیرید.

(right click > Duplicate layer),

بعد از اون هم مرحله زیر...

(Edit > Transform > Flip Horizontal)

شکل 8



شکل 8

مرحله زیر رو انجام بدید.



(Right click > Blending options).

کادر مربوط به لایه ها را باز کنید.

Outer Glow (شکل 9)  
Inner Glow (شکل 10)

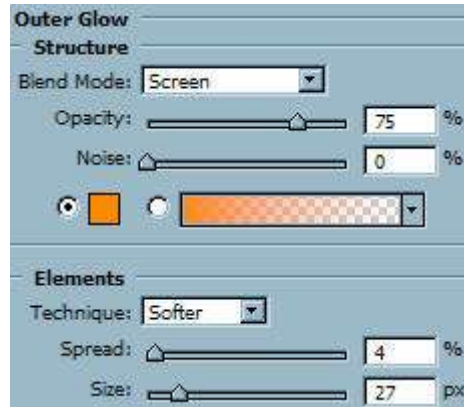

شکل 9

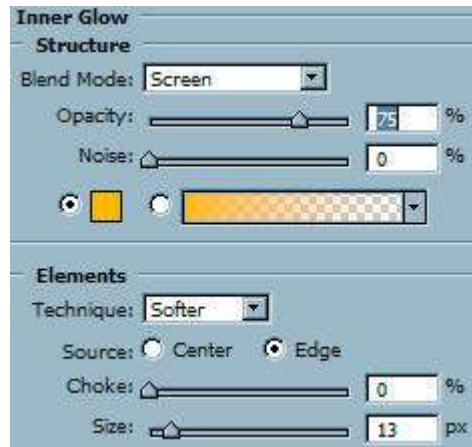

شکل 10

موفق باشد  
کارمون به پایان رسید امیدوارم لذت  
برده باشد.

هدف از این آموزش فقط جهت آشنایی  
با ابزار Pen tool بود.



شکل پایان کار

در ابتدا رنگ مشکلی کامل را برای رنگ زمینه خود  
انتخاب نمایید، سپس يك فایل جدید با اندازه عرض: 800 و  
ارتفاع: 300 و با انتخاب گزینه Background Color  
برای Contents ایجاد نمایید.



پس از ایجاد فایل متن خود را تایپ نمایید (مثلاً:  
MajidOnline) و رنگ سفید را به عنوان رنگ متن  
انتخاب نمایید. سپس کلید های Ctrl+A را بفشارید تا کل  
کار انتخاب شود. بعد به منوی Align To < Layer  
Selection رفته و گزینه Vertical Centers را  
انتخاب نمایید. دوباره به همان قسمت رفته و این بار گزینه  
Horizontal Centers را انتخاب نمایید. (این گزینه  
های هنگام انتخاب ابزار Tool Move در قسمت  
Option ابزار دیده می شود :



**MajidOnline**

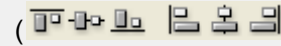

حالا کلیدهای **Ctrl+Shift+C** را بفشارید تا از کل کار کپی در حافظه کپی بردارد و سپس با فشردن کلید **Ctrl+V** آنرا Paste کنید. (توجه داشته باشید که این لایه حتما زیر لایه متن و بالایی لایه Background قرار داشته باشد). حالا کلید **Ctrl+E** را بفشارید تا لایه جدید که ساخته اید و لایه Background با هم یکی شوند (Merge). (توجه داشته باشید که حتما باید لایه جدیدی که ایجاد کرده اید را انتخاب کرده باشید تا با لایه زیر خود یعنی لایه Background یکی شوند). سپس می بایست لایه متن خود را مخفی نمایید تا بتوانید راحت تر کار خود را ادامه دهید برای این کار بر روی  که در کنار لایه قرار دارد کلیک نمایید.



در این مرحله شما باید به لایه Background خودتان یک سری افکتها اعمال نمایید. ابتدا به منوی **Filter > Distort > Polar Coordinates** بروید و گزینه **Polar to Rectangular** را انتخاب نمایید و سپس OK کنید.



سپس طرح خود را 90 درجه بچرخانید. برای اینکار به گزینه **Image > Rotate Canvas > 90° CW** را انتخاب کنید.



حالا به منوی **Filter > Stylize > Wind** و گزینه **Wind** را انتخاب نمایید. در پنجره که باز میشود گزینه **Method** را در حالت **Wind** قرار دهید و در قسمت **Direction** گزینه **From the Right** را انتخاب نمایید. این کار را باید 2 بار انجام دهید. بعد از اینکه این کارها را انجام دادید به همان قسمت رفته و گزینه **From the Left** را انتخاب نمایید. این کار را نیز باید 2 بار انجام دهید. بعد از انجام این کارها دوباره به همان قسمت بروید و این دفعه **From the Right** را انتخاب نمایید. پس در کل شما می بایست 5 بار یک افکت به نام **Wind** را بر روی این لایه اما هر دفعه با مقادیر متفاوت انجام دهید.



نکته: برای راحتی کار می توانید پس از انتخاب فیلتر و برای اعمال دفعه دوم از کلیدهای **Ctrl+F** استفاده نمایید و برای اینکه بخواهید مقادیر فیلتر را تغییر دهید کلیدهای **Ctrl+Alt+F** را بفشارید.



حالا باید عکس طرح خود را بچرخانید و مانند حالت اولش کنید. برای اینکار بر روی گزینه **Image > Rotate > Canvas > 90° CCW** کلیک نمایید.



دوباره به قسمت **Filter > Distort > Polar Coordinates** بروید و این بار گزینه **Rectangular to Polar** را انتخاب نمایید.





سپس گزینه Radial Blur را از قسمت Blur < Filter انتخاب نمایید. مقادیر آنرا مانند زیر تغییر دهید:  
Amount: 50  
Blur Method: Zoom  
Quality: Good



حالا به لایه متن خود بازگردید آنرا فعال سازید تا نمایش داده شود. می بینید که بدلیل سفید بودن رنگ آن با طرح شما تداخل پیدا میکند. پس رنگ متن خود را به رنگ مشکی کامل تغییر دهید.



حالا از لایه متن خود یک کپی بگیرید. برای این کار می توانید به قسمت Duplicate Layer < Layer بروید و یا اینکه بر روی لایه متن کلیک کرده و آنرا کشیده و بر روی کلید رها کنید.



حالا بر روی لایه جدیدی که ایجاد نمودید (مانند: MajidOnline Copy) دوبار کلیک کنید تا پنجره افکتها باز شود. سپس گزینه Outer Glow را انتخاب نمایید و مقادیر زیر را به آنها نسبت دهید:



Blend-Mode: Screen  
Opacity: 40%  
noise: 0%  
Color: White [#FFFFFF]  
Technique: Softer  
Spread: 0%  
Size: 20px  
Contour: Linear ( )  
Anti-aliased: On (checked)  
Range: 60%  
Jitter: 0%



سپس به لایه متن اولیه خود بازگردید (مانند: MajidOnline) حالا کلیدهای Ctrl+T را بفشارید و سپس بر روی طرح خود کلیک سمت راست ماوس را بفشارید و گزینه Flip Vertical را انتخاب نمایید. (برای این کار شما میتوانید از راه Edit < Transform < Flip Vertical نیز اقدام کنید). پس از اینکار لایه متن خود را به سمت پایین بکشید تا بالاترین نقطه این لایه بر پایین ترین نقطه لایه متنی کپی شده مماس شود. (اصطلاحاً " طرح متن شما حالت آینه ای پیدا کند)



برای اینکه بهتر متوجه منظور من بشوید من در این عکس مجیدآنلاین را با رنگ قرمز نوشته ام اما شما در طرح خود با همان رنگ مشکی بنویسید.

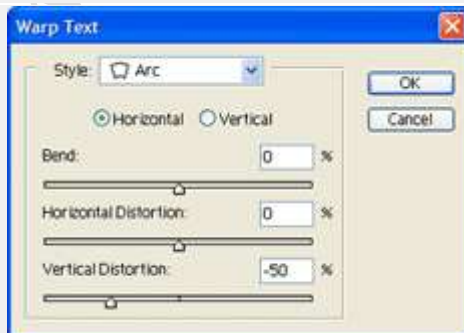

پس از این کار کلید T را بفشارید تا ابزار Text انتخاب شود سپس به قسمت Option این Tool بروید و بر روی کلید کلیک نمایید. در پنجره ای که باز میشود ابتدا گزینه Arc را به Style نسبت دهید. سپس تمامی مقادیر وارد شده را صفر نمایید بجز مقدار Vertical Distortion که مقدار آن را می بایست 50 قرار دهید.





طرح شما پس از اعمال تمام مراحل تا اینجا می بایست مانند شکل روبرو شود.



حالا موقع آن رسیده است تا طرح خود را رنگی نماییم. برای این کار می توانید از امکان جالبی که فتوشاپ برای ما گذاشته است استفاده کنیم. این امکان جالب Hue/Saturation نام دارد. برای این کار بر روی کلید  که در پایین پنجره Layers قرار دارد کلیک کنید و در منویی که باز می شود گزینه Hue/Saturation را انتخاب نمایید. (توجه داشته باشید قبل از اینکه این لایه را ایجاد نمایید می بایست در بالاترین لایه خود قرار بگیرید). در پنجره ای که باز می شود ابتدا گزینه Colorize را چک بزنید. سپس مقادیر زیر را وارد نمایید:

Hue: 210  
Saturation: 100  
Lightness: 0

حالا دیگر طرح شما آماده شد.  
(خسته نباشید ;)

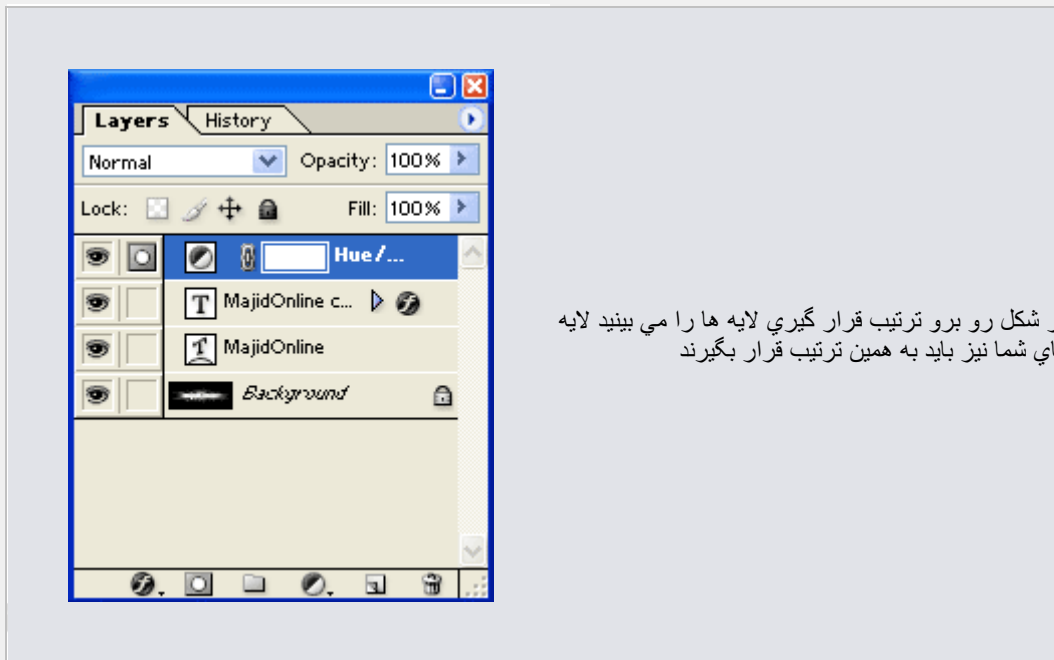

در شکل رو برو ترتیب قرار گیری لایه ها را می بینید لایه های شما نیز باید به همین ترتیب قرار بگیرند

در این درس شما طریقه ساخت chromeText را در فتوشاپ یاد میگیرید.

توجه داشته باشید تمامی مراحل که در این درس ذکر می شوند بر حسب قسمتهای موجود در فتوشاپ 7 می باشد که با کمی تفاوت دیگر فتوشاپها نیز همین قسمتها را نیز در بر دارند.

شما خودتان می توانید مقادیر ذکر شده در اینجا را برحسب مورد نیاز و علاقه خود تغییر دهید , این مقادیر فقط برای مثال می باشد.

این آموزش از سایت مشابه خارجی دریافت شده و با یکسری تغییرات به زبان فارسی ترجمه شده است از شما تقاضا دارم چنانچه از این آموزش در جایی دیگر میخواهید استفاده نمایید حتما نام و آدرس این سایت را نیز قید نمایید.

طرح شما پس از طراحی می بایست مانند شکل روبرو شود <<<

برای شروع کار یک فایل با اندازه 200×200 و با dpi72 و حالت رنگ RGB و Transparent ایجاد نمایید.

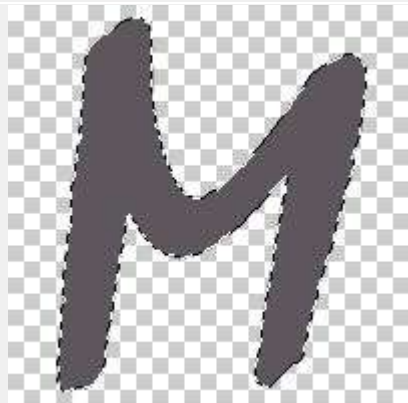

عکس شماره یک

متن خود را تاپ نمایید . سپس با پایین نگاه داشتن کلید Ctrl بر روی لایه متن خود کلیک نمایید تا متن انتخاب شود. حال یک لایه جدید درست کنید و در آن لایه با شماره رنگ #595959 محل انتخاب شده را رنگ نمایید.

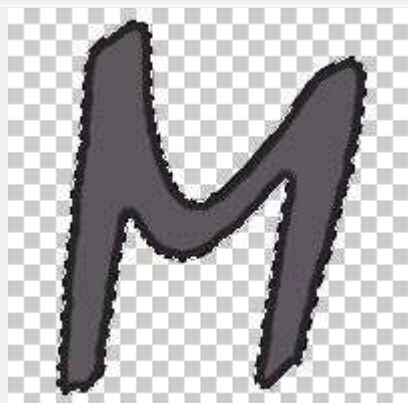

عکس شماره دو

سپس با شماره رنگ #262626 در همان لایه ای که قرار دارید به محل انتخابی خود با مقادیر زیر Stroke دهید:

Edit\Stroke  
With: 5px  
Location : Inside



عکس شماره سه

سپس یک لایه جدید ایجاد نمایید. بعد از آن به قسمت Select\Modify\Contract بروید و مقدار 12 را وارد نمایید (این مقدار بستگی به قطر متن شما دارد که می توانید آنرا به میل خود تغییر دهید) . حال در لایه جدیدی که ایجاد نمودید محل انتخابی را با رنگ سفید پر نمایید. حال متن را از حالت انتخاب در آورید (Ctrl+D)





عكس شماره چهار

حال به قسمت Filter\Blur\Gaussian Blur رفته و مقدار px5 را وارد نماييد. بعد حالت (mode) لايه را از normal به Overlay تغيير دهيد. بعد لايه متن خود را (شكل شماره دو) را با پايين نگاه داشتن كليد Ctrl و كليك بر روي لايه متن آنرا انتخاب كنيد و سپس به پنل Channels رفته و بر روي كليد Save selection as channel كليك نماييد (شماره 5).

بعد از روي لايه جديد كه ساخته شد (Alpha1) يك لايه ديگر درست نماييد. براي اين كار لايه Alpha1 را گرفته و بر روي كليد Create new channel بکشيد و سپس رها نماييد. ( يا اينكه بر روي لايه كليد سمت راست ماوس را بفشاريد و از منوي كه باز مي شود گزینه Duplicate channel را انتخاب نماييد)



حال عمليات زير را بر روي اين لايه اعمال نماييد:

pixels 9 < Filter\Blur\Gaussian Blur  
pixels 6 < Filter\Blur\Gaussian Blur  
pixels 3 < Filter\Blur\Gaussian Blur  
pixel 1 < Filter\Blur\Gaussian Blur

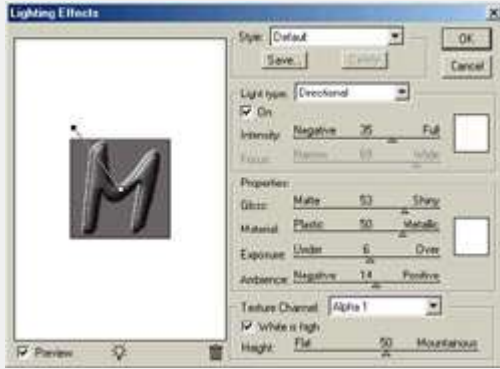

ديدن عكس در اندازه بزرگتر اينجا كليك كنيدبراي

حال به پنل Layres بازگرديد. لايه متن خود را انتخاب نماييد و به قسمت Filter\Render\Lighting Effects رفته و مطابق شكل روبرو عمل نماييد <<<

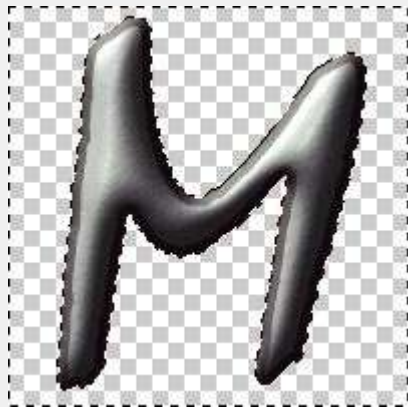

پنج عكس شماره

جلا دوباره كليد Ctrl را پايين نگاه داريد و بر روي لايه منتتان كليك كنيد تا انتخاب شود. حال به گزینه Select\Modify\Contract را انتخاب نماييد و مقدار px1 را واري كنيد. حال كليدهاي Ctrl+Shift+I را بفشاريد كه حالت انتخابي شما بر عكس شود سپس كليد Delete را بفشاريد تا اضافه هاي لايه پاك گردد. حال Ctrl+D را بفشاريد تا لايه Deselect شود.



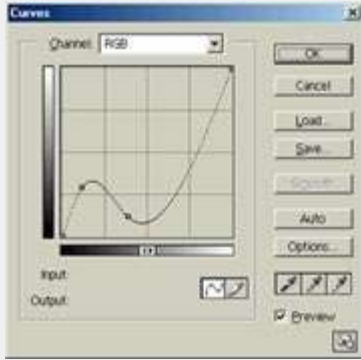

حالا بر روی کلید **Create new fill or adjustment layer** کلیک کنید و از منوی که باز می شود گزینه **Curves** را انتخاب نمایید. تنظیمات پنجره محاوره ای که باز می شود را مطابق شکل روبرو تنظیم کنید <<<



دیدن عکس در اندازه بزرگتر اینجا کلیک کنید برای

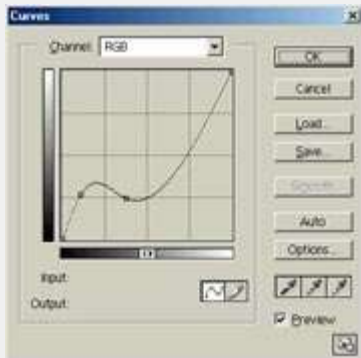

سپس دوباره بر روی کلید **Create new fill or adjustment layer** کلیک کنید و دوباره گزینه **Curves** را انتخاب نمایید و مقادیر آنرا مانند شکل روبرو تنظیم کنید <<<



دیدن عکس در اندازه بزرگتر اینجا کلیک کنید برای

خب حالا دیگر کار ساخت **chromeText** ما تمام شده است.



چنانچه مایل به تعویض رنگ باشید می توانید لایه متن را انتخاب نمایید و از **Create new fill or adjustment layer** گزینه **Hue/Saturation** را انتخاب نمایید و با چک مارک زدن گزینه **colorize** در پنجره **Hue/Saturation** رنگ مورد دلخواه خود را انتخاب نمایید.



مثلا با وارد کردن اعداد زیر می توانید طرخی مانند شکل روبرو ایجاد نمایید:

Hue : 0  
Saturation : 57  
51+ : Lightness

کار نهایی

در این درس شما آموزش می بینید که چگونه یک نوشته زنگ زده درست کنید.

در این درس کار با لایه های **Channel** رو یاد می گیرید و با یکی از کاربردهای آن آشنا می شوید.

این آموزش سطح متوسطی دارد که با کمی دقت اکثر کاربران فتوشاپ میتوانند آنرا انجام دهند. مبنای کار در این آموزش بر حسب فتوشاپ 7 می باشد.

طرح شما پس از کامل شدن میبایست مانند شکل زیر شود





ابتدا يك فایل جدید با اندازه 400x400 ایجاد  
نمایید. سپس از Action های استاندارد فتوشاپ  
(7) برای درست کردن يك شکل زمینه باشید استفاده  
کنید. من در این تمرین از Rusted Metal  
استفاده کرده ام (اگر فتوشاپ خود را کامل نصب  
کرده باشید با Load کردن اکشن  
Textures\Photoshop Presets موجود در شاخه  
Actions می‌توانید از دسته بندی Texture گزینه  
Rusted Metal را انتخاب نمایید تا برای شما  
عکس زمینه را بسازد)



سپس ابزار متن را انتخاب کنید و متن خود را تایپ  
نمایید. سپس متن با کلیک راست کردن بر روی لایه  
متن خود و انتخابی گزینه Rasterize Layer لایه  
متن خود را از حالت متنی خارج کنید. و سپس با  
نگاه داشتن کلید Ctrl و کلیک بر روی لایه ، متن  
خود را انتخاب نمایید.



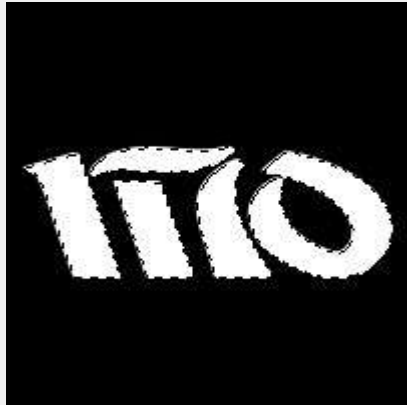

حال به پنل Channels رفته و در آنجا کلید selection as channel Save را بفشارید. حالا يك لایه جدید در پنل کانالها ایجاد می شود. در حالت عادی نام لایه Alpha1 نامیده می شود که شما با دوبار کلیک کردن بر روی لایه نام آنرا به text تغییر دهید. حالا بر روی این لایه کلیک کنید و آنرا بکشید و بر روی کلید Create new channel رها کنید تا از روی لایه شما کپی گرفته شود. نام این لایه را light قرار بدهید.



حالا گزینه Filter/Blur/Gaussian Blur را انتخاب کنید. سپس عدد 8 را وارد نمایید. بعد از OK کردن کلید Ctrl+Alt+F را بفشارید تا دوباره همین افکت اجرا شود و این بار عدد 4 را وارد نمایید. این کار را برای اعداد 2 و 1 نیز انجام دهید. پس در کل شما 4 بار باید این افکت را بر روی لایه light خود اعمال نمایید. حالا کلیدهای Ctrl+Shift+L را بفشارید. اینکار سبب می شود تا Level کار بصورت اتوماتیک تنظیم شود. حالا کلید Ctrl+I را بفشارید و بعد از آن کلید Del را بزنید تا دور لایه ما حذف شود. خب حالا کلید Ctrl+D را بفشارید.



حالا به پنجره لایه ها بازگردید. در آنجا بر روی لایه Background خود که آنرا با Texture پر کرده اید کلیک کنید و آنرا بکشید و بر روی کلید create new layer رها کنید تا یک لایه جدید ایجاد شود. نام لایه جدید را rust بگذارید. حالا می توانید لایه متن خود را مخفی کنید (برای اینکار بر روی عکس چشمی که در سمت چپ لایه وجود دارد کلیک کنید) حالا گزینه

Filter/Render/Lighting Effects را انتخاب کنید. سپس مقادیر زیر را وارد نمایید. (توجه داشته باشید ابتدا لایه rust را فعال نمایید بعد افکت را اجرا نمایید تا افکت بر روی لایه rust اعمال شود)

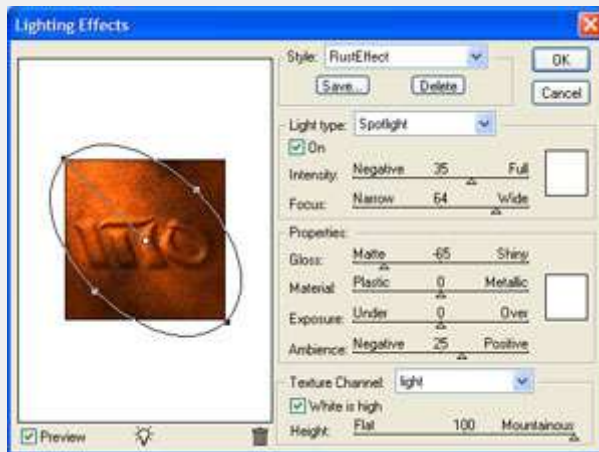

Light Type: Spotlight  
Intensity : 35  
Focus : 64  
Gloss : -65  
Material : 0  
Exposure : 0  
Ambiance : 25  
Texture Channel : Light (این لایه را قبلا در کانالها ساخته اید)  
White is high : Checked  
Height : 100



(توجه داشته باشید مسیر نور پردازي بر عهده خودتان است که به عنوان مثال می توانید مانند شکل عمل کنید) حالا کلید OK را بفشارید.

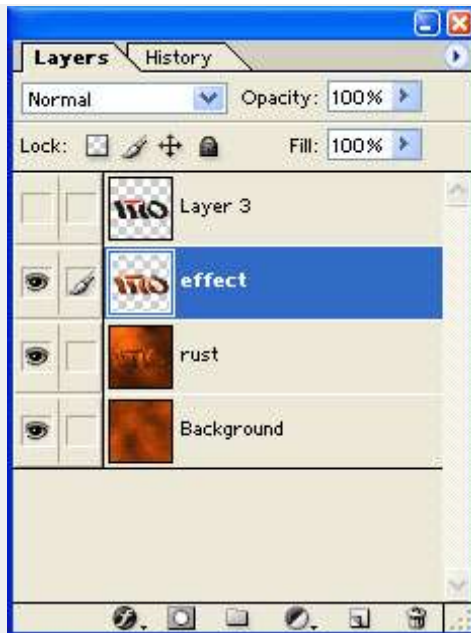

ها ترتیب قرار گیری لایه

حالا تقریبا تمام کار را انجام داده اید فقط یکم زیبا کار مانده است که میتوانید آنها را بصورت زیر انجام دهید. کلید **Ctrl** را پایین نگاه دارید و سپس بر روی لایه اصلی متن خود (که آنرا مخفی کرده اید) کلیک کنید تا آنرا انتخاب کند. سپس کلیدهای **Ctrl+C** و سپس **Ctrl+V** را بفشارید تا از آن کپی بردارید. (توجه داشته باید شما همچنان می بایست در لایه **rust** باشید). لایه ای را که **Paste** کرده اید **effect** بنامید.

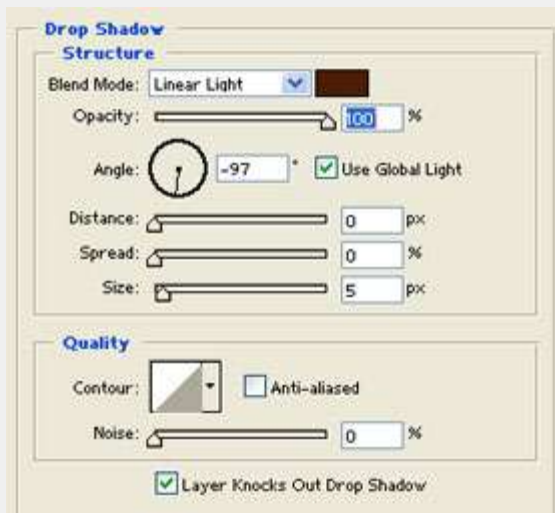

حالا بر روی لایه **Effect** دوبار کلیک کنید تا پنجره افکتهای لایه باز شود. (برای این کار میتوانید از منوی **Layer** و سپس **Style Layer** این کار را انجام دهید). حالا گزینه **Drop Shadow** را انتخاب نمایید و مقادیر آنرا مانند زیر تغییر دهید:

Blend Mode : Linear Light  
Color : 4A1E06  
Angle : -97  
Distance : 0  
Spread : 0  
Size : 5



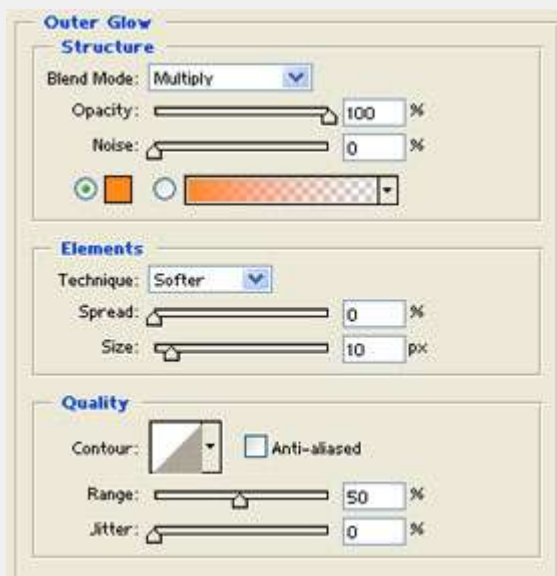

حالا گزینه Outer Glow را انتخاب نمایید و مقادیر زیر را وارد نمایید:

Blend Mode : Multiply  
 Opacity : 100  
 Noise : 0  
 Color : FF8820  
 Technique : Softer  
 Spread : 0  
 Size : 10

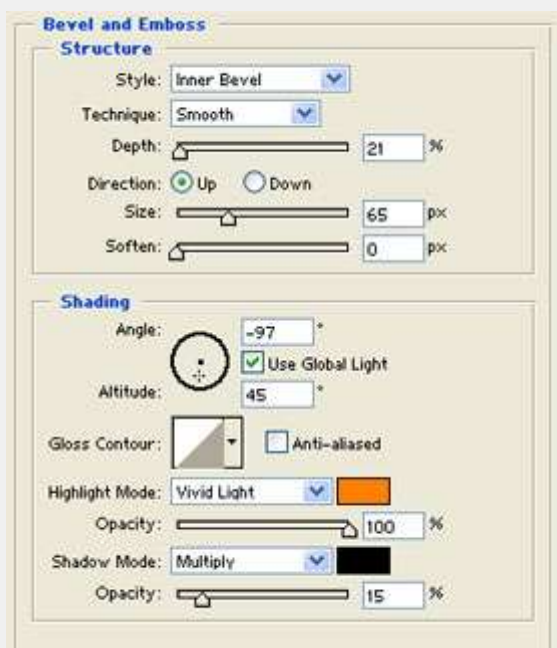

سپس گزینه Bevel and Emboss را انتخاب کنید و مقادیر زیر را وارد کنید:

Style : Inner Bevel  
 Technique : Softer  
 Depth : 21  
 Direction : Up  
 Size : 65  
 Soften : 0  
 Angle : -97  
 Altitude : 45  
 Highlight Mode : Vivid Light  
 Color : FF8006  
 Opacity : 100  
 Shadow Mode : Multiply  
 Color : 000000  
 Opacity : 15



خب... حالا کلید Ok را بفشارید... طرح شما آماده شد... خسته نباشید...

حالا اگر بخواهید میتونید به سلیقه خودتون طرحتونو تزئین کنید ;)





### Scan Lines

در این آموزش شما طریقه انداختن خطوط موزونی را بر روی شکل آموزش می بینید.

این کار باعث می شود کار شما حالت مدرنتر و جذابتر جلوه کند.

همانطور هم که در پایان آموزش گفته شده است شما می توانید بسته به طرح خود رنگها ، حالات و یا درصد شفافیت لایه را تغییر دهید.

طرحی مانند شکل زیر مد نظر ما می باشد:



ابتدا يك فایل جدید با اندازه x42 ایجاد نمایید (عرض 2 و ارتفاع 4) حالت Background آنرا در حالت transparent قرار بدهید.



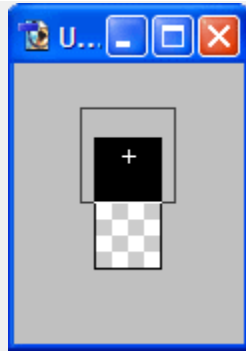

سپس محیط کاری را بزرگ نمایی کنید . به اندازه ای که به آن کاملاً تسلط داشته باشید. حالا ابزار **Tool Pencil** را انتخاب کنید و مانند شکل روبرو بالا یا پایین کار یک نقطه ایجاد کنید.(دقت کنید که اندازه نوک قلم باید 3 باشد)



حالا کلیدهای **Ctrl+A** را بفشارید تا کل کار انتخاب شود سپس از منوی **Edit** گزینه **Define Pattern** را انتخاب کنید و در پنجره ای که باز میشود یک نام مناسب برای **Pattern** خود انتخاب کنید.

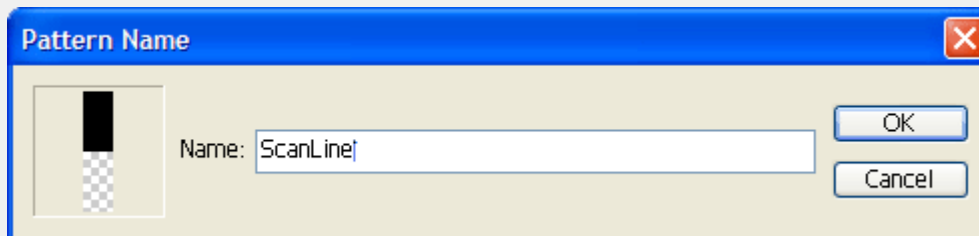

پس از فشردن کلید **OK** شکل شما به گروه **Pattern** ها اضافه می شود.  
حالا در فایل عکس مورد نظر یک لایه جدید ایجاد نمایید.

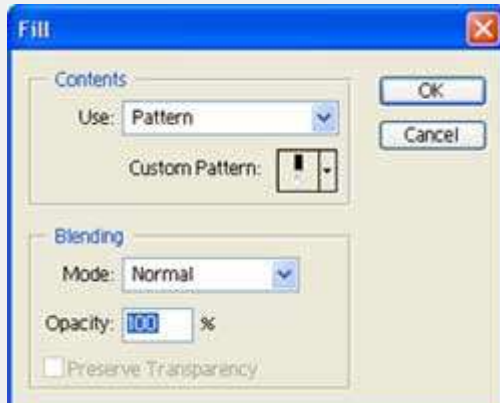

سپس به منوی **Edit** رفته و گزینه **Fill** را انتخاب کنید.  
از قسمت **Use** گزینه **Pattern** را انتخاب کنید و در قسمت **Custom Pattern** طرحی را که تبدیل به **Pattern** کردید را از لیست انتخاب کنید. سپس کلید **OK** یا بفشارید.





طرح شما مانند شکل روبرو می شود.

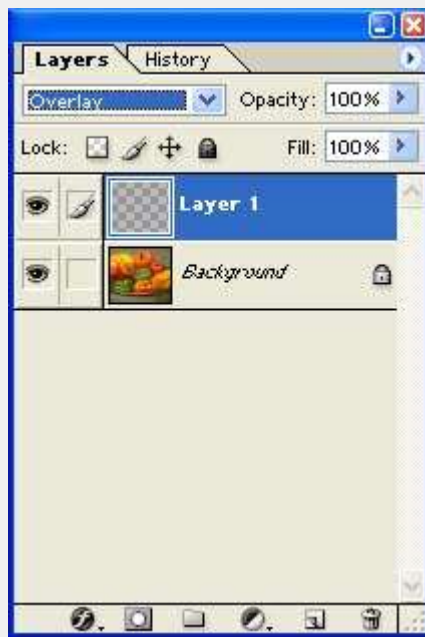

سپس گزینه overlay را از قسمت حالات لایه انتخاب کنید  
(در حالت معمولی مقدار آن Normal می باشد)



طرح شما آماده شده و مانند شکل روبرو می شود. (شما  
می توانید بسته به طرح خود رنگ خطوط، حالت لایه، و یا  
درصد شفافیت لایه را تغییر دهید تا شکل مورد نظر حاصل  
شود)

خدا به نام

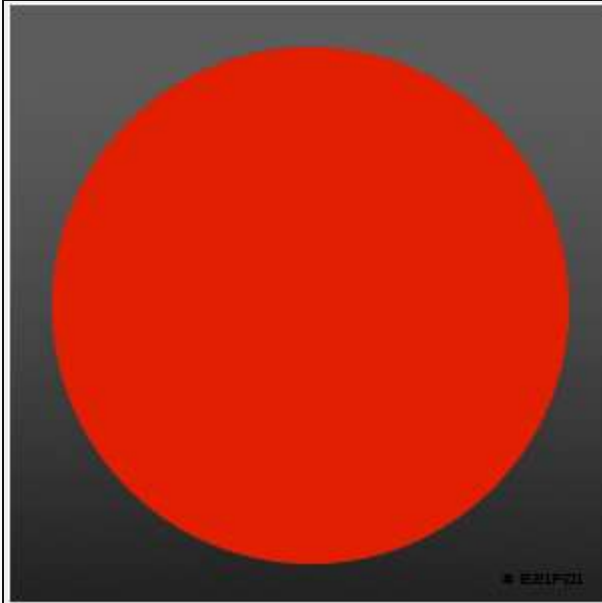

ابتدا يك فايل جديد با اندازه دلخواه و پس زمينه دلخواه ايجاد كنيد. (CTRL+N)

من براي كارم 300 در 300 پيكسل و پس زمينه تيره رو انتخاب كردم.

سپس يك لايه جديد ايجاد نموده و كليد Shift را نگه داريد و با استفاده از ابزار Elliptical Marquee Tool يك دايره با اندازه دلخواه بر روي لايه جديدي كه ايجاد نموديد رسم كنيد.

1

رنگ Foreground را به E21F01 تغيير دهيد و سپس كليد Shift+F5 را بزديد و Color Foreground را انتخاب كنيد.

Fill : Color : E21F01 < Edit < Menu

مانند شكل

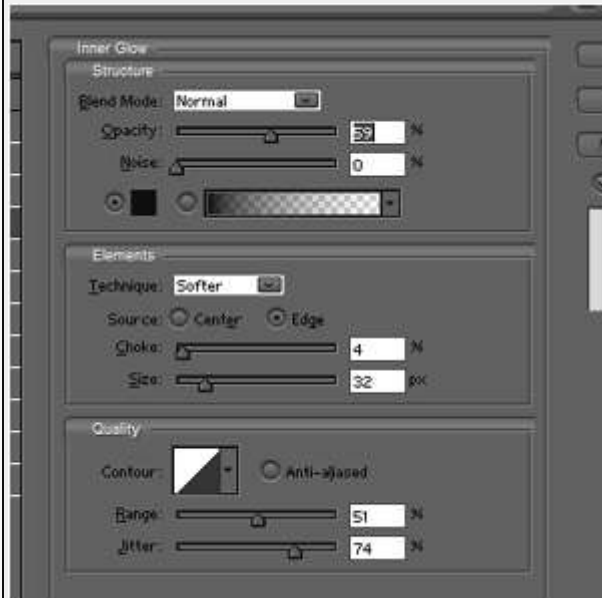

حالا بر روي لايه جديدي كه ايجاد نموديد دوبار كليك كنيد تا پنجره مربوط به استايلها باز شود و وارد كزينه Inner Glow شويد و مقادير روبرو را وارد كنيد.

2

WWW.I



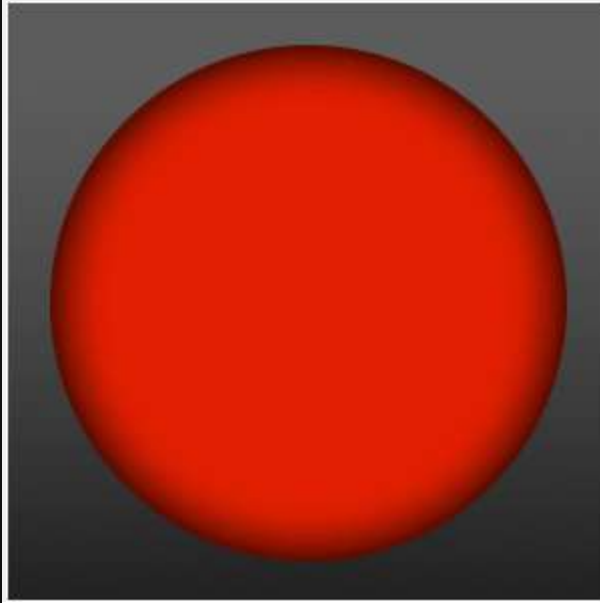

طرح شما میبایست مانند شکل روبرو شده باشد

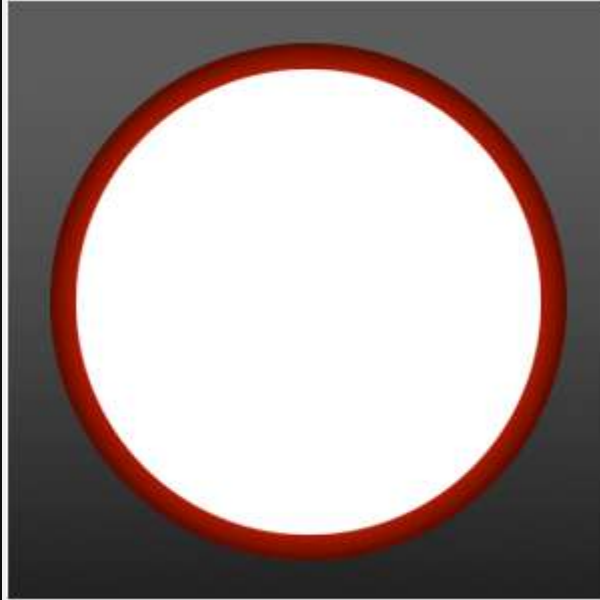

سپس با استفاده از ابزار Elipse Tool یک دایره کوچک تر با رنگ سفید بر روی دایره قرمز رسم کنید و Opacity این لایه را به 15 درصد تغییر دهید.

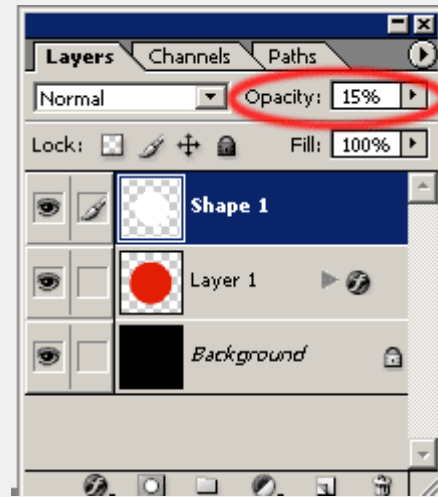

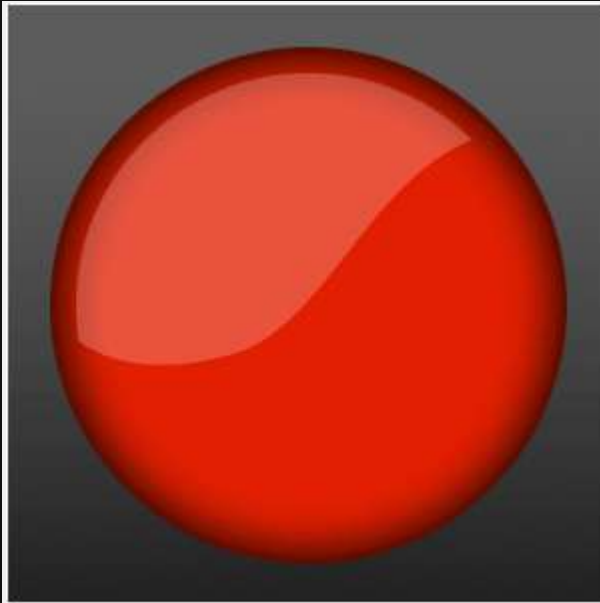

و حالا با استفاده از ابزار **TOOL PEN** و یا **TOOL MARQUEE** با سلیقه خودتون (و یا همانند شکل) این لایه را برش کاری کنید تا براق شود.

4

همانند شکل

و در آخر برای طراحی لوگوی فلش رنگ **#235676** را انتخاب کنید و با استفاده از ابزار **TOOL PEN** یک **F** را ترسیم کنید.

شکل نهایی

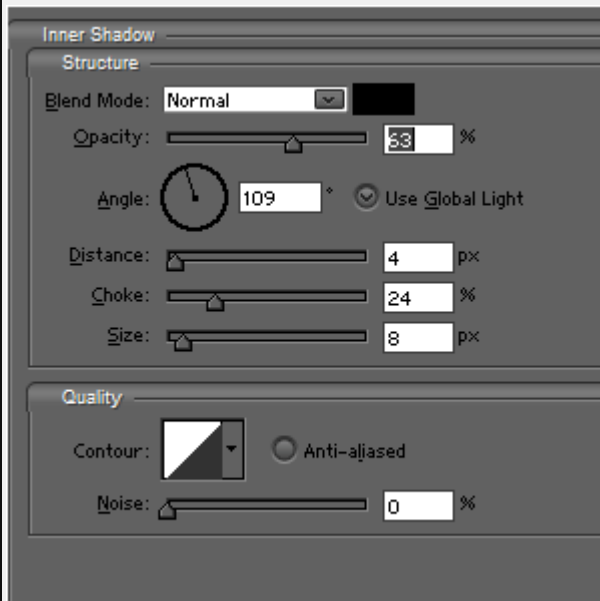

5

بعد از ترسیم **F**؛ بر روی همین لایه دوبار کلیک کرده تا پنجره مربوط به استایلها باز شود. گزینه **Inner Shadow** و **Inner Glow** و **Gradient Overlay** را انتخاب و مقادیر را همانند من وارد کنید.

WWW

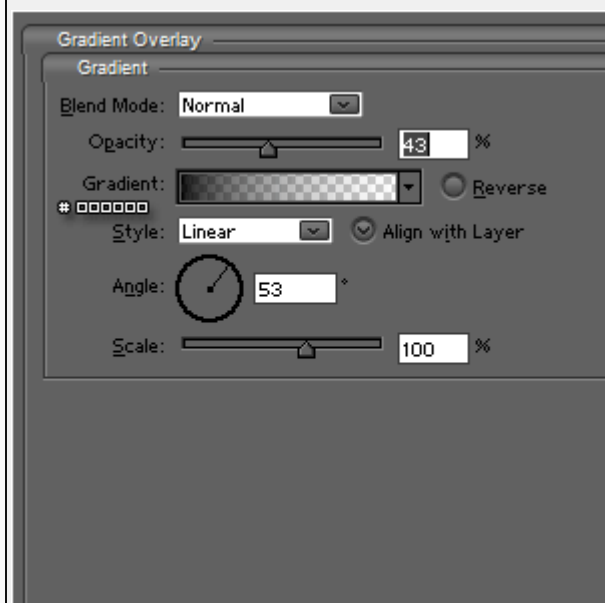
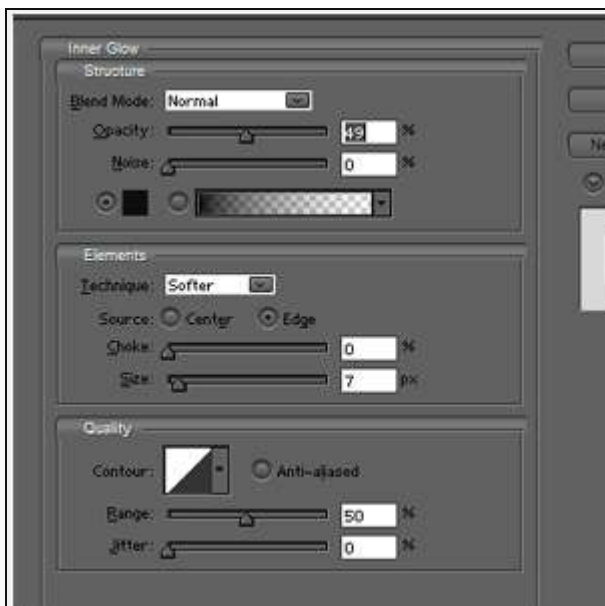

پایان کار

طرح روبرو يك نمونه از همین آموزش است . شما پس از پایان این آموزش طرحي مانند روبرو را خواهید داشت.

موفق و پیروز باشید

WWW



1 ابتدا يك فايل با اندازه  $300 \times 300$  پيكسل ايجاد نماييد. سپس رنگ **Foreground** و رنگ **Background** را در حالت **سیاه و سفید** قرار دهید (یا کلید **D** را بفشارید تا به حالت پیش‌فرض تبدیل شود یا اینکه بر روی آیکون کوچک آن کلیک کنید).

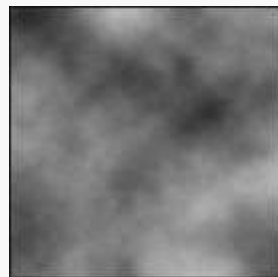

2 سپس از منوی **Filter < render** گزینه **clouds** را انتخاب کنید.



3 حالا از منوی **Image < Adjustment** گزینه **Color Balance** را انتخاب کنید. در مربع اول عدد **-50** و در مربع سوم عدد **50** را وارد کنید. سپس حالت **Tone Balance** را به **Shadows** تغییر دهید و در آن مقدار خانه سوم را **50** قرار دهید. دوباره مقدار **Tone Balance** را تغییر دهید و در حالت **Highlights** قرار دهید. این بار هم در خانه سوم عدد **50** را وارد کنید.

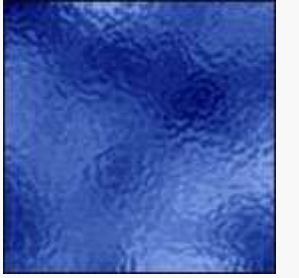

4 حالا به ocean ripple < distort < filter بروید. مقدار ripple size را برابر 6 و مقدار magnitude را برابر 14 قرار دهید و سپس OK کنید.

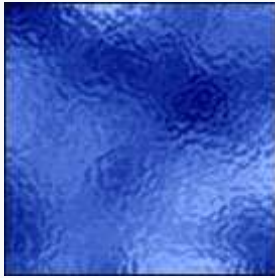

در آخر هم برای اینکه تکستچر شما زیبا تر شود از منوی Image < Adjustment < گزینه Auto contrast را انتخاب کنید.

یک صفحه به اندازه 200 \* 250 پیکسل باز کرده سپس به منوی Filter < Texture < Grain و مقادیر زیر را تغییر دهید:

Intensity = 100  
Contrast = 100  
Grain Type = Vertical



رنگ Foreground را به رنگ سبز و رنگ Background را به سیاه تغییر دهید. سپس به منوی Filter < Artistic < Glow Neon رفته و مقادیر زیر را تغییر دهید.

Glow Size = 5  
Glow Brightness = 15  
رنگ سبز را برای Glow انتخاب کنید.

به منوی Filter < Stylize < Glowing Edges رفته و مقادیر زیر را تغییر دهید.

Edge Width = 1  
Edge Brightness = 15  
Smoothness = 1

در نهایت شکل شما به صورت زیر خواهد بود:



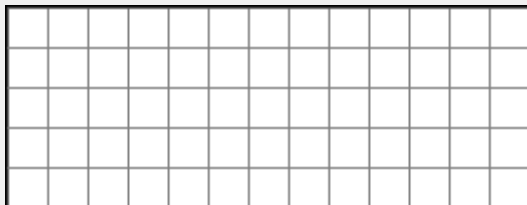



در ابتدا يك فايل با اندازه 100480x ایجاد کنید. سپس به منوي Edit رفته و از آنجا گزینه Preferences \ Grid & Guides را انتخاب کنید. سپس در قسمت Gridline every عدد 20 و سپس Pixel را انتخاب کنید. براي Subdivisions نیز مقدار 1 را وارد کنید. حالا کلید OK را بفشارید تا به محیط فتوشاپ بازگردید. براي فعال سازي Grid به منوي View رفته و از آنجا گزینه Show \ Grid را انتخاب کنید و یا از کلید میانبر Ctrl+Alt+' استفاده کنید.

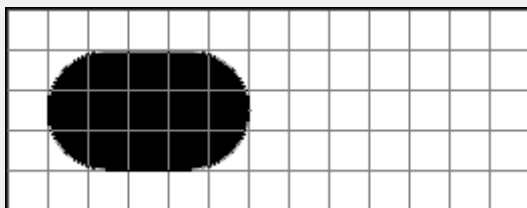
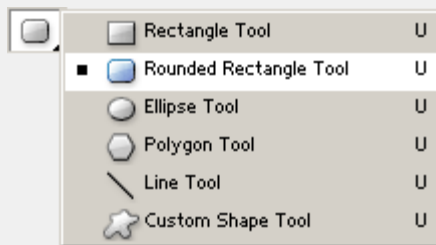

حالا بر روی ابزار Rectangle Tool يك بار Right Click کنید. از منویی که باز میشود گزینه Rounded Rectangle Tool را انتخاب کنید.



در قسمت Option ابزار مقدار Radius را به 30 پیکسل تغییر دهید.

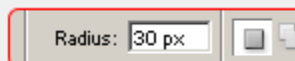

حالا به تعداد 5 خانه افقی و 3 خانه عمودی مربعی رسم کنید. (توجه داشته باشید که رنگ Foreground خود را در حالت مشکی قرار دهید)

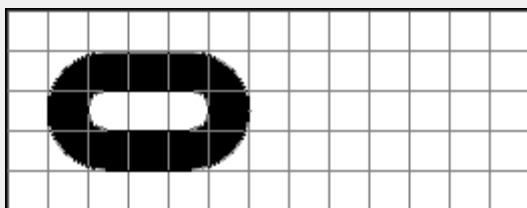

حالا از قسمت Option ابزار گزینه Subtract from Shape را انتخاب کنید. با انتخاب این گزینه شما هر شکلی را که بکشید از شکل قبلی کم میکند. برای تفهیم بیشتر از وسط شکلی که در قبل ایجاد کردید مقدار 1 خانه عمودی و 3 خانه افقی يك مربع رسم کنید.



Subtract from Shape

خب ... حالا باید از روی این طرحی که رسم کرده اید چند تایی دیگر هم کپی بردارید. اما قبل از کپی برداری بر روی لایه ای که شکل در آن وجود دارد يك بار Right Click کنید (اگر نام لایه را عوض نکرده باشید نام آن Shape 1 است) و سپس گزینه Rasterize Layer را انتخاب کنید. حالا ابزار Tool Move را انتخاب کنید يك کلید V را بفشارید. در حالی که کلید Alt+Shift را پایین نگاه داشته اید لایه را يك خانه سمت راست بکشید. با این کار از روی لایه شما يك کپی بر داشته شد. این کار را دوبار دیگر انجام دهید تا تعداد شکلهاي شما 4 تا شود. حالا 3 لایه جدید ایجاد

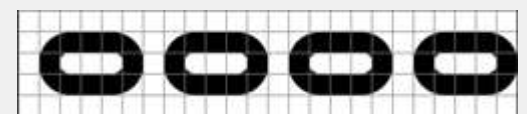

شده است. به بالاترین لایه بروید و کلید **Ctrl+E** را بفشارید این کار باعث میشود که لایه انتخابی با لایه قبل خود **Merge** شود. این کار را 2 بار دیگر انجام دهید تا تعداد لایه های شکل شما فقط یکی شود (در اصل شما دو لایه دارید یکی لایه **Background** و دیگری لایه **Shape**) (1)

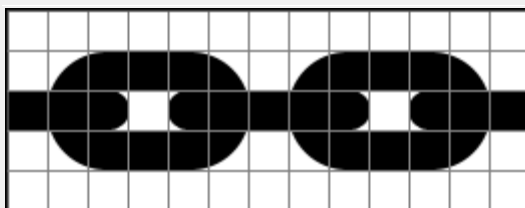

حالا باید حلقه های میانی را ایجاد کنیم. برای اینکار از وسط حلقه های قبلی یک مستطیل دیگر با استفاده از ابزار **Rectangle Tool Rounded** با اندازه 1 خانه عمودی و 5 خانه افقی مانند شکل روبرو رسم کنید. این کار را باید انقدر ادامه دهید تا تمام حلقه ها به هم متصل شوند. حالا تمام لایه هایی که برای شکل ایجاد شد را از روشی که در مرحله قبل گفته شد **Rasterize Layer** کنید و سپس همه آنها را به هم بچسبانید. حالا ما فقط 3 لایه داریم که یکی لایه **Background** ماست یکی لایه مرحله قبل یعنی **Shape** 1 و یکی دیگر لایه ایست که از این مرحله حاصل شد و نام آن **Shape** 2 است.

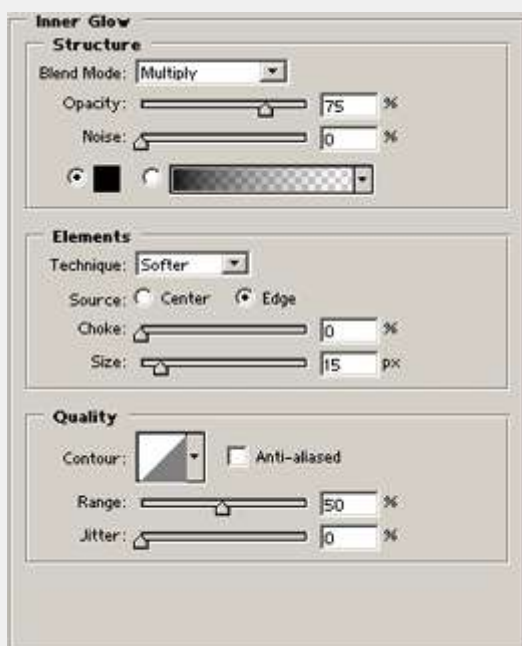
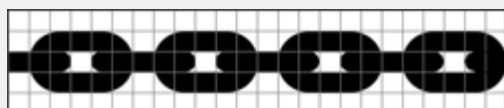

اکنون دیگر نیازی به **Grid** ندارید. میتوانید آنرا غیر فعال کنید. کلید های **Ctrl+Alt+'** را بفشارید. حالا بر روی لایه **Shape** 1 خود دوبار کلیک کنید تا پنجره **Style** باز شود. در پنجره ای که باز شد گزینه **Inner Glow** را انتخاب کنید و سپس تنظیمات آنرا مانند شکل روبرو تغییر دهید.



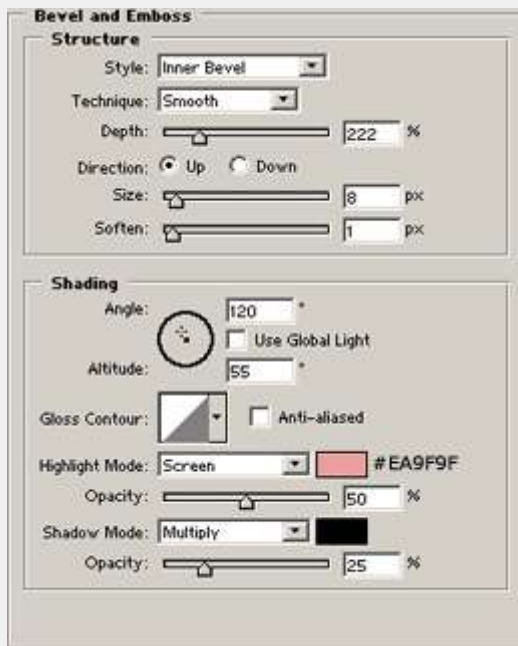

سپس گزینه Bevel and Emboss را تیک بزنید و تنظیمات آنرا مطابق شکل روبرو تغییر دهید.

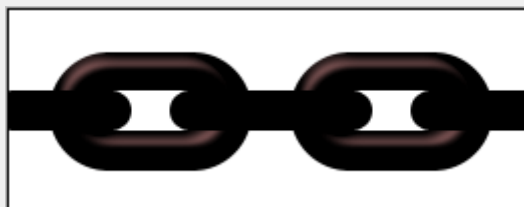

شکل 1

حالا کلید Ok را بفشارید تا به محیط فتوشاپ برگردید. طرح شما مانند شکل روبرو شده است (شکل 1). حالا بر روی شکل  که در همان لایه ای که افکتهای مرحله قبل را اعمال کرده اید نمایش داده میشود یک بار Right Click کنید. از منویی که باز میشود گزینه Copy Layer Style را انتخاب کنید. سپس به لایه 2 Shape رفته و بر روی لایه Right Click کنید و از منویی که باز میشود گزینه Paste Layer Style را انتخاب کنید تا افکتهایی که بر روی لایه اول انجام داده بودید بر روی لایه دوم نیز انتقال پیدا کند. با این کار طرح شما مانند شکل 2 میشود.

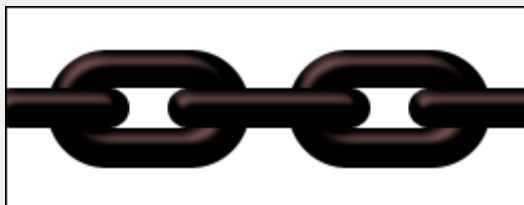

شکل 2

رنگ Background را به #830000 تغییر دهید و سپس به منوی Filter بروید و گزینه Distort \ Ocean Ripple را انتخاب کنید. مقدار Size Ripple و Magnitude را 9 قرار دهید و کلید Ok را بفشارید. این کار را بر روی هر دو لایه انجام دهید (پس از انجام این فیلتر برای اعمال آن بر روی لایه دیگر برای راحتی کار کافیسیت کلید Ctrl+F را بفشارید تا آخرین افکتی که اعمال کرده اید را بر روی لایه حاضر نیز اعمال کند)

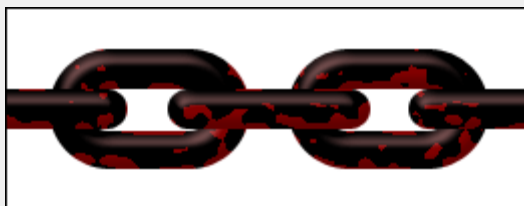

حالا دوباره به منوی Filter بروید و گزینه Noise \ Add Noise را انتخاب کنید. مقدار Amount را برابر 14 قرار دهید و حالت Distribution را در حالت Gaussian قرار دهید. در آخر هم گزینه Monochromatic را تیک بزنید. مانند مرحله قبل این افکت را بر روی لایه دیگر نیز اعمال نمایید.

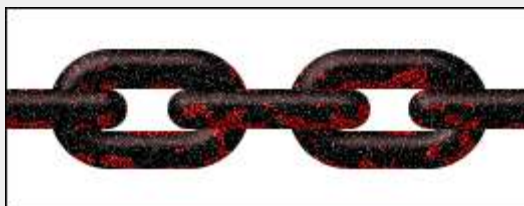



حالا ديگر طرح ما آماده شد. فقط نياز به كمی تزيين دارد (;



صفحه اي را به اندازه ۱۲۰ در ۲۸۰ پيکسل با زمينه اي سفيد باز کنيد. سپس رنگ Foreground خود را به اين رنگ F7AB5F و Background را به F7DB7F تغيير دهيد.



یک لایه جديد بسازيد و نام آنرا به tip تغيير دهيد. براي ايجاد لایه جديد به منوي Layer رفته و گزینه Layer < New را انتخاب مي کنيد. سپس در پالت لایه ها بروي لایه جديد کلیک کرده و آنرا به tip تغيير دهيد. سپس با استفاده از ابزار انتخاب مربع شکل محيطي را به اندازه ۲۳ در ۷۹ پيکسل انتخاب مي کنيد. پس از انتخاب محيط انتخاب شده را با رنگ Foreground پر کنيد.



بعد به منوي فيلتر رفته و گزینه Add Noise < Noise Amount= 5, Distribution= Gaussian و Monochromatic را از حالت انتخاب خارج مي کنيم.

دوباره یک لایه جديد ساخته و نام آنرا به paper تغيير مي دهيم. توسط ابزار انتخاب مربع شکل، مربعي را به اندازه ۲۳ در ۱۶۶ پيکسل ايجاد کنيد و محيط انتخاب شده را با رنگ سفيد پر کنيد. براي اينکار مي توانيد به منوي Edit رفته و سپس White < Contents < Fill را انتخاب کرده Ok را کلیک کنيد. بعد از آن پايين محيط انتخاب شده را با بالا فيلتر سيگار وصل مي کنيد.

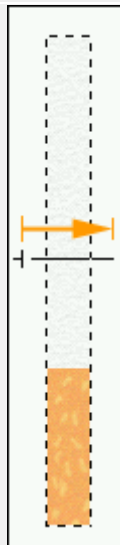

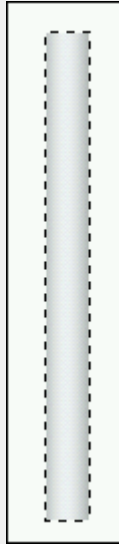

بعد از آنکه مراحل قبل را تمام کردید لایه های **tip** و **paper** را به هم **merge** (ادغام) کنید. بعد از آن، این فایل **gradient** را دانلود کرده و آنرا نصب کنید.

روش نصب:

بعد از اینکه فایل را دانلود کردید آنرا از حالت فشرده (**Zip**) خارج سازید. سپس فتوشاپ را باز کرده ابزار **Gradient** را انتخاب کنید و سپس به قسمت **Option** ابزار بروید در قسمت انتخاب **Gradient** بر روی فلش کوچکی که در بالا و سمت راست پنجره وجود دارد کلیک کنید سپس بروی گزینه **Load** کلیک کرده و آدرس فایل خود را نوشته و آنرا باز می کنید.



بعد از نصب **Gradient** را انتخاب کرده و کمی قبل و کمی بعد از محیط انتخاب کشید تا شکل شما به صورت زیر شود.

سپس آنرا از حالت انتخاب خارج ساخته بعد به گزینه **mode** رفته و آنرا به حالت **Multipli** انتخاب می کنید.

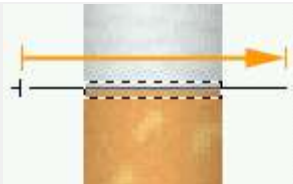

بعد از آن یک لایه جدید دیگری را ساخته و طبق شکل با انتخاب ابزار سلکتشن مربع شکل شکلی را می کشید. برای عوض کردن رنگ نخ دور سیگار به منوی **image < adjust > hue/saturation** رفته و **colorize** را فعال کرده و با استفاده از رنگ زرد (طلایی) آنرا پر خواهید کرد.



حالا نوبت به کشیدن توتون سیگار رسیده، برای اینکار یک لایه جدید ساخته و طبق شکل قسمت بالایی سیگار را انتخاب کرده و سپس با رنگ **E5F369** آنرا پر کنید. سپس به منوی **Filter < Noise < Add Noise** رفته و اندازه ها را به صورت زیر تغییر خواهید داد.



**Amount=26, Distribution=Gaussian** و **Monochromatic** را انتخاب کنید.

سپس به سلیقه خود قسمتی از این رنگ را پاک کنید، در نهایت شکل شما به صورت زیر خواهد شد.



www.m...

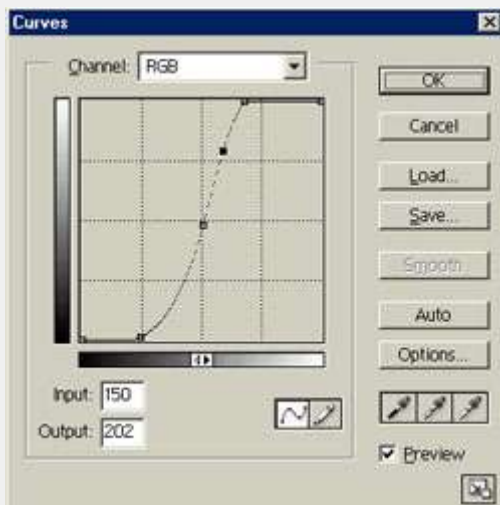

صفحه ای را به اندازه ۳۰۰×۳۰۰ پیکسل باز کنید. سپس کلید D را فشار دهید. به منوی فیلتر رفته و گزینه Render < Clouds را انتخاب کنید.



به منوی Select < adjustments < curves رفته و نمودار را به صورت شکل روبرو تبدیل کنید.



به منوی Select رفته و Color Range را انتخاب کنید. مقدار fuzziness را به ۲۰۰ تغییر دهید (البته این مقدار بستگی به صورت ابری که شما ساخته اید دارد) و گزینه Select را به حالت انتخاب قرار دهید.



به Feather < Select رفته و مقدار را به ۲ تغییر دهید سپس به Clouds<Render<Filter بروید. توجه داشته باشید شکل خود را از حالت انتخاب خارج نسازید.



به Inverse < Select و سپس به Render < Filter < Difference Clouds بروید. به Saturation&Hue<Adjustments<Image رفته و سپس مقدار زیر را تغییر دهید:



Hue = 146, Saturation = 50, Lightness = -7 و Colorize را انتخاب کنید.

به Add Noise < Noise < Filter رفته و مقدار (Uniform, Monochromatic, 20) را تغییر دهید. سپس به Craquelure < Texture < Filter بروید.



به منوی Select رفته و Inverse را برگزینید، بعد به Saturation&Hue < Adjustments < Image بروید و مقدار زیر را تغییر دهید:



Hue = 202, Lightness = 8, Saturation = 61 و Colorize را انتخاب کنید. (سعی کنید تا رنگ به صورت آبی تبدیل شود)

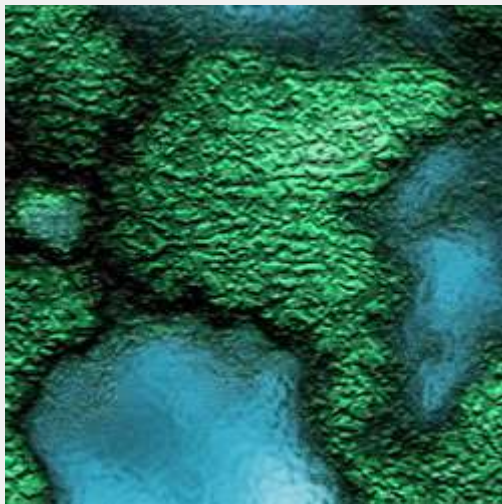

به Ocean Ripple < Distort < Filter رفته و مقدارها را به ۲ و ۱۰ تغییر دهید. بعد از اتمام این مراحل شکل را از حالت انتخاب خارج سازید. در پایان شکل شما شبیه شکل روبرو خواهد بود.

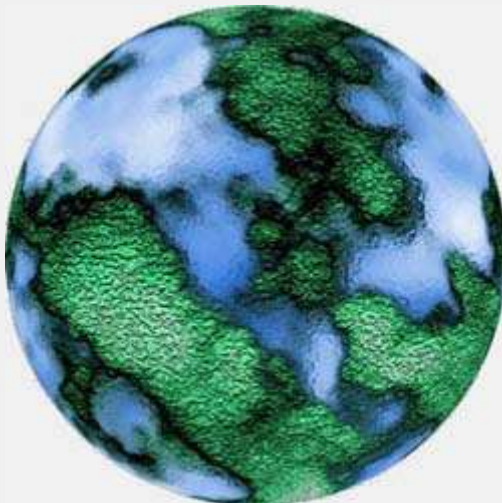

اگر هم دوست داشته باشید می توانید با رفتن به Filter < Spherize < Distort شکل را به صورت کره تبدیل کنید. پس از آنکه این فیلتر را اعمال کردید با انتخاب ابزار سلکت دایره ای، دایره ای را به اندازه کره زده و سپس با فشار دادن یک زمان کلیدهای Shift + Ctrl + I سلکت را وارونه کرده و سپس کلید Delete را فشار دهید. در پایان شما کره ای همانند شکل زیر خواهید داشت.



ابتدا يك فايل جديد با اندازه دلخواه ايجاد نماييد. من در اینجا اندازه 640×480 را انتخاب کرده ام.



MO

سپس ابزار Horizontal Text Tool را انتخاب کنید و متن خود را تایپ نمایید. رنگ مورد نظر خود را نیز انتخاب کنید. برای واضح بودن طرح بهتر است از يك فونت تو پر با اندازه بزرگ (مثلا 150 pt) استفاده کنید.



سپس بر روی لایه کلید سمت راست ماوس را بفشارید و گزینه Rasterize Layer را انتخاب کنید. حالا لایه را drag کنید و بر روی کلید Creat a new layer رها کنید تا يك لایه جديد ايجاد شود.



حالا دو لایه را با هم لینک کنید بدین صورت که در پنجره لایه ها، در آن خانه ای که کنارش يك عکس چشم وجود دارد کلیک کنید. بدین صورت یکی از لایه های ما در این خانه شکل  دارد و دیگری شکل  دارد. حالا کلید های Ctrl+T را با هم بفشارید تا حالت Free Transform انتخاب شود. سپس کلید های Ctrl+Shift+Alt را با هم نگاه داشته و بر روی گره سمت راست پایین شکل کلیک کنید و آنرا به سمت راست تا حدی که شکل متن به هم نخورد، بکشید. سپس کلیدها را رها کنید و بر روی گره وسط بالا کلیک کنید و آنرا به پایین بکشید. پس از رسیدن به شکل مطلوب کلید Enter را بفشارید.



MO

حالا لایه ها را از حالت لینک بودن با یکدیگر خارج کنید (بر روی شکل  کلیک کنید) سپس بر روی لایه متن زیرین دوبار کلیک کنید تا پنجره افکتها باز شود. در پنجره ای که باز میشود گزینه Bevel and Emboss را تیک بزنید و کلید OK را بفشارید (نیاز به تغییری در تنظیمات آن ندارید) مطمئن شوید که ابزار Arrow Tool انتخاب شده است اگر اینطور نیست کلید V را بفشارید. حالا 9 بار کلید Down Arrow را بفشارید (این نکته را یاد آورد شوم که منظورم از Down Arrow همان کلیدهای مکان نما بر روی صفحه کلید است) تا لایه مقدری پایین آید.



MO

حالا کلید Alt را پایین نگاه دارید و 9 بار کلید Up Arrow که بر روی صفحه کلید شما است را بفشارید. با اینکار 9 لایه جديد هر يك با فاصله 1 پیکسل ايجاد می کنید.



MO

خب.. تمام شد دیگه منتظر چی هستید (؛ همین بود...  
امیدوارم که بدردتون خورده باشه... فقط يك نکته رو  
عرض کنم که برای اینکه کارتتون راحت تر باشه و بتونید  
بعدا روی متن کار کنید تمام لایه هایی که ایجاد شده را  
یکی کنید برای اینکه همه آنها را با هم لینک کنید و سپس  
کلید **Ctrl+E** را بفشارید.



این هم از طرح بوجود آمده از تمرین این جلسه... فقط من  
یکم اونو تزئینش کردم(؛



MO

طبق معمول يك فایل جدید با Resolution طراحی  
مخصوص وب یعنی dpi72 ایجاد نمایید. اندازه آن بستگی  
به طرح شما دارد. من در اینجا اندازه 300\*209 پیکسل را  
انتخاب کرده ام.



M

به پنل Channels بروید (اگر این پنل در پنلهای موجود  
شما پیدا نمیشود به منوی Window رفته و از آنجا گزینه  
Channel را انتخاب کنید). سپس بر روی کلید  که در  
پایین پنل وجود دارد کلیک کنید. (کلید Create a new  
channel) سپس ابزار Text را انتخاب کنید و متن مورد  
نظر خود را تایپ نمایید. و پس از اتمام کلید های **Ctrl+D**  
را بفشارید تا متن شما از حالت انتخاب خارج شود.





سپس به منوی Filter رفته و گزینه  
Ripple < Distort را انتخاب کنید. مقادیر آنرا به  
همان حالت پیش فرض رها کنید و کلید OK را بفشارید.



سپس به منوی Filter رفته و گزینه Blur <  
Blur Gaussian را انتخاب کنید. مقدار Radius آنرا  
برابر 6 قرار دهید.



حالا کلیدهای Ctrl+L را بفشارید تا پنجره مربوط به  
تنظیمات Level نمایش داده شود. یالینکه از منوی  
Images گزینه Adjustment و سپس گزینه Levels را  
انتخاب کنید. مقادیر آنرا به ترتیب از سمت چپ به راست  
برابر مقادیر زیر قرار دهید:

Input Levels: 120, 1.00 , 140

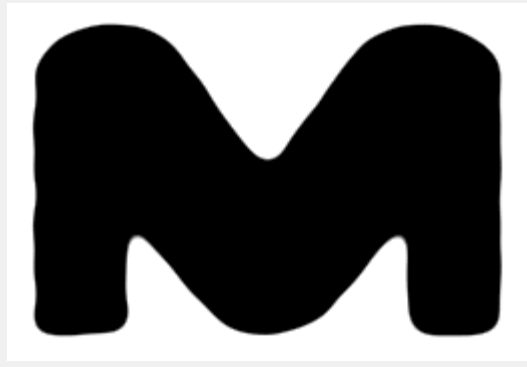

حالا در حالی که کلید Ctrl را پایین نگاه داشته اید بر روی  
لایه ای که در پنل کانالها (Channels) اضافه کردید کلیک  
کنید تا متن داخل آن انتخاب شود. سپس بر روی لایه RGB  
کلیک کنید. (این لایه بالاترین لایه موجود در پنل  
Channels است.)

سپس به پنل Layers بازگردید و یک لایه جدید با کلیک  
کردن بر روی  ایجاد کنید. حال کلید D را بفشارید تا  
رنگهای پالت شما به حالت پیش فرض تبدیل شوند. سپس  
کلیدهای Alt+Backspace را بفشارید تا محلی که انتخاب  
شده است با رنگ مشکی پر شود. حالا کلید Ctrl+D را  
بفشارید تا محدوده از حالت انتخاب خارج شود.



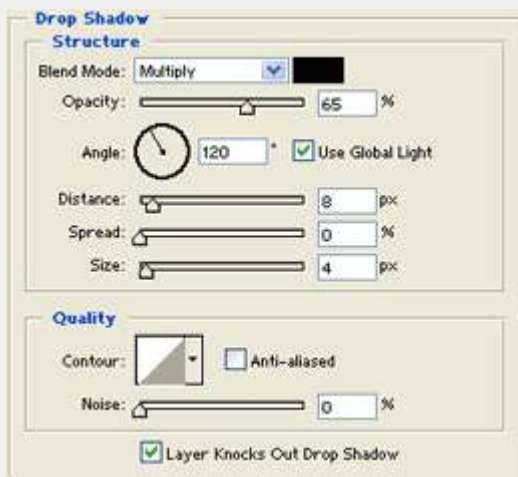

سپس بر روی کلید **Y** که در پایین پنل لایه ها وجود دارد کلیک کنید و سپس از منویی که باز میشود گزینه **Drop Shadow** را انتخاب کنید. مقادیر آنرا مانند شکل روبرو تنظیم کنید.

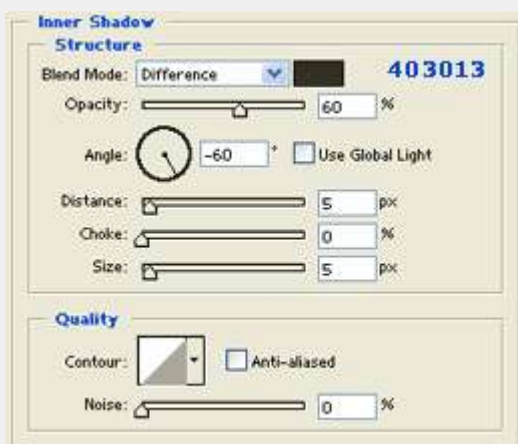

سپس گزینه **Inner Shadow** را انتخاب کنید و مقادیر آنرا مانند شکل روبرو تنظیم کنید.

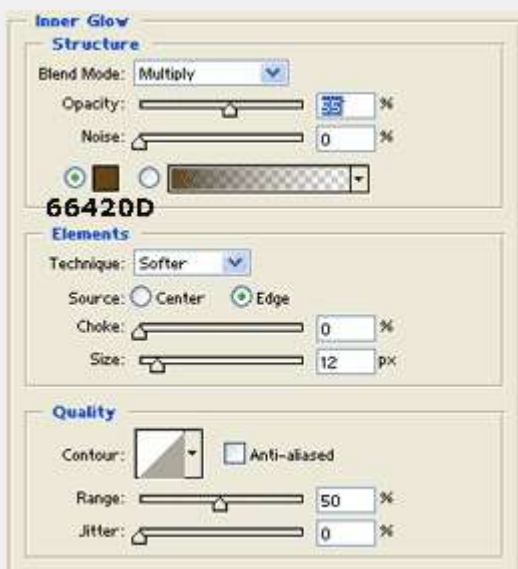

سپس گزینه **Inner Glow** را انتخاب کنید و مقادیر آنرا مانند شکل روبرو تنظیم کنید.





سپس به گزینه **Bevel and Emboss** بروید و سپس تنظیمات آنرا مطابق شکل روبرو تغییر دهید. حالت **Gloss Contour** را نیز مطابق شکل زیر تغییر دهید و یا اینکه فایل آنرا از اینجا دریافت کنید.

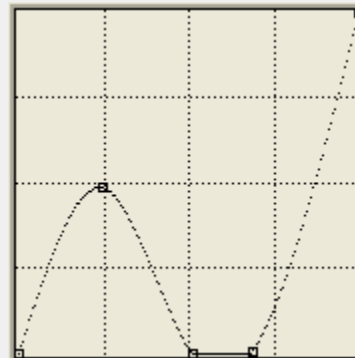

سپس گزینه **Texture Fill** را از همان قسمت **Bevel and Emboss** را انتخاب کنید. برای این قسمت بر روی فلشی که در کنار شکل **Pattern** وجود دارد کلیک کنید سپس در سمت راست و بالایی منویی که باز میشود یک فلش کوچک دیگر وجود دارد. بر روی آن فلش کلیک کنید حالا گزینه **Texture Fill** (که در حالت عادی آخرین گزینه ای است که در منویی که باز میشود نمایش داده میشود) را انتخاب کنید. حالا اولین **Pattern** موجود در لیست را انتخاب کنید.

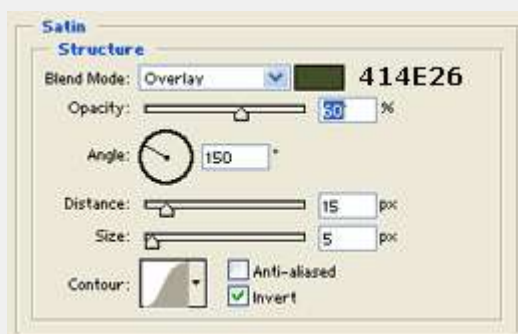
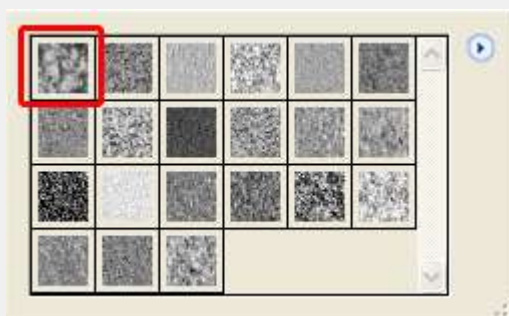
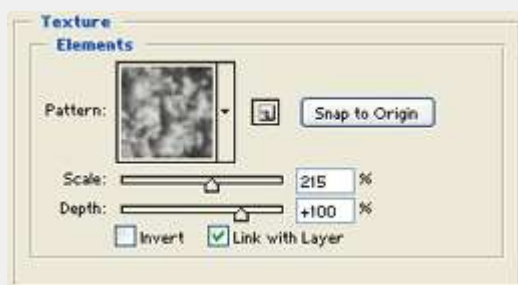

حالا گزینه **Stain** را انتخاب کنید و مقادیر آنرا مانند شکل روبرو تغییر دهید.

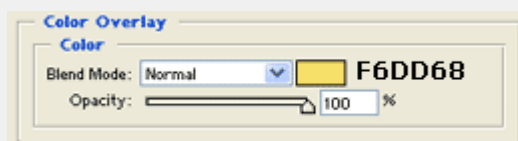

حالا به عنوان آخرین کار گزینه **Color Overlay** را انتخاب کنید و تنظیمات آنرا مطابق شکل روبرو تغییر دهید.

خدا به نام

افکت پلاسمایی آموزش ساخت

یک صفحه جدید در اندازه 400 در 400 ایجاد کنید و Foreground Color اونها را برابر #747474 و Background color اونها را سیاه قرار بدین .  
حالا فیلتر Clouds<Render<Filter رو روشن اعمال کنید و با کلیدهای Ctrl+F فیلتر رو دوباره روشن اجرا کنید . تا اینجا طرحتون باید این شکلی از آب در بیاد :

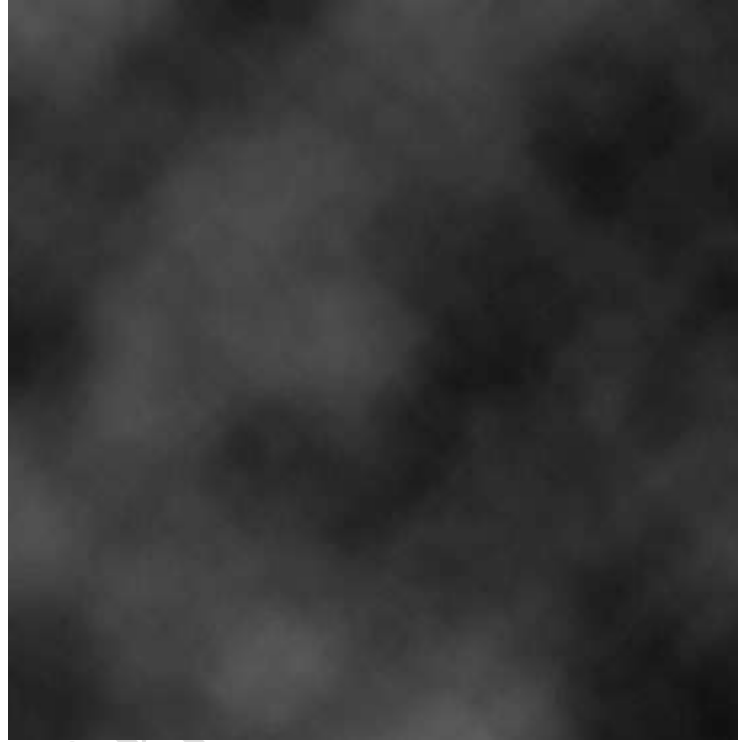

حالا فیلترهای زیر رو روشن اعمال کنید :

Plastic Wrap<Artistic<Filter

9 : highlight Strength

1 : Detail

15 : Smoothness

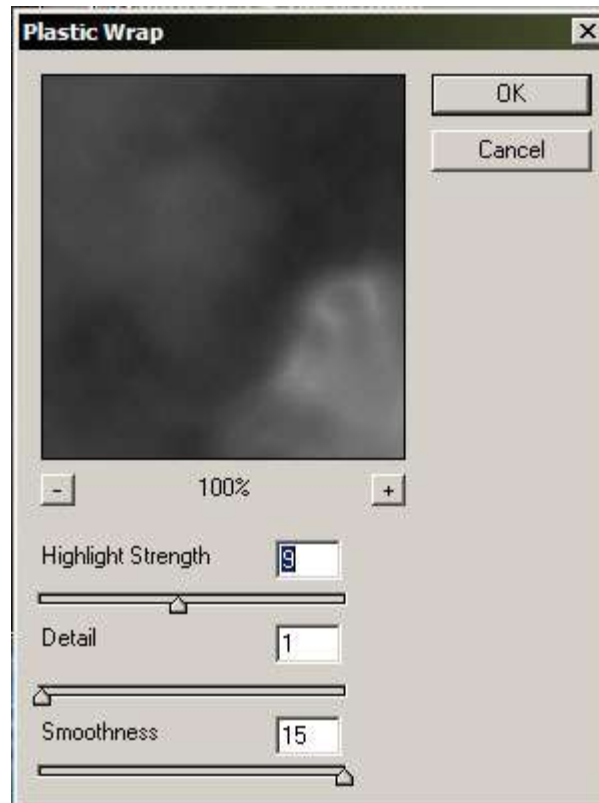

Chrome<Sketch<Filter

0 : Detail

0 : Smoothness



حالا كليدهاي Ctrl+U رو بزنين و تنظيمات اون رو مثل شكل انجام بدین :

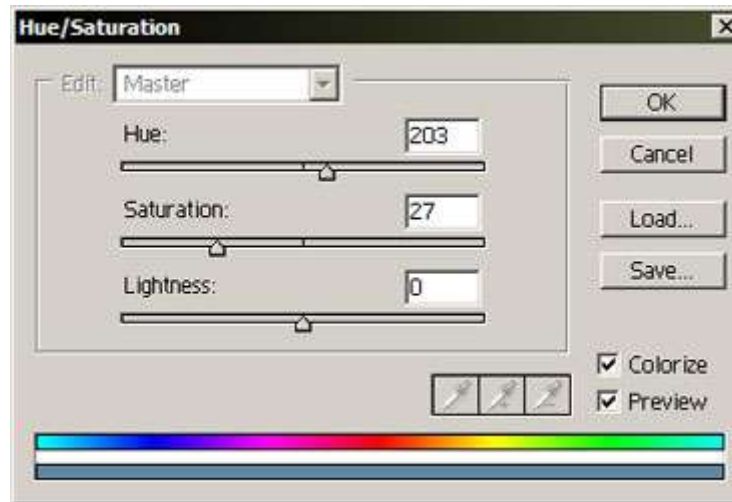

حالا از لايه يه کپي بگيرين و Mode اون رو به Color Dodge تغيير بدین .

حالا از اين لايه جديد يك کپي بگيرين و Opacity اون رو تا 50 % کم کنين . ترتيب لايه هاتون بايد مثل تصوير زير بشه :

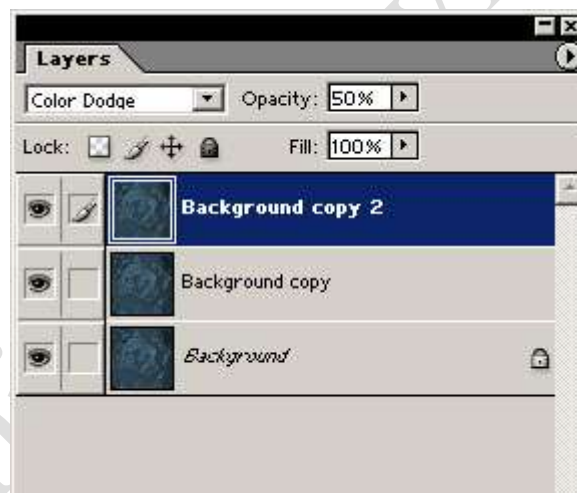

ديگه تموم شد . منتظر بعدي باشين .

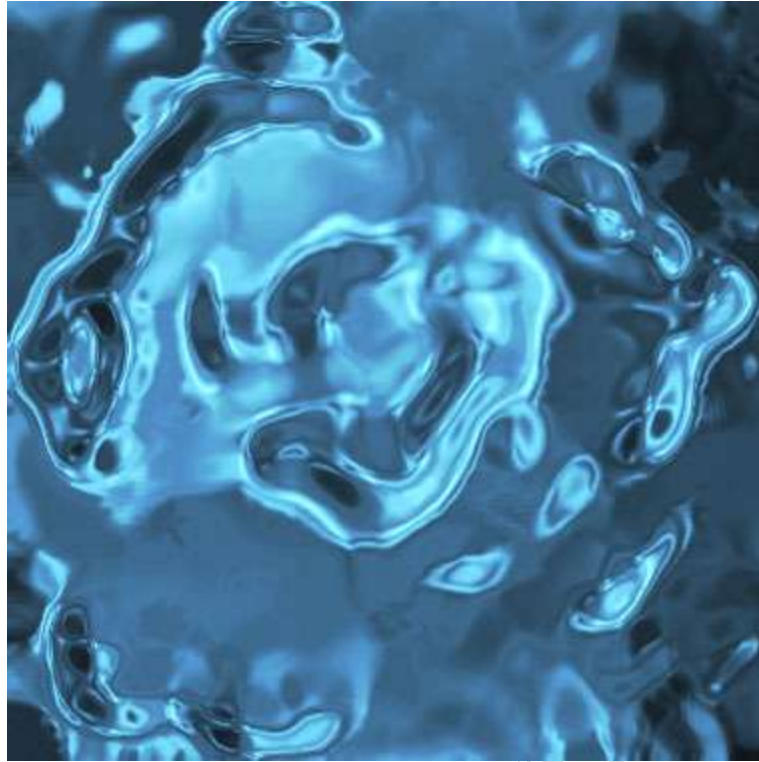

	<p>در ابتدا يك فايل جديد ايجاد با اندازه 800*600 و با رنگ زمينه مشكي ايجاد كنيد.</p>	
	<p>سپس مطابق شكل روبرو با استفاده از ابزار Tool Rectangle يك مستطيل باريك عمودي با شماره رنگ CFF000 ايجاد كنيد.</p>	
	<p>سپس لايه ايجاد شده را كه در آن همين مستطيل آبي رنگ شما قرار دارد را Duplicate كنيد (براي اين كار لايه مورد نظر را گرفته و بر روي كلید Create a new layer بکشید و رها کنید) اين كار را 3 بار انجام دهید تا تعداد لايه هاي شما با لايه Background مجموعاً 5 لايه شود. حالا لايه هاي ايجاد شده را به ترتيب زير بچرخانيد (براي چرخاندن كليدهاي Ctrl+T را بفشاريد و بعد در قسمت Option و در قسمت Rotate مقادير زير را وارد كنيد) اويل لايه Duplicate شده : 45 درجه دومين لايه Duplicate شده : 90 درجه سومين لايه Duplicate شده : 135 درجه</p>	

حالا تمام لایه ها (به جز لایه Background) را با هم Merge کنید. (برای اینکار ابتدا آنها را لینک کنید به هم و بعد کلید Ctrl+E را بفشارید)



حالا به منوی Filter رفته و گزینه Gaussian Blur<Blur را انتخاب کنید و عدد 13 را برای مقدار Radius وارد کنید و OK کنید.



این بار از منوی Filter گزینه Twirl<Distort را انتخاب کنید و عدد 337 را برای Angle وارد کنید.



حالا بر روی لایه دوبار کلیک کنید تا پنجره افکتها باز شود. گزینه Bevel and Emboss را فعال کنید و آنرا به همان حالت رها کنید و کلید OK را بفشارید.



حالا از روی همین لایه یک لایه دیگر ایجاد کنید (Duplicate کنید) و بعد از انتخاب لایه جدید به منوی Edit رفته و گزینه Flip Horizontal<Transform را انتخاب کنید.



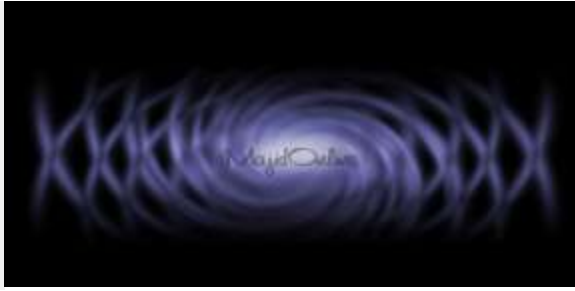

حالا طرح شما آماده شده است به هر روشی که  
مایلید اون رو تزئین کنید (؛ کاری که من کردم  
رو در شکل روبرو میبینید).



MAJIDONLINE.COM

اتفاق می افتد که شما کارهای تکراری انجام می دهید. Photoshop در برخی موارد در نرم افزار به طور مثال فرض کنید می بایست 50 تصویر را باز کنید ، رنگ همه آنها را پررنگ تر کنید و و همگی آنها را 90 درجه بچرخانید. در انتها برای آن یک فیلتر به کار ببرید.

حال فرض کنید تمامی این اعمال اگر بخواهد توسط خود شما انجام شود چقدر طول خواهد کشید !

. این قسمت ، از کارهای انجام شده شما ، تنها یک بار الگو برداری می کند و می تواند Action برای چنین مواقعی ، امکانی را در نظر گرفته یا نام Photoshop نرم افزار عین همان اعمال را دوباره انجام دهد. آن هم فقط با فشردن یک کلیک !

حال بیایید در عمل این را مشاهده کنیم ...

به مثالی که من برای شما گفتم فکر کنید.  
اولین تصویر را باز می کنیم.

گذاشتم) : MajidOnline های ما در این شاخه ذخیره شوند ( من نام این شاخه را Action یک شاخه جدید با نام دلخواه باز می کنیم تا Action سپس در پالت

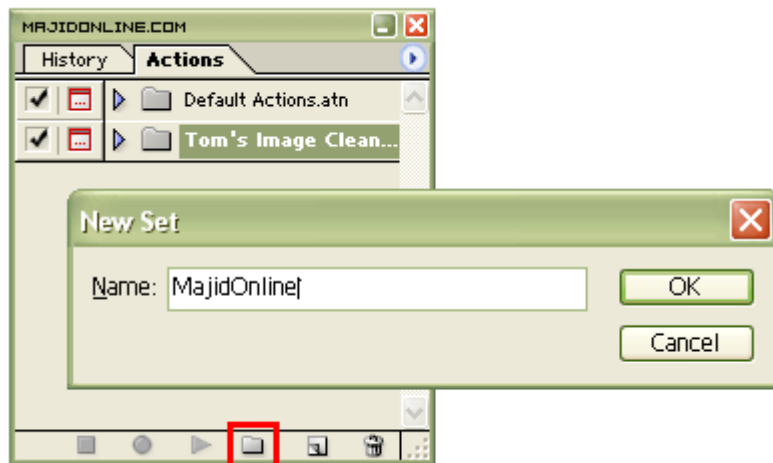

انتخاب نمایید: Action جدید با نام دلخواه بسازید. توجه کنید که این نام را متناسب با عملکرد آن Action سپس يك را براي آن انتخاب کردم. \*\*\*Color-Rotate-Filter توجه کنید که من نام

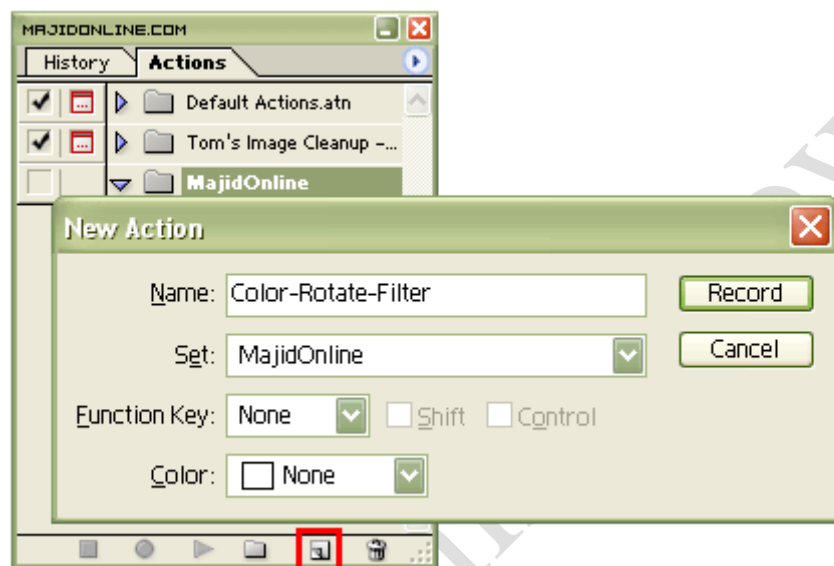

شروع به ضبط شدن می کند. از حالا به بعد هر عملی که شما انجام دهید ضبط خواهد شد Action توسط شما ، Record بلافاصله پس از فشار دادن کلید

را انتخاب می کنیم و آن را به کار می بریم. Color Balance گزینه Image<Adjustments به طور مثال ، برای اولین کار ، از منوی اضافه کرده است: Action به شکل توجه کنید که پس از انجام عمل ما ، يك عنوان به



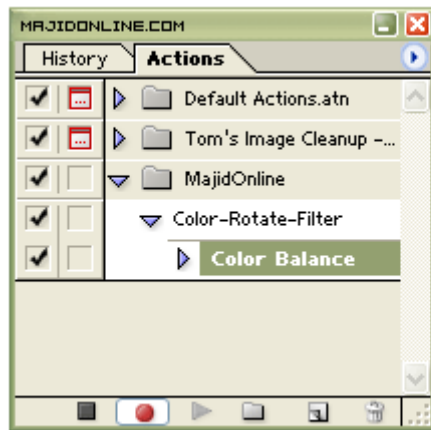

اضافه Action حال اعمال بعدي يعني چرخاندن 90 درجه تصوير و استفاده از يك فيلتر را انجام مي دهيم. توجه كنيد كه پس از هر عمل انجام شده ، گزينه مربوط به آن به مي شود :

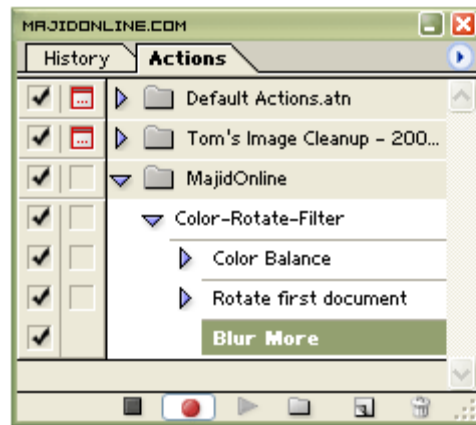

خودتان و Action را فشار دهيد. از اين پس هر زمان كه يك تصوير را باز كنيد ، مي توانيد تنها با انتخاب Stop در انتهاي كار ، براي متوقف كردن عمل ضبط ، دكمه ، آن اعمال را به صورت خودكار مشاهده فرماييد. Play فشار دادن دكمه

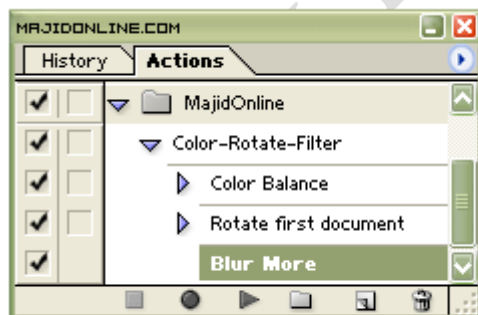

دكمه Stop ↑      ↑ دكمه Play

مقادير دقيق اعمال شما را در خود نگهداري مي كند. لذا مي توانيد براي انجام اعمال بسيار دقيق از اين عملكرد استفاده نماييد. Action در انتها يادآوري مي كنم كه يك تصوير توجه كنيد كه جزئيات كار را به چه صورت ذخيره کرده است :

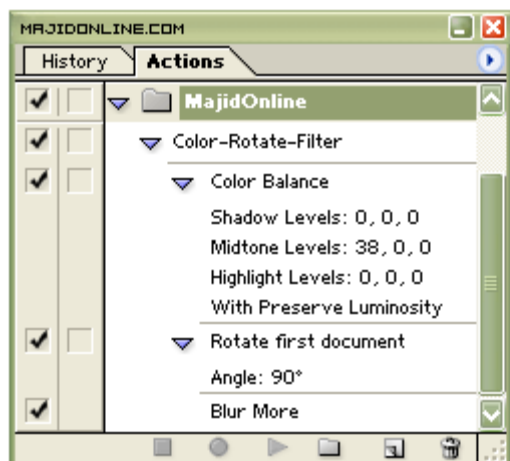

در کارهای Action کاربرد بسیار زیادی دارند. این نوع عملکردها محدودیت آنچنانی ندارند و بسیار انعطاف پذیر می باشند. استفاده از Photoshop ها در Action طراحی و ویرایش می تواند در زمان بسیار صرفه جویی کند.

1

ایجاد کنید با اندازه دلخواه که من در اینجا ابتدا یک فایل جدید

انتخاب کردم زمینه این فایل را سفید انتخاب کنید سایز 300.300 را

سپس کلید سپس نوشته خود را با رنگ سیاه تایپ کنید **ctrl** را پایین

لایه متن خود یک بار کلیک کنید تا نوشته شما به صورت تگه دارید و روی

انتخاب شده در آید سپس روی تب **channel** کلیک کنید تا به قسمت **channel**

روی وارد شوید سپس **save selection as channel** (این کلیک کنید که با

کار در قسمت **channel** یک **channel** به نام **alpha 1** این ساخته میشود روی

**channel** این نکته لازم به ذکر هست که نرم افزار فوتوشاپ کلیک کنید البته

در قسمت **channel** با هر بار درست کردن یک **channel** برای آن یک کلید میانبر

بصورت اختصاص می دهد **ctrl+1**، **ctrl+2**، **ctrl+3**، ..... میانبر که در اینجا کلید

**alpha 1** **ctrl+4** روی میباید حتماً باید مسیرهای زیر را بر **alpha 1** کنید اجرا

ابتدا مسیر زیر را اجرا کنید **Filter > Blur > Gaussian Blur...** مقدار و **Radius** را

را دنبال کنید عدد 3 دهید سپس مسیر زیر **Image > Rotate Canvas > 90° CW**

شما 90 درجه می چرخد سپس مسیر زیر را دنبال کنید که با این کار

**Filter > Stylize > Wind...** و از قسمت **wind method** را انتخاب کنید و از

قسمت from the left direction را انتخاب کنید سپس مسیر زیر را دنبال کنید  
 Image > Rotate Canvas > 90° CCW تا دوباره کار شما 90 درجه برگردد  
 سپس برای ادامه کار باید به قسمت levels برویم برای این کار مسیر زیر را دنبال کنید..  
 Image > Adjustments > Levels. یا از کلید میانبر Ctrl+استفاده کنید و آن را مانند شکل روبرو تنظیم کنید.

2



حالا کلید Ctrl داشته و روی پایین نگاه channel alpha 1 این کلیک کنید تا channel پنل به حالت انتخاب در آید سپس دوباره به layer لایه برگشته و را انتخاب کنید و سپس روی Create a New Layer (کلید L) یک بار Background دکمه لایه جدید ایجاد شود کلیک کنید تا بعد از لایه یک گراند و پایین لایه متن شما یک کنید سپس مسیر زیر را دنبال.. Select > Feather. یا شما میتوانید از کلیدهای استفاده کنید میانبر روبرو (Ctrl+Alt+D) مقدار و Feather Radius عدد 8 دهید سپس foreground color روبرو را به رنگ (# FF0000) ابزار تغییر دهید سپس Paintbucket Tool (کلید B) را انتخاب کرده و مناطق انتخاب شده را با رنگ قرمز پر کنید

3



به قسمت مجدد CHANNEL باز گشته و دکمه Ctrl و بر روی پایین نگاه داشته alpha 1 , channel به صورت سلکت شده در آید سپس کلیک کنید که آن لایه ها بروید و لایه ای که آن را در قسمت قبل با رنگ قرمز پر دوباره به قسمت کرده اید را انتخاب کنید سپس روی دکمه Create a New Layer (کلید L) کلیک کنید که انتخاب کرده اید یک لایه جدید ایجاد شود سپس مسیر زیر را تا بالای لایه ای دنبال کنید.. Select > Feather... و Feather Radius سپس را برابر با 4 قرار دهید foreground color رنگ را به (# FFFF00) ابزار تغییر دهید سپس Paintbucket Tool (کلید B) رنگ زرد را انتخاب کرده و مناطق انتخاب شده را با اینبار پر کنید سپس مجدد مرحله 3 را دوباره اجرا کنید با این تفاوت که را برابر با 1 قرار دهید و foreground color را هم به رنگ (# FFFFFFFF) Feather Radius شما مانند تغییر و قسمت انتخاب شده را با رنگ سفید پر کنید در نهایت کار



4

لایه ای که قسمتهای انتخاب شده آن را با سفید پر کرده ایم سپس در حالی که میانبر انتخاب شده است دوبار کلیدهای (CTRL+E) این کار سه را بفشارید که با با هم تلفیق می شوند که در کل سه لایه برای ما می مانند از لایه های ما لایه تشکیل دهنده آتش و دیگری لایه متن ما سپس برای یکی بک گراند یکی ابزارهای کامل شدن کار از مجموعه Blur Tool ابزار Smudge Tool را انتخاب کنید

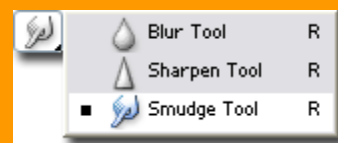

شعله های بالای و بوسیله این ابزار

بالا بکشید تا شعله ها تا حدودی شبیه شعله های آتش نوشته را به طرف

شما به صورت شکل روبرو شود شود بصورتی که کار

5



برای زیباتر شدن شعله های آتش باید فیلتر سپس Liquify کنیم را روی آن اجرا باید این مسیر را دنبال کنید برای این کار.. Filter > Liquify یا از کلیدهای میانبر (Ctrl+Shift+X) این فیلتر ابزار استفاده کنید در Twirl Clockwise Tool (🌀) را Brush Pressure و Brush Size را برابر با 50 قرار دهید و بوسیله این انتخاب کنید

های آتش موجهایی به طرف راست ایجاد کنید سپس ابزار ابزار روی زبانه Twirl Counter Clockwise Tool (🌀) انتخاب کنید و اینبار بوسیله را در این فیلتر

شکل شما این ابزار زبانه های شعله آتش را کمی به طرف چپ موج دار کنید که شود شبیه شکل رویو

6



خود را انتخاب کنید و به قسمت در اینجا باید لایه متن Add a layer style بروید که پایین قسمت لایه ها روی دکمه برای اینکار در Add a layer style (🔍) کلیک کنید و گزینه... Satin تنظیم کنید را انتخاب کنید و آن را مانند شکل زیر

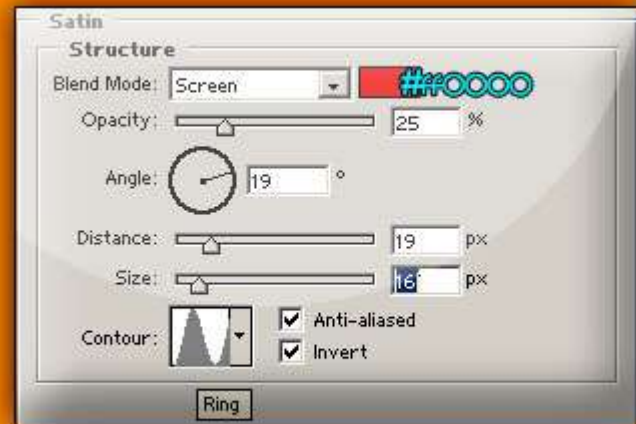

سپس به قسمت Gradient Overlay کنید رفته و آن را مانند شکل زیر تنظیم



شما مانند شکل روبرو میشود که در نتیجه کار



مقالات در اینجا کار ما به پایان می رسد همیشه این را به خاطر داشته باشید که اینجور مقالات آموزشی یک شروعی برای یک کار و پروژه آموزشی مخصوصا کار با خود شماست هیچ وقت به اجرای قطعی و بدون تغییر میباشد که ادامه نکنید من پیشنهاد میکنم که برای بار اول اینطور مقالات را این مقالات بسنده قدم دقیقا همانطور که در مقاله ذکر شده انجام دهید و پس از مو به مو و قدم به شدید و آن را یک بار تجربه کردید در متغیر های آن دست ببرید اینکه به کار مسلط آنها را تغییر دهید یا حتی افکتهای بیشتری که به ذهن شما مانند سلیقه خود زیباتر میکند روی کار اجرا کنید با این کار شما به کار های خیلی میرسد که کار را

WWW

# 1.

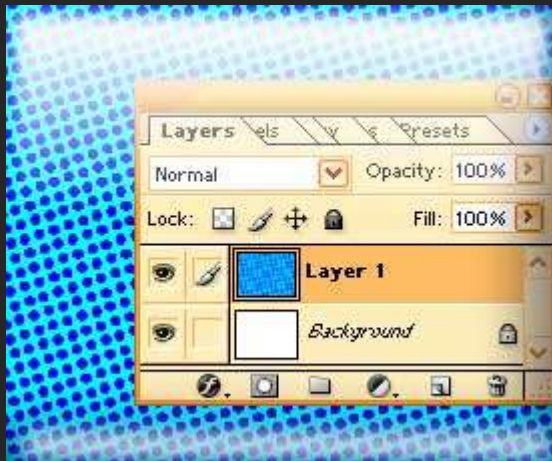

ابتدا یک فایل جدید ایجاد کنید با اندازه 1024×768 پیکسل  
سپس یک لایه جدید ایجاد کرده و آن را با رنگ (0099FF)  
پر کنید سپس از منوی FILTER فیلترهای و از مجموعه  
PIXELATE فیلتر Color Halftone این را برگزینید سپس  
روی لایه اجرا کنید که فیلتر را با تنظیمات پیشفرض  
میشود نتیجه مانند شکل روبرو.

# 2.

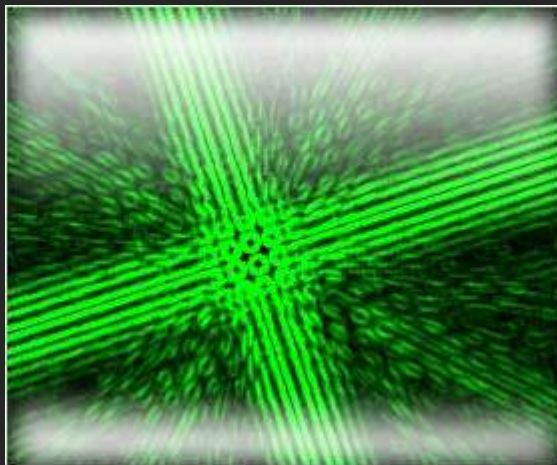

برای ادامه کار به منوی FILTER مجموعه رفته و از از  
فیلترهای BLUR فیلتر Radial Blur انتخاب کنید و در این  
Amount برابر با 67 و مقدار Blur Method را ZOOM و مقدار  
Quality را GOOD روی کار خود انتخاب کنید و این فیلتر را  
اجرا کنید سپس مجدد به منوی FILTER مجموعه رفته و از  
فیلترهای Stylize فیلتر Glowing Edges کنید را انتخاب  
فیلتر مقدار در این Edge width با 2 و مقدار را برابر Smoothness  
فیلتر را روی کار خود اجرا کنید را برابر با 4 قرار دهید و این  
روبرو میشود که نتیجه کار مانند شکل

### 3.



به منوی FILTER فیلترهای رفته و از مجموعه Artistic فیلتر Plastic Wrap مقدار را برگزینید و در این فیلتر Highlight Strengه مقدار را برابر با 14 و Detail با 9 قرار را برابر و مقدار Smoothness فیلتر را اجرا کنید را برابر با 7 قرار دهید و سپس مجدد به منوی FILTER فیلترهای رفته و از مجموعه BLUR فیلتر Radial Blur مقدار برگزینید سپس Amount برابر را با 19 قرار دهید و Blur Method را Spin روی قرار دهید و فیلتر را کار شما مانند شکل روبرو کار خود اجرا کنید که نتیجه میشود.

### 4.

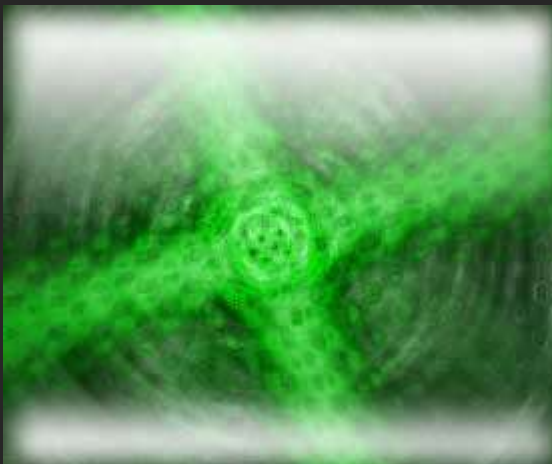
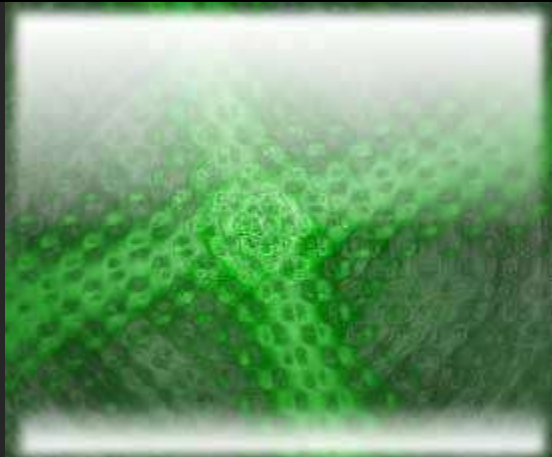

منوی FILTER رفته و از مجموعه فیلترهای Distort فیلتر Glass مقدار را برگزینید در این فیلتر Distortion با 5 و را برابر مقدار Smoothness از مجموعه را برابر با 3 قرار دهید سپس حالت‌های Texture حالت Tiny Lense مقدار را برگزینید و Scaling دهید و این فیلتر را با تنظیمات را برابر با 100 درصد قرار کنید سپس از منوی داده شده روی کار خود اجرا Edit گزینه Fade Glass را برگزینید و در پنجره FADE مقدار Opacity با 66 درصد قرار دهید و حالت را برابر MODE را Overlay برگزینید روبرو میشود و نتیجه کار مانند شکل



## 5.

منوی به FILTER رفته و از مجموعه فیلترهای Render فیلتر

Lightning Effects را با همان را انتخاب کنید و این فیلتر

خود اجرا کنید تنظیمات پیش فرض روی کار

سپس از منوی FILTER و مجموعه فیلتر Distort فیلتر WAVE

تنظیمات پیش فرض این فیلتر را را انتخاب کنید و با همان

کنید روی کار خود اجرا

منوی سپس مجدد به Ediz گزینه رفته و اینبار Fade Wave

مقدار را برگزینید و Opacity دهید را برابر با 60 درصد قرار

و از حالات Mode حالت Lighten کار را برگزینید که در نتیجه

میشود شما مانند شکل روبرو.

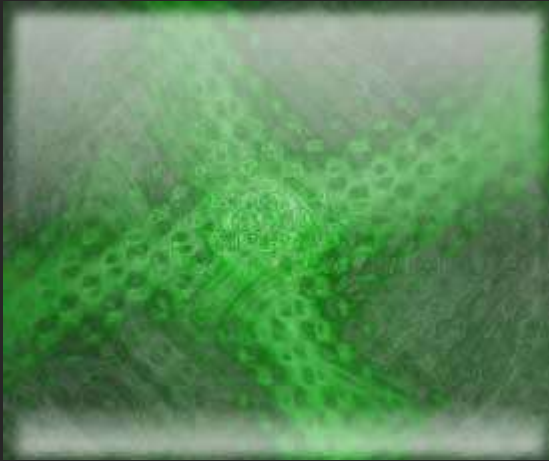

## 6.

طرح به کار حالت پرسپکتیو سپس باید برای زیبا تر شدن

بدهیم برای این امر به منوی EDIT مجموعه رفته و از

Transform گزینه Perspective شکل و پرسپکتسو را مانند

کنید روبرو تنظیم.

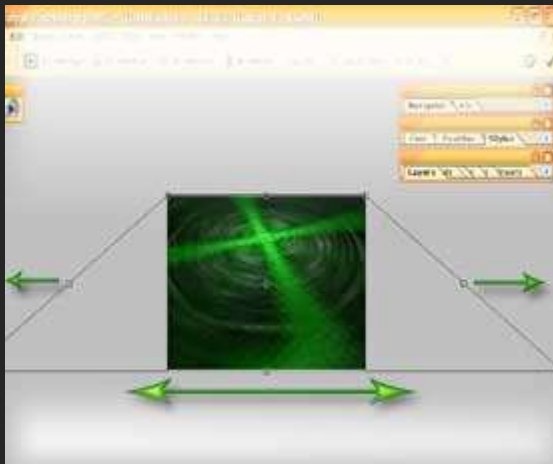



تقریباً به اتمام رسیده است در این مرحله کار شما رنگ طرح خود را تغییر دهید در صورت تمایل شما میتوانید برای این کار به منوی IMAGE مجموعه و ADJUSTMENT گزینه Hue/Saturation سلیقه خود را برگزینید و آنرا برابر کنید تنظیم.

کره زمین آموزش ایجاد

سلام

این آموزش ممکنه برای بعضی از شما با آموزشهای دیگه سایت فرق داشته باشه . در این آموزش شما به قسمتهایی از فتوشاپ نیاز پیدا میکنین که شاید تا به حال با اونها سر و کار نداشتین . قسمتهایی مفید و جدید که کمتر کسی از اونها استفاده میکنه . پس فکر میکنم این آموزش علاوه بر آموزش ایجاد این طرح زیبا نکته های دیگه ای رو هم با خودش به همراه داشته باشه .

پس آگه موافقین شروع کنیم :

اول از همه يك سند جدید در اندازه 750 پیکسل در 750 پیکسل ایجاد کنین و رنگتون رو با زدن دکمه D رستارت کنین .

حالا ابزار Elliptical marquee tool رو انتخاب کنین و در نوار Option مقدار Style رو برابر Fixed Size قرار بدین . برای گزینه های Height و Width مقدار 750 پیکسل ( px ) رو انتخاب کنین و يك بار روی صفحه، کلیک کنین . حالا دایره ایجاد شده رو به وسط صفحه هدایت کنین .

حالا يك لایه جدید ایجاد کنین و نام اون رو Water بزارین و فیلترهای زیر رو روش اعمال کنین :

Filter --> Render --> Clouds

Filter --> Distort --> Spherize {Amount : 100 ---- Mode : Normal}

حالا لایه جدیدتون رو با کلید بر روی گزینه ی زیر قفل ظاهری کنید :

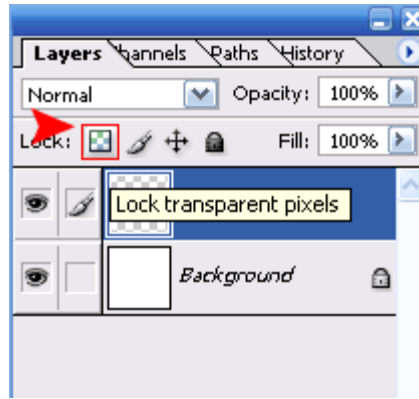

حالا مسیرهای زیر رو هم دنبال کنین و تنظیمات اونا رو هم انجام بدین :

Filter --> Blur --> Gaussian Blur {Radius : 20}

Image --> Adjustments --> Hue/Saturation {Colorize : تیک زده شود ---- Hue : 218 ---- Saturation : 25 ---- Lightness : -20}

تا اینجا کار طرح شما باید مثل طرح زیر شده باشه :



حالا به لایه جدید ایجاد کنین و اسم اون رو Land بذارید . همین طور که محیط دایره رو در حالت انتخاب دارین روی این لایه جدید فیلترهای زیر رو اعمال کنین :

Filter --> Render --> Clouds

Filter --> Distort --> Spherize {Amount : 100 ---- Mode : Normal}

حالا به مسیر زیر برین و مقدارهای زیر رو برای اون در نظر بگیرین :

Image --> Adjustments --> Brightness/Contrast

Contrast : 100

شکل رو طبیعی میکنه انتخاب کنین هر عددی که بیشتر -صفر تا 30 بین : Brightness  
( . نکته : قسمتهای سیاه رنگ آنها رو تشکیل میدن )

حالا طرح رو از حالت انتخاب خارج کنین ( با کلید های Ctrl+D ) و قسمتهای سیاه طرح رو با هر ابزاری که دوست دارین ( مثلاً wand Magic ) انتخاب کنین و اونا رو با زدن تکمه Delete پاک کنین .

خوب ، حالا کلید Ctrl رو نگه دارین و روی لایه Land کلیک کنین و این فیلترها رو هم روی لایه Land اعمال کنین :

Filter --> Render --> Clouds

Filter --> Render --> Difference Clouds

حالا با چهار پنج بار زدن کلیدهای Ctrl+F فیلتر بالا رو چند بار روی لایه اعمال کنین تا یک شکل تقریباً موزونی در بیاد . با این کار شما پستی و بلندیهای داخل خشکی رو ایجاد میکنین .

حالا مسیر زیر رو دنبال کنین و تنظیمات اون رو انجام بدین :

Edit ----> Fade Difference Clouds { Opacity : 50 ---- Mode : Normal}

حالا کلیدهای Ctrl+D رو برای خروج از حالت انتخاب بزنین و به مسیر زیر برین و تنظیماتش رو مثل شکل انجام بدین :

Filter --> Render --> Lighting Effects

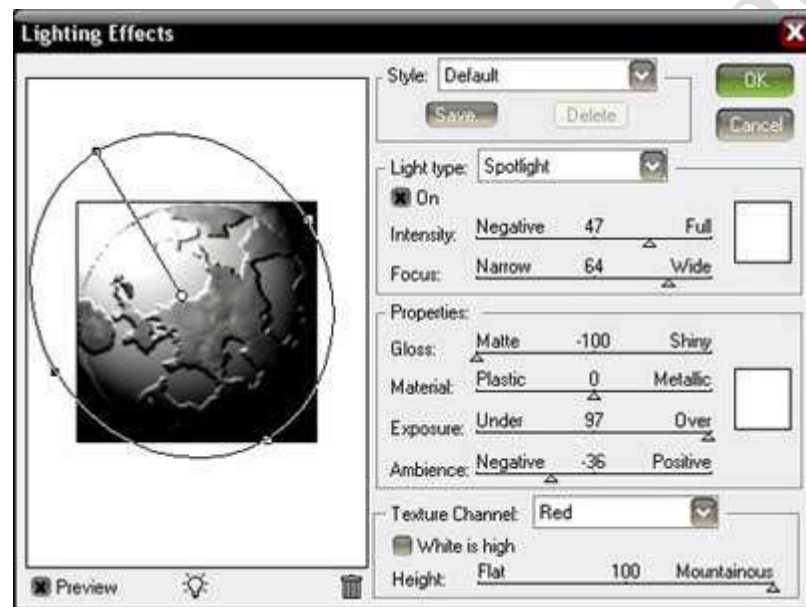

یادتون باشه تیک قسمت White is high در آخرین قسمت رو بردارین .

حالا یه لایه جدید ایجاد کنین و اسم اون رو Clouds بزارین و با نگه داشتن کلید Ctrl و کلیک بر روی لایه Water محیط دایره رو انتخاب کنین .

حالا اعمال زیر رو باید روی این لایه انجام بدین :

Filter --> Render --> Clouds

Filter --> Render --> Difference Clouds

کلیدهای Ctrl+I رو فشار بدین تا رنگها برعکس بشه .

Image --> Adjustments --> Brightness/Contrast { Brightness : -30 ---- Contrast : 95 }

ظاهر لایه رو مثل دفعه قبل قفل کنین . ( راهنمایی : عکس اول )

Filter ----> Blur ----> Motion Blur {Angle : 0 ---- Distance : 120}

Filter ----> Blur ----> Gaussian Blur {Radius : 4}

Filter --> Distort --> Spherize {Amount : 50 ---- Mode : Normal}

Mode لایه رو به Screen تغییر بدین .

Image --> Adjustments --> Brightness/Contrast {Contrast : 60 ---- Brightness : 0}

Opacity لایه رو به 60% برسونین .

حالا کلیدهای Ctrl+D رو برای خروج از حالت انتخاب بزنین .

لایه water رو انتخاب کنین و به مسیر زیر برین :

Filter --> Render --> Lighting Effects

تنظیمات اون رو همین جور که تغییر داده بودین بزارین باشه به غیر از قسمت پائین یعنی Channel Texture که اون رو باید به None تغییر بدین .

برای لایه Clouds هم این فیلتر آخری یعنی Lighting Effects رو اعمال کنین .

حالا به مسیر زیر برین و اندازه های زیر رو براش وارد کنین :

Image ---> Canvas Size {Width : 800 px ---- Height : 800 px : Relative : Anchor : (پیش فرض) : نميخواد تيك :}

حالا لایه بگراوند رو با رنگ سیاه پر کنین .

تا اینجا باید طرحتون اینجوری شده باشه ( اگه خراب کردین فقط یکم بخندین ، بعدش دوباره شروع کنین ) :



حالا از لایه land به کپی بگیرین و این کپی رو زیر خود لایه land قرار بدین و به این لایه جدید مثل شکل با کلید بر روی گزینه Add layer Mask به ماسک اضافه کنین :

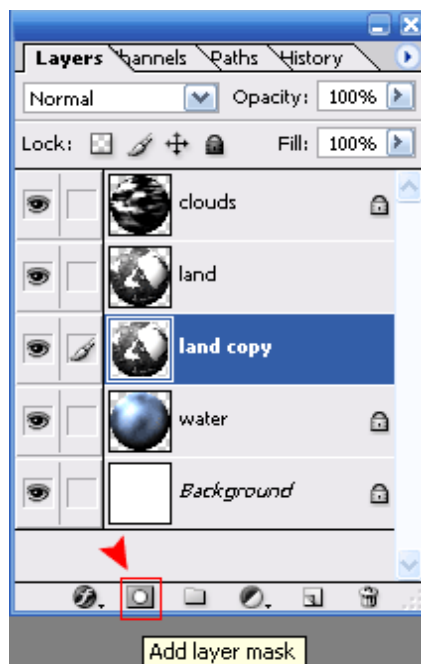

در این حالت شما بدون اینکه روی لایه ها کلیک کنید باید به کارتون ادامه بدین تا عملیات بر روی ماسک (قسمت سفید روی لایه) اعمال بشه. پس مسیرهای زیر رو دنبال کنید:

Filter ---> Render ---> Clouds

Image --> Adjustments --> Brightness/Contrast {Contrast : 70 ---- Brightness : 0}

حالا باید روی این لایه ای که دارای ماسک هستش (روی خود عکس لایه) کلیک کنید تا بقیه عملیات روی خود لایه انجام بشه. پس حالا مسیرهای زیر رو دنبال کنید:

Image --> Adjustments --> Hue/Saturation {Colorize : تیک زده شود ---- Hue : 139 ---- Saturation : 25 ---- Lightness : 0}

حالا روی لایه land کلیک کنید و ادامه کار:

Image --> Adjustments --> Hue/Saturation {Colorize : تیک زده شود ---- Hue : 35 ---- Saturation : 40 ---- Lightness : -30}

حالا Mode این لایه رو به Screen تغییر بدین.

حالا لایه بگراند رو انتخاب کنید و اعمال زیر رو روش انجام بدین:

Filter ---> Noise ---> Add Noise { Amount : 70 ---- Distribution : Uniform ---- Monochromatic : بردارین }

Edit ---> Fade Add Noise ---> { Opacity : 50 ---- Mode : Dissolve }

Filter ---> Blur ---> Gaussian Blur { Radius : 1 }

Image --> Adjustments --> Brightness/Contrast {Contrast : 90 ---- Brightness : -35}

یک لایه جدید روی بگراند ایجاد کنید و ادامه کار رو روی اون انجام بدین:

Filter ---> Render ---> Clouds

Mode این لایه رو به Screen و Opacity اون رو به 50% تغییر بدین.

حالا کلیدهای Ctrl+E رو بزنین تا این لایه با لایه بگراند merge بشه و بعد از اون کلیدهای Ctrl+U رو بزنین و تنظیمات اون رو مثل زیر انجام بدین:

{Colorize : شود تیک زده : Hue : 238 ---- Saturation : 15 ---- Lightness : -15}

خسته نباشید، حالا تونستین کره زمین رو ایجاد کنین .

و اینم طرح نهایی :



شما میتونین با یکم دستکاری لایه ها و اضافه کردن افکتهای مختلف به طرحتون رنگ و رو بدین . مثل عکس پائین :



#### تغییر نام عکسها

یکی از امکانت خوب فتوشاپ ۷ تغییر نام بیش از دو عکس در یک زمان هست. برای اینکار شما می توانید به منوی Window رفته و گزینه File Browser را انتخاب کنید. پس از اینکه این پنجره باز شد مسیر فایل خود را مشخص می کنید سپس عکسهایی که باز شد بروی عکسهایی که می خواهید نام آنها را تغییر دهید کلیک کرده سپس کلیک بروی یکی عکسها کلیک راست کرده و گزینه Batch Rename را انتخاب می کنید. بعد از آن پنجره همانند شکل زیر باز خواهد شد.

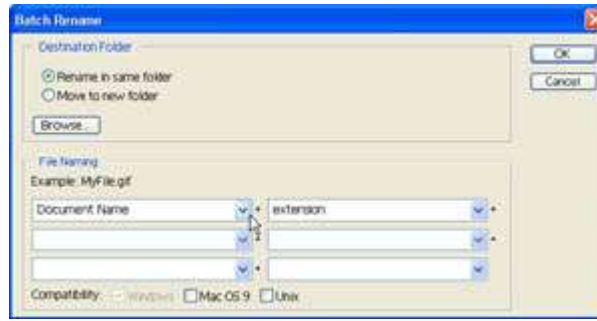

این بخش شامل دو قسمت می باشد.  
 ۱-۲) Destination Folder: در این قسمت شما مشخص می کنید که آیا این تغییر نام در همان Folder باشد و یا در Folder جدید.

۲-۲) File Naming: در این بخش هم نوع نمایش اسم عکسها را انتخاب می کنید.  
 برای اطلاع بیشتر در مورد Browser File می توانید به این لینک مراجعه کنید دوستمان آقای سعید باقری توضیح مفصلي از این موضوع نوشتن.

### ساخت فتو گالري

يکي ديگر از امکانات جالب این برنامه ساخت گالري عکس هستش:  
 ۱- برای ساخت فتوگالري ابتدا باید عکسهاي که دوست دارید در گالري خود بگذاريد را در یک پوشه (Folder) گذاشت.  
 ۲- سپس مراحل زیر را طی کنید: Web Photo Gallery < Automate < File: بعد از اینکه این مراحل را طی کردید صفحه همانند شکل زیر خواهید داشت. این پنجره شامل ۴ بخش می باشد.



۴- Site: در این بخش شما می توانید نحو نمایش فتو گالري خود را انتخاب کنید. که هر کس به نمونه اي را می پسندد.  
 ۱) Style: در این بخش شما می توانید نحو نمایش فتو گالري خود را انتخاب کنید. که هر کس به نمونه اي را می پسندد.  
 ۲) E-mail: در اینجا هم می توانید ایمیل خود را بنویسید.  
 ۳) Extension: در اینجا هم نوع فایل خود را مشخص می کنید که به چه صورتی باشد.

۴-۲) Folders:  
 ۱) Brows: در این بخش آدرس پوشه عکس هاي خود را مشخص می کنید.  
 ۲) Include all Subfolders: با انتخاب این بخش شما مشخص می کنید آیا پوشه هاي داخل آن پوشه هم شامل هست یا نه  
 ۳) Destination: در این جا هم شما مسیر ذخیره شده فایل رو انتخاب می کنید.

۴-۳) Options: در این بخش اطلاعات مربوط به عکسها رو می نویسید.

۴-۳-۱) Banner: در این بخش شما نام صفحه خود را مشخص می کنید.  
 الف) Name Site: در این بخش شما نام صفحه خود را مشخص می کنید.  
 ب) Photographer: در اینجا هم نام عکاس را می نویسید.



ج) Contact Info: در این قسمت اطلاعات مربوط به تماس خود را می نویسد.  
د، ه، و) Date, Font, Font Size: در این قسمت تاریخ، نوع فونت و اندازه فونت های مربوط به این بخش را انتخاب می کنید.

۲-۳-۴) Large Image:

الف) Resize Image: در این قسمت نوع نمایش عکس را از نظر اندازه مشخص می کنید.  
ب) Constrain: در این بخش هم مشخص می کنید که اندازه در کدام بخش از عکس تغییر کند، در طول، یا عرض و یا هر دو آنها  
ج) JPEG Quality: در این بخش هم کیفیت عکس را مشخص می کنید.  
د) File Size: این بخش خود بخود با تغییر مرحله قبلی (Quality JPEG) تغییر می کند.

\*\* توجه اگر دوست دارید می توانید با غیر فعال کردن گزینه Resize Image این بخش را به فتوشاپ بسپارید تا به صورت اتوماتیک درست کند.

ه) Border Size: در این بخش شما مشخص می کنید که آیا اطراف عکس شما کادر درست بشه یا نه؟  
و) Titles Use: در این قسمت شما مشخص می کنید که برای عنوان عکسها از چه عنوانی استفاده شود.  
ز، ح) Font, Font Size: این هم همانند بخش قبلی مشخص می کنید که از چه فونت و سایزی برای این مشخصات استفاده شود.

۳-۳-۴) Thumbnails:

الف) Size: در اینجا اندازه عکسها را در صفحه اول مشخص می کنید.  
ب) Columns: در این بخش مشخص می کنید در چند ستون عکسها باشه.  
ج) Rows: در این بخش هم مشخص می کنید در چند ردیف عکسها قرار بگیرند.  
د) Border Size: در این بخش هم اندازه مرز خطوط را مشخص می کنید.  
ه) Title Use: این بخش هم مانند دو بخش قبلی عنوان مشخص می کنید از چه عناوینی برای این صفحه استفاده شود.  
و، ز) Font, Font Size: این بخش هم مانند دو بخش قبلی اندازه فونت و سایز آنرا برای این صفحه مشخص می کنید.

۴-۳-۴) Custom Colors:

الف) Text: این بخش مربوط به رنگ متن می باشد.  
ب) Link: این بخش هم مربوط به لینکها می باشد.  
ج) Banner: این بخش هم مربوط به بنر آن میباشد.  
د) Active Link: در این بخش مشخص می کنید که لینکهای فعال را به چه رنگی مشخص کند.  
ه) Link Visited: در این قسمت هم مشخص می کنید لینکهای دیده شده به چه رنگی نشان داده شود.

۵-۳-۴) Security: این بخش مربوط به امنیت می باشد.

۴-۴) Preview: این بخش هم به شما نشان میدهد که صفحه گالری شما به چه صورتی خواهد بود.



W

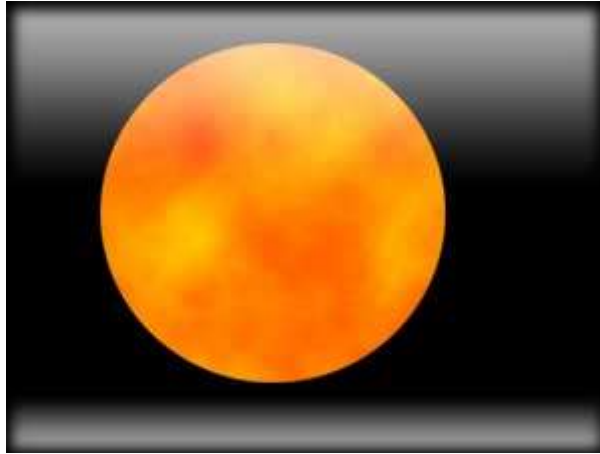

ابتدا یک فایل جدید با پس زمینه سیاه به اندازه 600-800 پیکسل ایجاد کنید سپس به وسیله ابزار Elliptical Marquee Tool [قسمتی] را به شکل دایره در وسط صفحه انتخاب کنید. سپس رنگ background را به [FFDE00] و foreground را به [FFDE00] تغییر دهید و به منوی filter رفته و از مجموعه فیلترهای Render فیلتر Clouds را انتخاب کنید که نتیجه مانند شکل رویو میشود.



سپس روی لایه خود دو بار کلیک کنید که با این کار پنجره layer style فعال میشود در این پنجره قسمت outer glow را انتخاب کرده و این قسمت را مانند شکل زیر تنظیم کنید.

#### Inner Shadow

**Structure**

Blend Mode: Multiply

Opacity: 100 %

Angle: 120 °  Use Global Light

Distance: 18 px

Choke: 13 %

Size: 65 px

**Quality**

Contour:  Anti-aliased

Noise: 0 %

#### Outer Glow

**Structure**

Blend Mode: Screen

Opacity: 100 %

Noise: 0 %

**Elements**

Technique: Softer

Spread: 30 %

Size: 234 px

**Quality**

Contour:  Anti-aliased

Range: 68 %

Jitter: 0 %

سپس قسمت shadow inner را فعال ساخته و آن را مانند شکل بالا تنظیم کنید.

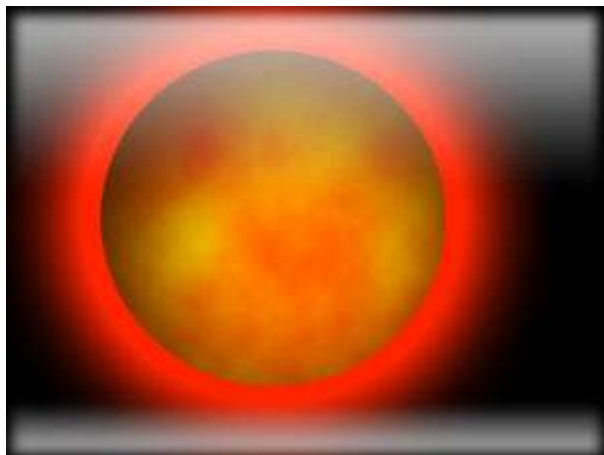

3

سپس روی لایه اول در حالی که کلید **ctrl** را پایین نگه داشته اید یک بار کلیک کنید که با این کار محدوده دایره ما به حالت انتخاب در می آید سپس یک لایه جدید با زدن دکمه **create new layer** [ ] ایجاد کنید و این لایه را با درگ کردن به زیر لایه اول و بالای لایه **background** انتقال دهید سپس قسمت انتخاب شده را با رنگ سیاه پر کنید

A

رووی لایه جدید که در مرحله قبل ساختیم دو بار کلیک کرده و در پنجره **layer style** قسمت **outer glow** را فعال سازید و آن را مانند شکل زیر تنظیم کنید :

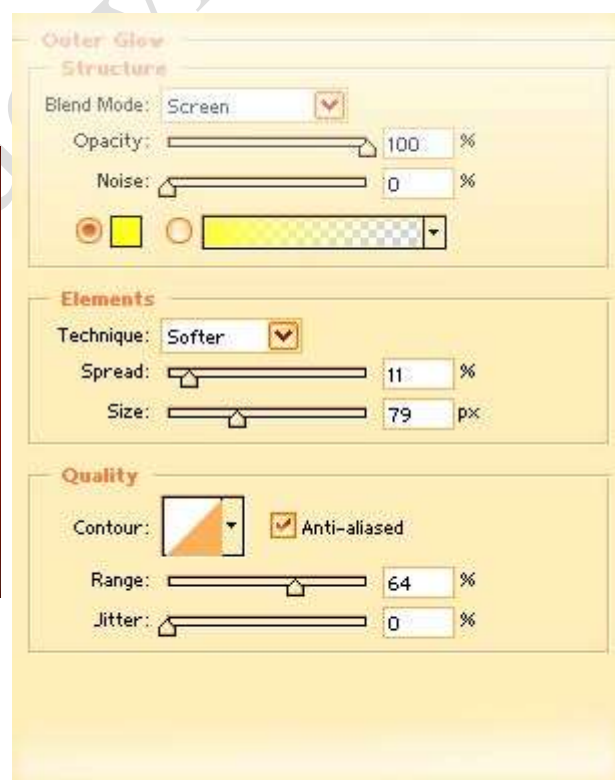

سپس لایه **layer 1** را انتخاب کنید و به روش گفته شده یک لایه جدید ایجاد کنید که این لایه باید در بالای لایه اولیه شما ایجاد شود سپس در حالی که محدوده دایره شما به حالت انتخاب در آمده است به منوی **filter** و از مجموعه فیلترهای **render** فیلتر **Difference Clouds** را انتخاب کنید و سپس دو کلید های میانبر **[ctrl+]** را دو بار بفشارید با این کار فیلتر **Difference Clouds** دو بار مجدد روی طرح شما اجرا میشود سپس دو کلید میانبر **(ctrl+)** را بفشارید با این

عمل پنجره **levels** فعال میشود و این پنجره را مانند شکل زیر تنظیم کنید:



برای ادامه به مونوی **filter** رفته و از مجموعه فیلترها **Distort** فیلتر **Spherize** را انتخاب کنید در این فیلتر مقدار **Amount** را 100 قرار دهید و حالت **Normal** را قرار دهید و فیلتر را روی طرح خود اجرا کنید

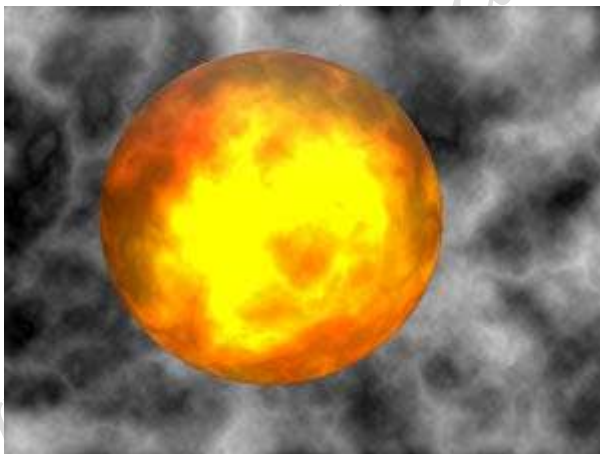

سپس در قسمت لایه ها **mode** لایه جاری را از حالت **normal** به **Dodge** تغییر دهید سپس یک لایه جدید ایجاد کنید و در حالتی که قسمت دایره ای سلکت شده است به مونوی **select** رفته و گزینه **inverse** را انتخاب کنید که این کار با زدن سه کلید میانبر (**shft+ctrl+i**) هم عملی میشود این عمل باعث میشود که قسمتهای انتخاب نشده به حالت انتخاب در آیند سپس به مونوی **filter** رفته و از مجموعه فیلترهای **render** فیلتر **clouds** را برگزینید سپس مجدد به مونوی **filter** رفته و از مجموعه فیلترهای **render** فیلتر **Difference Clouds** را انتخاب کنید سپس دو بار کلیدهای میانبر (**ctrl+f**) را بفشارید سپس **mode** این لایه را مانند قبل از **normal** به **Dodge** تغییر دهید



در اینجا تقریباً کار شما به پایان میرسد شما میتوانید برای زیباتر شدن کار خود بر حسب صلیغته خود یک سری افکتهای دیگر هم روی کار خود اجرا کنید مانند طرحی که من در پایین قرار داده ام  
خسته نباشید

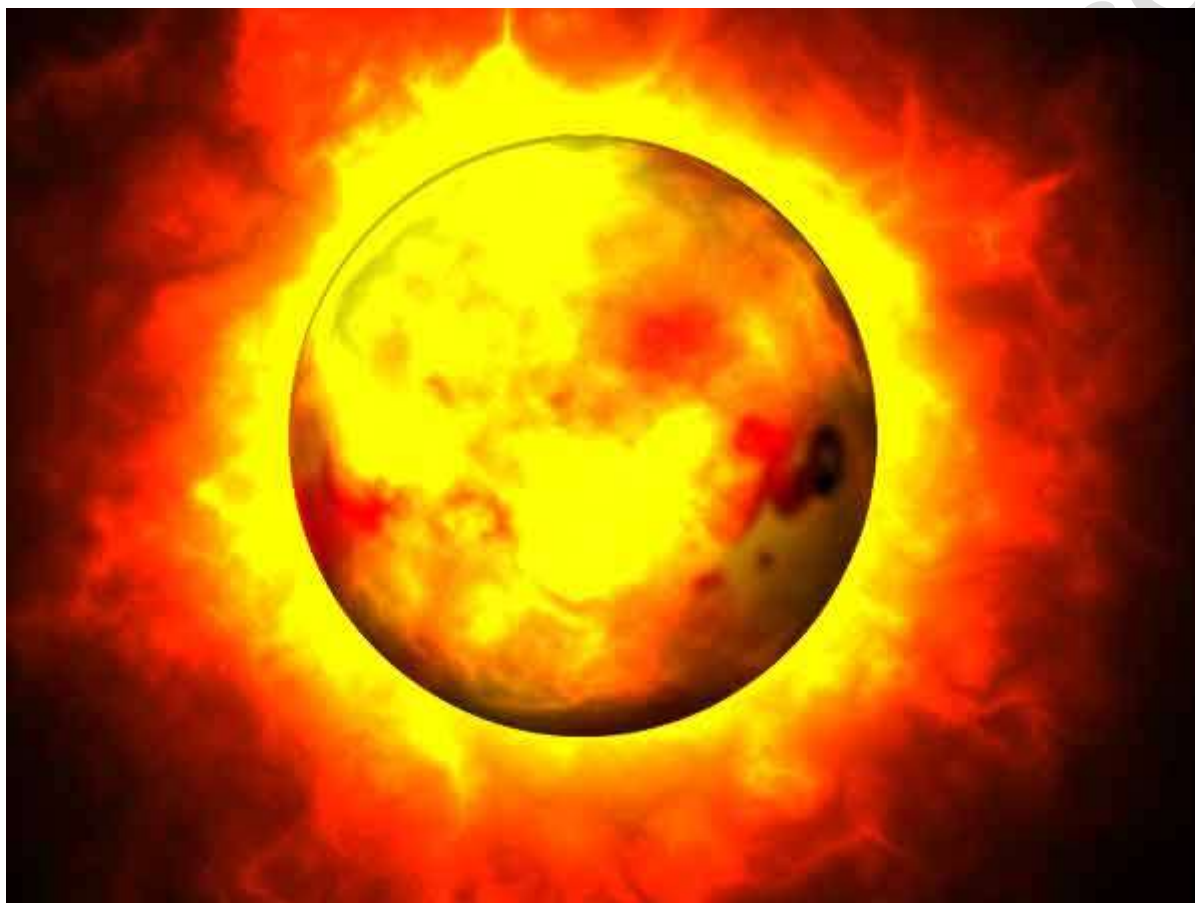

(( ( کاربرد ابزار Notes )))



در بسیاری از مواقع گرافیکست ها طرح های خودشان را به صورت دسته جمعی درست می کنند. یعنی یک نفر کار طراحی، یک نفر اجرا، یک نفر رنگ آمیزی، افکت و ... را انجام می دهد. برای این کار لازم بود تا مواردی در آن طرح بر روی کاغذ نوشته شود و سپس گرافیکست بعدی آن را می خواند و توضیحاتی را که لازم داشت بداند، از آنها مطلع می شد.

در شرکتها دیده می شد که خیلی از این کاغذ بازی ها انجام می شود آن هم به خاطر اینکه توضیحاتی لازم بود که به یکدیگر بدهند. فرض کنید دو گرافیکست در دو مکان مختلف بودند و باز فرض کنید چه مقدار کاغذ برای توضیحات اضافه باید استفاده می شد!

خوب Adobe آمد و یک راه حل بسیار مناسب برای این کار پیدا کرد. ابزار Notes را ساخت که در حقیقت همان کاغذ ها بودند اما به صورت دیجیتالی. دیگر لازم نبود بر روی کاغذ توضیحات نوشته شوند و شما می توانستید به همراه فایل و در واقع درون آن توضیحات لازم را با استفاده از همین ابزار بنویسید. سپس گرافیکست بعدی که این کار را دید می توانست با خواندن توضیحات شما اگر مطلبی بود آن را متوجه شود.

به تصویر زیر دقت کنید :

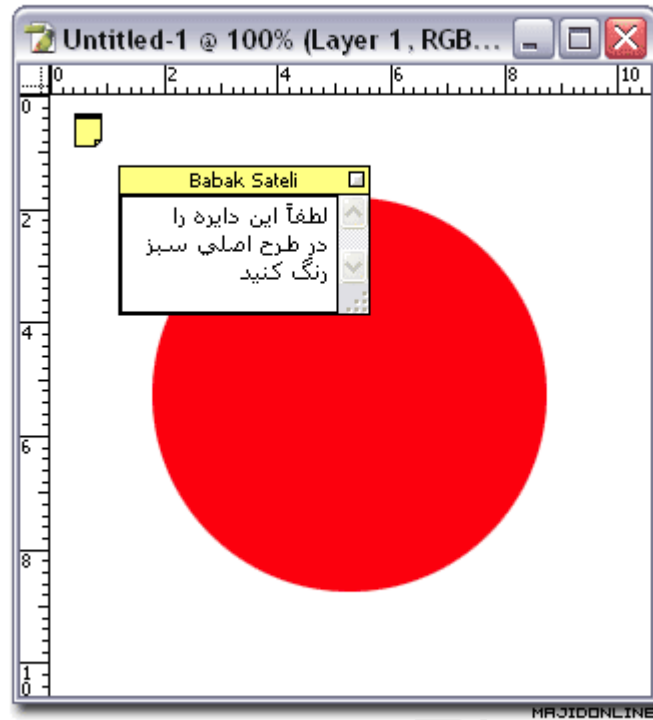

خوب می بینید که به راحتی می شود این توضیحات را برای دیگران ساخت ...

اما یک مورد دیگر ...

این توضیحات لزوماً نباید برای دیگران باشند ... اینها را می تواند شخص برای خودش هم بنویسد. مثلاً به جای اینکه بر روی کاغذ کارهایی را که ریپسش گفته بر روی آن طرح انجام دهد بنویسد ، آنها را با استفاده از همین ابزار یادداشت کنید ...

در انتها یادآوری می کنم که ابزار Audio Annotation هم دقیقاً همین کار را انجام می دهد. اما تفاوت آن این است که به صورت صوتی می باشد نه نوشتاری ...

خوب امیدوارم با توضیحات من ، علت وجود این ابزار را متوجه شده باشید.  
موفق باشید

اینم به آموزش برای اینکه روی به قسمتی از تصویرمون zoom کنیم و بقیه تصویر تقریباً محو بشن

1- عکس مورد نظر را باز کنید



2- از لایه عکس، دو کپی ایجاد کنید.



www.mil



3- درحالیکه آخرین لایه در حالت انتخاب است به منوی Filter >>> Extract بروید. قسمتی را که میخواهید در عکس واضح باشد با استفاده از ابزار Edge highlighter tool انتخاب کنید (سایز قلم را حدود 10 بگذارید) و قسمت خارج این ناحیه رو با استفاده از ابزار Fill Tool پر کنید و سپس OK را بزنید.



4- به منوی Filter >>> Radial blur بروید و مقادیر آن را به صورت زیر تغییر دهید.

Amount = 30  
Blur Method = Zoom  
Quality = Good

5- اکنون طرح مورد نظر شما آماده شده است:



گفتم تا وقت دارم کار رو یه افکت دیگه که تو فتوشاپ انجام دادم رو هم بهتون بگم.

۱-یک صفحه با عرض و ارتفاع 500 پیکسل باز کنید و Background contents رو روی

Transparent قرار بدین.

بعد این مسیرها رو برید:

Clouds<Render-<-Filter

Motion Blur<Blur-<-Filter این تنظیمات رو ثبت کنید: Distance: 999 Angle: 0

Find Edges<Stylize-<-Filter بعد روی لایه راست کلیک و Duplicate layer رو انتخاب می کنیم.

Rotate 90cw<Transform-<Edit- و مد لایه رو روی darken قرار میدیم.

ctrl+E رو فشار بدین تا لایه ها ادغام بشن.

Glowing<Stylize-<-Filter-

این تنظیمات رو ثبت کنید:

Edge Width: 1

Edge Brightness: 20

Smoothness: 3

تا اینجا این تصویر رو داریم: تصویر

Brightness/Contrast<Adjustment-<Image- -2

تنظیمات: Brightness: 0

Contrast: +40

Hue/Saturation<Adjustment-<Image-

مطمئن شوید روی colorize هستید و

تنظیمات: Hue: 180

Saturation :100

Lightness: 0

3- به شکل حالت Perspective میدیم: Perspective<Transform-<Edit-

تصویر این مرحله

Duplicate layer و این مسیر رو میریم:

Gaussian Blur<Blur-<-Filter-

تنظیمات: Radius 4.4

مد لایه رو به Screen تغییر میدیم

ctrl+E برای ترکیب لایه ها

دوباره Duplicate layer و لایه پایین رو انتخاب می کنیم و این مسیر رو میریم:

Lighting effects<Render-<Filter-

تنظیمات

به لایه بالایی میریم و opacity =50% و مد لایه رو به lighten تغییر میدیم و با ابزار Move به مقدار تصویر رو در لایه بالایی به پایین می کشیم.

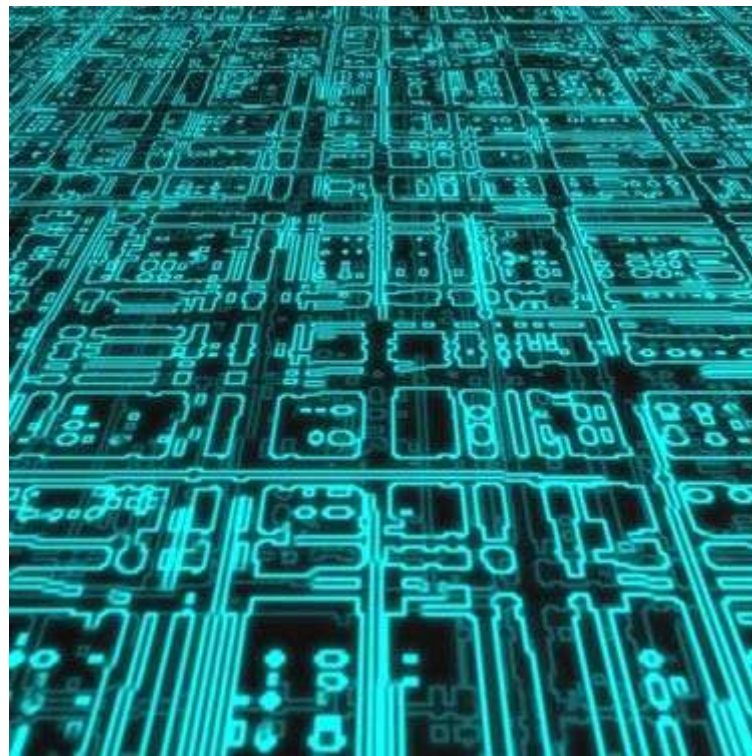

1. با ابزار PEN TOOL فرم مورد نظر رو میکشید و در پایان رو کار راست کلیک کرده و MAKE SELECTION رو با FEATHER 0 تایید میکنید.

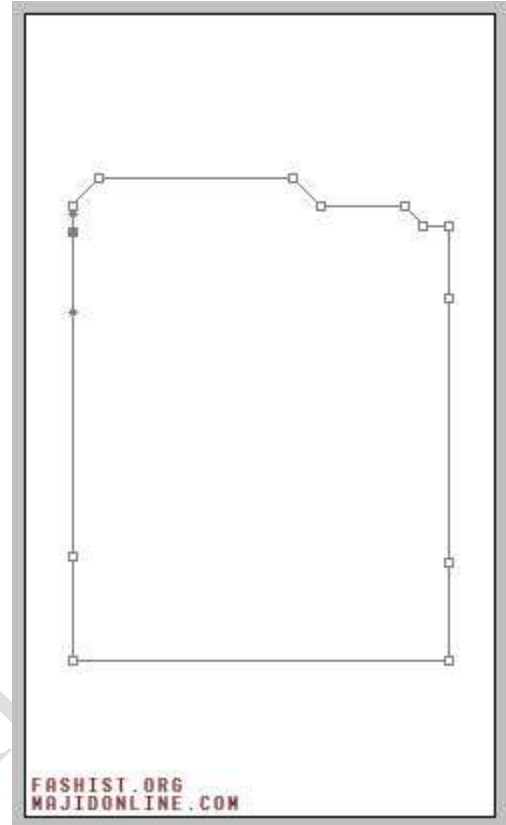

2 در يك لايه جديد قسمت سلكت شده را رنگ ميكنيد (d5c4a1) و به قسمت LAYER OPTIONS ميرويد و مقدار SHADOW DROP به صورت زير تغيير ميدهيد.

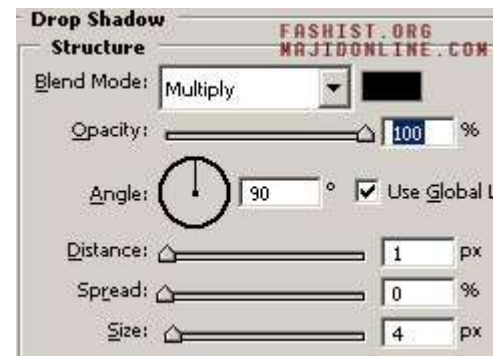

3. چيزي كه الان بايد داشته باشيد چيزي شبیه اين هست:

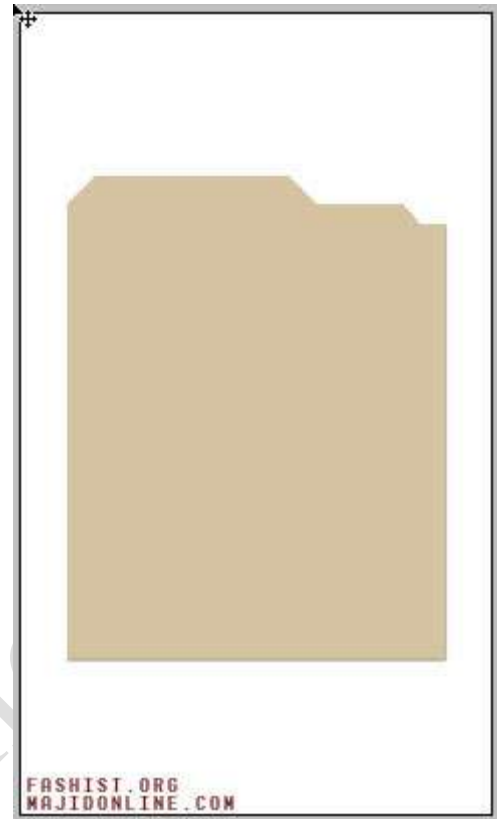

4. حالا لایه رو 3 بار (ctrl+j) (DUPLICATE) کنید و جهت های قرار گیریشونو کمی تغییر دهید:

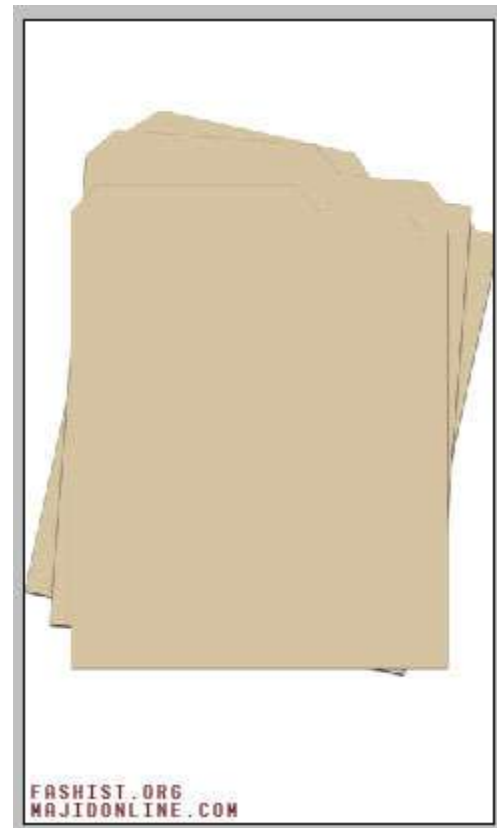

5. حالا میخوایم یک عکس رو بین سندها قرار دهیم. از عکسی که انتخاب کردید یک کپی بگیرید (ctrl+c) و با نگه داشتن CTRL روی لایه کپی شده کلیک کنید و با رنگ سفید اونو رنگ کنید. حالا CTRL+T رو بزنید و با نگه داشتن SHIFT کمی اونو بزرگ کنید و لایه اصلی عکس رو در وسط لایه کپی شده قرار دهید.

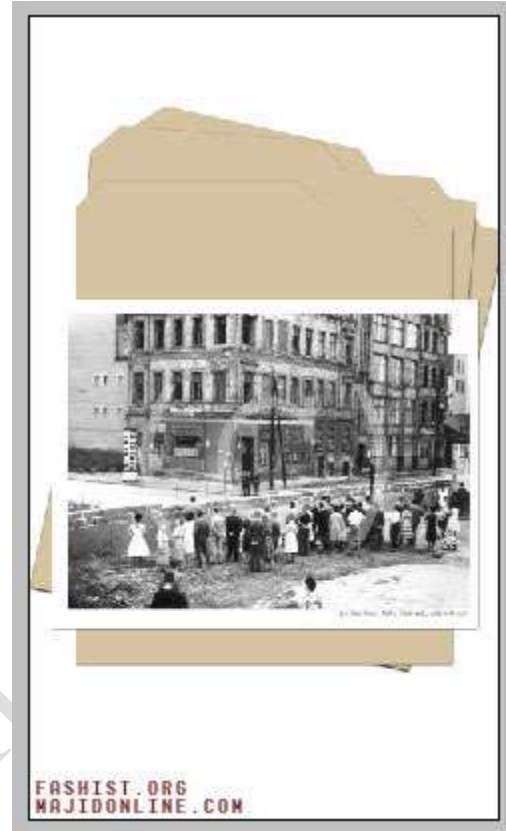

6. حالا دو لایه را MERGE کنید و لایه را 3 بار (ctrl+j) DUPLICATE کنید و آنها را بین سندها قرار دهید. اگر کمی زاویه قرار گیریشون هم تغییر دهید باور پذیر تر میشوند.

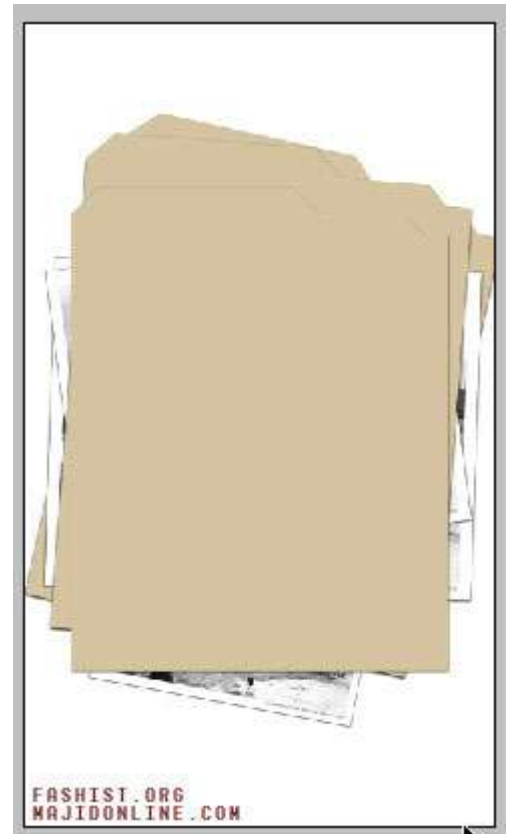

7. حالا يك عكس ميخواهيم كه روي سندمان قرار گيرد. بعد از آن كه عكس را انتخاب كرديد CTRL+B رو بزنيد و اون را به صورت زير تغيير دهيد:



8. عكس رنگ شده رو همانطور که در قسمت 5 گفته شد تغییر دهید.



8.1 چیزی که تا الان باید داشته باشید همچین شکلی است:

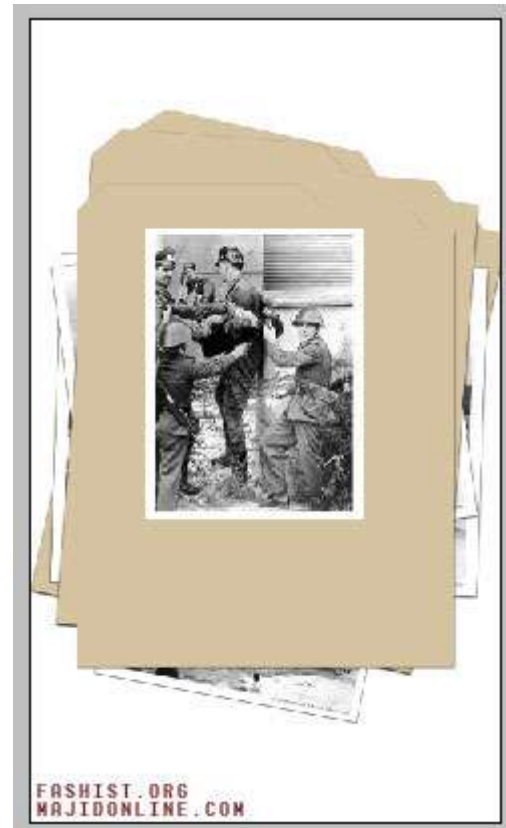

9. يك لایه جدید درست کنید. M رو بزنیید و يك مستطیل به صورت يك ورق A4 بکشید و داخلش را رنگ کنید (f5efe1).

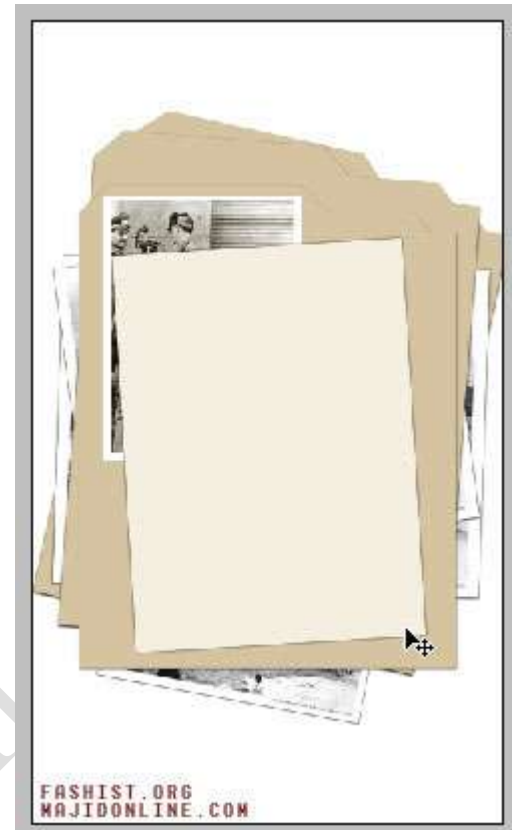

10. حالا با استفاده از برشهای OLD PAPER لایه ایجاد شده تان رو بزرگ کنید. به این صورت



تا اینجا کار سندهای مهرمانه به پایان رسیده. حالا میخوایم مهر تایید فرمانده (آیزنهاور) رو روی سند بزنییم تا دست آلمانی ها به اطلاعات محرمانه ما نیوفتند.



1. يك سند 400\*400 باز كنيد و T رو بزنييد و كلمه TOP SECRET رو بنويسيد بعد CTRL+RETURN را فشار دهيد حالا روي لايه نوشته راست كليك كنيد و RASTERIZE TYPE رو بزنييد.

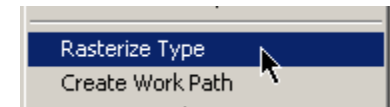

2. CTRL رو نگه داشته و روي لايه كليك كنيد . حالا به اين فيلتر برويد:



نكته: انقدر اين فيلتر رو بزنييد تا جايي كه تيرگيها و روشني هايي كه ميخواهيد بدست آوريد.  
3. و بعد به اين فيلتر:



4. و بعد از اون هم اگه خواستيد به اين فيلتر برويد:



5. و بعد به قسمت BRIGH/CONT<ADJUSTMENT<IMAGE برويد و تغييرات زير رو انجام دهيد.  
نكته: تغييرات بستگي به تيرگيها و روشني هاي نوشتتون داره.(اونجاهايي كه ميخواهيد خرده بشه تيره تر كنيد)

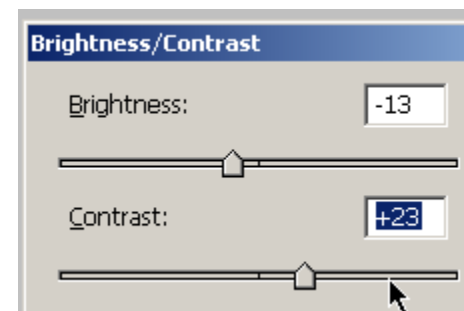

6. حالا از SELECT به COLOR RANGE برويد:

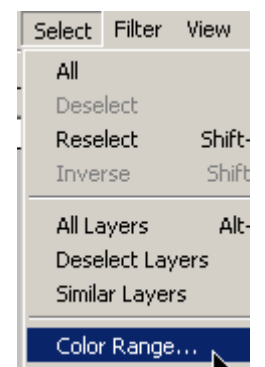

7. و جوري درجه كم و زياد كنيد كه جاهايي كه ميخواهيد خرده بشه تيره تر باشد و سلكت شود:



8. حالا CTRL+I بزنیید تا سلکت ها معکوس شود و بعد DEL رو بزنیید. (اون دل نه این دل 😊)!! . بعد به فیلتر زیر برید:



9. و مقدارش رو روی 1 بگذارید و تایید کنید. چیزی که بدست آمده باید اینجوری باشد وگرنه..:



حالا با کمی ذوق و سلیقه و بیکاری و بی پولی و هزار تا بی : دیگه میتونید اینجوری کارتون رو تموم کنید:

اینم نتیجه این آموزش که به هیچ درد هم نمیخوره...!!

www.mihandownload.com



FASHIST.ORG  
MAJIDONLINE.COM

Artwork

www.mihandoo



منبع: FASHIST.ORG -- MAJIDONLINE.COM

نکته 1 :

\* چگونه يك قسمت از يك سند را كه از چند لايه تشكيل شده كپي كنيم :

وقتي منطقه اي از يك سند را انتخاب كنيد و براي انجام عمل كپي كليدهاي Ctrl+C را مي فشاريد آن منطقه تنها از لايه انتخابي كپي مي شود . اما اگر شما بخواهيد از تمام اجزاي لايه ها در آن قسمت در يك لايه جديد كپي داشته باشيد مي توانيد با افزودن كليدهاي Shift+Ctrl+C به كليدهاي Ctrl+C اين كار را انجام دهيد .

نکته 2 :

\* اسناد خود را در کنار هم مشاهده كنيد :

در ابتدای تاریخ فوتوشاپ ( زمان زندگی دایناسورها ) وقتی تعدادی سند را باز می کنید فوتوشاپ آنها را به صورت جلوی هم نمایش می دهد . یعنی تصاویر یکی پس از دیگری در جلوی هم باز می شوند که این روش Cascading نام دارد . اما اگر بخواهید به طور مثال 4 تصویر باز شده خود را کنار هم قرار دهید کافیهست از منوی

Windows Documents را باز کرده و گزینه Tile را انتخاب کنید .

نکته 3 :

\*حالت ارائه طرح به مشتری در فوتوشاپ :

زمان آن فرا رسیده که طرح نهایی خود را به مشتری نشان دهید اما دوست ندارید مشتری بداند که شما با فوتوشاپ کار کرده اید . دلیل این امر این است که مشتری بلافاصله میگوید : (( با فوتوشاپ کار می کنید ؟ همسایه من هم این برنامه را دارد )) و معنای این حرف این است که پس همسایه من هم می تواند این طرح را بدون صرف هزینه برایم انجام دهد . برای اینکه بتوانید از حالت ارائه تصویر در فوتوشاپ بهره بگیرید می توانید کلید F را در صفحه کلید دو بار فشار داده و یک بار کلید Tab را بزنید . مشاهده می کنید که دور طرح را زمینه ای سیاه پوشانده و منوها حذف شده اند.

نکته 4 :

\*رفت و آمد بین اسناد :

اگر با بیش از یک سند کار می کنید می توانید با فشردن کلیدهای Ctrl+Tab بین اسناد رفت و آمد کنید .

نکته 5 :

\*مشاهده لایه فعال و مخفی کردن بقیه لایه ها :

اگر سند چند لایه ای دارید می توانید تنها لایه ای را که روی آن کار می کنید مشاهده کنید . این کار را می توانید با فشار کلید Alt و کلیک روی آیکن چشم در پالت Layers لایه مورد نظر انجام دهید . برای مشاهده مجدد تمامی لایه ها این کار را دوباره تکرار کنید .

نکته 6 :

\*ایجاد انتخابهای دایره شکل :

زمانی که یک دایره رسم می کنید فوتوشاپ دایره را به طور پیش فرض از نقطه ای که کلیک می کنید رسم می کند . شما می توانید با نگاه داشتن کلید Alt در زمان رسم دایره ، دایره را از مرکز رسم نمایید . اگر می خواهید دایره شما کاملا گرد باشد می توانید از کلید Shift استفاده کنید .

نکته 7 :

\*حذف راهنماهای خط کشی :

اگر در طرحتان ده ها راهنما برای خط کشی دارید و اکنون قصد حذف کردن آنها را دارید لازم نیست آنها را یکی یکی به بیرون از محیط سند درگ کنید ، بلکه می توانید از منوی View گزینه Clear Guides را انتخاب کنید .

چیدمان

اگر برای عکس گرفتن به عکاسی رفته باشید که حتما رفتن متوجه شدین که آقای عکاس باشی عکس شما رو به تعدادی که سفارش دادین در یک صاف کنار هم و با دقت بالا پرینت گرفته ( البته عکاس باشی های مدرن ) و بعد شروع میکنه به قیچی کردن عکس ها شما هم می تونین این کار رو به راحتی با فشار دادن یک دکمه تو برنامه فوتوشاپ انجام بدین ( چیدمان عکس ها به تعداد دلخواه و فاصله دقیق) برای شروع کار عکس مورد نظر رو تو برنامه فوتوشاپ باز کنین . بعد از منوی File و از لیست بیرون رونده Automate گزینه

Picture Pachage رو انتخاب کنین به پنجره باز میشه .

قسمت های که ضرورت داره توضیح میدم .

Page Size = تو این قسمت میتونین سایز عکس رو انتخاب کنید .

Layout = اینجا هم تعداد دلخواه رو انتخاب کنین .

Content = در این قسمت از لیست گزینه Custom Text را انتخاب کنید .

Custom Text = داخل این کادر متن یا شماره سریالی رو که دوست دارین رو عکس حک بشه رو تایپ کنین .

Font = اینهم که معلومه چیه

Font Size = اینهم که ...

Color = رنگ دلخواه را انتخاب کنید

Opacity = شدت رنگ

Position = در این قسمت میتونین مشخص کنین که نوشته شما در کدام قسمت از عکس حک بشه

( تموم شد ) امیدوارم خوشتون اومده باشه .

نکته : قسمت های رو که توضیح ندادم کاربرد زیادی نداره حداقل برای من نداشته .

نکته : بعد از تنظیمات OK به طور خودکار شروع به چیدمان عکسها با حک کردن نوشته میکنه .

بعد از اتمام کار در پالت لایه ها دو لایه می بینید که اونا رو به هم بچسبونین . ( تو آموزش قبلی یاد دادم ) بعد سیو کنید . ویا پرینت .  
موفق باشید

اما روش ساختن یک سیاره سرد در محیط فتوشاپ.

این کار منو یاد پلوتون سیاره ای که بیشترین فاصله رو نسبت به زمین داره میندازه. من علاقه زیادی به  
پلوتون دارم!!!

1- یک صفحه با اندازه x400400 باز کنید و background اونو سیاه انتخاب کنید.

2- به این قسمت Filter < Noise < Add Noise برید و این تنظیمات رو انجام بدین.

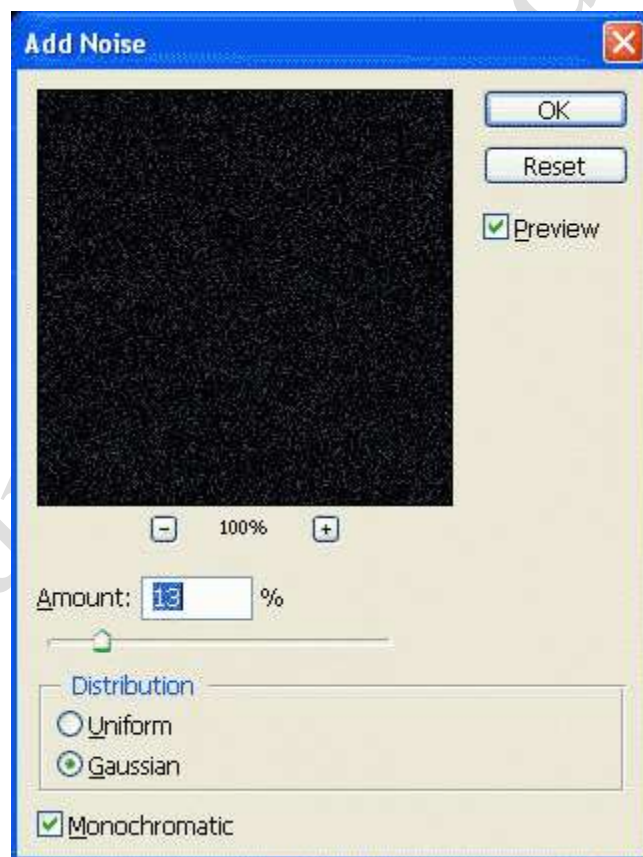

3- Duplicate the layer رو با راست کلیک روی لایه انتخاب و Gaussian Blur < Blur < Filter رو روی

px0.5 قرار بدین.

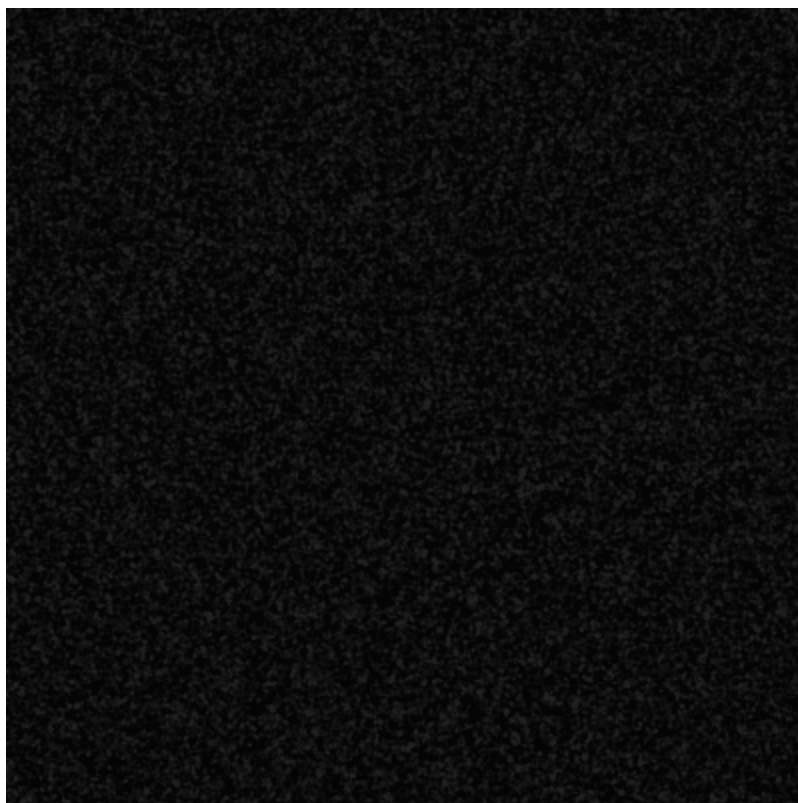

4- Image < Adjustments < Levels و این تنظیمات رو اعمال کنید.

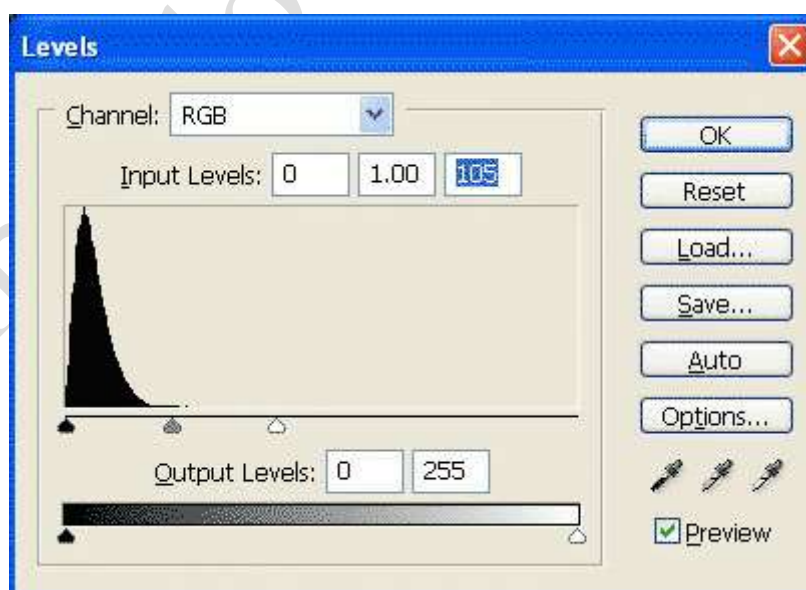

5- Filter < Blur < Gaussian Blur رو 2px قرار بدین.

6- blending mode رو از پالت لایه ها روی Lighten قرار بدین.

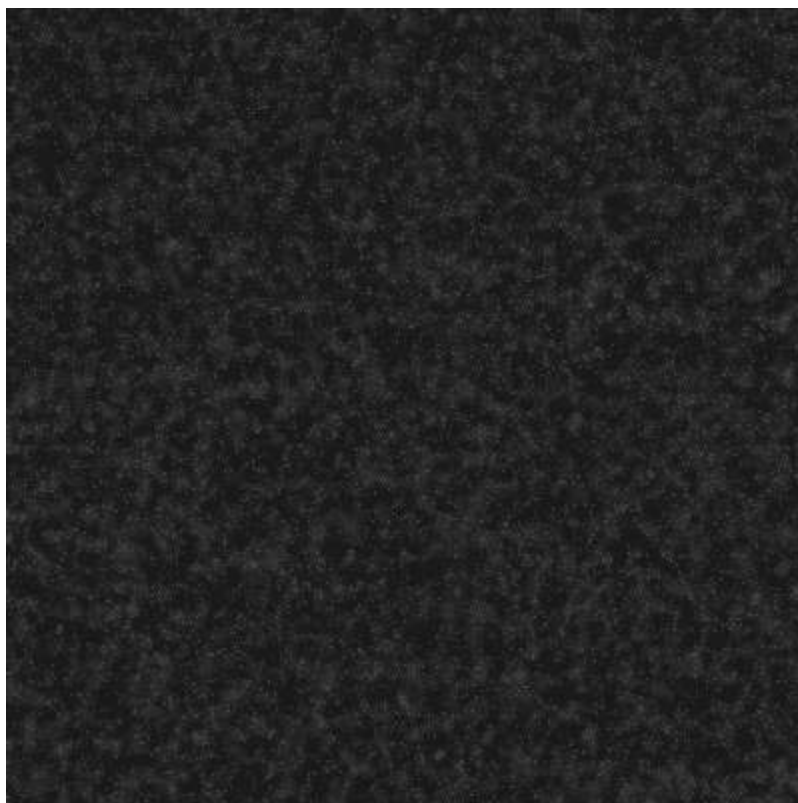

7- Image < Adjustments < Hue/Saturation و تنظیمات رو به ترتیب روی 0-50-250 انتخاب (بادتون

باشه تیک colorize رو گذاشته باشین) و Merge Down < Layer تا لایه ها ادغام بشن.

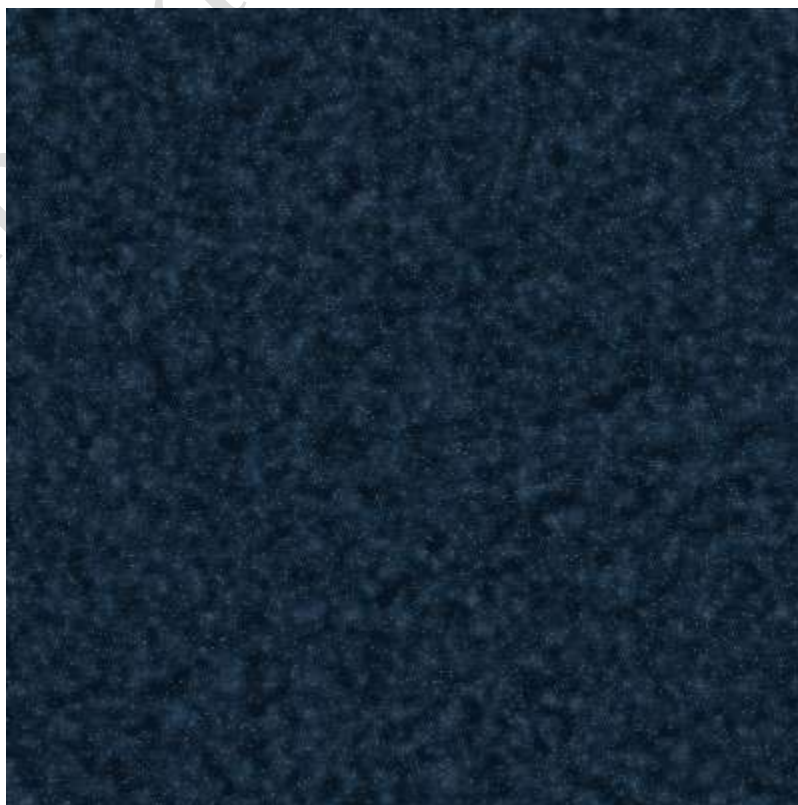

8- حالا یک لایه جدید بسازید. کلید d رو فشار بدین و با ابزار ellipse tool یک دایره رسم کنید (همزمان با



فشردين (shift+alt)

9- حالا دایره خودتون رو select کنید بوسیله نگه داشتن Ctrl و کلیک روی لایه دایره.

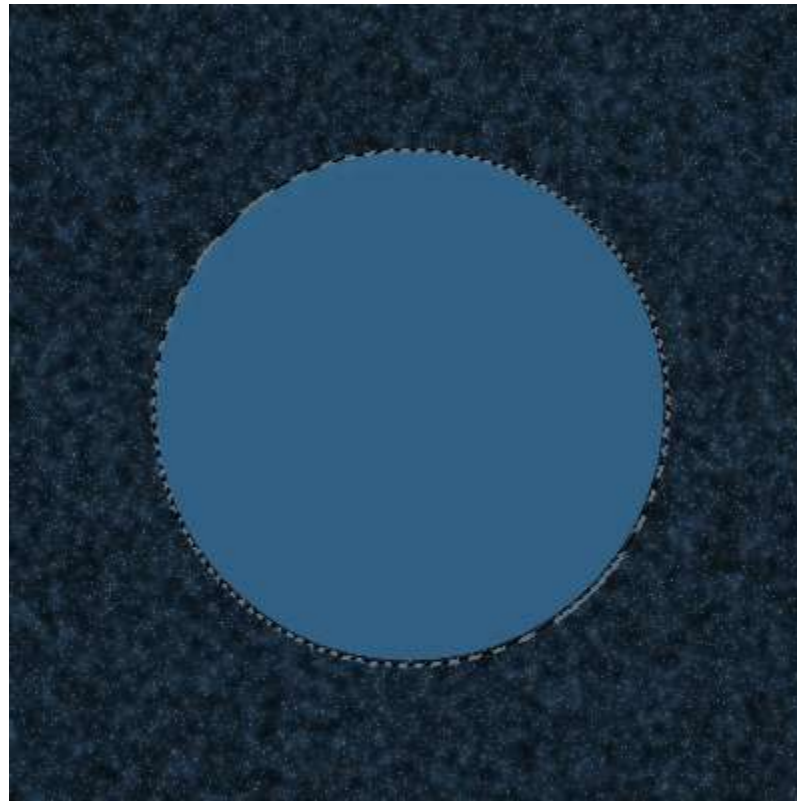

10- Filter < Render < Clouds این قسمت در شکل سیاره شما تاثیر داره . بعد

Levels < Adjustments < Image و تنظیمات زیر:

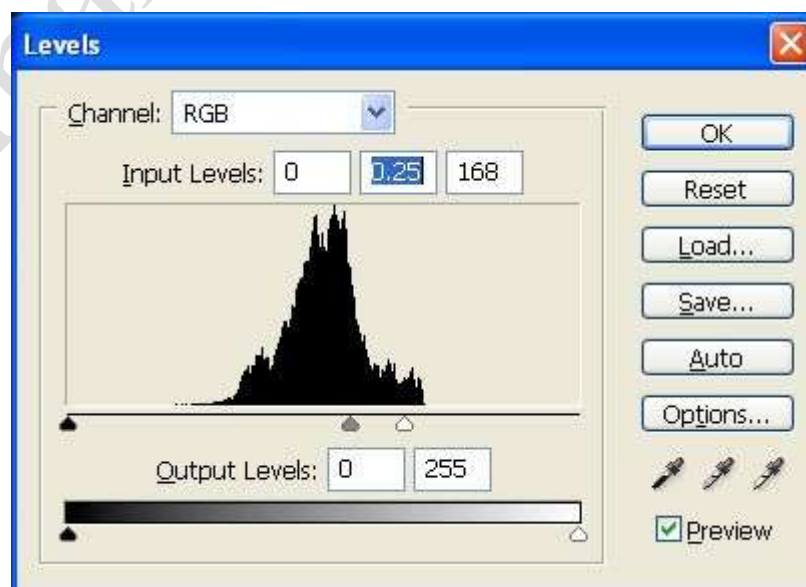

11- Filter < Distort < Spherize و (Normal , %100) .

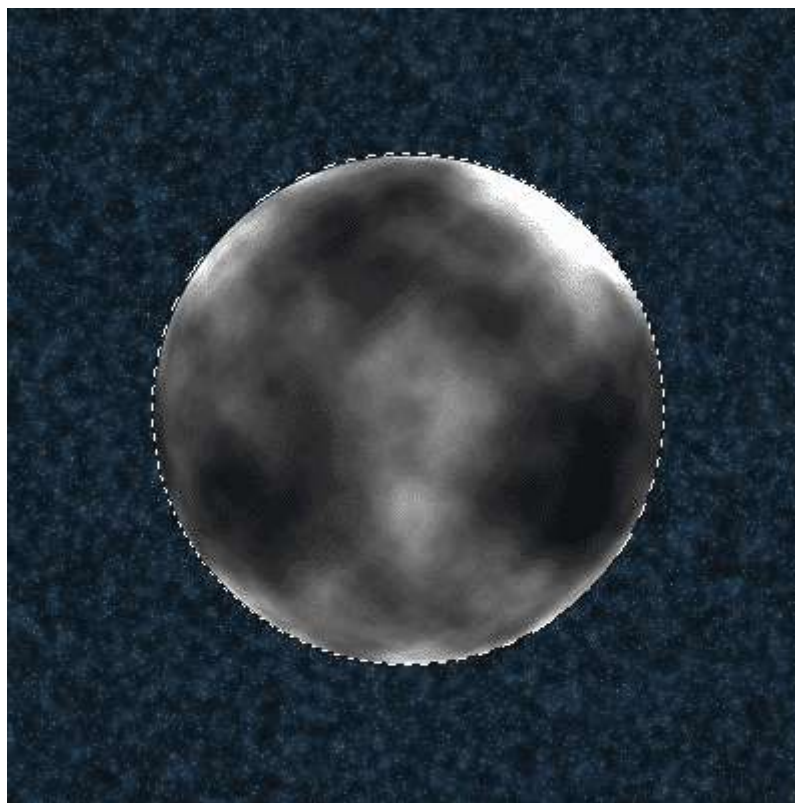

12- Inverse < Select و بعد Feather (2px < Select) و دوبار روی Delete بزنید . این مرحله برای اینه

که لبه های دایره نرم تر بشه. و کلید Ctrl + D رو فشار بدین.

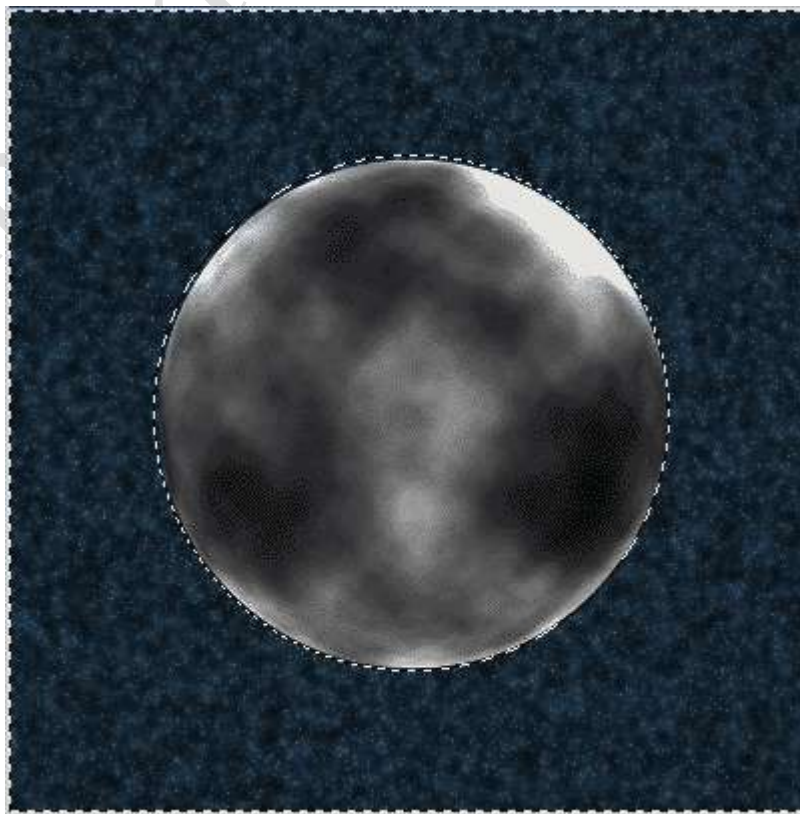

13- Filter < Brush Strokes < Accented Edges و تنظیمات زیر رو انجام بدین.



14- Image > Adjustments > Hue/Saturation و تنظیمات رو به ترتیب 205-40-0 قرار بدین.

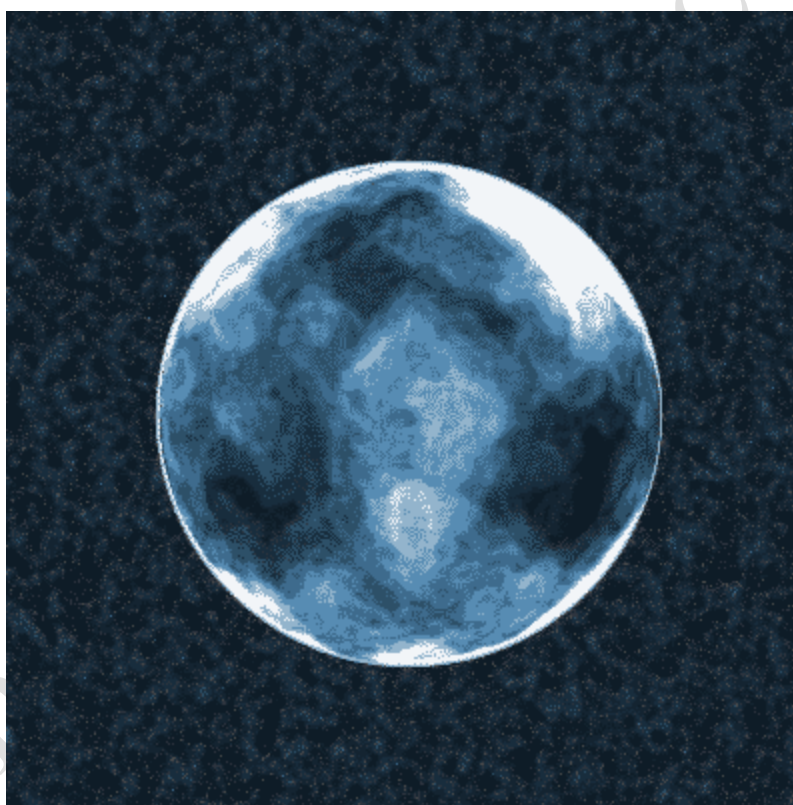

15- Duplicate the layer رو انتخاب و Radial Blur < Blur < Filter و این تنظیمات رو اعمال کنید  
Zoom, Best, 100 این فیلتر رو دوبار اعمال کنید و بعد blending mode رو روی Overlay قرار بدین.  
Merge Down < Layer تا دو لایه بالایی ادغام بشن . باید الان دو تا لایه داشته باشیم.

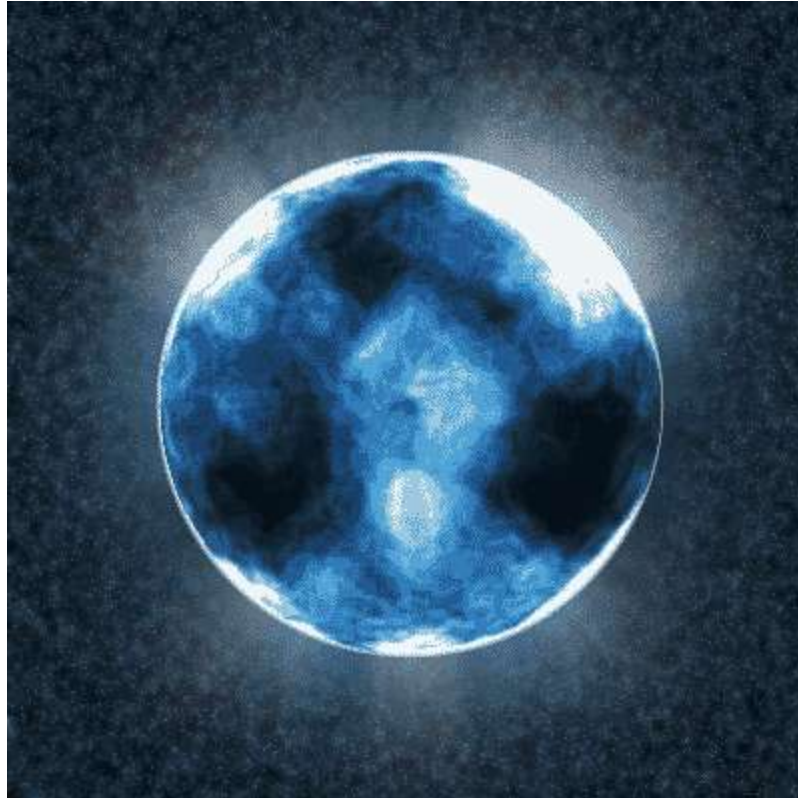

16- دوباره Duplicate the layer و Gaussian Blur < Blur < Filter روی px10 بزرگ کنید. بعد blending mode روی Color Dodge بزرگ کنید و جای این لایه رو با لایه زیری عوض کنید.



مقدمه:

دوستان باید به یاد داشته باشند که ساختن یک بار مد ساده تر از آن است که فکر می کنند. تنها باید توجه داشته باشند که این بارکرد ها قابل شناسایی برای دستگاه های بارکد نیست و به قول معروف تزیینی است.

آموزش:

1. ابتدا یک فایل با اندازه 150 در 75 پیکسل ایجاد کنید. سپس `Filter\noise\addnoise` را انتخاب کنید.

تنظیمات زیر را برای آن انجام دهید.

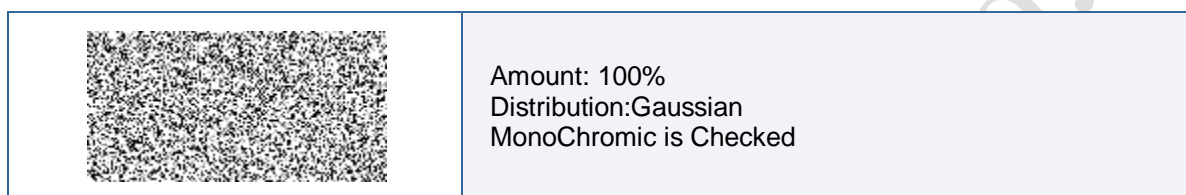

2. سپس `Filter\Blur\Motion Blur` را انتخاب کرده و تنظیمات زیر را برای آن انجام دهید.

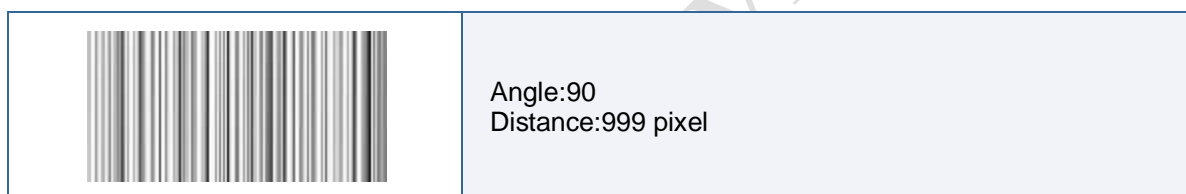

3. سپس به `Image\Adjustment\level` رفته و تنظیمات زیر را انجام دهید.

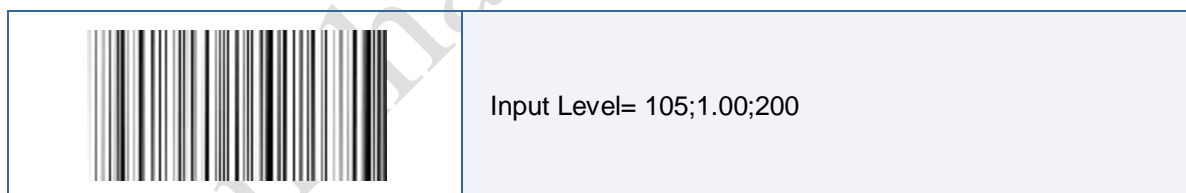

4. حال `Ctrl+a` را زده تا همه تصویر انتخاب شود. به گزینه `Select\Modify\Contract` بروید و میزان 5 پیکسل را وارد کنید. یا با استفاده از ابزار انتخاب مستطیل کوچکتری انتخاب کنید. سپس بر روی تصویر کلیک راست کرده و `Select Inverse` را انتخاب کنید و `Delete` را بزنید تا گوشه های تصویر پاک شود.

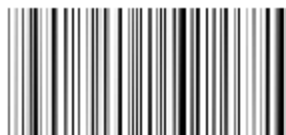

5. حال مطابق تصویر قسمتی از پایین این بارکد را انتخاب می کنیم و پاک می کنیم.



6. سپس درون آن قسمتی که پاک کرده ایم شماره ای را به صورت دلخواه (استفاده از صفر فراموش نشود) می نویسیم.



نمونه ای از کار را مشاهده می کنید.



این آموزش شامل سه مرحله میباشد

مرحله اول

1- برای شروع کار یک فایل با اندازه دلخواه و با بک گراند ترانس پارنت باز میکنیم

2- بعد به پانل لایه ها مراجعه کرده و blending mode را به screen تبدیل میکنیم

3- با راست کلیک کردن روی پالت لایه ها گزینه blending option را انتخاب کرده و در صفحه باز شده inner shadow, inner glow, drop shadow را انتخاب میکنیم.

4- روی shadow drop دوبار کلیک کرده و تنظیمات را مطابق شکل انجام میدهیم

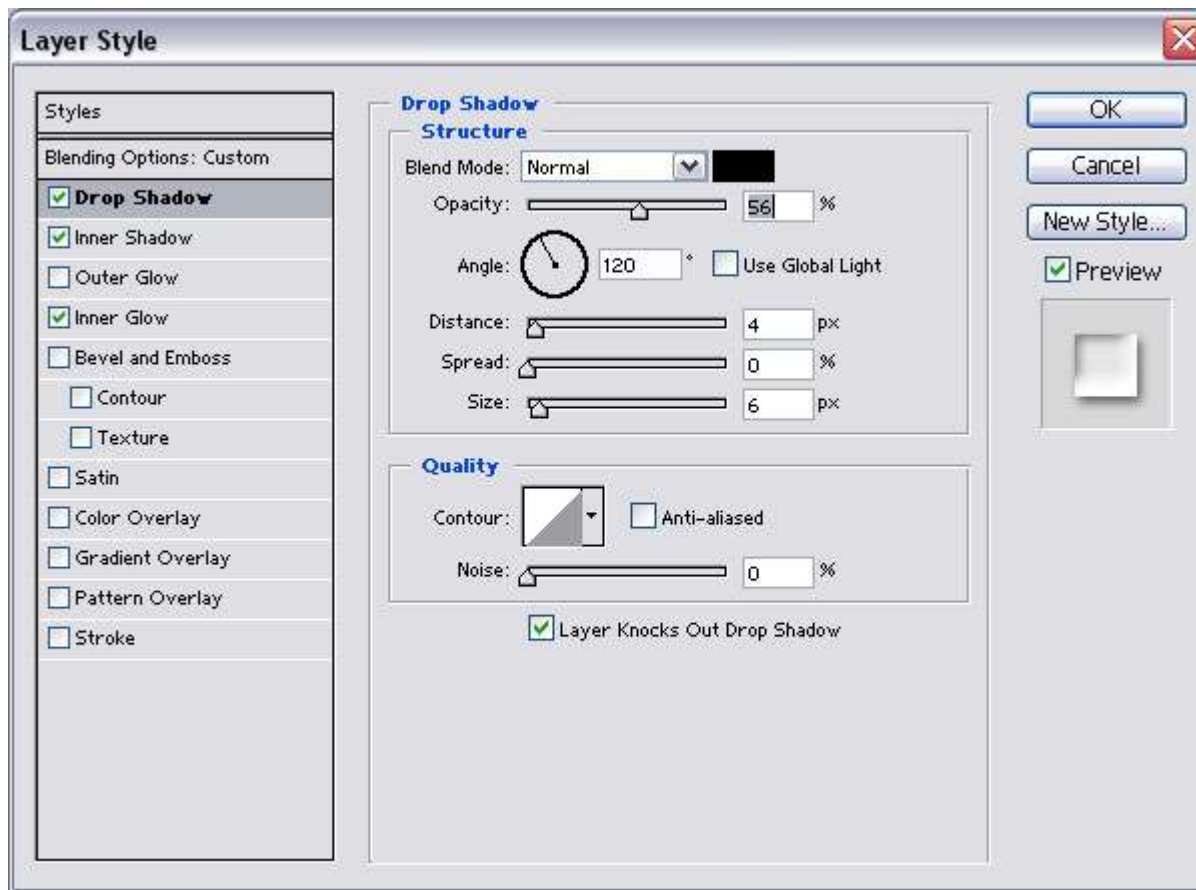

5- برای گزینه shadow inner مطابق شکل تنظیمات را انجام میدهیم

www.mihando.com



6-حال نوبت glow inner میباشد



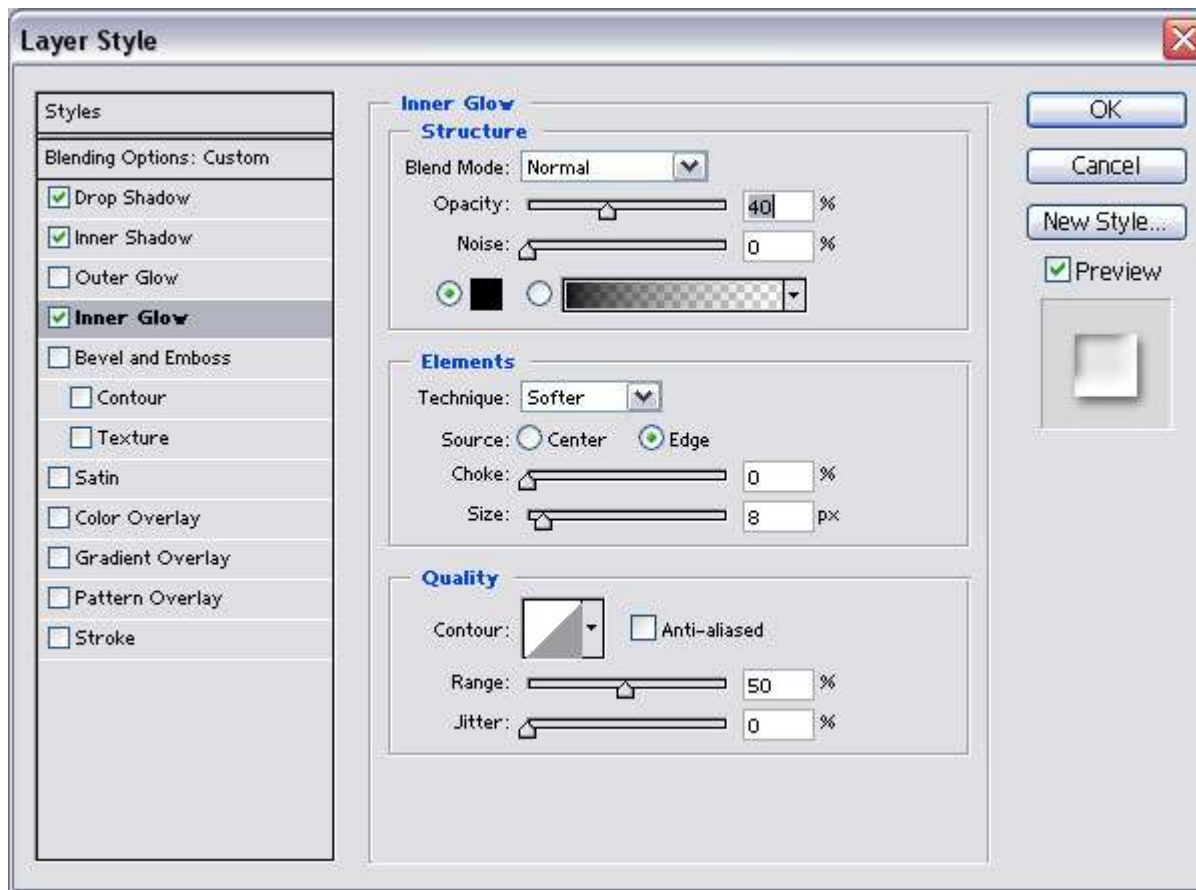

7- اکنون در منوی windows روی گزینه styles کلیک کرده و در قسمت پایین منوی باز شده روی گزینه new style کلیک میکنیم بعد روی ok کلیک میکنیم.

قسمت دوم

1- تصویری را که میخواهیم قطرات آب رویش ظاهر شود را باز میکنیم

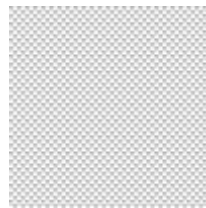

2- در پالت لایه ها یک لایه جدید ایجاد میکنیم و نام این لایه را ab میگذاریم

3- ابزار brush را انتخاب کرده و این تنظیمات را انجام میدهیم

Brush size: 13px

Mode: Normal

Opacity: 100%

Flow: 100%.

رنگ باید الزاماً سیاه باشد.

4- روی تصویر اشکالی شبیه قطرات آب رسم میکنیم

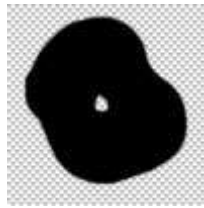

5- دوباره به قسمت styles مراجعه کرده و روی style که قبلا درست کرده بودیم کلیک میکنیم

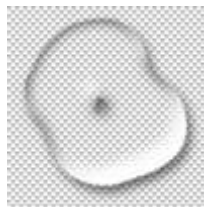

حالت قطره شبیه سازی شده است تقریبا

6- حالا ضمن نگه داشتن ctrl روی لایه ab کلیک میکنیم تا قطره به حالت انتخاب شده دربیاید.

7- اکنون لایه بک گراند را انتخاب کرده و این مسیر را طی میکنیم

FILTER>DISTORT>SPHEARIZE

Amount:100%

Mode:Normal

8- و این مقادیر را وارد میکنیم

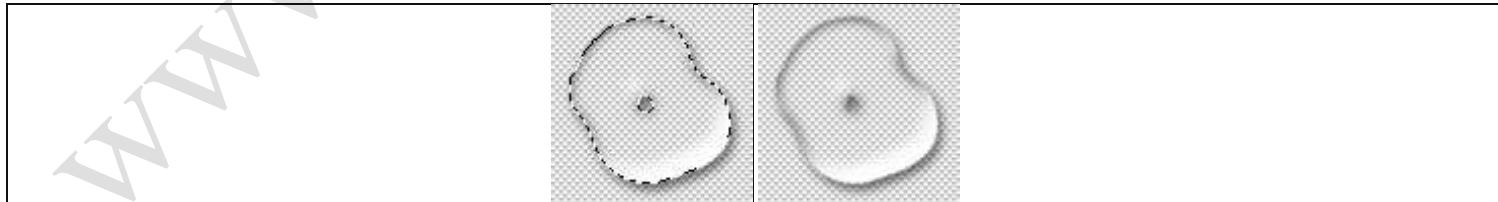

بزرگ انتخاب نکنید قطرات آب را : توصیه

مرحله سوم

برای تبدیل این قطره آب به یخ باید تغییراتی را در **blending option** بوجود آوریم

1- پس روی **bevel and emboss** کلیک میکنیم

2- سپس **texture** را انتخاب کرده و تنظیمات را مطابق شکل انجام میدهیم

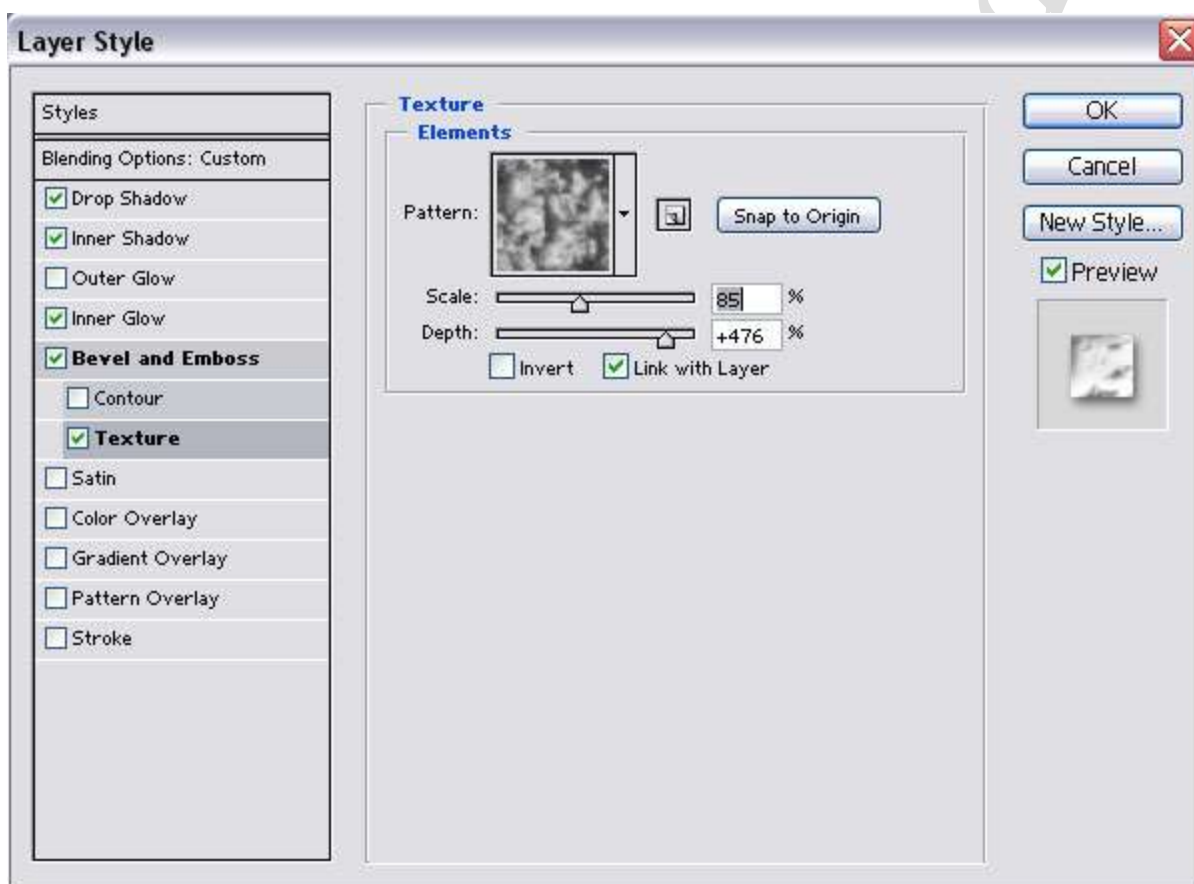

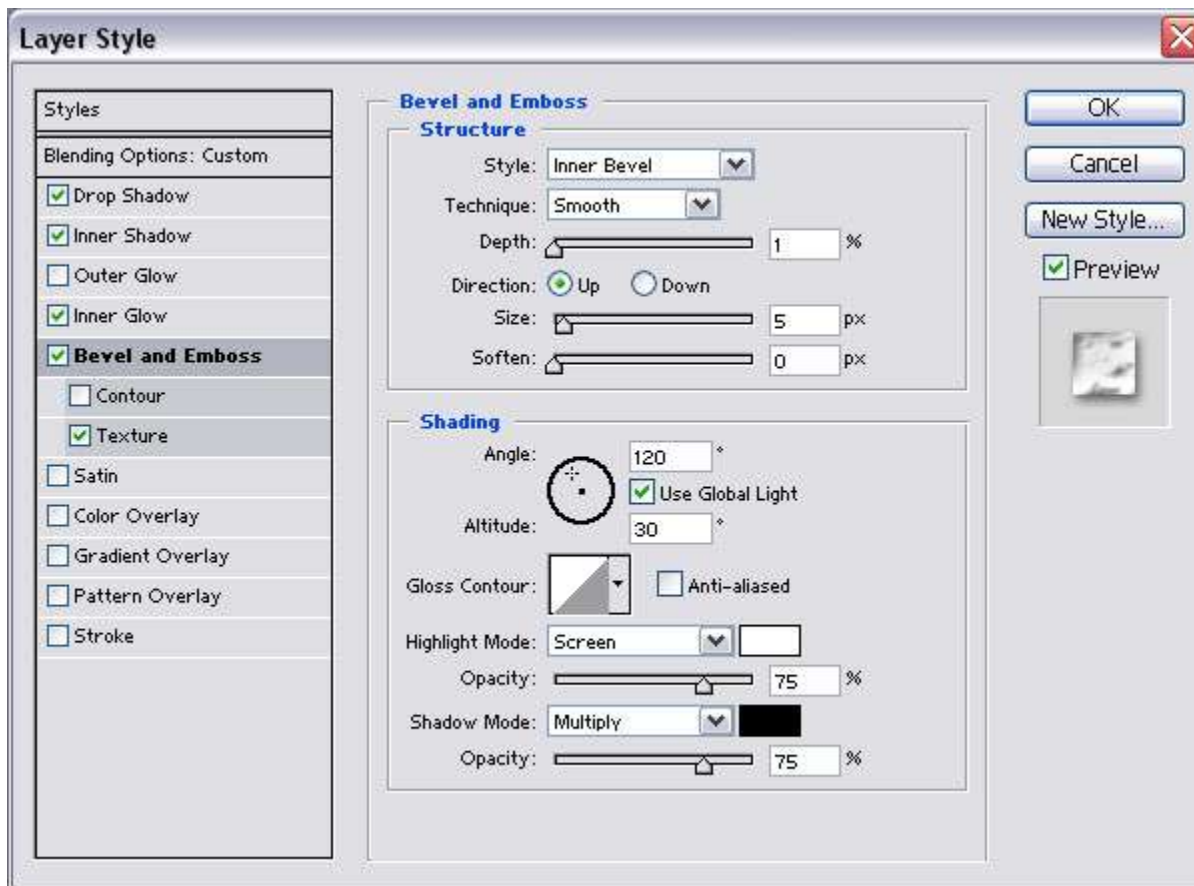

3 - حال در قسمت styles روی new style کلیک کرده و ok می‌کنیم.

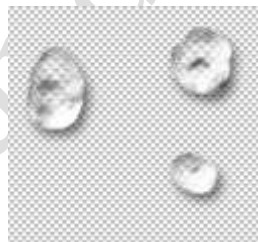

دلخواه نظیر روش قبلی می‌باشد نحوه اعمال به تصاویر

آموزش ساخت گوشه های پاره

(1) تصویر مورد نظر را باز کنید.

(2) قسمتی از آن را انتخاب کنید.

(3) در حالت Quick Mask فرار بگیرید.

(4) Spatter < Brush Stork < Filter را با اندازه های 15 و 15 (یا اندازه مناسب) اجرا کنید.

5) رنگ 663300 و با یک قلم موی نرم در یک اندازه مناسب و حالت Air Brush لبه های تصویر را به آرامی رنگ کنید، تا حالت سوخته پیدا کند.

6) به حالت استاندارد برگردید و Ctrl+Shift+I را اجرا کنید (Inverse>Select) و Delete را فشار دهید.

7) در صورتیکه بخواهید می توانید به تصویرتان Texture بدهید. به این منظور Texturize<Texture<Filter را با سلیقه خودتان اعمال کنید. همچنین می توانید کمی هم سایه به شکل بدهید.

8) نتیجه:



چشم کریستالی



1. یک لایه جدید با اندازه 100\*100 با پس زمینه Transparent ایجاد کنید.

2. برای رنگ چشم دو رنگ انتخاب کنید. این دو رنگ باید به هم شبیه باشند و از یک خانواده ولی یکی روشن و دیگری تیره. مثل قهوه ای روشن و قهوه ای تیره. رنگ تیره را برای Foreground و رنگ روشن را برای پیش زمینه یا Background انتخاب کنید.

3. لایه اصلی را با رنگ سفید پر کنید.

4. با استفاده از ابزار rectangle marquee یک مستطیل بکشید و آن را با رنگ تیره تر پر کنید مانند شکل زیر.



5. به مسیر: Invert<Adjustment<Image بروید و یا Ctrl+I را بزنید.

6. به مسیر Wind<Stylize<Filter بروید و آنرا 3 بار بر روی لایه اعمال کنید با مشخصات زیر:

Wind :Method  
From the Left :Direction

7. دوباره به مسیر: Invert<Adjustment<Image بروید و یا Ctrl+I را بزنید.

8. یک لایه جدید ایجاد کنید و بعد آنرا انتخاب کنید و با رنگ روشنتر آنرا پر کنید مانند شکل زیر:



9. به مسیر Gaussian Blur<Blur<Filter بروید و مقدار 4.5 را برای آن وارد کنید.

10. به مسیر Merge Visible<Layer بروید.

11. دوباره به مسیر: Invert<Adjustment<Image بروید و یا Ctrl+I را بزنید.

12. دوباره به مسیر Wind<Stylize<Filter بروید و آنرا 3 بار بر روی لایه اعمال کنید با مشخصات زیر:

Wind :Method  
From the Left :Direction

13. باز هم به مسیر: Invert<Adjustment<Image بروید و یا Ctrl+I را بزنید.

14. به مسیر Motion Blur<Blur<Filter بروید و تنظیمات زیر را اعمال کنید:

30 :Strength  
0 :Angle



15. به مسیر degrees CCW 90 < Rotate Canvas < Image بروید.

16. این تصویر را کپی کنید & اول انتخاب کنید و بعد کپی.

فعلا این تصویر را رها کنید.

قسمت دوم

1. یک لایه با اندازه 200\*200 با پیش زمینه Transparent ایجاد کنید.
2. تصویری را که در قسمت اول و در مرحله 16 کپی کردید را در این لایه بچسبانید.
3. این لایه ای را که کپی کرده اید بصورت شکل زیر ارنج کنید و به مسیر Merge Visible < Layer بروید.

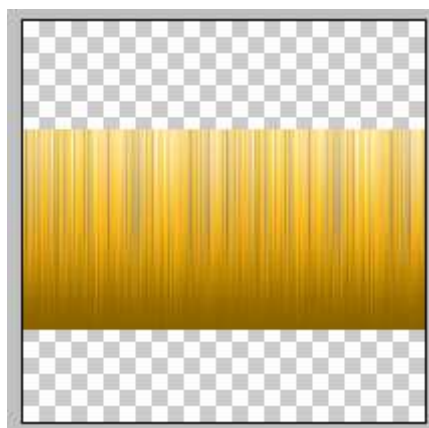

4. یک لایه جدید ایجاد کنید و آنرا به زیر لایه فعلی که تصویر در آن قرار دارد جا به جا کنید.
5. نیمه بالایی لایه جدید را با رنگ سیاه پر کنید و نیمه پایین آنرا با سفید پر کنید مانند تصویر زیر :



6. یک انتخاب ایجاد کنید (بر روی لایه با تصویر رنگی) مانند تصویر زیر !  
نکته : شما میتوانید همزمان دو محدوده انتخاب یا بیشتر داشته باشید. برای اینکار ابتدا اولین محدوده را انتخاب کنید بعد در حالی که Shift را نگه داشته اید محدوده دوم را نیز انتخاب کنید. به شکل زیر دقت کنید..

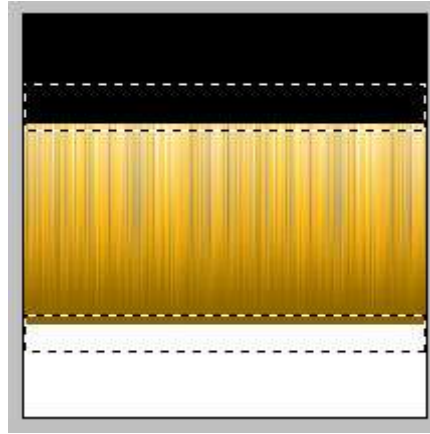

7. به مسیر `Blur Gaussian < Blur < Filter` بروید و بعد برای شعاع مقدار 2 را وارد کنید.

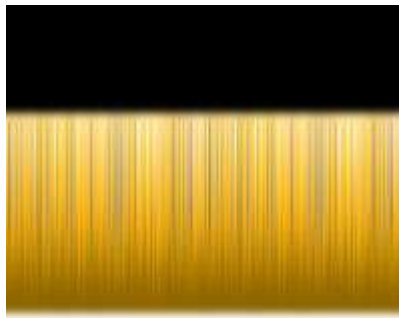

8. به مسیر `Merge Visible < Layer` بروید.

9. به مسیر `Polar Coordinates < Distort < Filter` بروید و این تنظیمات را اعمال کنید: `to Polar Rectangular`:



روی این تصویر کمی کار شده است.

افکت های اضافی :

لنز براق :

1. یک انتخاب دایره ای کامل بر روی لایه ایجاد کنید. برای اینکار `Shift` را نگه داشته و بعد محدوده را انتخاب کنید.



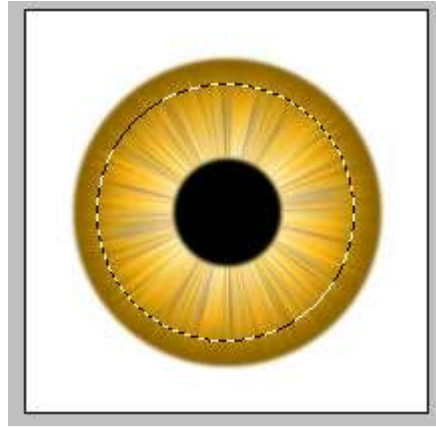

2. ابزار Marquee (selection) Tool Rectangular انتخاب کنید و بعد با فشردن ALT نصف محدوده انتخاب را ساکت کنید مانند تصویر زیر :

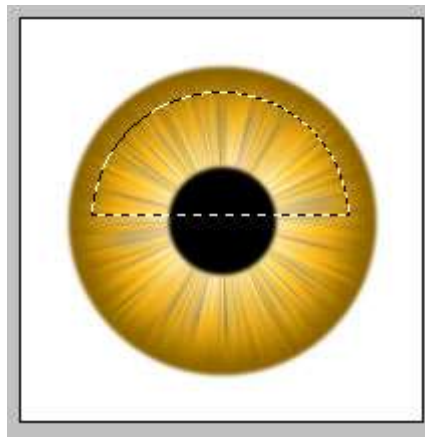

3. با فشار دادن D رنگها را به حالت پیش فرض برگردانید. یک لایه جدید ایجاد کنید و با ابزار Linear Gradient Tool بر روی محدوده انتخاب بکشید.



4. حالت لایه جدید را به Screen تغییر دهید.



رنگها در تصویر بالا کمی تغییر کرده اند.

کار ما تمام شد !

چنانچه مشکلی داشتید به انجمن مربوطه مراجعه کنید یا با من تماس بگیرید: [Info@PersianGraphist.com](mailto:Info@PersianGraphist.com)

Load.com



و با بک گراند سفید باز کنید Color mode = RGB ابتدا یک فایل در اندازه های 400\*400 ،



WM

یک لایه جدید ایجاد کنید . برای این کار مسیر layer => new =>layer را طی کرده و یا کلید های shift + ctrl + N را با هم فشار دهید و یا بر روی دکمه موجود در پانل لایه کلیک کنید

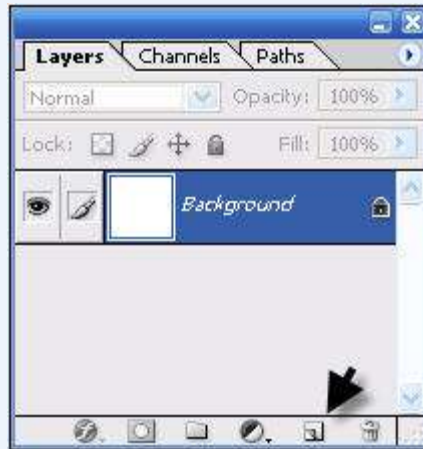

2.

مسیر مقابل را طی کنید: Filter=> Render=> 3d transform . در صورتیکه از Photoshop cs استفاده می کنید ، این فیلتر وجود نخواهد داشت و شما بایستی فایل زیر را دانلود و در دایرکتوریه فیلتر فتوشاپ خود کپی کنید .  
دانلود فایل : D Transform3 حجم : 100 کیلوبایت فرمت : فایل زیپ شده .

3.

سپس ابزار مکعب را از منوی این فیلتر انتخاب و مکعب مربع مناسبی رسم کنید .

4.

بر روی trackball tool کلیک کرده و آنقدر بر روی مکعب خود کار کنید تا شکل حاصل به صورت زیر درآید .

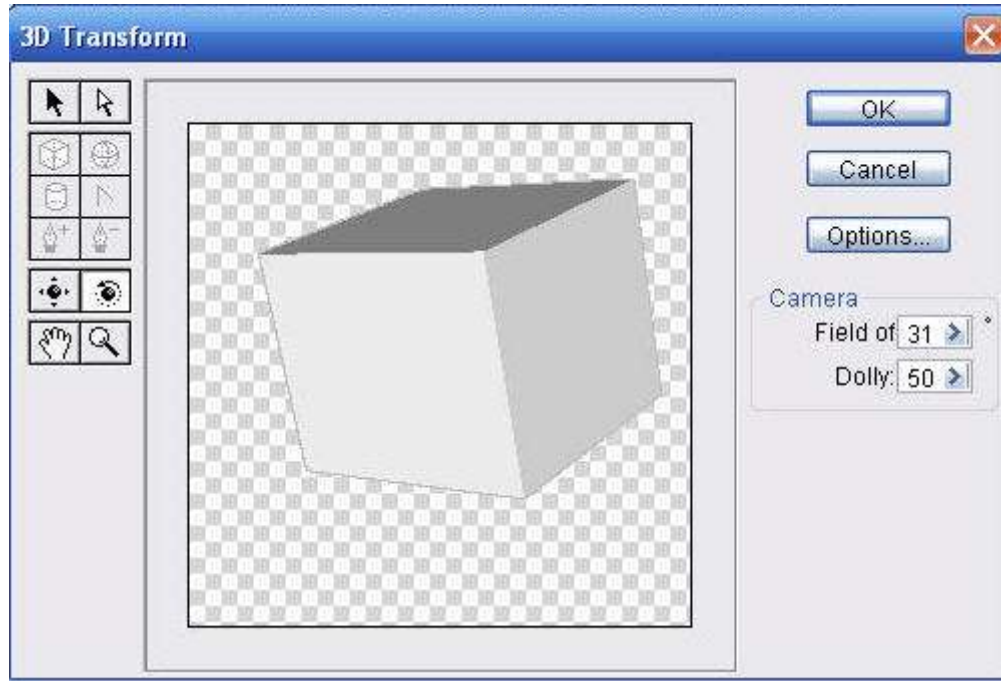

.5

باشد ابعاد مکعب را به گونه ای تنظیم کنید که جهت دید تاس شما بهترین حالت را داشته‌تر این قسمت شما باید

لایه اول را انتخاب ، بر روی image=> Adjust=> Invert کلیک کنید . یا کلیدهای Ctrl + I را بفشارید

.6

بر روی image=> adjust=>hue/saturation کلیک کنید . یا کلیدهای Ctrl + U را بفشارید . حال تنظیمات زیر را اجرا کنید :

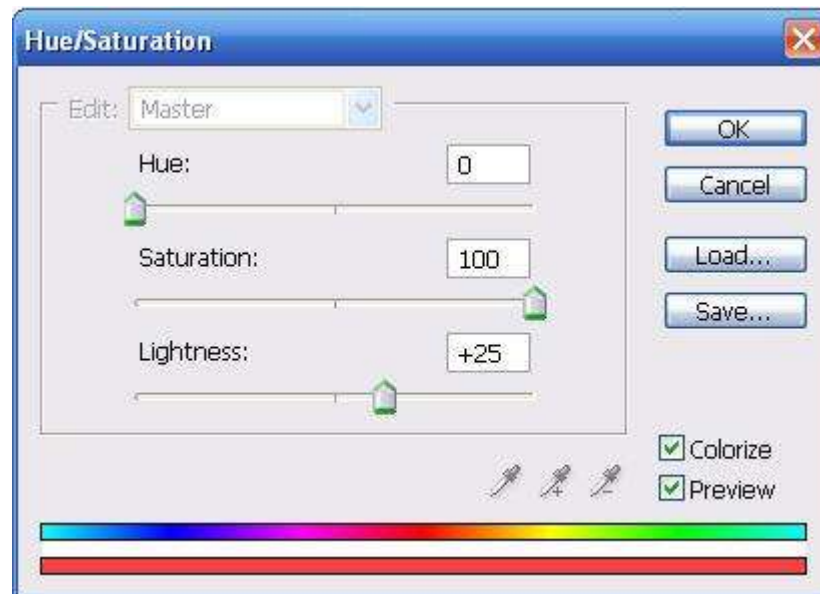

.7

- البته تنظیمات این قسمت را می توانید با صلیقه خودتان تغییر دهید .

با کلیک بر روی  در پانل layer ، بک گراند و لایه اول را غیر قابل مشاهده (نامرئی) کنید .



لایه ای جدید ایجاد کنید .



شش بار به مسیر View=> New guide رفته و تنظیمات آن را در هر بار مطابق یکی از تنظیمات زیر کامل کنید :

- Horizontal 100 px      Horizontal 200 px      Horizontal 300 px
- Vertical 100 px      Vertical 200 px      Vertical 300 px

.10

را انتخاب و تنظیمات را مطابق شکل زیر وارد کنید .



از قسمت toolbar،elliptical marquee tool

.11

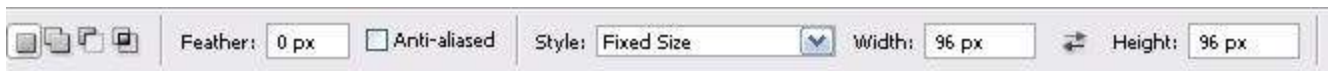

marquee tool elliptical در این مرحله شما بایستی در هر یک از 6 لایه ایجاد شده ، دایره هایی با استفاده از ابزار

رسم کنید ؛ بطوریکه نحوه قرار گیری آنها به ترتیب همانند شکل زیر باشند :

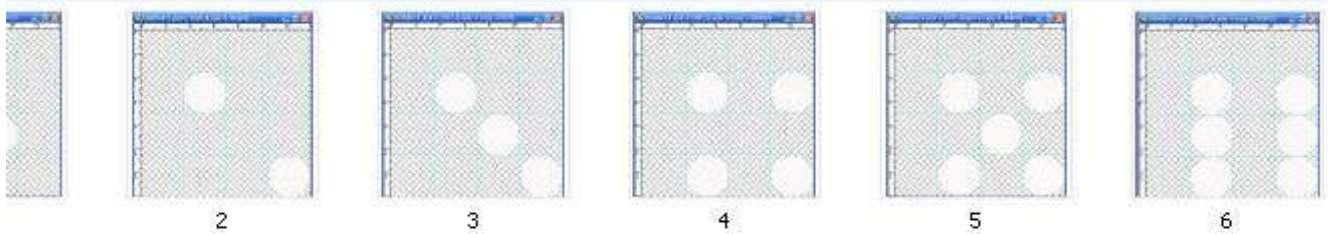

.12

- دقت کنید که دایره ها بین خطوط فرضی رسم شده ، قرار گیرند .

در این قسمت برای راحتی کار با استفاده از روشی که گفتیم ، اقدام به نامرئی کردن لایه ها کنید و فقط یکی از آن 6 لایه رو انتخاب

و قابل مشاهده کنید ؛ Inner shadow را از مسیر Layer style =>Inner shadow <= Layer فراخوانی کنید و تنظیمات آن را

.13

مطابق شکل وارد کنید . در آخر گزینه ok را کلیک کنید .

www

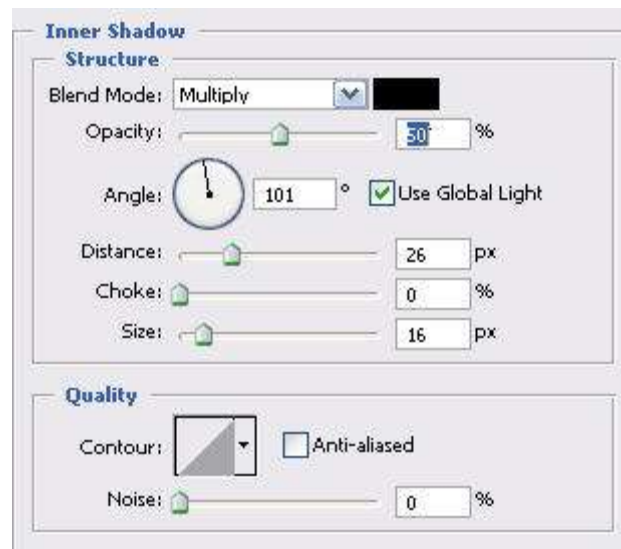

حال Satin را از مسیر `Layer > Layer Style > Satin` فراخوانی کرده و تنظیمات را مطابق شکل وارد کنید و در نهایت `ok` را کلیک کنید .

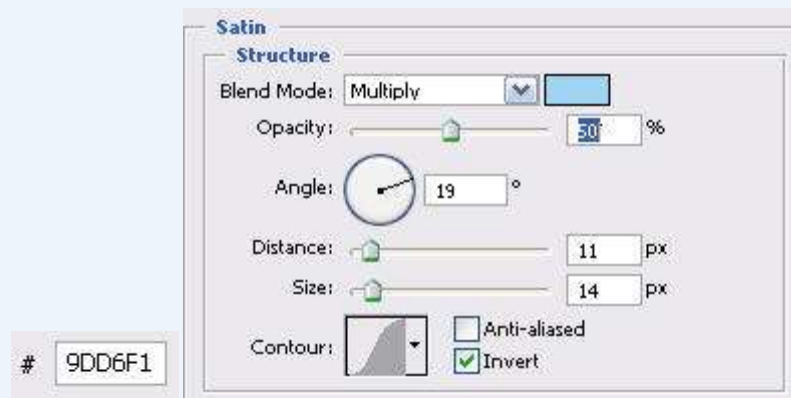

**.14**

در این مرحله شما باید در پنل `layer` بر روی لایه ای که عملیات را روی آن انجام داده اید راست کلیک کرده و گزینه `Copy layer style` را انتخاب کنید و سپس با راست کلیک کردن بر روی لایه های دیگر و انتخاب `paste layer style` آن را به سایر لایه ها اعمال نمایید .

**.15**

بعد از انجام دادن موارد بالا شما باید تغییراتی در لایه ای که می خواهید در ناحیه بالای تاس قرار گیرد اعمال نمایید . برای این کار شما مرحله 13 را طبق شکل زیر بر روی آن لایه اعمال نمایید . به عنوان مثال من بعد 5 تایی رو انتخاب کردم .

**.16**

WWW

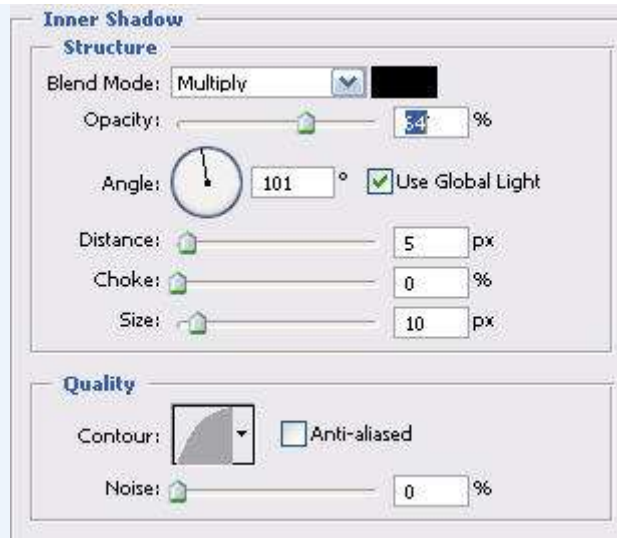

- دقت کنید که شما فقط 3 بعد از 6 بعد تاس را مورد استفاده خواهید قرار داد .  
 بر روی یکی از 3 بعد مورد نظر خود کلیک کنید . ( به همه لایه ها به غیر از لایه مکعب و لایه انتخابیه شما ، خاصیت نامرئی اعمال کنید ) .

- از منوی Edit => transform گزینه perspective را بر گزینید . حال لایه خود را با استفاده از این دستور چنان تغییر دهید

که در قسمت مورد نظرتان گنجایش و نشستی مناسب داشته باشد . لازم به ذکر است که همه موارد موجود در منوی

Edit => Transform می توانند در این قسمت شما را یاری کنند .

- این مرحله را برای دو لایه دیگر نیز عمل نمایید .

برای خاموش کردن تقسیم بندی صفحه ، گزینه Clear Guide را از منوی View انتخاب کنید .

در پایان ، کار شما مشابه شکل زیر خواهد بود .

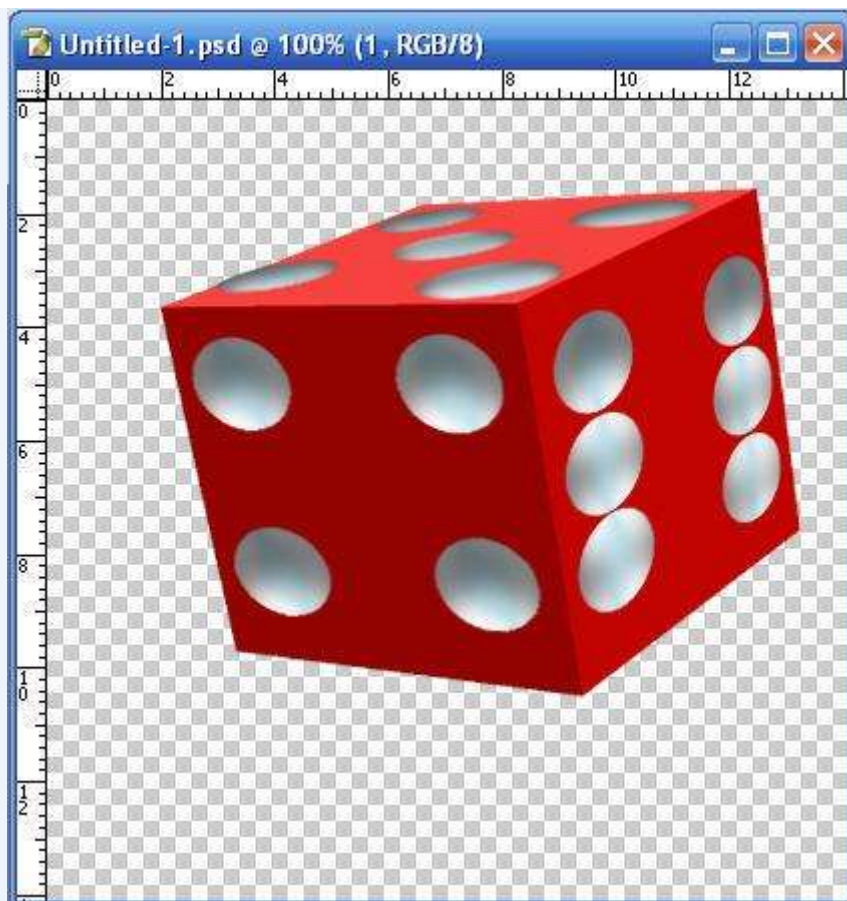

هر گونه نظر ، پیشنهاد و پرسش در مورد این آموزش دارید ، می توانید به پست الکترونیکی زیر ارسال نمایید .

Doste\_bihamta@yahoo.com

امین بی رشک

### چشم های قاتل

اگر دوست دارید تصاویر دوستان خود و یا هر تصویر انسانی را تبدیل به یک عکس وحشتناک و مانند قاتل های خیالی بازی ها کنید با من در این مقاله همراه شوید فقط یادتان نرود این کار را با عکس هر آشنایی کردید به خودش نشان ندهید در غیر این صورت هر چی شد پای خودتون :) شوخی بود برویم سر مقاله

خب در مرحله اول تصویر مورد نیاز خود را باید باز کنیم و در محیط فتوشاپ بیاوریم برای مثال من تصویر زیر را انتخاب کردم





مرحله دوم این است که شما تا جایی که ممکن است روی چشم فرد زوم و بزرگنمایی می کنید البته نه آنقدر که کنترل کار از دستتان خارج شود دقیقا مانند شکل زیر بزرگنمایی کافی است



اکنون ابزار **Brush** را بر می داریم و با رنگ سفید و با سایز 9 پیکسل شروع به محو کردن وسط چشم می شویم و باید کار شما تا الان به صورت زیر شده باشد



خب حالا تنها کافی هست یه کم چاشنی به کارمان اضافه کنیم برای این کار بهترین رنگ، رنگ قرمز است. برای نشان دادن خون زیر چشمان. برای شروع این کار مانند تصویر زیر ابزار نمایان شده در تصویر را انتخاب کنید

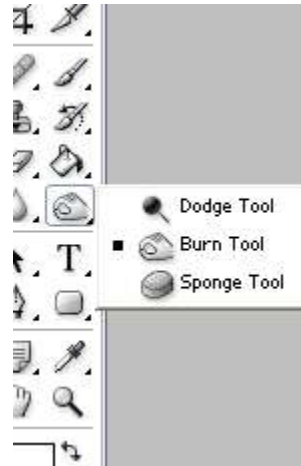

من برای این کار رنگ و سایز زیر را پیشنهاد می کنم:

color: #FF0000  
size: 9px

خب حالا شروع می کنیم زیر چشمان را خونی کردن البته نه به صورت منظم بلکه به صورت نامنظم و بسیار طبیعی باید در این بخش عمل کرد در اصل مهمترین بخش کار ما این بخش است.  
هر چه زیر چشم قرمز تیره تر شود بسیار بهتر می باشد کار شما الان مانند تصویر زیر شده است



امیدوارم از این مقاله استفاده کنید فقط توجه کنید زیاد رنگ قرمز را تا پایین گونه ها نکشید و تا همان دور چشم کافی است فقط فرایند سایه خیلی مهم است که دور چشم پر رنگ تر از زیر آن باشد

موفق باشید  
حمید رضا محمد کاظمی

قطره آب آموزش ایجاد

با عرض سلام خدمت جمیع مجیدانلاینی های با صفا و باامرام .  
این آموزشی که در خدمتون هستیم مربوط همیشه به ایجاد قطره آب بر روی مکانهای مختلف . البته من اینو از تو یه سایت خارجی دیده بودم و چون انگلیسیم هم خوب نیست

توجه به چیزایی که می تونستم بخونم ترجمه کردم . من از عکسهای همون آموزش استفاده می کنم تا وضعیت نهایی رو ببینین

امیدوارم شما هم بتونین از این آموزش استفاده کنین .

اول از همه چیز طرحتونو باز کنین و یه منطقه از اون رو با هر ابزار و به هر شکلی که دوست دارین انتخاب کنین .

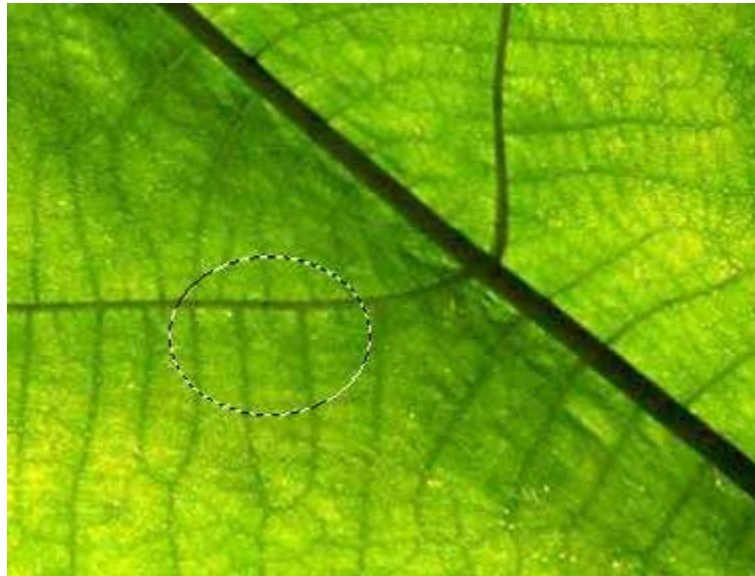

حالا کلیدهای Ctrl+J رو برای کپی گرفتن از منطقه انتخابی فشار بدین و همونطور که انتخاب رو در اختیار دارین بر روی لایه ایجاد شد<sup>2</sup> بار فیلتر زیر رو اجرا کنین .  
Filter--> Distort --> Spherize

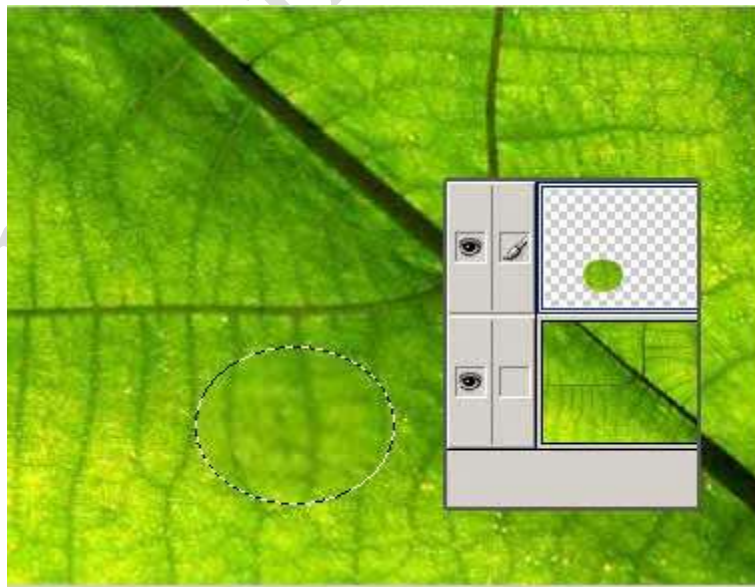

حالا روی همین لایه دابل کلیک کنید تا پنجره layer style باز بشه . شما باید کمی inner shadow به طرحتون بدین تا حالت سایه داخلی قطره آب رو به وجود بیارین .  
( در این قسمت طبق آموزش باید سایه سیاه باشه اما سایه مایل به رنگ سفید رنگ هم تاثیر جالبی داره . حتما امتحان کنین . )

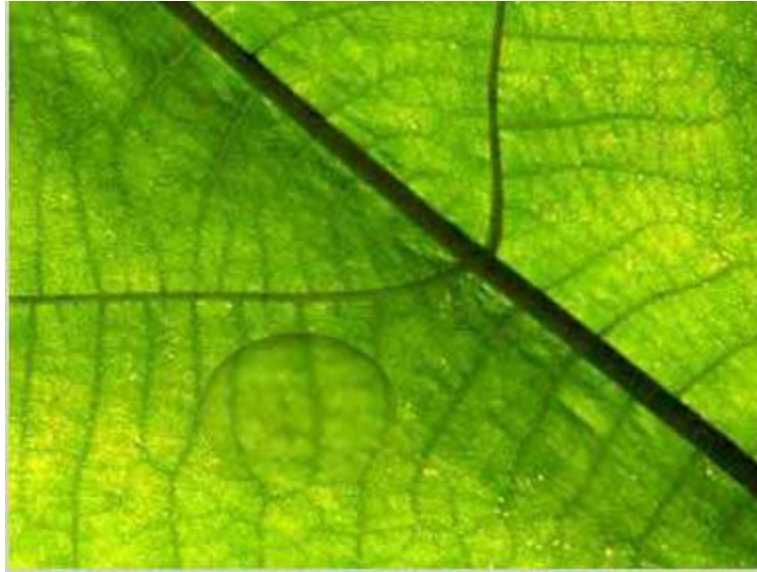

حالا باید به قطرتون به مقدار سایه بدین . برای این کار از لایه قطره به کپی بگیرین و اونو با رنگ سیاه پر کنین . برای بلور دادن به این لایه سیاه هم مسیر زیر رو دنبال کن و به مقدار دلخواه اونو تنظیم کنین . ( ترتیب لایه ها دقت شود . )

Filter--> Blur--> Gaussian Blur

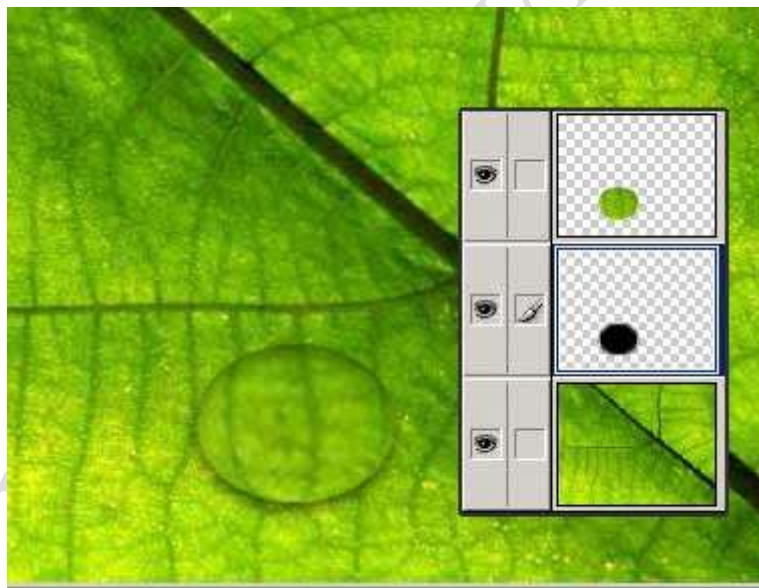

حالا باید به حالت انعکاس روی قطره ایجاد کنیم . به لایه جدید ایجاد کنین و به انتخاب دایره ای شکل کوچیک روی قطرتون انجام بدین و به اون مثل تصویر گرادینت سفید رن بدین .



حالا برین توی آشپزخونه و یه چایی دیش برای خودتون بریزین و بباین از طرحتون لذت ببرین .  
اینم طرح نهایی که توسط همون سایت ایجاد شده :



اینم تصویر ایجاد شده توسط بنده حقیر . البته چون یکم عجله ای بود دایره هاش یکم (یکم نه زیاد) مصنوعی شدن :  
کردم یکی از سایه داخلی خاکستری و در یکی از سایه داخلی سیاه استفاده توجه داشته باشین که من در



### Aqua pill

در این درس شما طریقه ساخت aqua pill را در فتوشاپ یاد میگیرید.



توجه داشته باشید تمامی مراحل که در این درس ذکر می شوند بر حسب قسمتهای موجود در فتوشاپ 7 می باشد که با کمی تفاوت دیگر فتوشاپها نیز همین قسمتها را نیز در بر دارند.

شما خودتان می توانید مقادیر ذکر شده در اینجا را بر حسب مورد نیاز و علاقه خود تغییر دهید , این مقادیر فقط برای مثال می باشد.

این آموزش از سایت مشابه خارجی دریافت شده و با یکسری تغییرات به زبان فارسی ترجمه شده است از شما تقاضا دارم چنانچه از این آموزش در جایی دیگر میخواهید استفاده نمایید حتما نام و آدرس این سایت را نیز قید نمایید.

طرح شما پس از طراحی می بایست مانند شکل روبرو شود <<<

در ابتدا يك فایل با اندازه 110×50 پیکسل ایجاد نمایید.

سپس يك لایه جدید ایجاد نمایید .  
شماره رنگ #FCE338 راه به عنوان Foreground Color وارد نمایید.

حال ابزار rectangle tool را انتخاب نمایید و سپس Option آنرا مانند زیر تنظیم کنید.

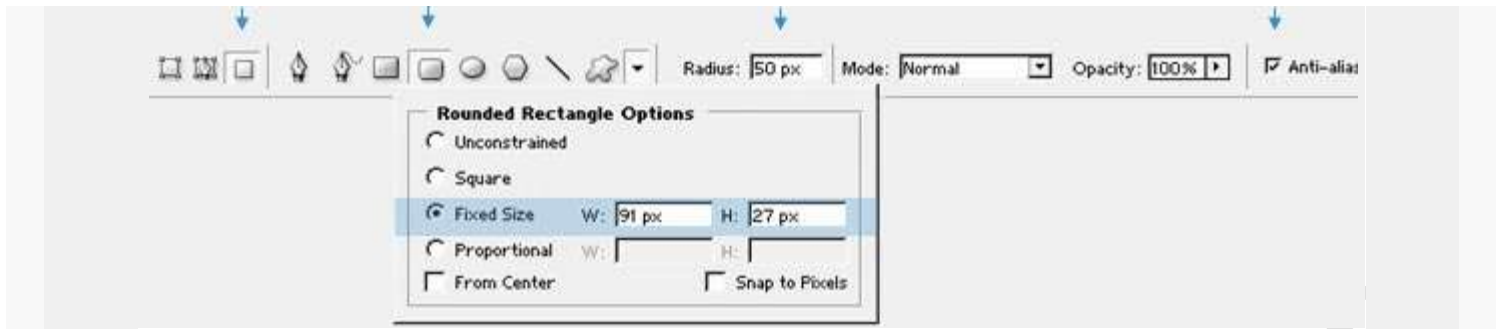



حال در گوشه ای از صفحه يك بار كليك كنيد تا شكل مورد نظر رسم گردد.

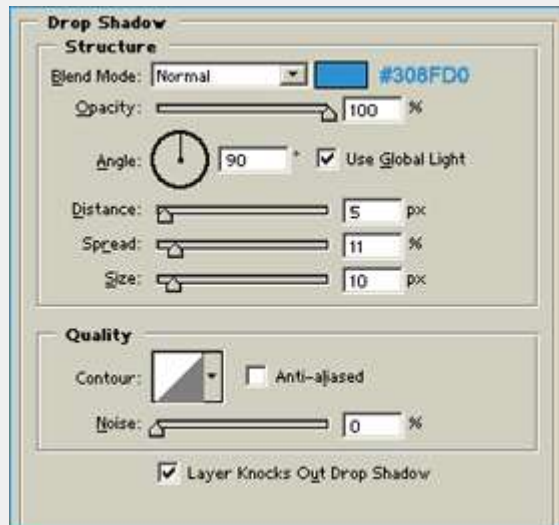

بعد از رسم شكل بر روي لايه همين شكل دوبار كليك كنيد تا پنجره مربوط به Effect هاي لايه باز شود و يا از منوي Layer\Layer Style گزینه drop Shadow را انتخاب كنيد. در پنجره ای که باز می شود ابتدا به قسمت Drop Shadow رفته و مقادیر آنرا به ترتیبی که در شکل روبرو می بینید تغییر دهید.

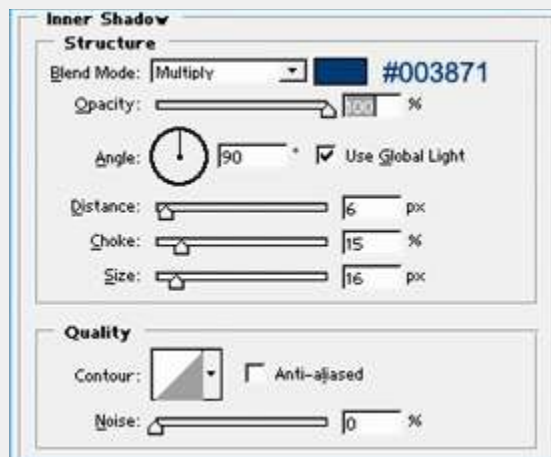

سپس به قسمت Shadow Inner رفته و مقادیر آنرا نیز به ترتیب شکل روبرو تغییر دهید.

بعد از آن به قسمت Inner Glow بروید و مقادیر آنرا نیز مطابق شکل زیر تغییر دهید.



**Inner Glow**

**Structure**

Blend Mode:

Opacity:  %

Noise:  %

**Elements**

Technique:

Source:  Center  Edge

Choke:  %

Size:  px

**Quality**

Contour:   Anti-aliased

Range:  %

Jitter:  %

Preset:

Mapping

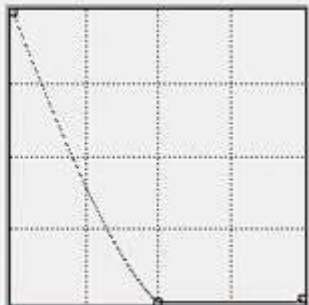

The Mapping panel shows a 4x4 grid of dashed lines. A dashed line starts at the top-left corner and goes diagonally to the bottom-right corner. A solid line starts at the top-left corner and curves towards the bottom-right corner, ending at a point slightly below and to the right of the dashed line's endpoint.

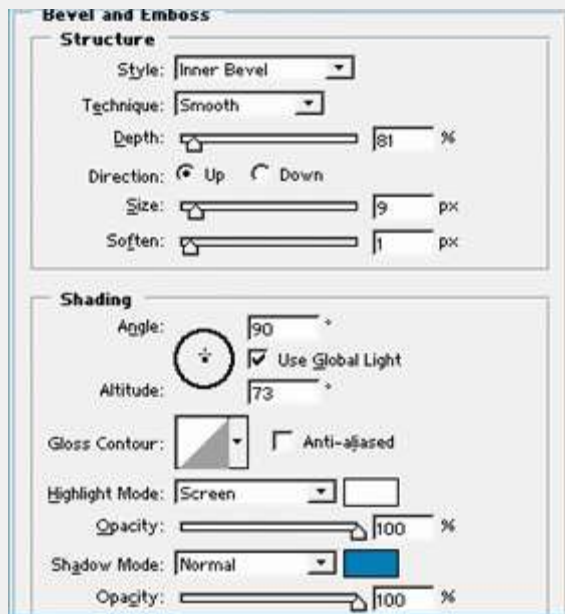

سپس به قسمت Emboss Bevel and رفته و مقادیر آنرا مانند شکل روبرو تغییر دهید.

حال پس از فشردن کلید OK و بازگشت به محیط فتوشاپ طرح شما آماده شده است و مانند شکل زیر می باشد



www.mihandoc

## Gel Button

MajidOnline

gel button

در این آموزش شما نحوه ساخت يك كليد بصورت ژله اي را ياد خواهيد گرفت. این آموزش سطح مقدماتي دارد و ساختن این كليد مستلزم كار ب استاييلهاي فتوشاپ مي باشد. براي راحتی كار دوستان فايل PSD و فايل ASL این آموزش بصورت يك فايل ZIP شده در قسمت دريافت برنامه قرار گرفته است كه ميتوانيد آنرا دريافت كنيد.

فايل PSD و ASL بصورت ZIP 



در ابتدا يك فايل با اندازه x50194 ايجاد نماييد. سپس شماره رنگ B0C596 را به عنوان foreground color انتخاب كنيد. سپس ابزار rectangle tool rounded را انتخاب نماييد و مقدار radius آنرا 20px قرار دهيد و كليد مورد نظر خودتان را با اندازه دلخواه رسم كنيد.



سپس بر روي لايه ايجاد شده right كليك كنيد و گزینه Rasterize Layer را انتخاب كنيد. و بعد دوباره بر روي لايه right كليك كنيد و گزینه Options Blending را انتخاب كنيد (و يا اينكه بر روي لايه دوبار كليك كنيد)



حالا در قسمت استاييلها ابتدا بر روي inner shadow كليك كنيد و سپس مقادير آنرا مانند زير تغيير دهيد:

Blend Mode : Normal  
Colour : FFFFFFFF  
Opacity : 60%  
Angle : 90  
Distance : 10px  
Spread : 0%  
Size : 0px



حالا بر روي گزینه overlay gradient كليك كنيد و مقادير آنرا مطابق زير تغيير دهيد:

Opacity : 60%  
Style : linear  
Colour : from 999999 to FFFFFFFF



حالا گزینه stroke را انتخاب كنيد و تنظيمات زير را انجام دهيد:

Size : 1px  
Positon : outside  
Blend Mode : Normal  
Colour : 4C555D



این بار گزینه inner glow را فعال سازيد و مقادير زير را وارد كنيد:

Size : 5px  
Opacity : 60%  
Colour : B3C0D0



براي آخرين كار گزینه shadow drop را انتخاب كنيد و مقادير زير را وارد كنيد و پس از آن كليد OK را بفشاريد :

Untick 'Use global Angle'  
Angle : 120  
Distance : 0px  
Spread : 2px  
Size : 5px



شکل gradient





## Golf Ball In Photoshop

در این آموزش شما با نحوه ساختن یک توپ گلف در محیط فتوشاپ آشنا خواهید شد!

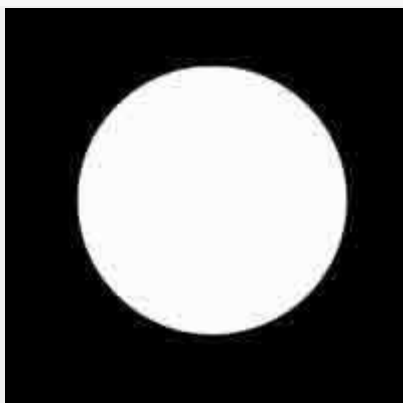

ابتدا یک فایل جدید بسازید و پشت صحنه آن را مشکی رنگ کنید.  
با استفاده از ابزار **marquee circular** یک دایره رسم کنید و داخل آن را با رنگ سفید پر کنید.



حالا یک فایل دیگر با اندازه  $20 \times 20$  پیکسل و با پشت صحنه **Transparent** باز کنید و سپس با همان ابزار **marquee circular** یک دایره در آن رسم کنید و داخل آن را با رنگ سیاه پر کنید.

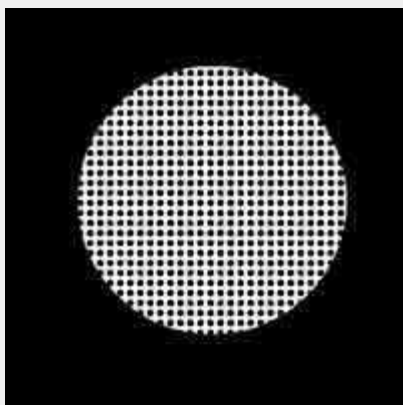

به فایل اصلی بازگردید و یک لایه جدید بسازید.

به فایل اصلی بازگردید و یک لایه جدید بسازید.

در لایه ای که دایره را رسم کردید **Ctrl+Click** کنید تا دایره انتخاب شود و سپس با فشردن **Shift+Delete** پنجره **Fill** را ظاهر نمایید.  
حالا **Use** را به **Pattern** تغییر دهید و نقشی را که ساختید از لیست **Mode** انتخاب کنید



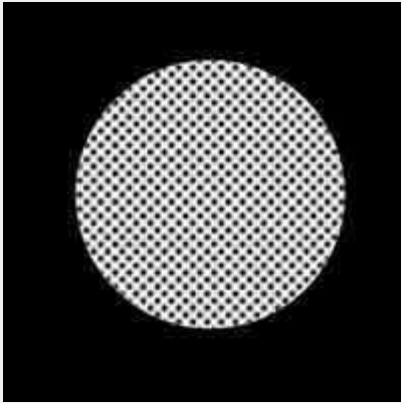

حالا Ctrl+T را بفشارید و جسم را 45 درجه بچرخانید.

حالا به Blur Filter:Blur:Gaussian رفته و در جعبه متن عدد 2 را وارد کنید و با فشردن Ctrl+f این کار را دوبار تکرار کنید.

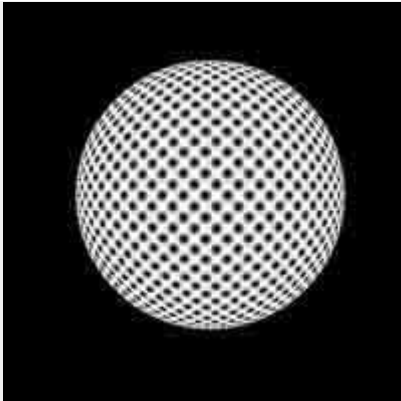

حالا به Spherize<Distort<Filter بروید و عدد 100 را وارد کنید.

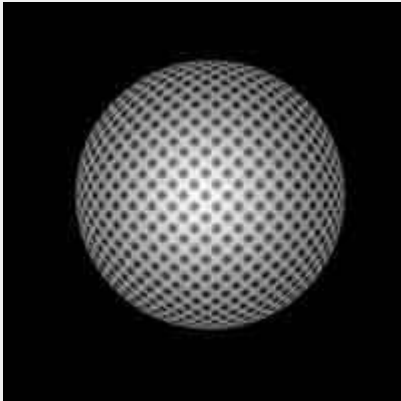

حالا D را برای تغییر رنگ به رنگ پیشفرض فشار دهید و سپس X را برای عوض شدن جای رنگ ها و سپس با فشردن G ابزار Gradient را انتخاب کنید.

دوباره روی لایه دایره Ctrl +Click کنید و سپس با انتخاب Radial Gradient و تغییر پارامتر Opacity به 50% خطی از مرکز دایره به طرف بیرون رسم کنید.



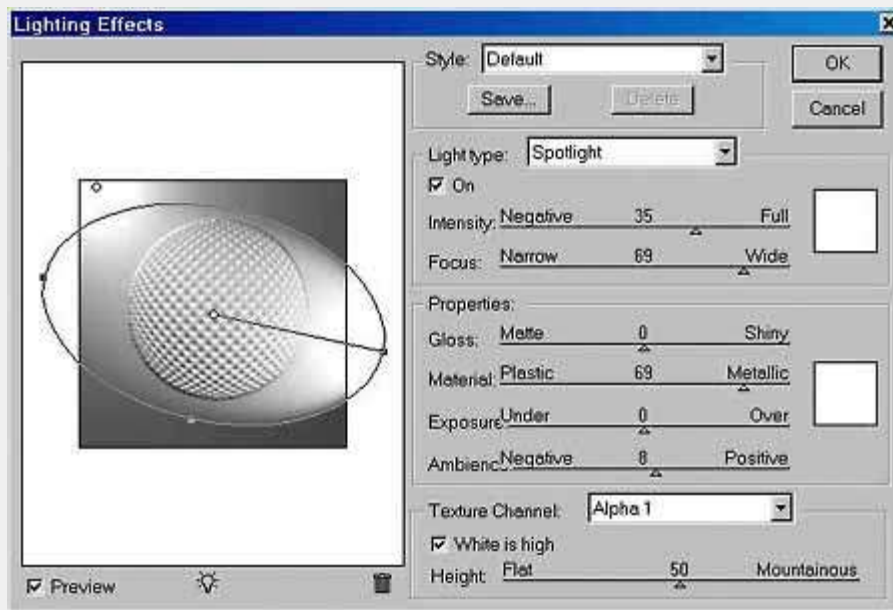

حالا شما برای اعمال افکت نور نقش کاملی دارید.



اکنون یک لایه جدید بسازید و همه لایه ها را روی آن Merge کنید سپس همه را انتخاب کنید.

حالا به تب Channels بروید و یک Channel جدید بسازید و موضوعات کپی شده را در آن Paste کنید.

حالا RGB را انتخاب کنید و به لایه Merge شده باز گردید.

Shift+Delete را بفشارید و لایه را با 50% Gray پر کنید.

به Filter:Render:Lighting effects بروید.

شما می توانید هر چند تا منبع نور از انواع مختلف را برای دادن جلوه های مختلف به توپ اضافه کنید.

در این آموزش از یک spotlight و یک omni light استفاده شده است.

حالا Texture Channel را به Alpha 1 که قبلا ساختیم تغییر میدهم و high White is را فعال میکنم و Height را روی 50% تنظیم میکنیم.

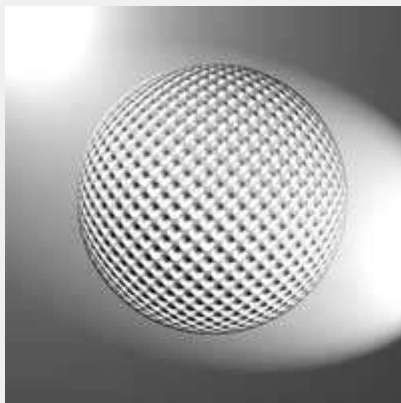

حالا Okey را فشار دهید.



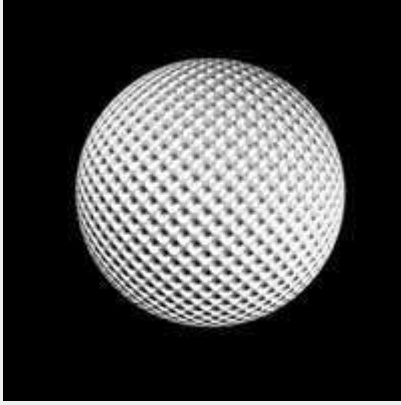

حالا روي لايه اصلي دایره Ctrl+Click کنید و سپس Select Inverse کنید و قسمت هاي اضافه را پاک کنید.

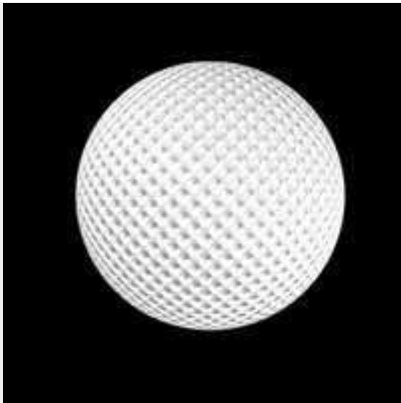

Ctrl+I را فشار دهید تا و مثلث سیاه را تا 125 جابجا کنید و همچنین علامت قهوه اي را تا 30/1 حرکت دهید.



حالا تقریبا کار کامل شده است فقط کافی است لايه هاي اضافي را پاک کنید و نیز افکت هاي زیر را روي لايه توپ اعمال کنید که براي راحتی کار در زیر به انگلیسي نوشته ام:



Inner Shadow  
Hard Light with Black  
Angle -159  
px 49 Distance  
Choke 0%  
Size 62 px  
Colour Overlay  
Blending mode Color  
Colour #929AA0  
Opacity 100%  
Gradient Overlay  
Overlay Blending Mode  
Style: Linear  
Angle 24 degrees  
Scale 70%

WWW

امروز مي خوام طرز چهار خونه کردن به عکس رو توضیح بدم.

شاید کسايي باشن که بخوان به سایتشون به کمي زیبایی گرافيکي بدن خوب شروع مي کنیم

اول از همه يه عکس انتخاب کنید. بعد به منو بالاي صفحه رفته و New<File را انتخاب کنید همانند عکس زیر





و بعد از اینکه این کار رو کردید يك پنجره وسط صفحه فتوشاپ باز می شه و دوباره همانند عکس زیر آن را پر کنید



بعد از اینکه همانند عکس عمل کردید ok را کلیک کنید. بعد اگر با توجه به عکس عمل کرده باشید تصویر شما باید همانند عکس باشد



برای دیدن بهتر و نزدیکتر باید از ابزار zoom استفاده کنید <



شما باید آنقدر zoom in کنید تا اینکه تصویر شما مانند عکس زیر شود

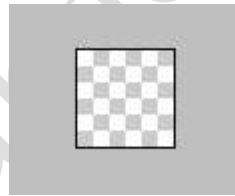

برای مرحله دیگر کار باید در همان قسمت ابزار Tools بر روی Tool Line کلیک کنید. همانند عکس عمل کنید

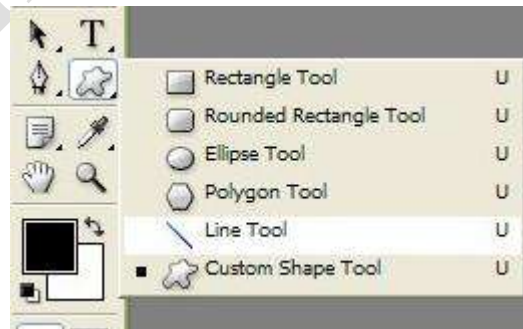

بعد سعی کنید که مانند عکس زیر دوتا مستطیل بکشید  
(توجه شما می توانید از هر رنگی استفاده کنید، اما من اینجا از سیاه استفاده کردم)

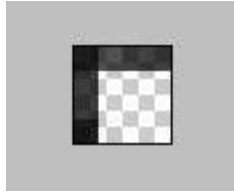

بعد از اینکه کار شما با درست کردن مستطیل ها سیاه تموم شد به قسمت **Edit > Define Pattern** بروید. با این کار شما یک **Pattern** و یا طرحی که بعداً باید از آن استفاده کنید را درست کرده اید.

بعد مانند عکس زیر برای طرح خود نام انتخاب کنید که در اینجا **pattern4** است

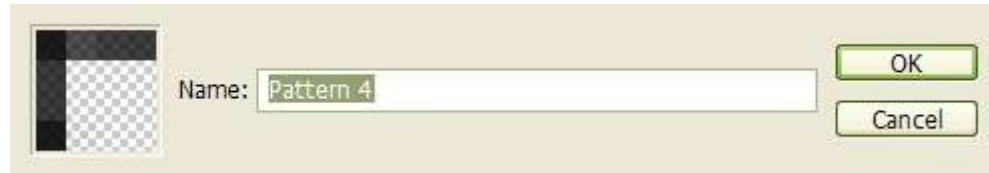

و بعد بر روی **ok** را کلیک کنید. پنجره را ببندید و به عکس خود برگردید.

اولین کار شما اینجا درست کردن یک **layer** است که با توجه به عکس زیر آن را انجام دهید.

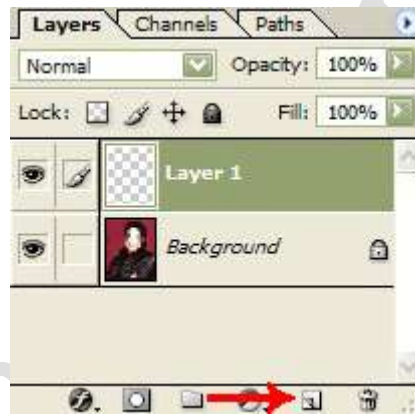

بعد برای اینکه **Pattern**ی که قبلاً درست کرده بودید را به اینجا بیاورید همانند عکس به قسمت **Edit > Fill** بروید

www.mih

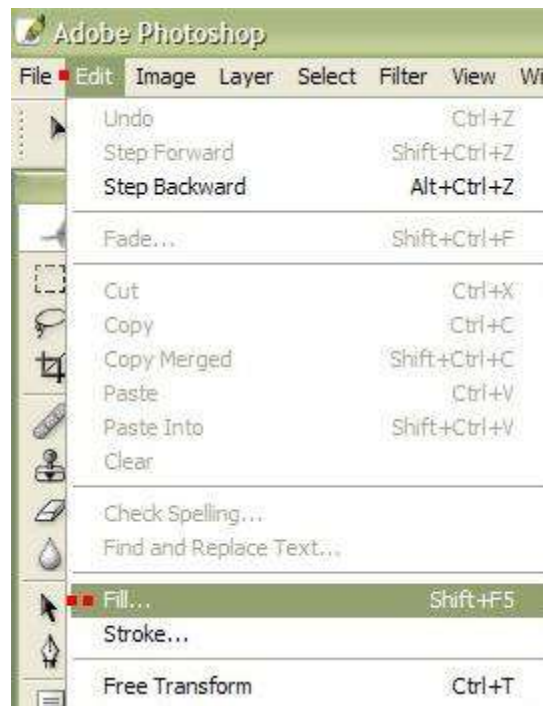

بعد از این کار پنجره جدیدی در وسط صفحه باز می شود که شما باید همانند دو عکس زیر عمل کنید.

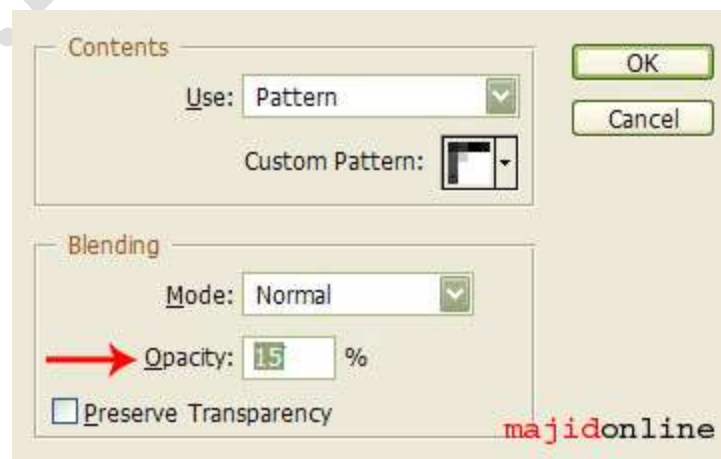

توجه داشته باشید که در قسمت Opacity شما می توانید مقدار کد ری (تاری) عکس خود را تعیین کنید.

کار شما تمام شد. خسته نباشید.

پایین 2 تا نمونه با رنگهای قرمز و سیاه هست که با Opacity <15 هستند



اول یک صفحه 400 در 400 باز کنید

رنگ back-ground color را سیاه انتخاب کنید.

حالا برای درست کردن یک روشنایی نامنظم ذره بینی به `filter<render<lense flare` بروید و مقادیر زیر را وارد کنید

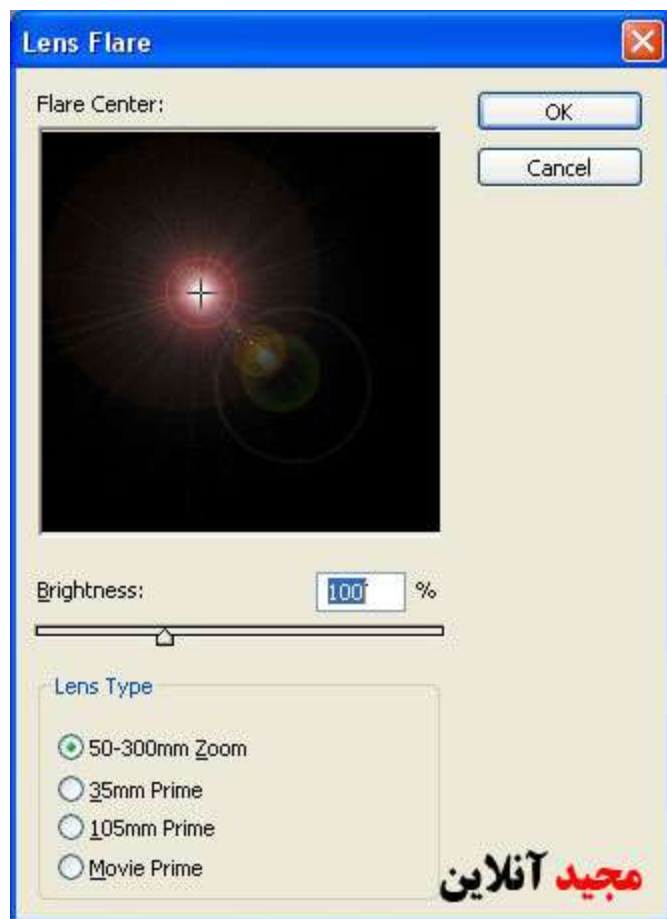

و حال بعد از اینکه روشنایی نامنظم ذره بینی را درست کردید می بایستی از اثر (effect) radial blurr <<<>> استفاده کرد برای این کار به radial blur<blurr<filter بروید. همانند عکس زیر

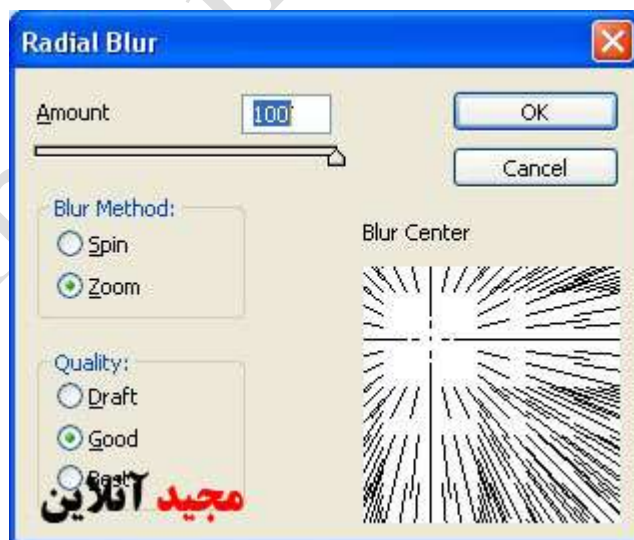

حالا باید تصویر شما blur شده باشد. در قسمت بعدی از کارمان باید لایر خود را duplicate کنید برای انجام این کار به منوی Layer رفته و Duplicate Layer را انتخاب کنید. و نام Layer جدید خود را خمیر ستاره بگذارید. هم اکنون تصویر شما باید مانند عکس زیر شود



و حالا دوباره به lense flare برای درست کردن روشنایی نامنظم ذره بینی (lense flare<render<filte) بروید و مقادیر را بدخواه وارد کنید



مواظب باشید که نورتان را طبیعی تر کنید. و حالا چند تا ستاره درست کنید. برای انجام این کار اول یک Layer جدید درست کنید و بوسیله tool paint brush نقطه گذاری کنید (با رنگ سفید!) و حالا چند تا ستاره درست کنید.





حالا ما برای اینکه تصویر خود را کمی تیره تر کنیم در Layer جدید به `blur < filter > radial blur` می رویم و فقط Amount را به 59 تغییر می دهیم. و حالا شما باید چیزی مانند زیر انجام داده باشید (و یا بهتر)



شما کارتان تمام شده است!!! کمی به تصویرتان دستکاری کنید به وسیله `Lighting Effect` و `smudge tool`. و کاری مانند نمونه زیر انجام دهید



## Electric Line

(1) یک فایل جدید در اندازه دلخواه بسازید. (ترجیحا Transparent و یا با پس زمینه تیره)

(2) بوسیله Brush های مختلف و رنگ های مختلف سعی کنید که بوم خود را به طور نامنظم رنگ کنید.

(3) Mezzotint < Pixelate < Filter را با انتخاب Fine Dots اعمال کنید.

(4) حالا قسمت جالب کار: blure motion < blure < Filter را به صورت زیر اعمال کنید.

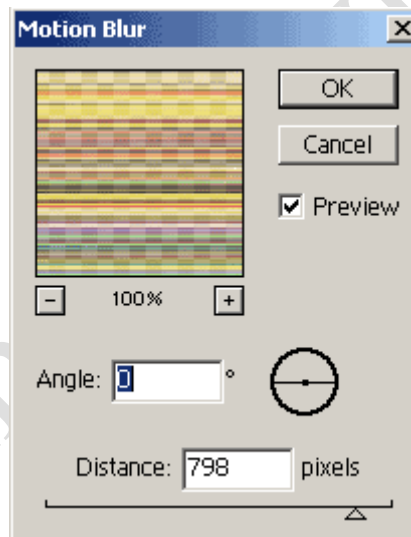

(3) حالا می تونید یک لایه تیره رنگ به عنوان پس زمینه اضافه کنید. نتیجه به این صورت شده:

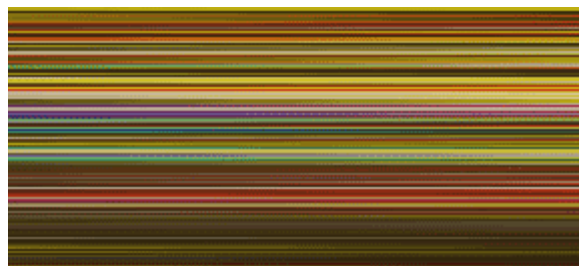

4) اینها بعضی از کاربردهای این تمرین هستند:

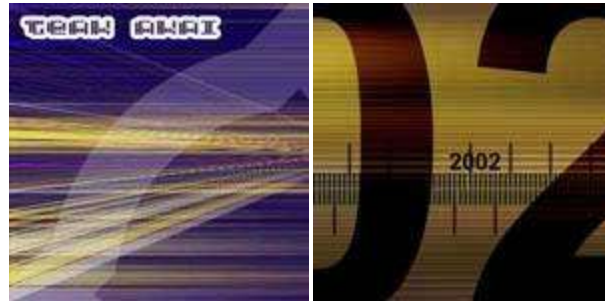

### 3D-Organic

- 1- در این آموزش با انجام چند مرحله بسیار ساده می‌توانید یک اندام سلولی جالب را طراحی کنید .
- 2- سطح این آموزش متوسط است ، کاربران فتوشاپ کار عزیز می‌توانند به راحتی طراحی کنند .
- 3- این آموزش از فتوشاپ 5 به بالا قابل اجراست .
- 4- هدف از این آموزش کار کردن با ابزار های فتوشاپ و استفاده از فیلتر Plastic wrap هست .
- 5- تمام مقادیری که در اینجا ذکر شده اند همه پیشنهادی میباشند و شما می‌توانید آنها را با توجه به نیاز خود تغییر دهید.

1- یک صفحه جدید به اندازه دلخواه با یک گراند مشکی درست میکنیم ... بعد در یک لایر جدید با استفاده از ابزار radial gradient  یک دایره ای مطابق شکل درست میکنیم

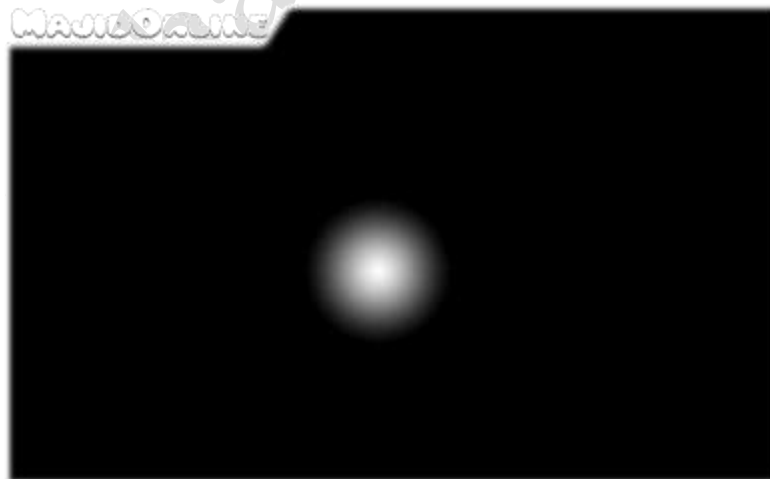

2- باز یک لایر جدید دیگه درست میکنیم و بعدش مقدار  $\text{blending mode} = \text{lighten}$  و سپس یک دایره دیگه میکشیم .

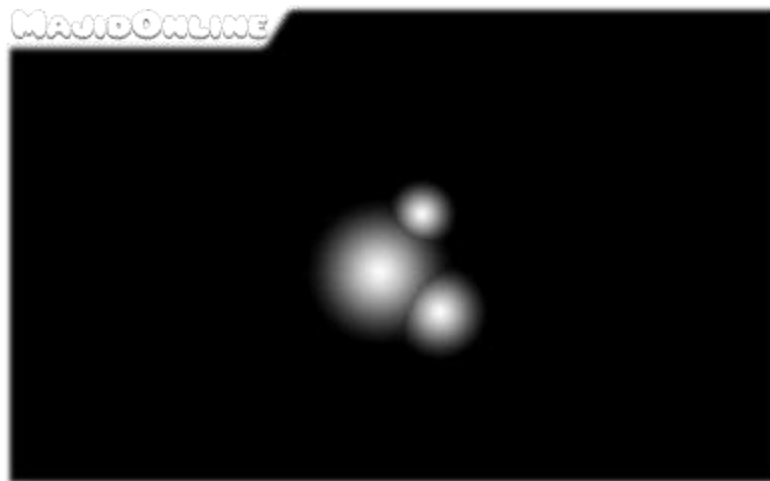

3- خوب این کار را چند بار انجام میدیم تا شبیه به اندام سلولی بشه .

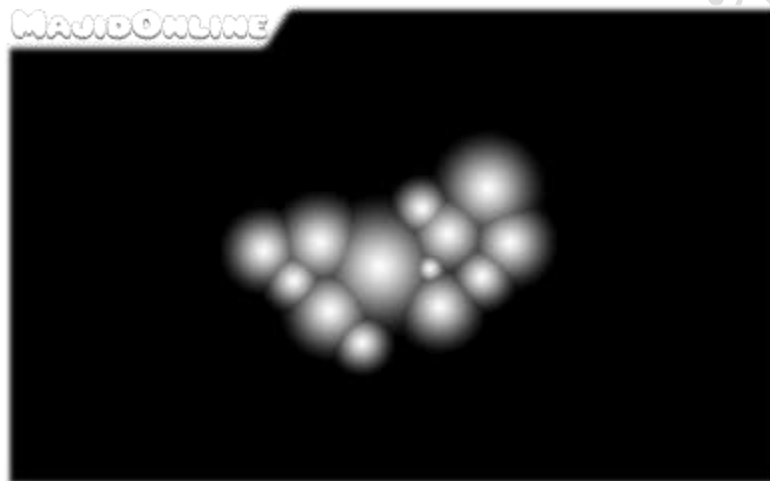

4- همه لایر ها رو لینک و بعد لایر ها رو باهم Merge میکنیم و بعد به wrap Filter/Artistic/Plastic میریم با مقدار Hs11, D13, S10 قبول میکنیم (البته این بستگی به سلیقه شما داره)

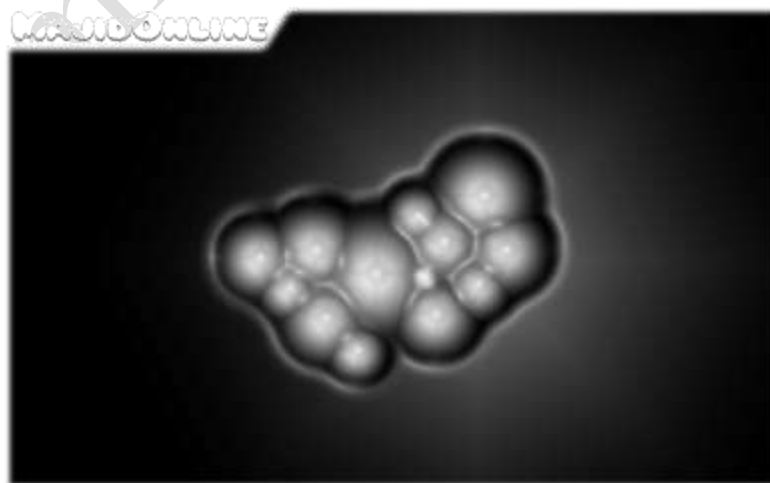

5- حالا با استفاده از ماسک دور عکس رو پاک میکنیم تا شبیه شکل زیر بشه .

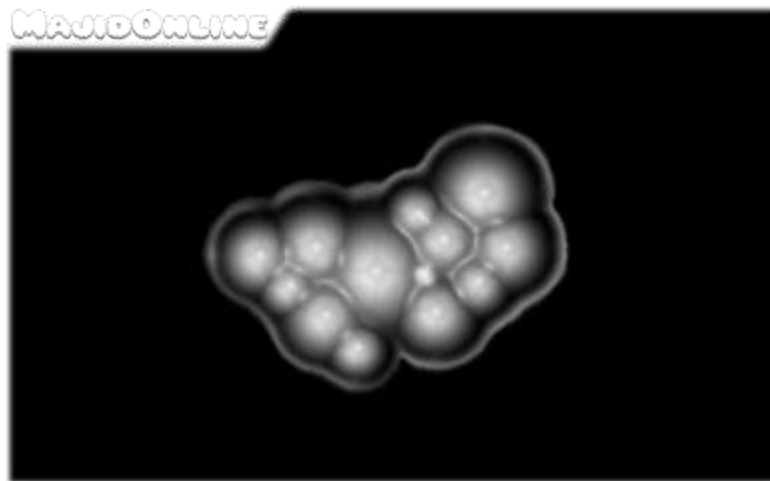

6- به saturation & Adjust your hue میریم و colorize را فعال میکنیم ... بعدش به دلخواه به رنگی بهش میدیم .



می تونیم با استفاده از Filter/Distort/Waves به شکلی جالب بهش بدیم .



Copyright (C) 2004 MajidOnline. All rights reserved.



با سلام در این آموزش شما یاد می گیرید که به چه صورت می توان یک نوشته پیتزایی در فتوشاپ رسم کنید

این آموزش در چهار قسمت تنظیم شده است. در قسمت اول طریقه ساختن نان پیتزا را فرا خواهید گرفت.

این آموزش کاملا با سیستم action فتوشاپ سازگاری دارد اگر شما مبتدی هستید و تسلط کافی به فتوشاپ ندارید مراحل این آموزش را قدم به قدم و همانطوری که ذکر شده و با همان متغیر ها اجرا کنید و در صورت برخورد با مشکلی در مورد این آموزش به انجمن فتوشاپ مراجعه کنید و در صورتی که مشکل شما حل نشد با نویسنده این آموزش تماس بگیرید کنید ...

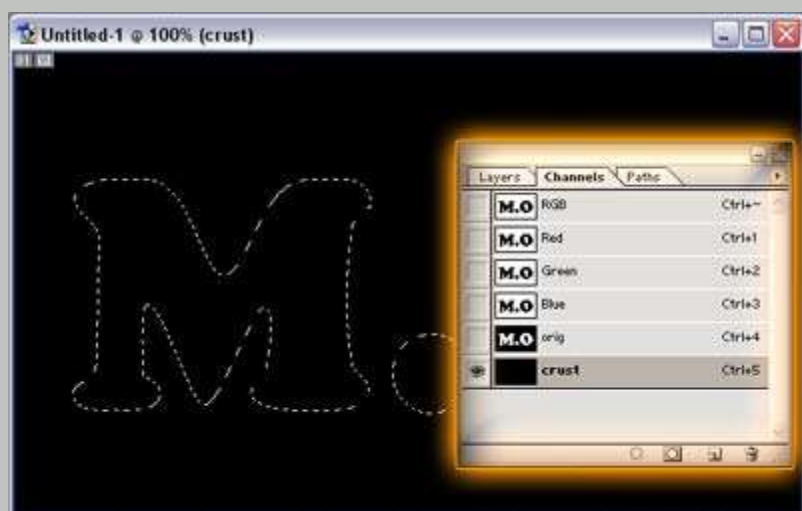

ابتدا یک فایل جدید با اندازه 600 در 350 پیکسل ایجاد کنید و متن خود را با رنگ

سیاه و با یک فونت توپر و کلفت بنویسید و به منوی layer رفته و گزینه flatten image

را بر گزینید که با این کار لایه متن شما و لایه background شما تبدیل به یک لایه

می شوند. به قسمت channel ها رفته و کانال blue را کشیده و روی دکمه

create new channel [ ] راها کنید که با این کار یک کپی از کانال blue به نام

copy blue ایجاد می شود سپس روی کانال ایجاد شده دو بار کلیک کنید و در

پنجره channel option در قسمت name کلمه orig را تایپ کنید که با این کار نام

کانال جاری به orig تغییر نام می دهد سپس کلید های میانبر [ctrl+i] را بفشارید

یا به منوی image رفته و از گزینه adjustments گزینه invert را انتخاب کنید و مجدد

کانال orig را کشیده و روی دکمه create new channel [ ] را کلیک کنید سپس

مانند گذشته روی کانال ایجاد شده دو بار کلیک و نام این کانال را crust تغییر

دهید سپس در حالی که کانال crust انتخاب شده است به منوی edit رفته و گزینه

fill را انتخاب کنید و در پنجره fill حالت use: black قرار دهید که با این کار کانال

crust تماماً به رنگ سیاه در می آید سپس به منوی select رفته و گزینه

load selection را انتخاب کنید و در پنجره load selection او در قسمت channel کانال

orig را که قبلاً ساخته بوده ایم انتخاب کنید که با این کار محدوده نوشته شما در

کانال crust به حالت سلکت در می آید

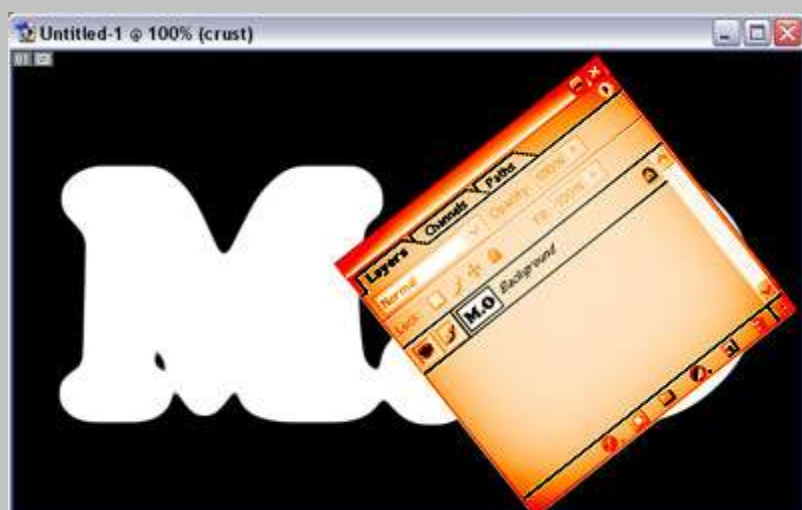

به منوی select رفته و از مجموعه modify گزینه expand را انتخاب کنید و در پنجره

expand selection مقدار expand by را 8 پیکسل قرار دهید و به منوی edit رفته و گزینه

fill را انتخاب کنید و حالت use را white انتخاب کنید که با این عمل منطقه سلکت

شده به رنگ سفید در می آید سپس کلیدهای میانبر [ctrl+d] را بفشارید تا

منطقه سلکت شده از حالت سلکت خارج شود. به منوی filter رفته و از مجموعه

فیلترهای blur فیلتر gaussian blur را بر گزینید و در این فیلتر مقدار radius را 4 قرار

دهید و فیلتر را روی کانال جاری اجرا کنید سپس کلیدهای میانبر [ctrl+] را

بفشارید یا به منوی image رفته و از گزینه adjustments گزینه levels را انتخاب کنید

و آن را مانند شکل زیر تنظیم کنید :

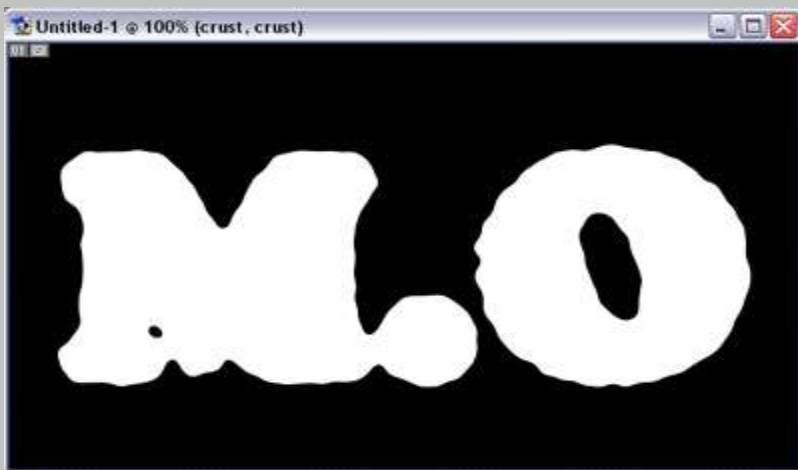
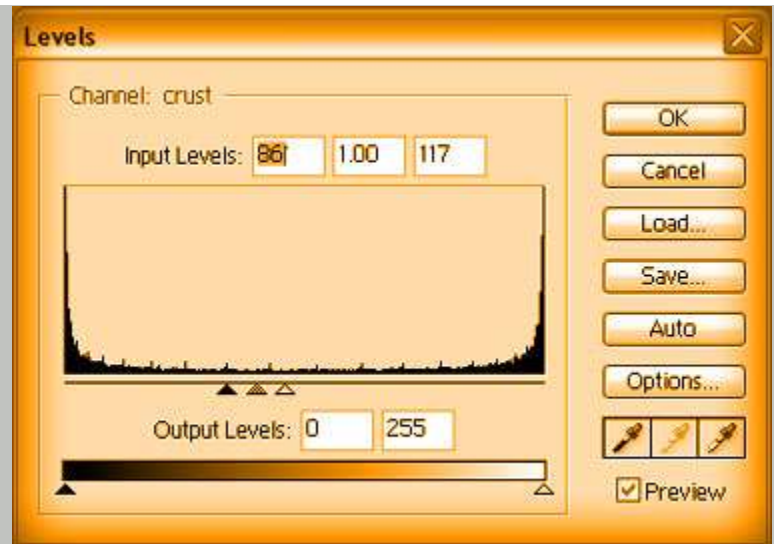

به پنل layers رفته و لایه background را انتخاب و لایه جدید ایجاد کنید برای این کار کلید های میانبر [shift+ctrl+n] را بفشارید یا به منوی layer رفته و از گزینه new گزینه layer را انتخاب کنید و در پنجره new layer در قسمت name کلمه crust را تایپ کنید که با این کار یک لایه به نام crust در بالای لایه background ایجاد می شود سپس به قسمت channel باز گشته و کانال RGB را انتخاب کنید و به منوی edit رفته و گزینه fill را انتخاب کنید و در پنجره fill حالت USE را white انتخاب کنید که با این عمل کانال RGB به رنگ سفید در می آید سپس کانال crust را انتخاب کنید و به منوی filter رفته و از مجموعه فیلترها pixelate فیلتر crystallize را برگزینید و در این فیلتر مقدار cell size را برابر با 8 قرار دهید و فیلتر را اجرا کنید سپس مجدداً به منوی filter رفته و از مجموعه فیلترهای sketch فیلتر stamp را برگزینید و در این فیلتر مقدار light/dark balance را برابر با 25 و مقدار smoothness را برابر با 5 قرار دهید و فیلتر را روی کانال اجرا کنید مجدداً به منوی filter رفته و از مجموعه فیلتر blur فیلتر gaussian blur را برگزینید و در این فیلتر مقدار radius را برابر با 4 قرار دهید و فیلتر را روی کانال جاری اجرا کنید سپس کلید های میانبر [ctrl+] را بفشارید تا پنجره levels فعال شود و این پنجره را مانند شکل زیر تنظیم کنید:



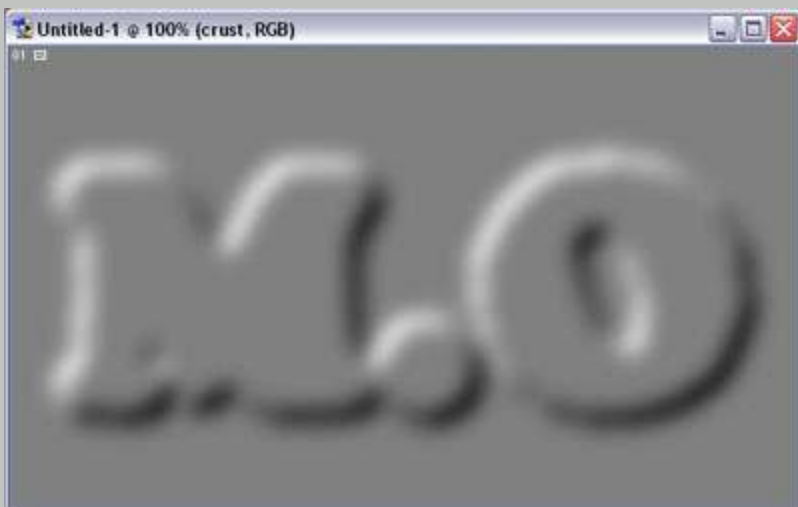
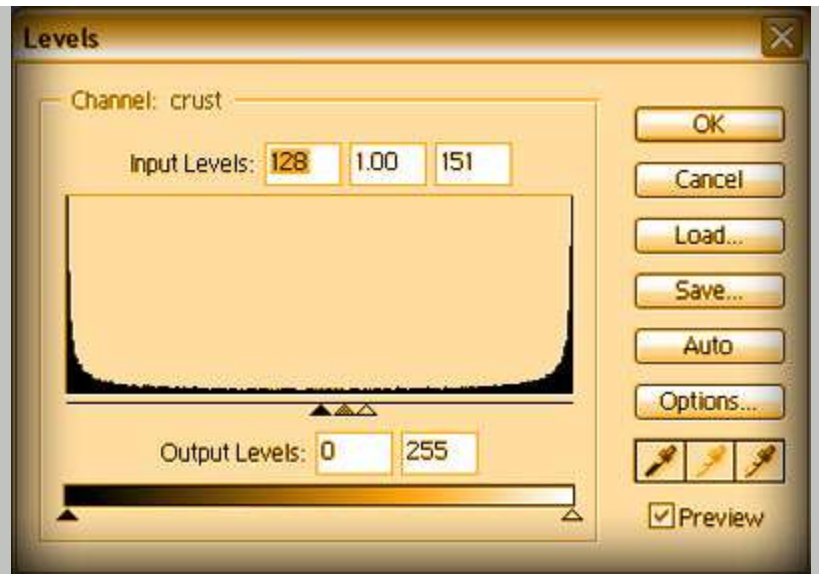

در حالی که کلید [ctrl] روی کیبورد را پایین نگه داشته اید روی کانال crust کلیک کنید که با این کار محدوده این کانال به صورت سلکت شده در می آید سپس کانال RGB را انتخاب کنید و به منوی **edit** رفته و گزینه **fill** را انتخاب کنید و در پنجره **fill** حالت **black** را انتخاب کنید که با این کار در کانال RGB محدوده سلکت شده به رنگ سیاه در می آید سپس کلید های میانبر [ctrl+d] را بفشارید تا محدوده سلکت شده از حالت سلکت خارج شود. به منوی **filter** رفته و از مجموعه فیلتر های **blur** فیلتر **gaussian blur** را انتخاب کنید و در این فیلتر مقدار **radius** را برابر با 8 قرار دهید و فیلتر را روی این کانال اجرا کنید سپس مجدد به منوی **filter** رفته و از مجموعه فیلتر **stylize** فیلتر **emboss** را انتخاب کنید و در این فیلتر مقدار **angle** را برابر با 135 و مقدار **height** را برابر با 4 و مقدار **amount** را برابر با 150 درصد قرار دهید. به منوی **filter** رفته و از مجموعه فیلتر های **blur** فیلتر **gaussian blur** را بر گزینید و در این فیلتر مقدار **radius** را برابر با 3 قرار دهید و این فیلتر را روی کانال خود اجرا کنید

# 5.

در حالی که کانال RGB انتخاب شده است به منوی SELECT رفته و گزینه selection load را انتخاب کنید و در پنجره این گزینه در قسمت channel کانال scrus که

قبلا ساخته بودیم را انتخاب کنید و به منوی select رفته و گزینه feather را انتخاب

و در پنجره مربوط به این گزینه مقدار feather radius را برابر با 4 قرار دهید سپس

کلید های میانبر [shift+ctrl+i] را بفشارید که با این کار قسمتهایی که سلکت شده

نیستند به حالت سلکت در می آیند . به منوی edit رفته و گزینه fill را برگزینید

و در پنجره مربوط به این گزینه حالت use را black قرار دهید که با این عمل مناطق

سلکت شده به رنگ سیاه در می آیند سپس به منوی edit رفته و گزینه fade fill

را انتخاب کنید و در پنجره مربوط به این گزینه مقدار opacity را برابر با 50 قرار دهید

سپس کلید های میانبر [ctrl+d] را بفشارید که با این عمل قسمتهای سلکت شده

از حالت سلکت در آیند سپس به روش یاد شده یک لایه جدید با نام texture ایجاد

کنید و به منوی edit رفته و گزینه fill را انتخاب کنید و حالت use را white قرار دهید

سپس به منوی filter رفته و از مجموعه فیلتر های noise فیلتر noise را add انتخاب

کنید و در این فیلتر مقدار amount را برابر با 24.71 قرار دهید و حالت distription

را gaussian انتخاب کنید و گزینه monochromatic را تیک دار کنید و فیلتر را روی لایه

texture اجرا کنید و کلید های میانبر [ctrl+] را بفشارید و پنجره levels را مانند

شکل زیر تنظیم کنید:



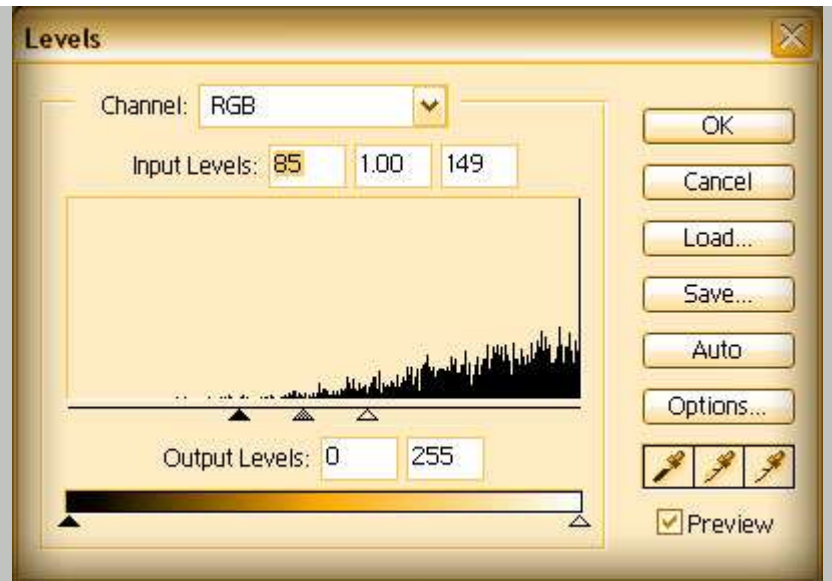

به منوی filter رفته و از مجموعه فیلتر های blur فیلتر gaussian blur را انتخاب کنید و در این فیلتر مقدار radius را 1 قرار دهید و فیلتر را روی لایه texture اجرا کنید سپس کلید های میانبر [ctrl+I] را بفشارید و پنجره levels را مانند شکل زیر تنظیم کنید:

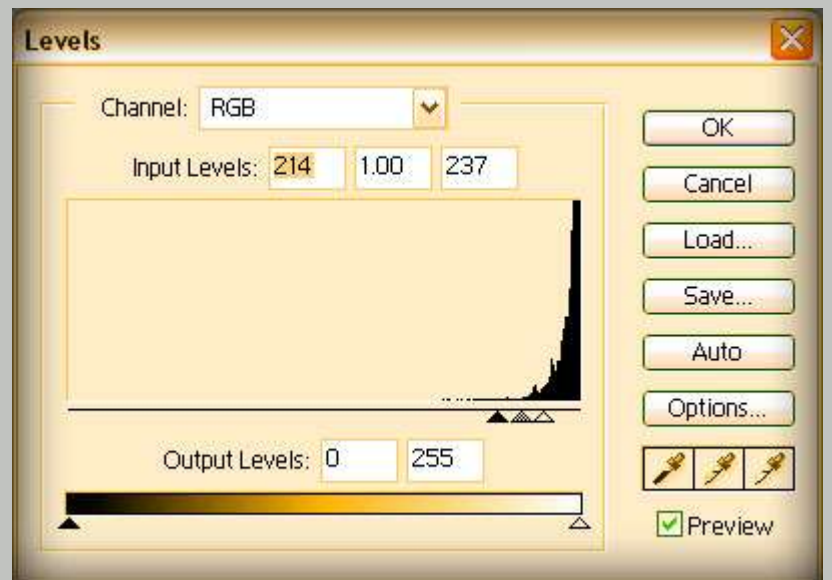
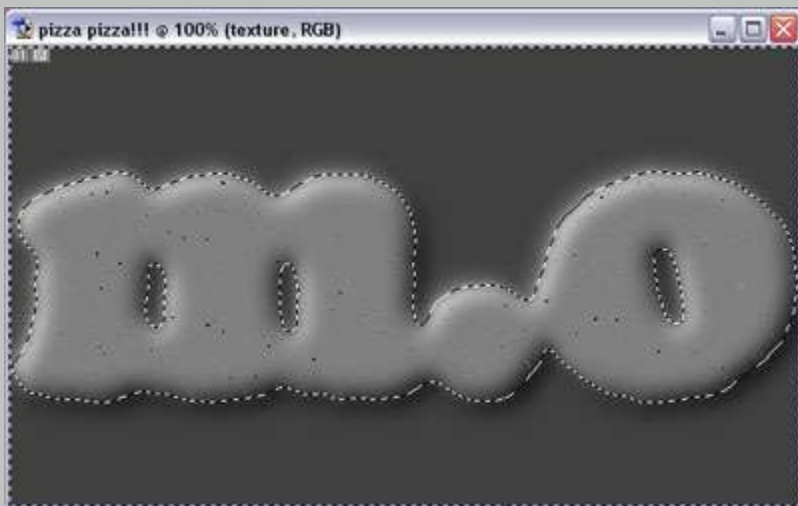

سپس به پنل channel رفته و کانال blue را کشیده و روی دکمه create new channel [ ] را کلیک کنید روی کانال ایجاد شده به نام blue copy دو بار کلیک کنید سپس نام این کانال را به texture تغییر نام دهید و کانال RGB

را انتخاب کنید و به منوی EDIT رفته و گزینه FILL را انتخاب کنید و حالت USE را

WHITE انتخاب کنید که با این کار کانال RGB به رنگ سفید در می آید .

به منوی SELECT رفته و گزینه LOAD SELECTION را انتخاب کنید و در پنجره مربوطه

حالت CHANNEL را کانال TEXTURE را انتخاب کنید و کلید های میانبر

[SHIFT+CTRL+] را بفشارید تا مناطق سلکت نشده به حالت سلکت شده در آیند

سپس به منوی EDIT رفته و گزینه FILL را انتخاب کنید و در این گزینه حالت USE را

BLACK قرار دهید که با این کار مناطق سلکت شده به رنگ سیاه در می آیند

سپس کلید های [ctrl+d] را بفشارید تا مناطق سلکت شده از حالت انتخاب در

آیند سپس مجدد به منوی select رفته و گزینه selection load بر گزینید و در پنجره

این گزینه در قسمت channel کانال texture را انتخاب کنید و دکمه delete روی کیبورد

را بفشارید که با این کار قسمت انتخاب شده پاک می شوند . کلید های میانبر

[ctrl+d] را بفشارید سپس مجدد به منوی select رفته و گزینه load selection

انتخاب کنید و در این گزینه در قسمت channel کانال crust را که قبلا ساخته بودیم

انتخاب کنید و به منوی select رفته و گزینه feather را انتخاب کنید و در این گزینه

radius feather مقدار را برابر با 4 قرار دهید و کلید های میانبر [shift+ctrl+] را

بفشارید سپس دکمه delete روی کیبورد خود را بفشارید و کلید های میانبر

[ctrl+d] را بفشارید تا مناطق سلکت شده از حالت سلکت خارج شوند



لایه texture را انتخاب کنید و روی دکمه lock transparent pixels [ ] کلیک کنید

سپس به منوی edit رفته و گزینه fill را انتخاب کنید و حالت use را black قرار دهید

سپس دوباره روی دکمه lock transparent pixels [ ] کلیک کنید تا لایه شما از

حالت قفل شده خارج شود سپس روی لایه texture دوبار کلیک کنید تا پنجره

layer style فعال شود و قسمت bevel and emboss را فعال سازید و این قسمت را

مانند شکل زیر تنظیم کنید:

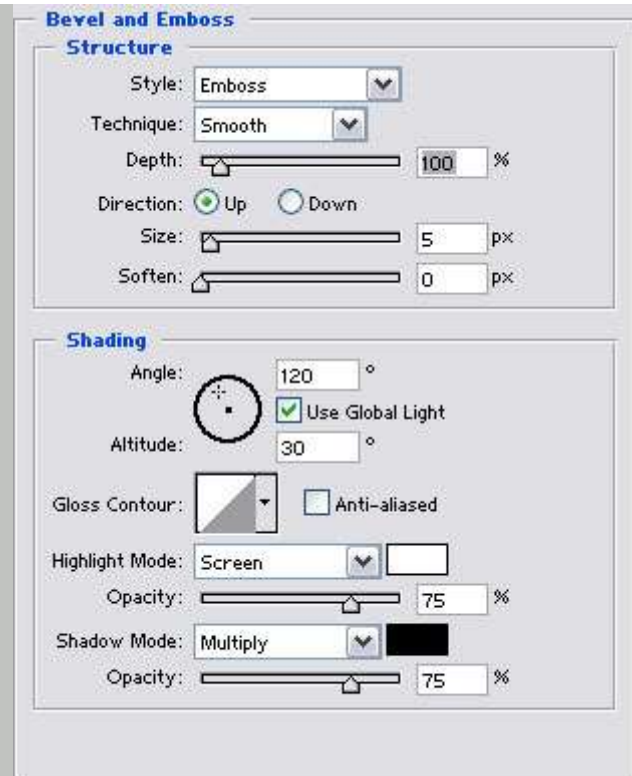

سپس لایه crust را انتخاب کنید و روی مربع کوچک کنار لایه texture [U] تا لایه

texture به لایه crust لینک شود و به منوی layer رفته و گزینه merge linked را انتخاب

کنید تا دو لایه به هم لینک شده با هم ترکیب شوند سپس به منوی filter رفته و

از مجموعه فیلتر های noise فیلتر add noise را انتخاب کنید و در این فیلتر مقدار

amount را برابر با 2.35 قرار دهید و در قسمت distribution گزینه gaussian را انتخاب

کنید و monochromatic را تیک دار کنید و به روش یاد شده یک لایه به نام texture

ایجاد کنید سپس کلید میانبر [d] را بفشارید تا رنگهای شما به صورت پیش فرض

تغییر یابد و به منوی filter رفته و از مجموعه فیلتر های render فیلتر clouds را انتخاب

کنید سپس به منوی filter رفته و از مجموعه فیلتر های artistic فیلتر dry brush

را انتخاب کنید و در این فیلتر مقدار brush size را برابر با 2 و مقدار brush detail را

برابر با 8 و مقدار texture را برابر با 1 قرار دهید و این فیلتر را روی لایه texture اجرا

کنید سپس با 3 مرتبه زدن کلید های میانبر [ctrl+f] فیلتر جاری را 3 بار دیگر روی

لایه texture اجرا کنید سپس حالت لایه texture را از normal به multiply تغییر دهید



و opacity لایه texture را از 100 به 75 تغییر دهید



لایه crust را انتخاب کنید و به روش یاد شده لایه texture را به این لایه لینک کنید

و کلید های میانبر [ctrl+e] را بفشارید تا دو لایه به هم لینک شده با هم ترکیب

شده و تبدیل به یک لایه شوند . کلید های میانبر [ctrl+] را بفشارید و پنجره

levels را مانند شکل زیر تنظیم کنید :

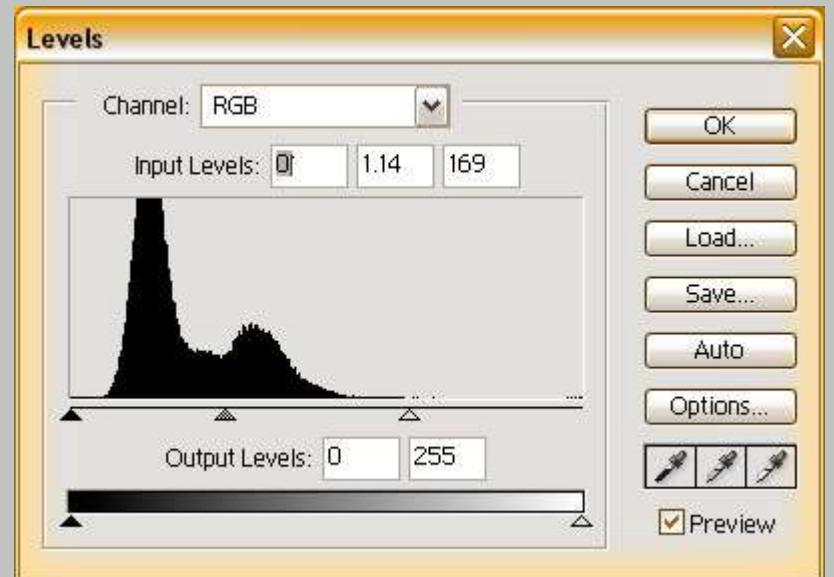

و به منوی filter رفته و از مجموعه فیلتر های artistic فیلتر plastic wrap را انتخاب

کنید و در این فیلتر مقدار highlight strength را برابر با 15 و مقدار detail را برابر با 9

و مقدار smoothness را برابر با 7 قرار دهید و فیلتر را روی لایه crust اجرا کنید  
و به منوی edit رفته و گزینه fade plastic wrap را انتخاب کنید و در این گزینه مقدار  
opacity را برابر با 20 قرار دهید سپس کلید های میانبر [ctrl+u] را بفشارید و پنجره  
hue/saturation را مانند شکل زیر تنظیم کنید :

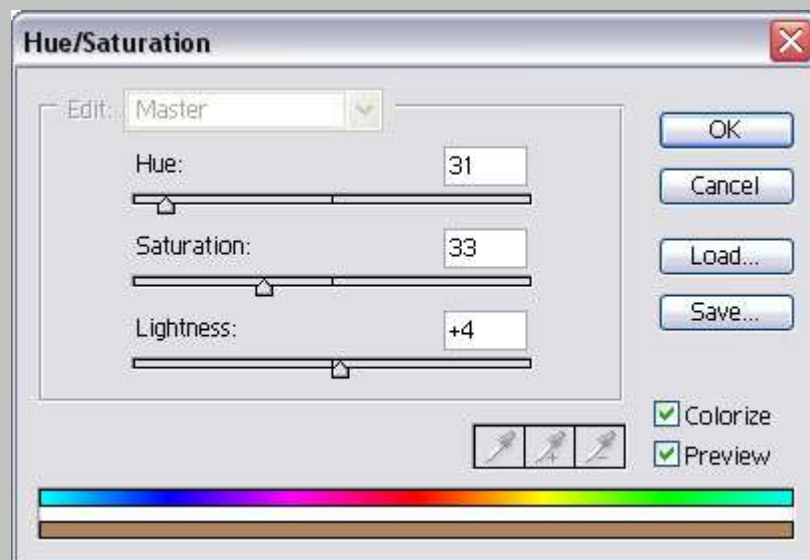

پنل channels را انتخاب کنید و کانال orig را کشیده و روی دکمه  
create new channel [ ] را کلیک کنید و روی کانال orig دوبار کلیک کنید  
و نام این کانال را به sauce تغییر دهید . به منوی filter رفته و از مجموعه فیلتر های  
blur فیلتر gaussian blur را انتخاب کنید و در این فیلتر مقدار Radius را برابر با 6 قرار  
دهید و این فیلتر را روی کانال sauce اجرا کنید سپس کلید های میانبر [ctrl+l] را  
بفشارید و پنجره levels را مانند شکل زیر تنظیم کنید:

WWW.IR

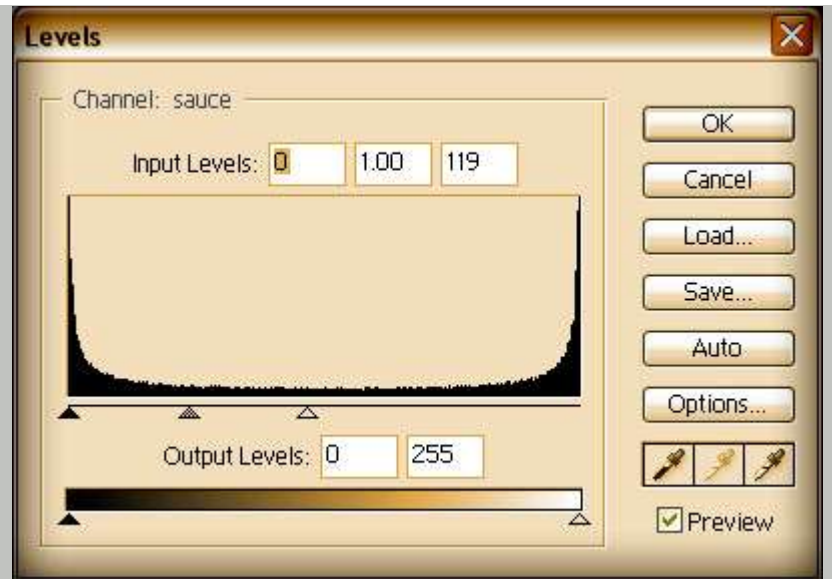

ادامه آموزش را در قسمت بعدي دنبال كنيد



با سلام در اين آموزش شما ياد مي گيريد كه به چه صورت مي توان يك نوشته پيترابي در فتوشاپ رسم كنيد

اين آموزش در چهار قسمت تنظيم شده است. در قسمت سوم طريقه ساختن پيترابي را فرا خواهيد گرفت.

اين آموزش كاملا با سيستم action فتوشاپ سازگاري دارد اگر شما مبتدي هستيد و تسلط كافي به فتوشاپ نداريد مراحل اين آموزش را قدم به قدم و همانطوري كه ذكر شده و با همان متغير ها اجرا كنيد و در صورت برخورد با مشكلي در مورد اين آموزش به انجمن فتوشاپ مراجعه كنيد و در صورتي كه مشكل شما حل نشد با نويسنده اين آموزش تماس بگيريد كنيد ...





به منوی filter رفته و از مجموعه فیلتر های pixelate فیلتر crystallize را انتخاب کنید  
و در این فیلتر مقدار cell size را برابر با 6 قرار دهید و فیلتر را اجرا کنید مجدد به منوی  
filter رفته و از مجموعه فیلتر های sketch فیلتر stamp را برگزینید و در این فیلتر مقدار

light/dark balance را برابر با 25 قرار دهید و مقدار smoothness را برابر با 5 قرار دهید

و فیلتر را روی کانال cheese اجرا کنید سپس مجدد به منوی filter رفته و از مجموعه

فیلتر های blur فیلتر gaussian blur را انتخاب کنید و در این فیلتر مقدار radius را برابر

با 4 قرار دهید . سپس کلید های میانبر [ctrl+] را بفشارید و پنجره levels را مانند

شکل زیر تنظیم کنید سپس به پنل لایه ها رفته و یک لایه جدید با نام cheese در

بالای لایه sauce ایجاد کنید سپس به منوی edit رفته و در این گزینه حالت use

white قرار دهید که با این کار لایه cheese به رنگ سفید در می آید . به منوی select

رفته و گزینه load selection را انتخاب کنید و در این گزینه در قسمت channel ها کانال

cheese را انتخاب کنید سپس مجدد به منوی edit رفته و گزینه Fill را انتخاب کنید

و در این گزینه در قسمت use حالت black را انتخاب کنید که با این کار مناطق سلکت

شده به رنگ سیاه در می آیند . کلید های میانبر [ctrl+d] را بفشارید . سپس به

منوی filter رفته و از مجموعه فیلتر های blur فیلتر gaussian blur را انتخاب کنید

و در این فیلتر مقدار radius را برابر با 4 قرار دهید و فیلتر را روی لایه cheese اجرا کنید

سپس مجدد به منوی filter رفته و از مجموعه فیلتر های stylize فیلتر emboss را

انتخاب کنید و در این فیلتر مقدار angle را برابر با 135 درجه و مقدار height را برابر با 4

و مقدار amount را برابر با 150 درصد قرار دهید و فیلتر را روی لایه اجرا کنید سپس

مجدد به منوی filter رفته و از مجموعه فیلتر های blur فیلتر gaussian blur را انتخاب

کنید و در این فیلتر مقدار radius را برابر با 4 قرار دهید و یک بار کلید های میانبر

[ctrl+f] را بفشارید تا فیلتر جاری مجدد یک بار دیگر اجرا شود . به منوی edit رفته و

گزینه fade gaussian blur را برگزینید و در این گزینه مقدار opacity را برابر با 50 قرار

دهید سپس به منوی selection رفته و گزینه load selection را انتخاب کنید و در این

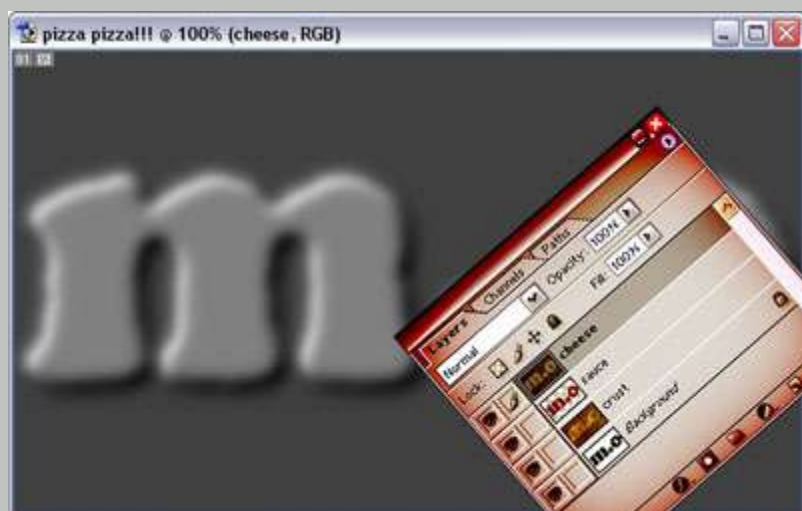

گزینه در قسمت channel ها cheese را انتخاب کنید . مجدد به منوی selection رفته و گزینه feather را انتخاب کنید و در این گزینه مقدار radius feather برابر با 4 قرار دهید و کلید های میانبر [shift+ctrl+i] را بفشارید .

به منوی edit رفته و گزینه fill را برگزینید و در این گزینه حالت use را black انتخاب کنید سپس به منوی edit رفته و گزینه fade fill را انتخاب کنید و در این گزینه مقدار opacity برابر با 50 قرار دهید و کلید های میانبر [ctrl+d] را بفشارید .



یک لایه جدید با نام texture در بالای لایه cheese ایجاد کنید سپس در حالی که لایه جدید را انتخاب کرده اید کلید میانبر [d] را بفشارید و به منوی filter رفته و از مجموعه

فیلتر های render فیلتر clouds را انتخاب کنید . مجدد به منوی filter رفته و از

مجموعه فیلتر های artistic فیلتر dry brush را انتخاب کنید و در این فیلتر مقدار

brush size را برابر با 2 و مقدار brush detail را برابر با 8 و مقدار texture را برابر با 1

قرار دهید و فیلتر را روی لایه texture اجرا کنید سپس سه مرتبه کلید های میانبر

[ctrl+f] را بفشارید و حالت لایه texture را از normal به multiply تغییر دهید و opacity

این لایه را از 100 به 61 تغییر دهید سپس لایه cheese را انتخاب کنید و لایه texture

را به این لایه لینک کنید و کلید های میانبر [ctrl+e] را بفشارید تا لایه های به هم

لینک شده با هم ترکیب شوند سپس کلید های میانبر [ctrl+] را بفشارید و پنجره

levels را مانند شکل زیر تنظیم کنید:



WWW

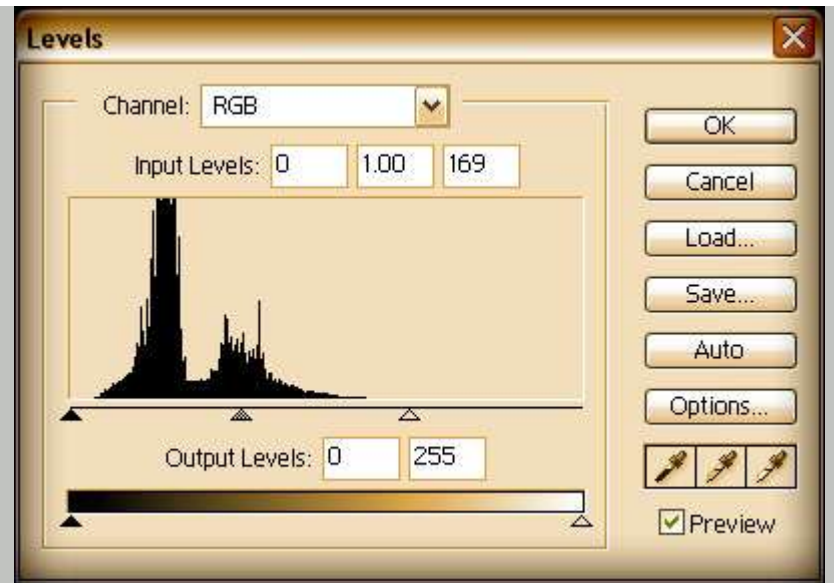

سپس مجدد یک لایه جدید با نام texture ایجاد کنید و این لایه را انتخاب کنید و به منوی select رفته و گزینه load selection را انتخاب کنید و در این گزینه در قسمت channel ها کانال texture را انتخاب کنید و کلید های میانبر [shift+ctrl+i] را بفشارید و به منوی edit رفته و گزینه fill را انتخاب کنید و در این گزینه حالت USE را black انتخاب کنید و کلید های میانبر [ctrl+d] را بفشارید . دو بار روی لایه texture کلیک کنید که با این کار پنجره layer style فعال می شود در این پنجره قسمت bevel and emboss را فعال سازید و این قسمت را مانند شکل زیر تنظیم کنید:



www.mil

### Bevel and Emboss

#### Structure

Style:  ▾  
Technique:  ▾  
Depth:  %  
Direction:  Up  Down  
Size:  px  
Soften:  px

#### Shading

Angle:  °  
  
Altitude:  °  
 Use Global Light  
Gloss Contour:   Anti-aliased  
Highlight Mode:  ▾  
Opacity:  %  
Shadow Mode:  ▾  
Opacity:  %

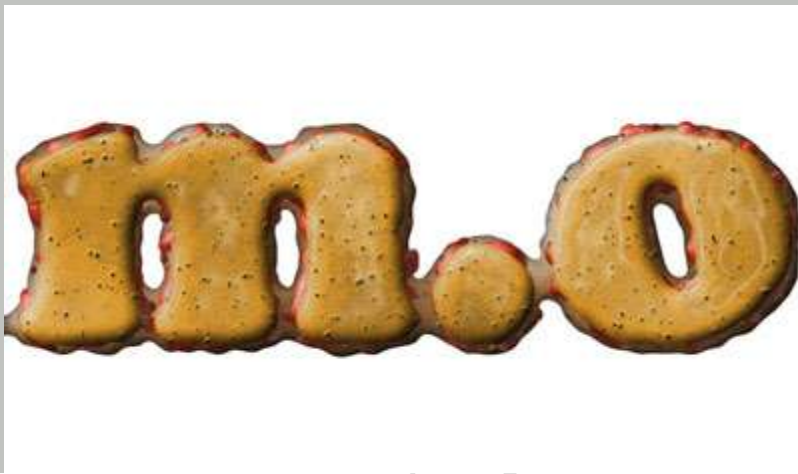

لایه cheese را انتخاب کنید و لایه texture را به این لایه لینک کنید و کلید های میانبر [ctrl+e] را بفشارید و کلید های میانبر [ctrl+u] را بفشارید و پنجره hue/saturation را مانند شکل زیر تنظیم کنید:

WWW.

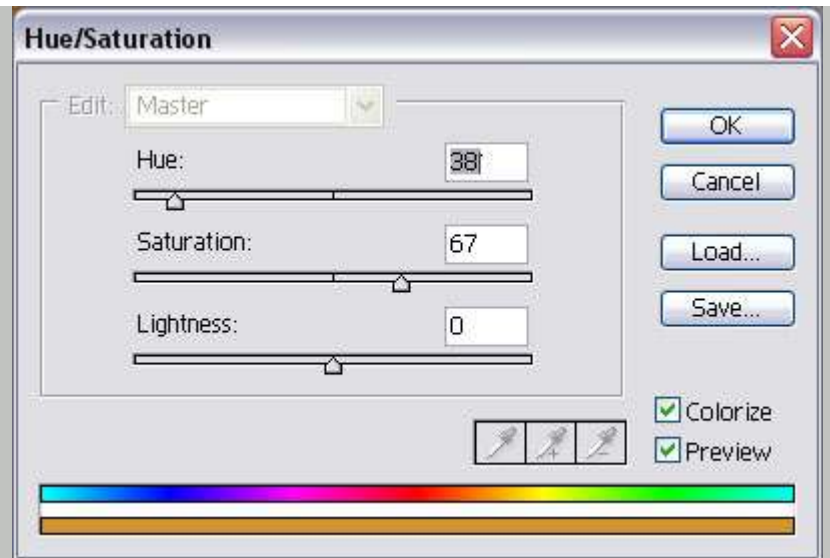

سپس به منوی filter رفته و از مجموعه فیلتر های artistic فیلتر plastic wrap را انتخاب کنید و در این فیلتر مقدار highlight strength را برابر با 15 و مقدار detail را برابر با 11 قرار دهید و مقدار smoothness را برابر با 11 قرار دهید سپس به منوی edit رفته و گزینه fade plastic wrap را انتخاب کنید و در این گزینه مقدار opacity را برابر با 37 قرار دهید سپس به منوی select رفته و گزینه load selection را انتخاب کنید و در این گزینه در قسمت channel ها کانال cheese را انتخاب کنید و مجدد به منوی select رفته و گزینه feather را انتخاب کنید و در این گزینه مقدار feather radius را برابر با 6 قرار دهید و کلید های میانبر [shift+ctrl+i] را بفشارید تا حالت سلکت معکوس شود سپس کلید های میانبر [ctrl+] را بفشارید و پنجره levels را مانند شکل زیر تنظیم کنید :

WWW.IR

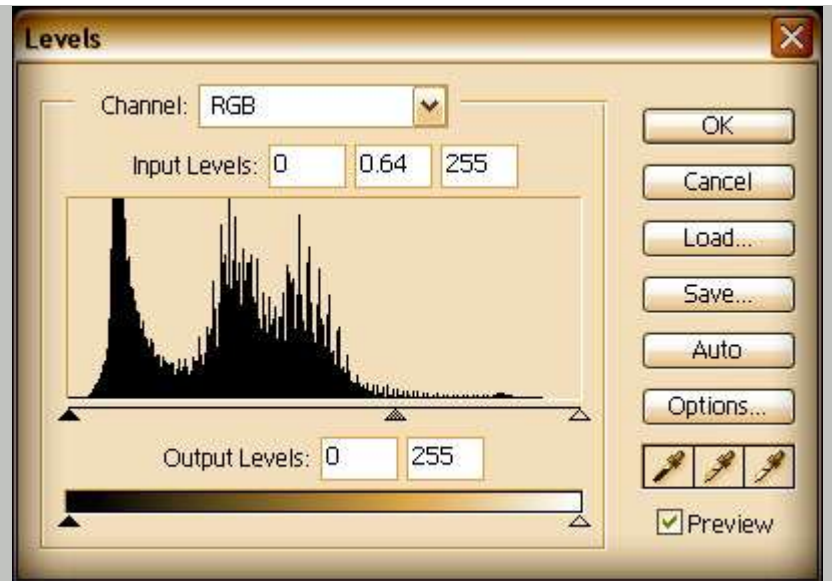

سپس کلید های میانبر [ctrl+d] را بفشارید .

به منوی filter رفته و از مجموعهر فیلتر های noise فیلتر add noise را انتخاب کنید

و در این فیلتر مقدار amount را برابر با 2.35 قرار دهید سپس به منوی select رفته و

گزینه load selection را انتخاب کنید و در قسمت channel ها کانال cheese را انتخاب

کنید و کلید های میانبر [shift+ctrl+i] را بفشارید و کلید میانبر روی کیبورد را

بفشارید و از این طریق مناطق سلکت شده را پاک کنید .

کلید های میانبر [ctrl+d] را بفشارید و به منوی select رفته و گزینه load selection را

انتخاب کنید و در این گزینه در قسمت channel ها کانال crust را انتخاب کنید و

کلید های میانبر [shift+ctrl+i] را بفشارید سپس لایه crust را انتخاب کنید و کلید

delete روی کیبورد را بفشارید و کلید های میانبر [ctrl+d] را بفشارید تا مناطق

سلکت شده از حالت سلکت خارج شوند سپس کلید های میانبر [ctrl+] را

بفشارید و پنجره levels را مانند شکل زیر تنظیم کنید:

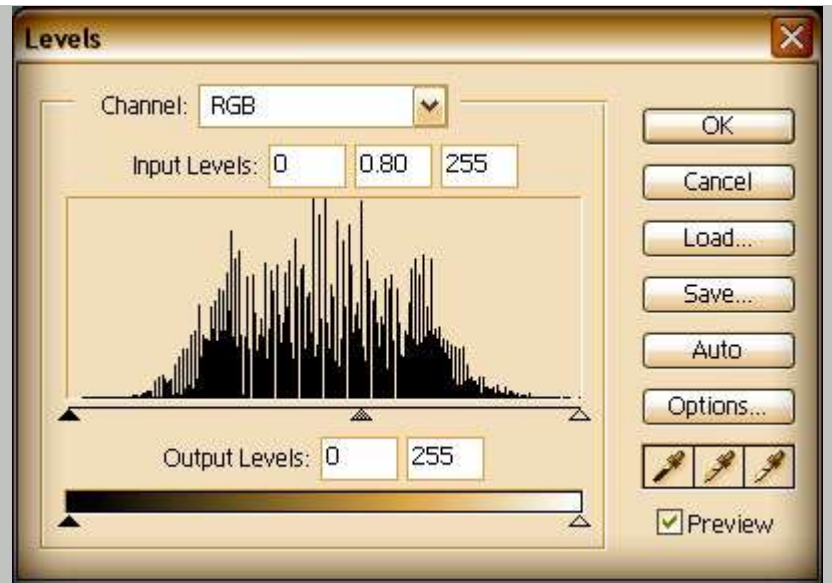

سپس دو بار روی لایه **crust** کلیک کنید و در پنجره **style layer** قسمت **inner glow** را فعال سازید و این قسمت را مانند شکل زیر تنظیم کنید:

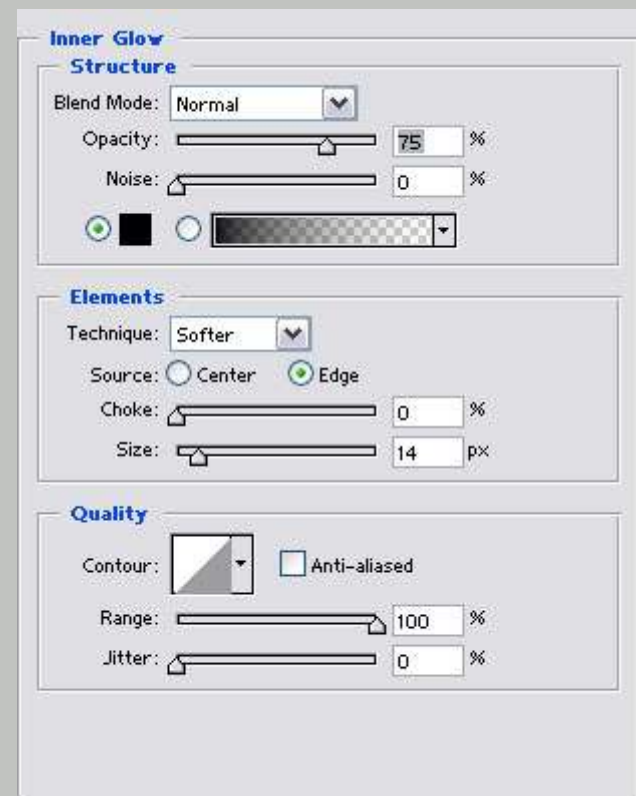

15

روی لایه sauce دو بار کلیک کنید و در پنجره layer style قسمت inner glow را فعال سازید و این قسمت را مانند شکل زیر تنظیم کنید :

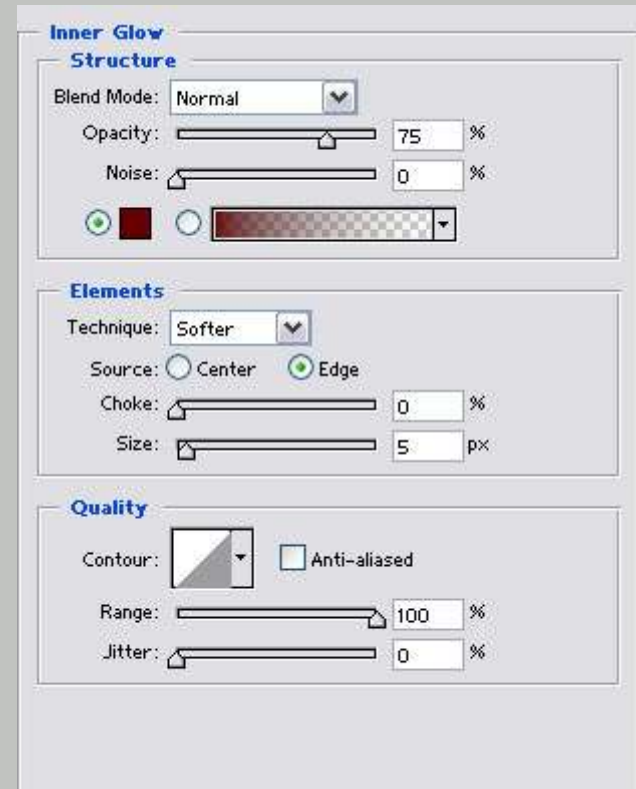
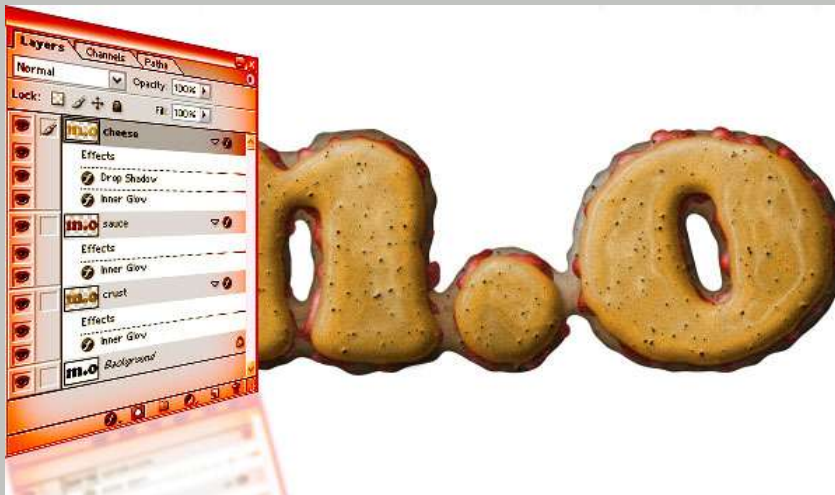

سپس روی لایه cheese دو بار کلیک کنید و در پنجره style layer قسمت inner glow را فعال کنید و این قسمت را مانند شکل زیر تنظیم کنید:

WWW.



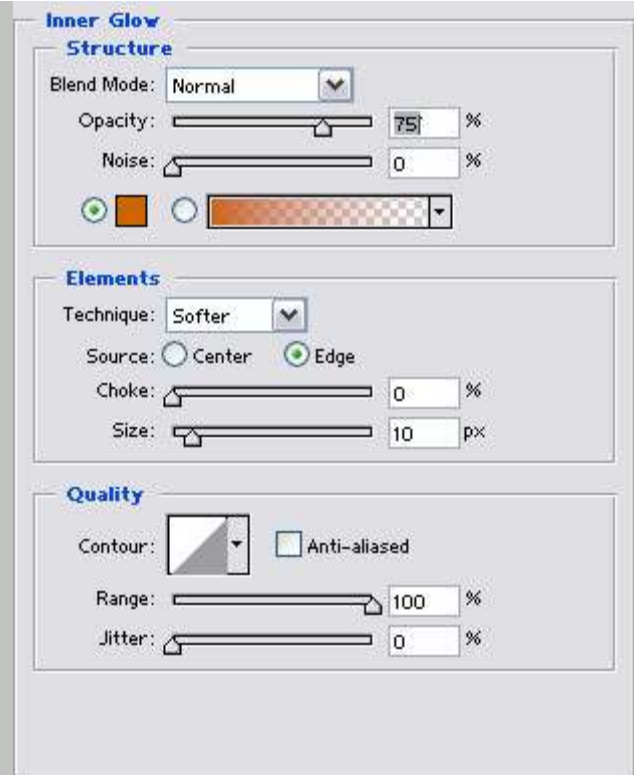

سپس قسمت drop shadow را فعال سازید و این قسمت را مانند شکل زیر تنظیم کنید:

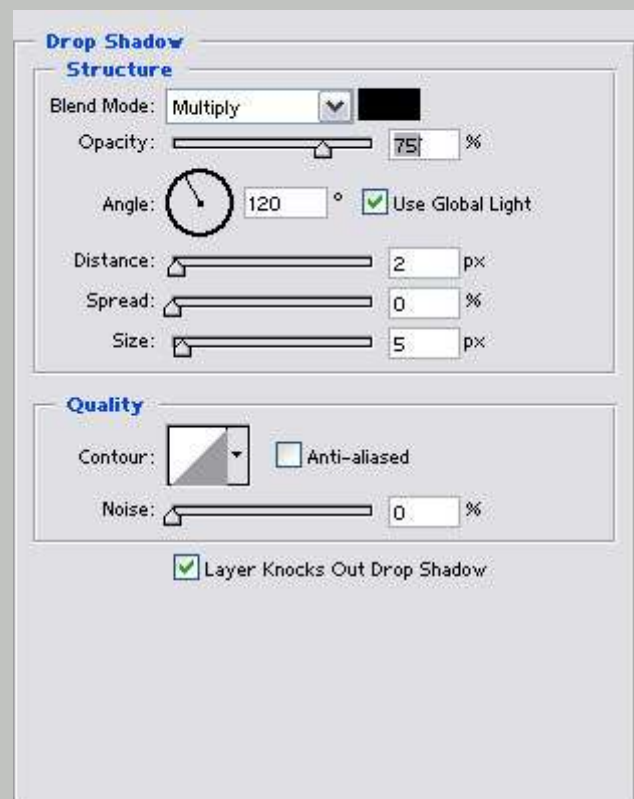

ادامه آموزش را در قسمت بعدی دنبال کنید



با سلام در این آموزش شما یاد می گیرید که به چه صورت می توان یک نوشته پیتزایی در فتوشاپ رسم کنید

این آموزش در چهار قسمت تنظیم شده است. در قسمت چهارم طریقه ساختن ادویه جات پیتزا را فرا خواهید گرفت.

این آموزش کاملا با سیستم action فتوشاپ سازگاری دارد اگر شما مبتدی هستید و تسلط کافی به فتوشاپ ندارید مراحل این آموزش را قدم به قدم و همانطوری که ذکر شده و با همان متغیر ها اجرا کنید و در صورت برخورد با مشکلی در مورد این آموزش به انجمن فتوشاپ مراجعه کنید و در صورتی که مشکل شما حل نشد با نویسنده این آموزش تماس بگیرید کنید ...



دو بار روی لایه sauce کلیک کنید و در پنجره layer style قسمت drop shadow را

فعال سازید و این قسمت را مانند شکل زیر تنظیم کنید:

W

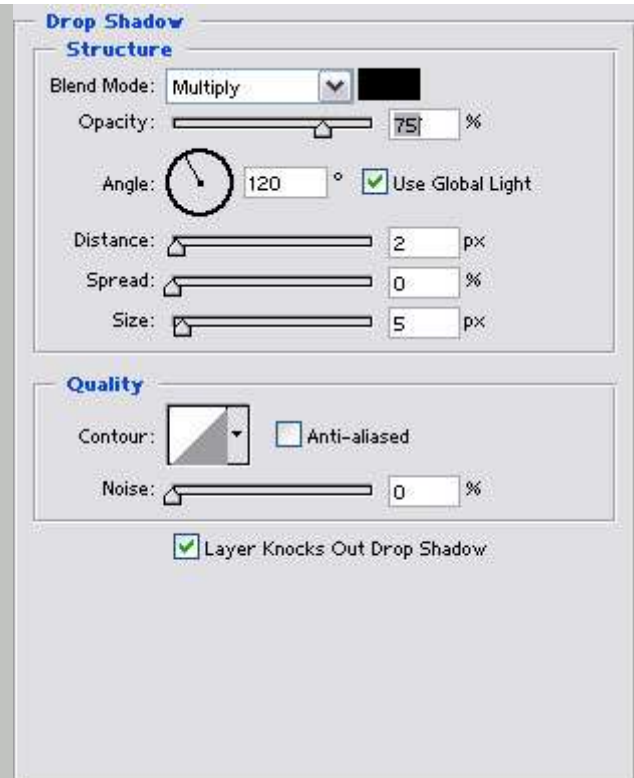

سپس روی لایه crust دو بار کلیک کنید و قسمت drop shadow را فعال سازید و این قسمت را مانند شکل زیر تنظیم کنید :

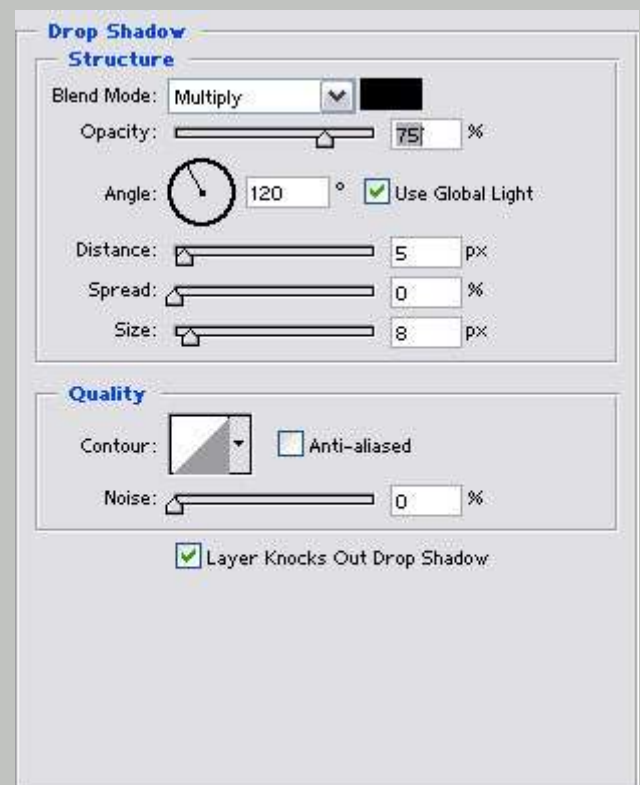

سپس لایه cheese را انتخاب کنید و کلید های میانبر [ctrl+u] را بفشارید و پنجره

hue/saturation را مانند شکل زیر تنظیم کنید:

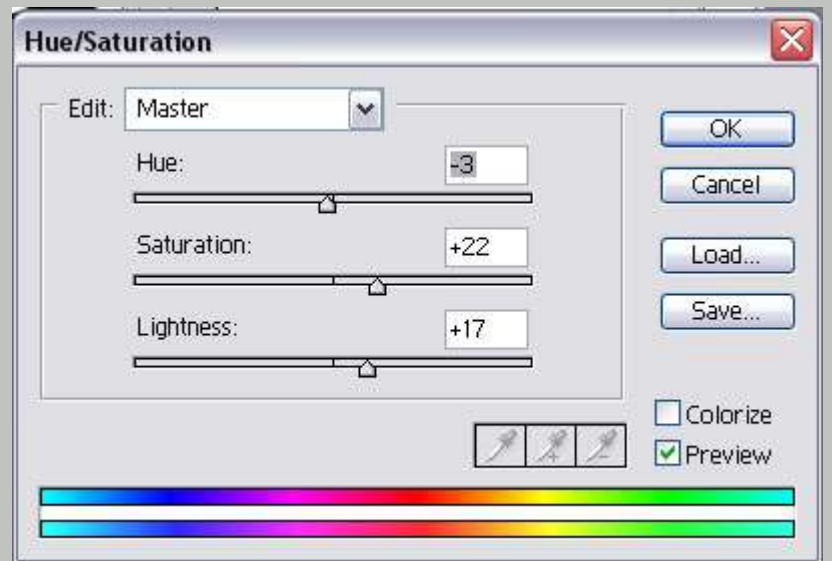

لایه crust را انتخاب کنید و مجدد کلید های میانبر [ctrl+u] را بفشارید و پنجره

hue/saturation را مانند شکل زیر تنظیم کنید:

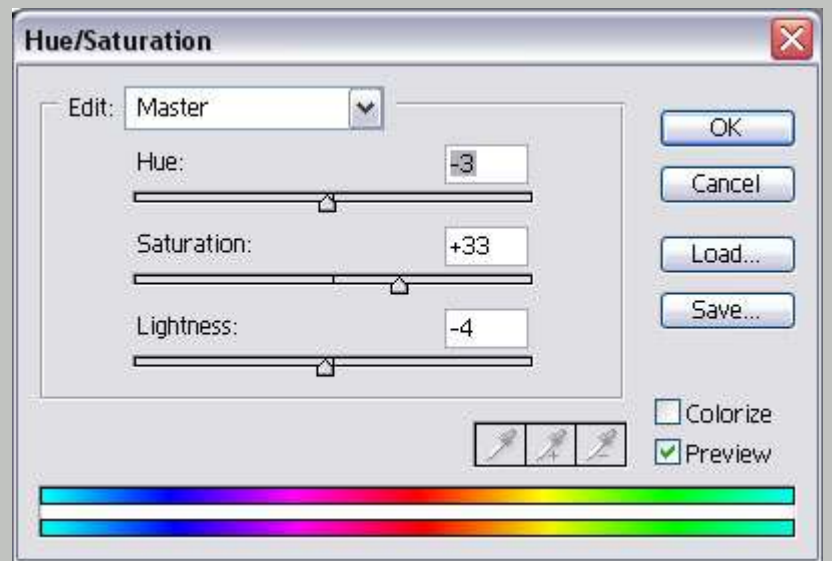

سپس در حالی که لایه crust انتخاب شده است به منوی filter رفته و از مجموعه

فیلتر های artistic فیلتر plastic wrap را انتخاب کنید و در این فیلتر مقدار

highlight strength را برابر با 15 و مقدار detail را برابر با 11 و مقدار smoothness را برابر

با 11 قرار دهید و فیلتر را روی لایه اجرا کنید .

به منوی edit رفته و گزینه fade را برگزینید و در این گزینه مقدار opacity را برابر با 55

قرار دهید سپس لایه cheese را انتخاب کنید و کلید های میانبر [ctrl+f] را بفشارید

تا فیلتر جاری با همان مشخصات روی این لایه هم اجرا شود. سپس به منوی **edit**

رفته و گزینه **fade plastic wrap** را انتخاب کنید و در این گزینه مقدار **opacity** را برابر با

100 قرار دهید .



یک لایه به نام **spices** در بالای لایه **cheese** ایجاد کنید و لایه جدید را انتخاب کنید و

به منوی **fill** رفته و در قسمت **use** حالت **white** را انتخاب کنید سپس به منوی **filter**

رفته و از مجموعه فیلتر های **noise** فیلتر **add noise** را انتخاب کنید و در این فیلتر

مقدار **amount** را برابر با 16.47 قرار دهید و در قسمت **distribution** گزینه **gaussian** را

انتخاب کنید و گزینه **monochromatic** را تیک دار کنید و فیلتر را روی لایه **spices** اجرا

کنید و به منوی **filter** رفته و از مجموعه فیلتر های **blur** فیلتر **blur** را انتخاب کنید

سپس کلید های میانبر **[ctrl+]** را بفشارید و پنجره **levels** را مانند شکل زیر تنظیم :

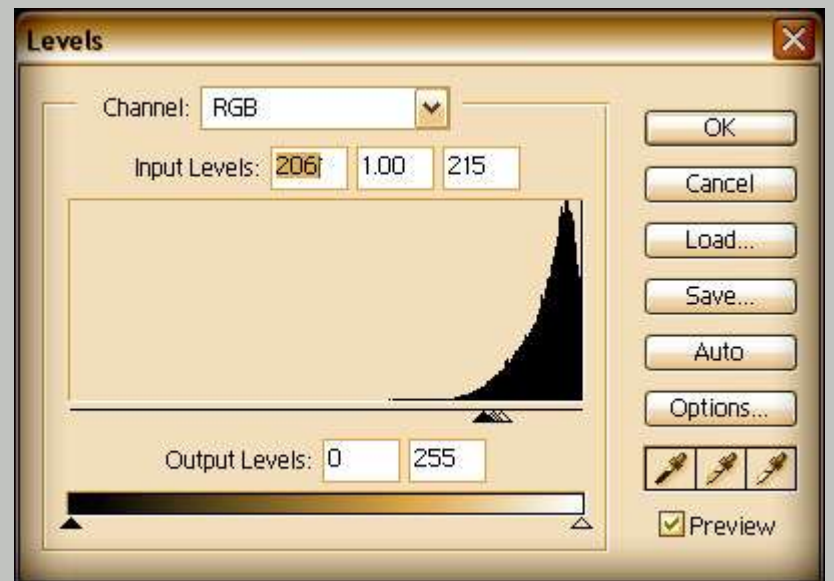
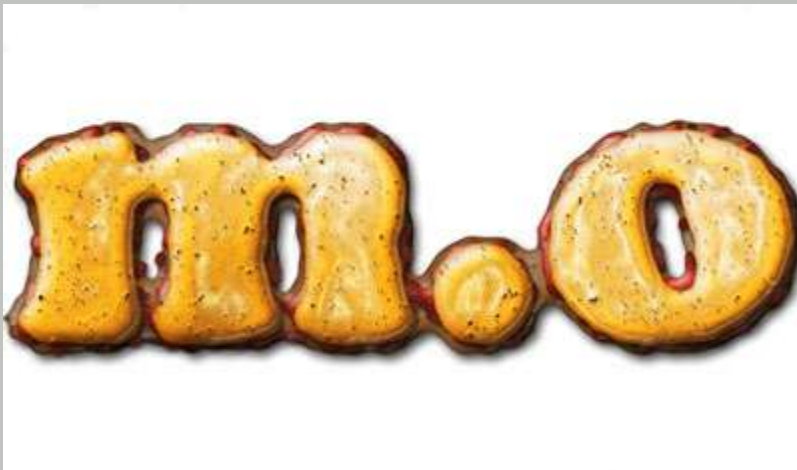

سپس کلید های میانبر **[ctrl+u]** را بفشارید و پنجره **hue/saturation** را مانند شکل

زیر تنظیم کنید:

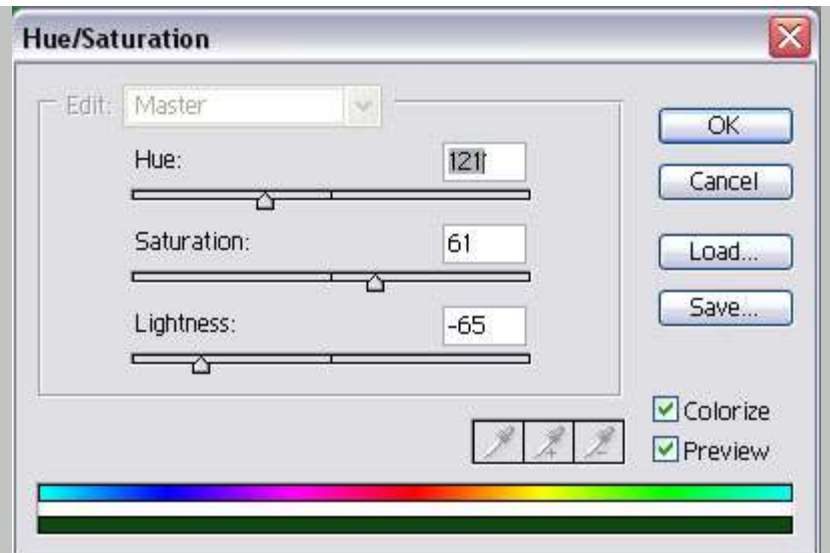

به قسمت channel ها رفته و کانال orig را کشیده و روی دکمه

create new channel [ ] را کلیک و نام کانال orig copy را به spices تغییر نام

دهید سپس به منوی edit رفته و گزینه fill را انتخاب کنید و در این گزینه در قسمت

use حالت black را انتخاب کنید که با این کار کانال spices به رنگ سیاه در می آید

سپس به منوی filter رفته و از مجموعه فیلترهای noise فیلتر add noise را انتخاب

کنید و در این فیلتر مقدار amount را برابر با 25.1 قرار دهید و فیلتر را روی کانال spices

اجرا کنید سپس به منوی filter رفته و از مجموعه فیلترهای blur فیلتر blur را

انتخاب کنید سپس کلید های میانبر [ctrl+] را بفشارید و پنجره levels را مانند شکل

زیر تنظیم کنید :

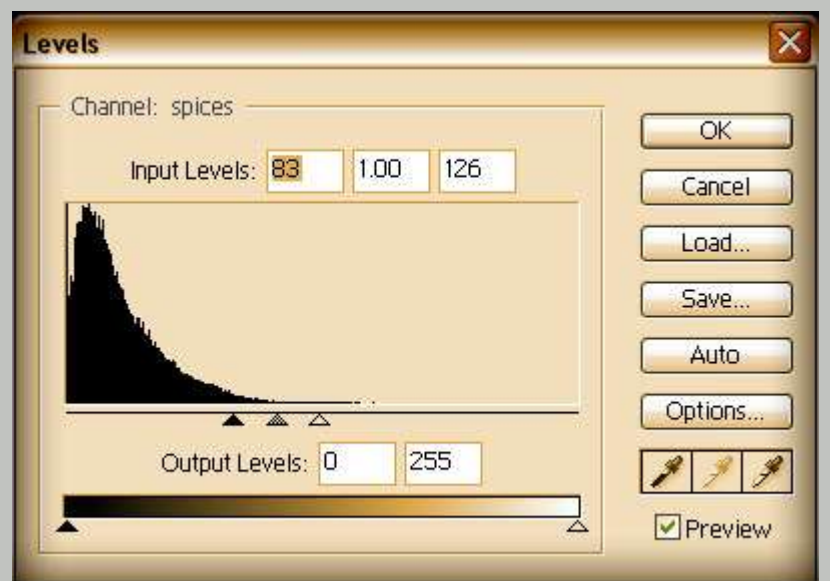

سپس کلید های میانبر [ctrl+i] را بفشارید و مجدد کلید های میانبر [ctrl+i] را

بفشارید و پنجره levels را مانند شکل زیر تنظیم کنید :

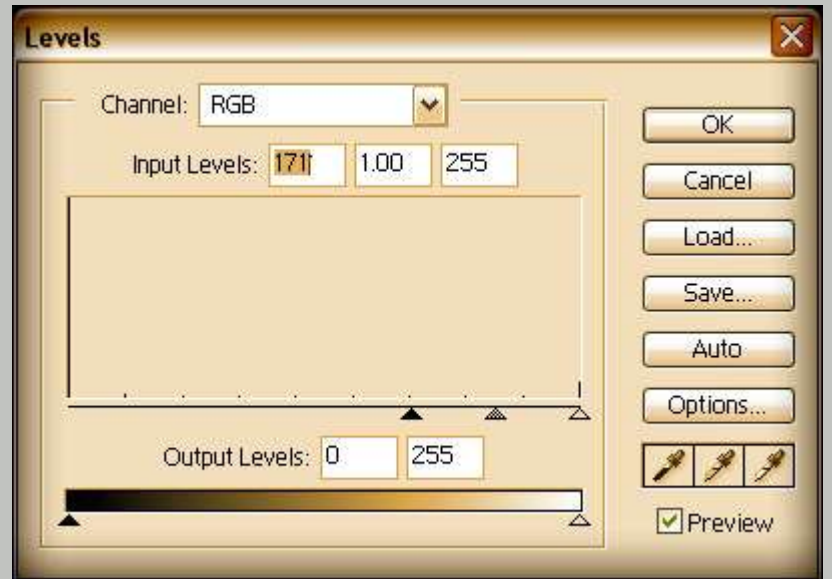

سپس به منوی edit رفته و گزینه load selection را انتخاب کنید و در این گزینه در

قسمت channel کانال spices را انتخاب کنید سپس در حالی که مناطق کانال spices

به حالت سلکت در آمده اند کانال RGB را انتخاب کنید سپس کلید delete روی کیبورد

را بفشارید و کلید های میانبر [ctrl+d] را بفشارید سپس به منوی select رفته و

گزینه load selection را انتخاب کنید در این گزینه در قسمت channel ها کانال cheese

را انتخاب کنید و به منوی select رفته و گزینه feather را انتخاب کنید و در این گزینه

مقدار feather radius را برابر با 2 قرار دهید و کلید های میانبر [shift+ctrl+i] را

بفشارید سپس دکمه delete روی کیبورد را بفشارید . سپس کلید های میانبر

[ctrl+d] را بفشارید سپس به پنل layers رفته و لایه spices را انتخاب کنید و در ادامه

کلید های میانبر [ctrl+i] را بفشارید و پنجره levels را مانند شکل زیر تنظیم کنید:

WWW

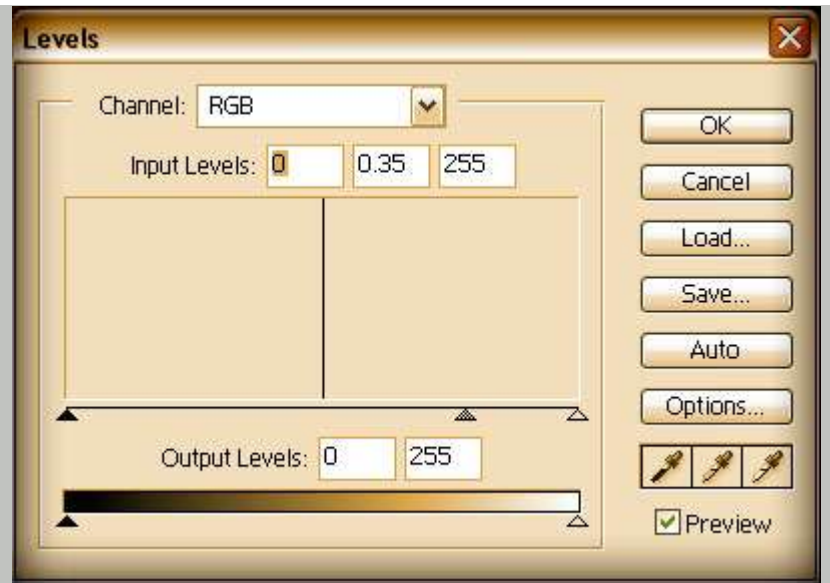

روی لایه spices دو بار کلیک کنید و در پنجره layer style قسمت drop shadow را انتخاب کنید و این قسمت را مانند شکل زیر تنظیم کنید:

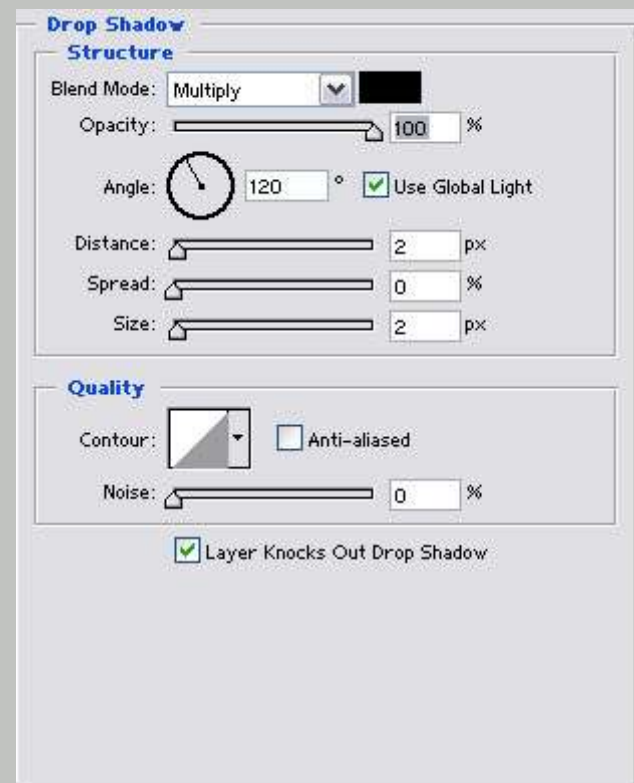





یک لایه جدید به نام sauce top ایجاد کنید و به منوی edit رفته و گزینه fill را انتخاب کنید و در این گزینه در قسمت use حالت white را انتخاب کنید که با این عمل لایه sauce top به رنگ سفید در می آید سپس منوی filter رفته و از مجموعه فیلتر texture فیلتر texturizer را بر گزینید و این فیلتر را مانند شکل زیر تنظیم کنید:

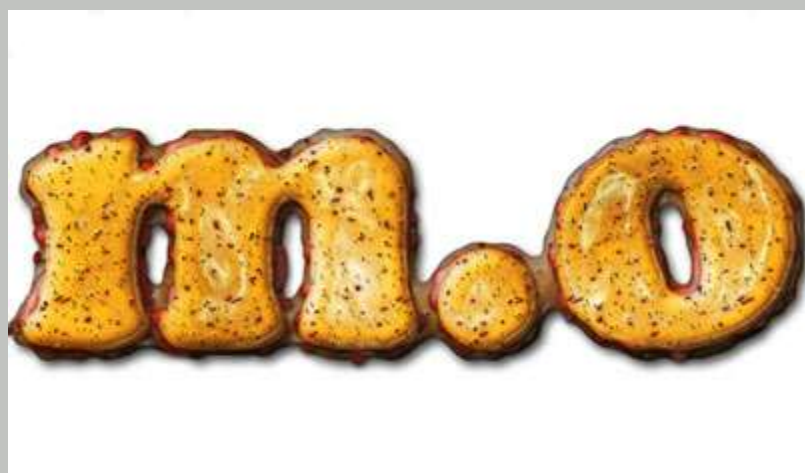
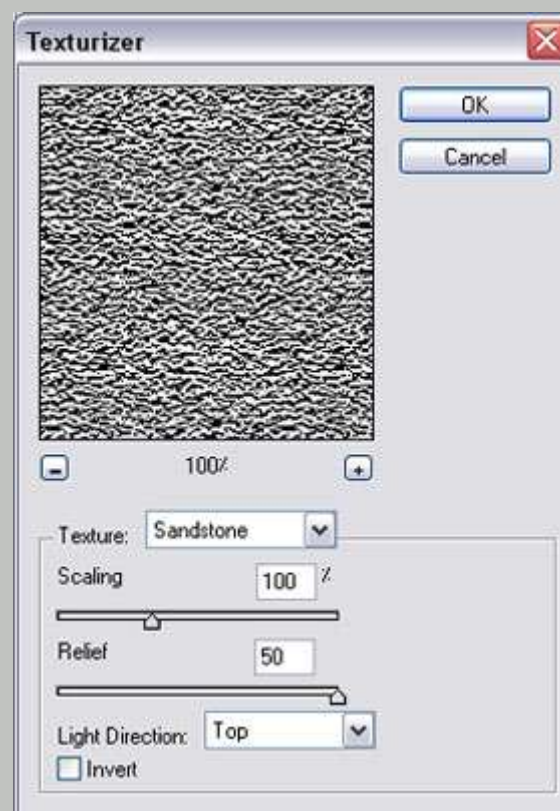

به منوی filter رفته و از مجموعه فیلتر های blur فیلتر blur more را انتخاب کنید سپس کلید های میانبر [ctrl+] را بفشارید و پنجره levels را مانند شکل زیر تنظیم کنید:

W

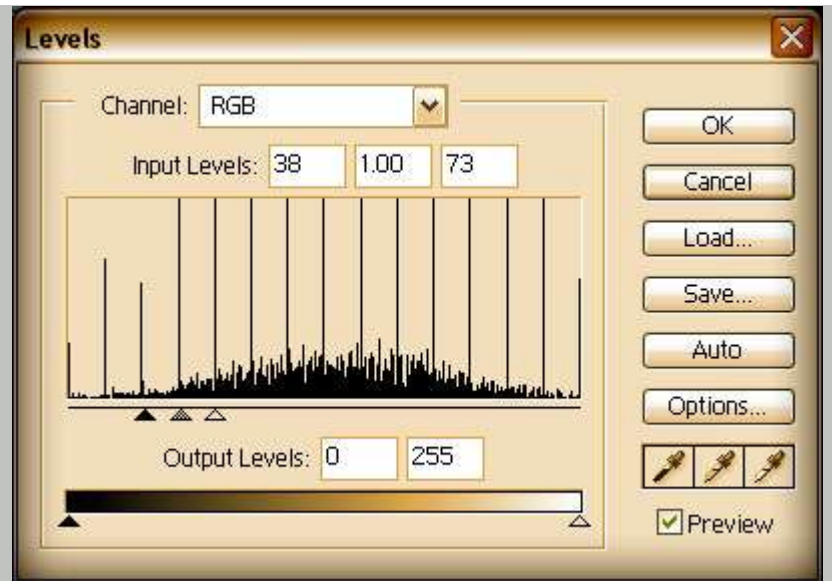

سپس کلید های میانبر [ctrl+f] را بفشارید تا فیلتر جاری مجدد روی لایه اجرا شود . مجدد کلید های میانبر [ctrl+l] را بفشارید و پنجره levels را مانند شکل زیر تنظیم کنید:

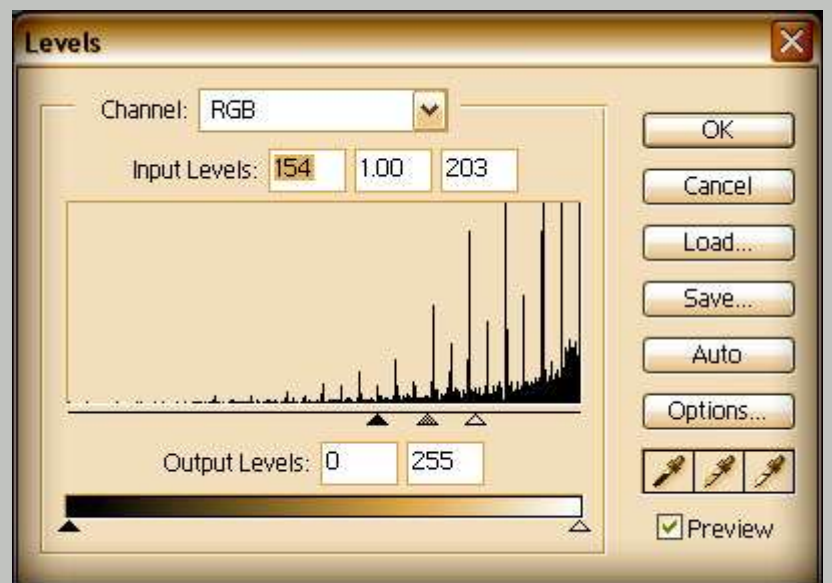

سپس کلید های میانبر [ctrl+f] را بفشارید تا فیلتر جاری مجدد روی لایه اجرا شود . مجدد کلید های میانبر [ctrl+l] را بفشارید و پنجره levels را مانند شکل زیر تنظیم کنید:

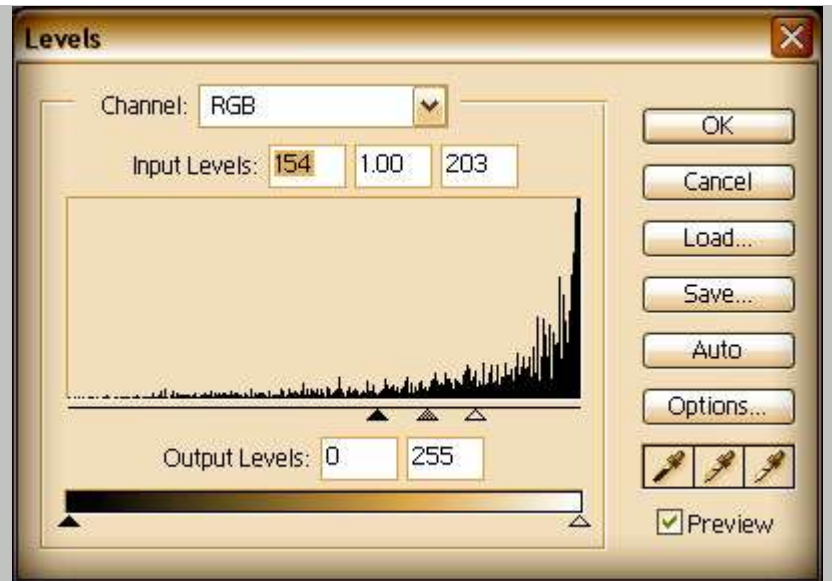

سپس کلید میانبر [w] را بفشارید تا ابزار magic wand tool یا همان قلم جادویی

فعال شود سپس در منطقه ای سفید در لایه sauce top کلیک کنید به طوری که

فقط مناطق سفید رنگ به حالت سلکت در آیند سپس کلید delete روی کیبورد را

بفشارید بطوری که مناطق سفید رنگ پاک شده و نقطه های سیاه رنگ به جای

بمانند سپس کلید میانبر [ctrl+d] را بفشارید و به منوی select رفته و گزینه

selection load را انتخاب کنید و در این گزینه در قسمت channel ها کانال cheese را

انتخاب کنید و کلید های میانبر [shift+ctrl+i] را بفشارید تا مناطق سلکت شده

به حالت معکوس در آیند سپس کلید delete روی کیبورد را بفشارید .

سپس روی دکمه transparent pixels lock [ ] کلیک کنید تا روی لایه sauce top

یک شکل قفل نمایان شود سپس به منوی edit رفته و گزینه fill را انتخاب کنید و در

این گزینه در قسمت use حالت 50% gray را انتخاب کنید سپس کلید های میانبر

[ctrl+u] را بفشارید و پنجره hue/saturation را مانند شکل زیر تنظیم کنید:

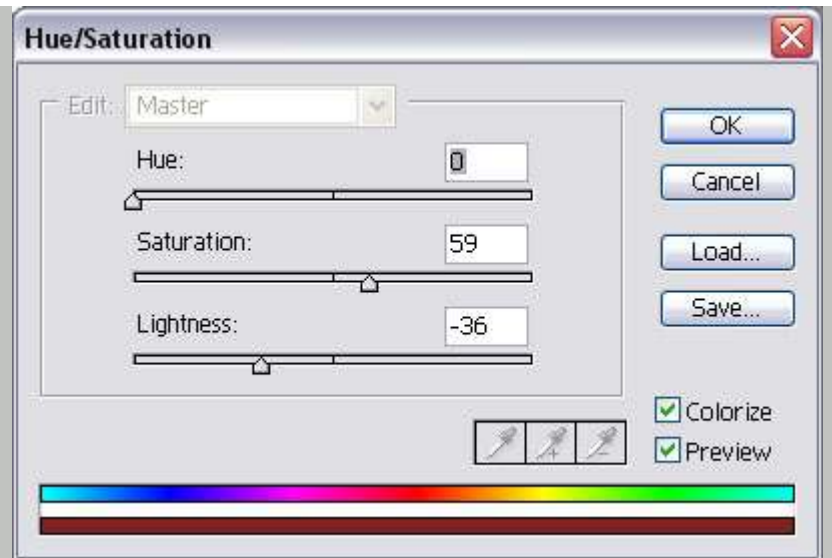

سپس روی لایه `sauce top` دو بار کلیک کنید و در پنجره `layer style` قسمت

`glow outer` را فعال سازید و این قسمت را مانند شکل زیر تنظیم کنید :

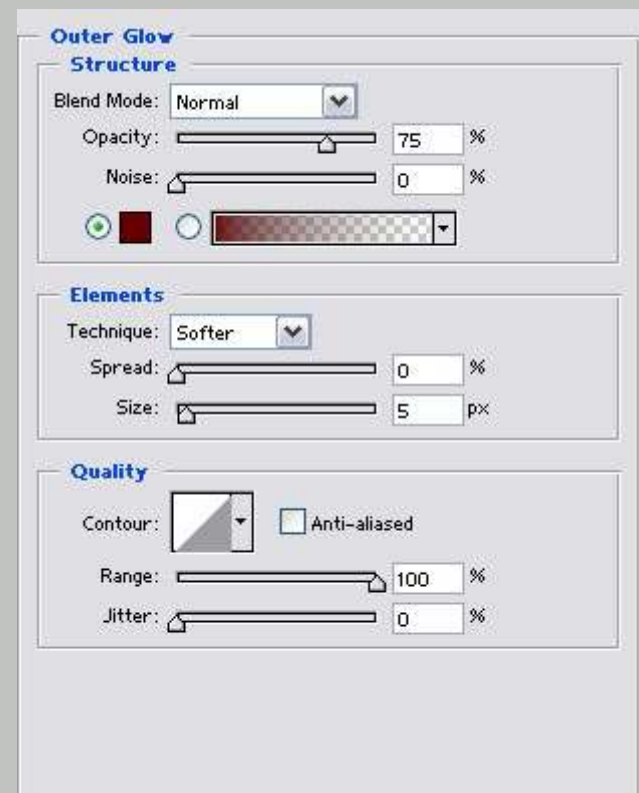

سپس لایه `background` را انتخاب کنید و به منوی `edit` و گزینه `fill` را انتخاب کنید و در

این گزینه در قسمت `use` حالت `white` را انتخاب کنید که با این کار لایه `background` به

رنگ سفید در می آید ...

در اینجا طرح ما به پایان می رسد

پیتزای ما آماده است خسته نباشید و نوش جان!!!!

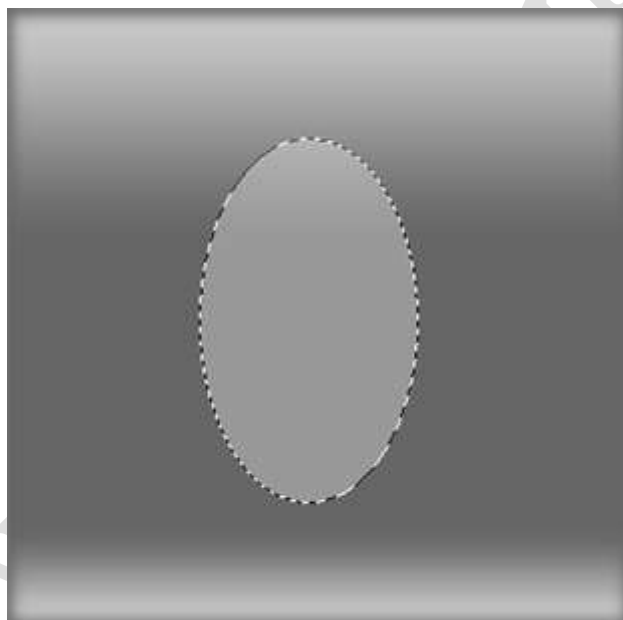
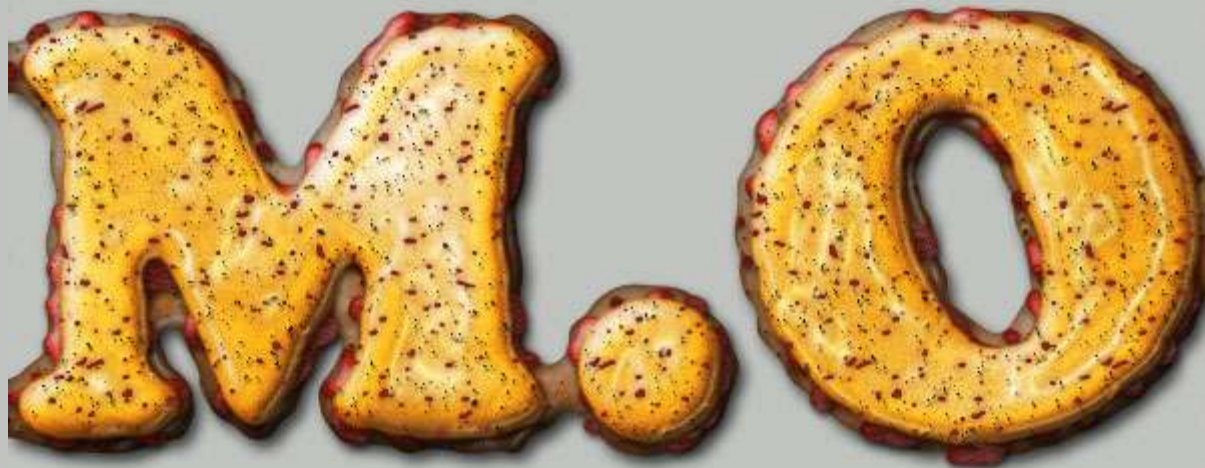

یک فایل جدید ایجاد کنید به اندازه 340 در 340 پیکسل

یک لایه جدید ایجاد کنید و لایه جدید را انتخاب کنید سپس

ابزار **Tool Elliptical Marquee** [M] را برگزینید که این عمل با

زدن کلید میانبر [m] هم صورت میپذیرد سپس در نوار **option**

در بالا حالت **fixed size** را انتخاب کنید و مقدار **width**

را برابر با 120 و مقدار **height** را برابر با 200 قرار دهید

سپس موس را به وسط صفحه برده و یک بار کلیک کنید در

نتیجه یک قسمت به شکل بیضی مانند شکل رویرو به حالت

**select** در می آید سپس بوسیله ابزار **paint bucket tool** یا

زدن کلید میانبر [g] محدوده انتخاب شده را با رنگ

[999999#] پر کنید

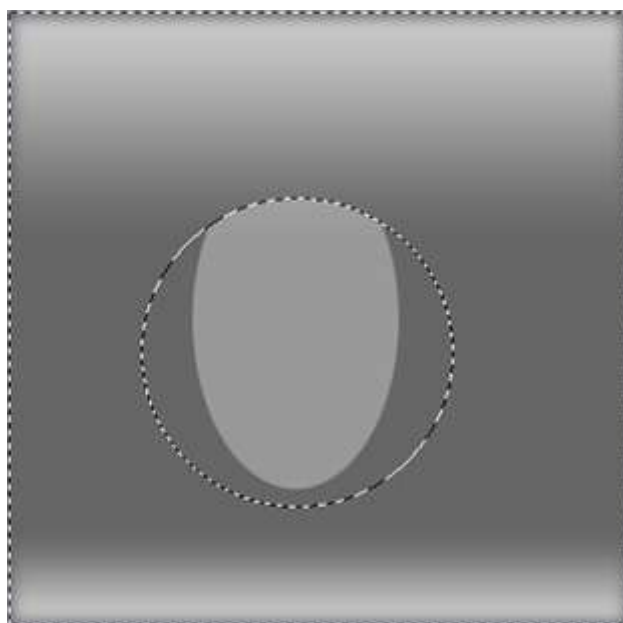

مجدد ابزار Elliptical Marquee Tool [E] را بر گزینید و اینبار در نوار option مقدار width را برابر با 180 و مقدار height را برابر با 180 قرار دهید سپس در وسط طرح یک بار کلیک کنید مانند شکل روبرو سپس به منوی select رفته و گزینه Invert را برگزینید که این عمل با کلید های میانبر [ctrl+shift+i] هم امکان پذیر هست سپس دکمه delete روی کیبورد بفشارید که با این عمل قسمت اضافی پاک می شود و قالب اصلی موس ما بدست می آید مانند شکل روبرو:



سپس روی لایه خود دو بار کلیک کنید که با این عمل پنجره layer style فعال می شود که قسمتهای این پنجره را مانند شکلهای زیر تنظیم کنید:

shadow drop

inner glow

www.mihandownload.com

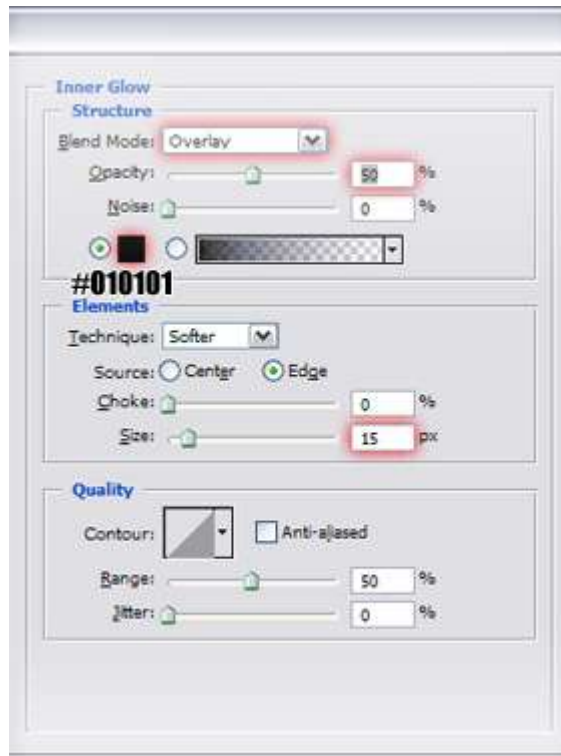

Emboss Bevel and

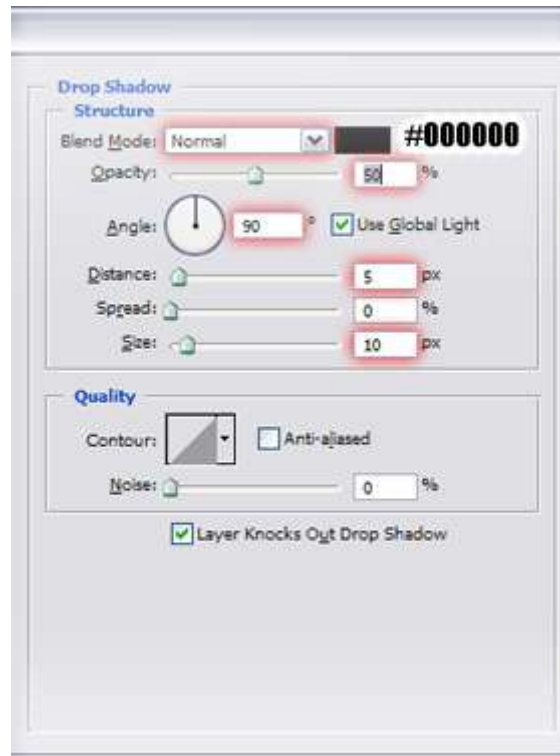

Overlay Gradient

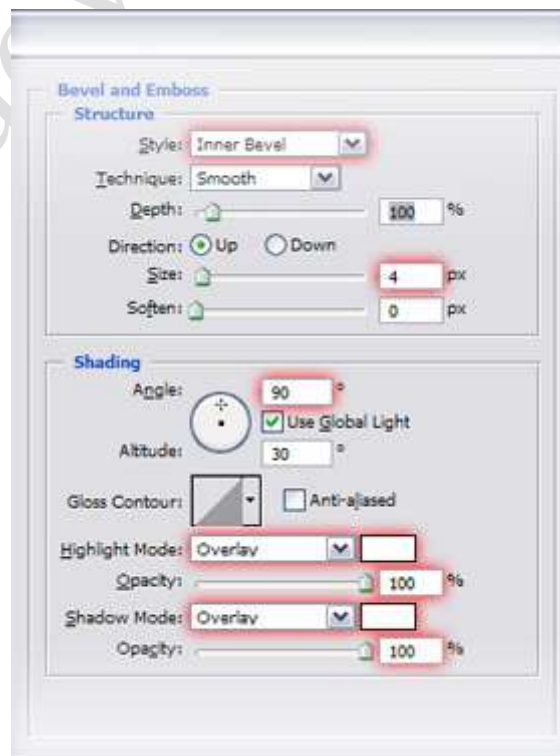
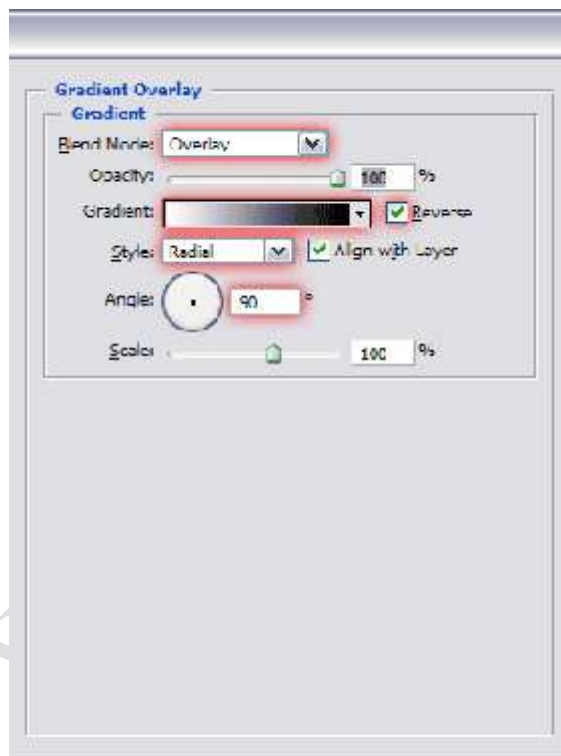

که در نهایت کار شما باید مانند شکل زیر شود:

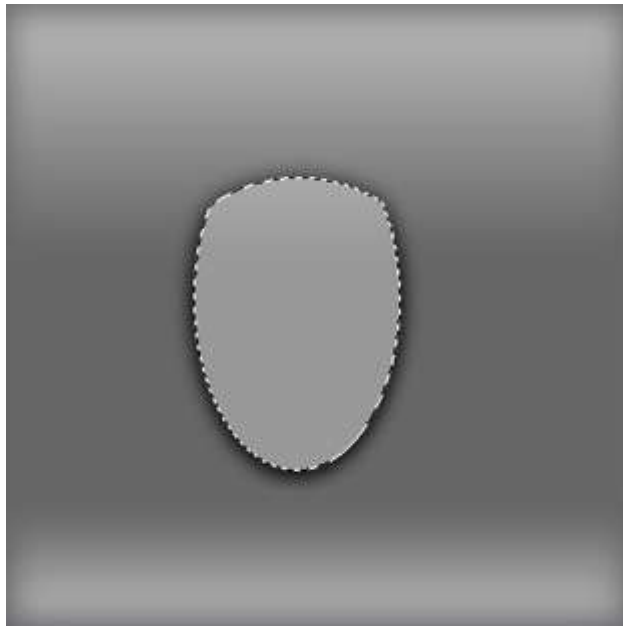
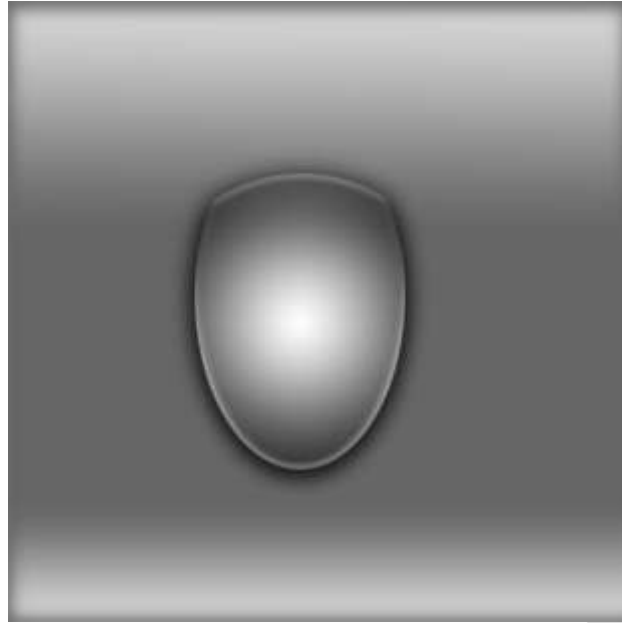

سپس یک لایه جدید ایجاد کنید و با پایین نگه داشتن کلید  
[ctrl] روی لایه اولی خود کلیک کنید که با این کار محدوده  
اصلی موس انتخاب می شود سپس در حالی که لایه ای که  
در مرحله جاری ساختیم انتخاب شده قسمت select شده را  
با رنگ [#999999] پر کنید:

www.ir





سپس به منوی filter گرفته و از مجموعه فیلتر های render  
فیلتر Lighting Effects را برگزینید و این فیلتر را مانند شکل  
زیر تنظیم کنید:

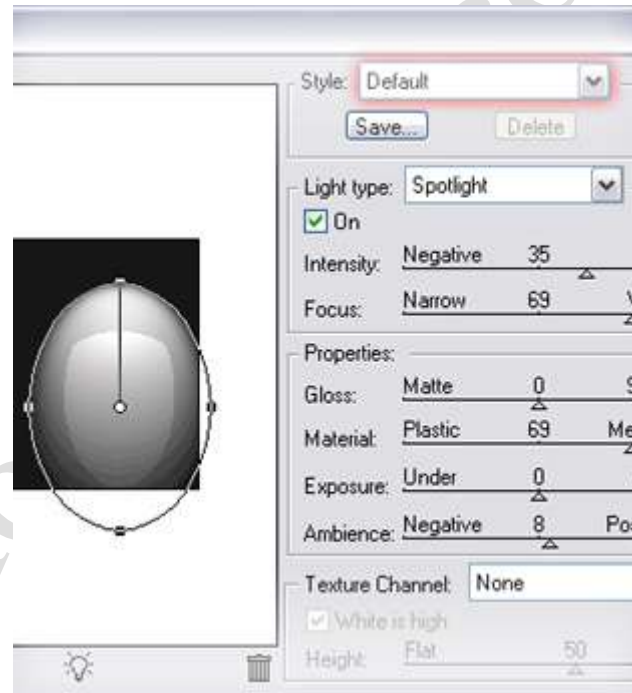
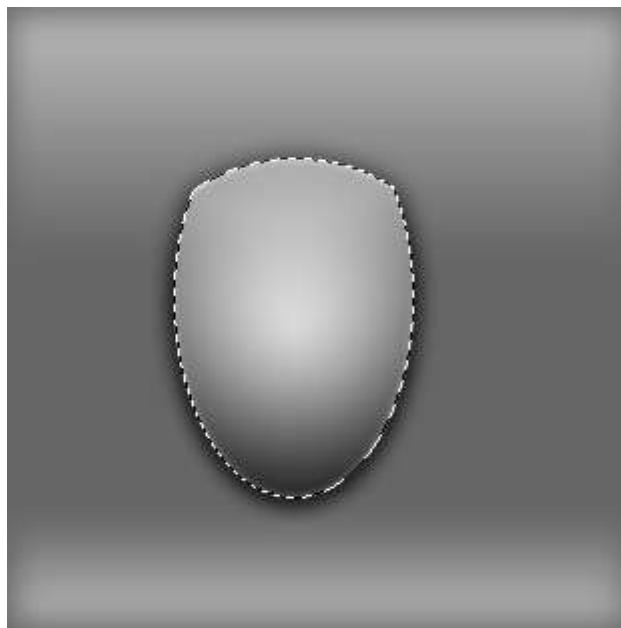

سپس opacity لایه خود را به 50 تغییر دهید:

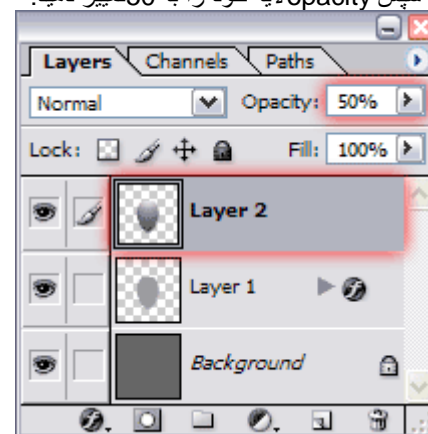

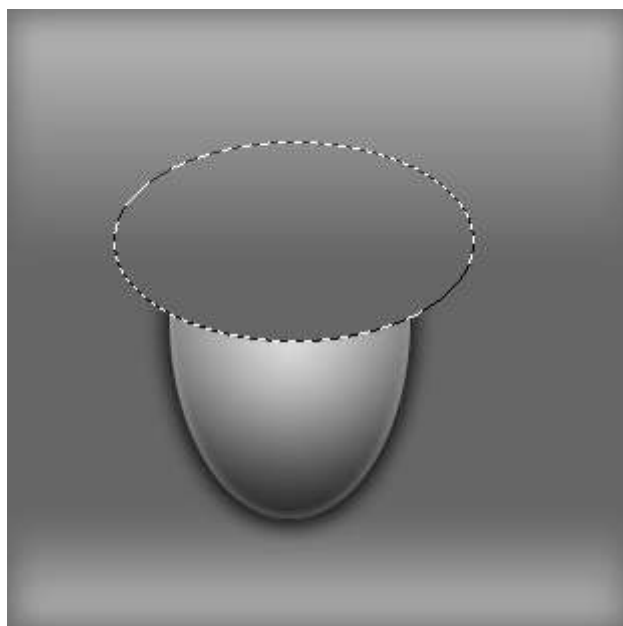

ابزار Elliptical Marquee Tool [M] را بر گزینید و در نوار option مقدار width را برابر با 180 و مقدار height را برابر با 100 قرار

دهید سپس در بالای طرح موس خود یک بار کلیک کنید

مانند شکل روبرو سپس یک لایه جدید ایجاد کرده و

محدوده select شده را با رنگ [666666#] پر کنید



سپس در بالای پنجره لایه ها مقدار fill را به 0 تغییر دهید

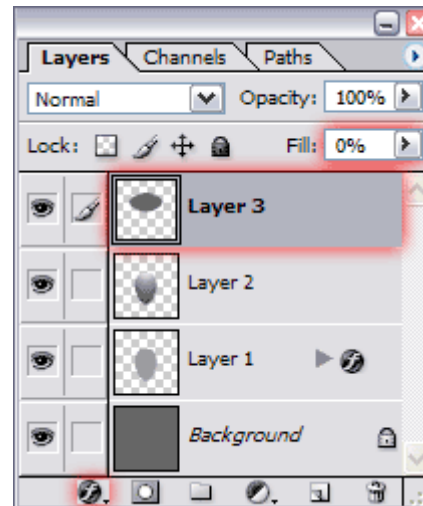
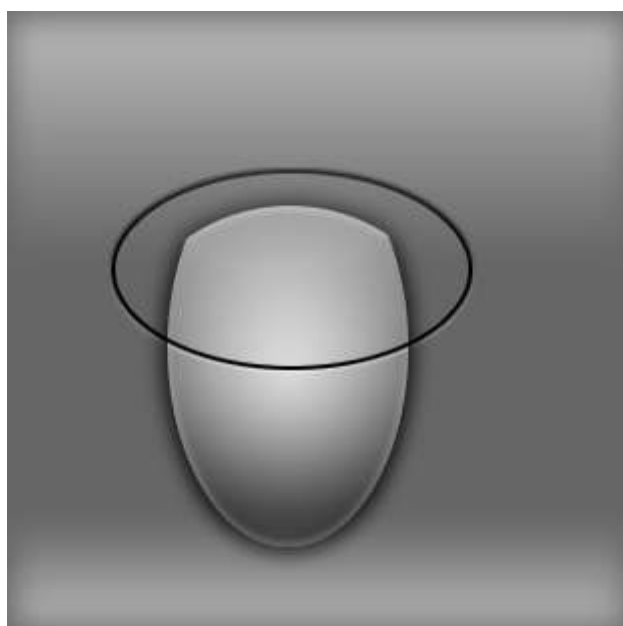

سپس روی لایه جاری دو بار کلیک کرده که پنجره layer style

فعال می شود و این پنجره را مانند اشکال زیر تنظیم کنید:

Emboss Bevel and

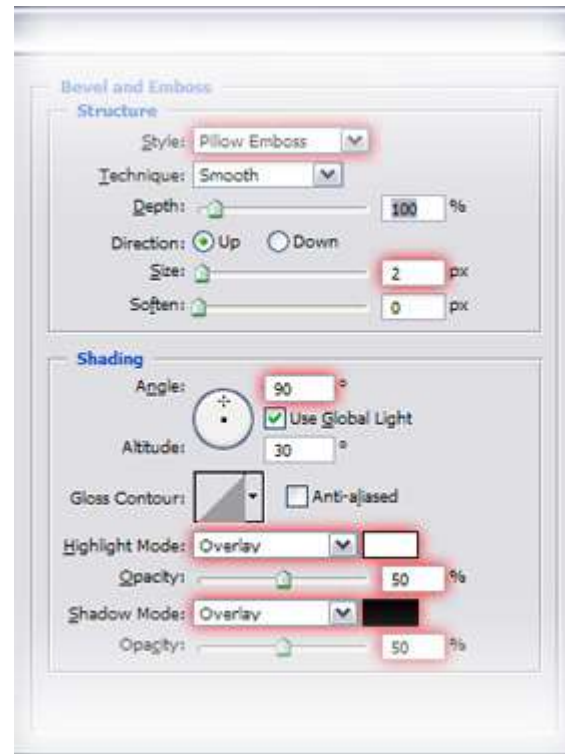

Stroke

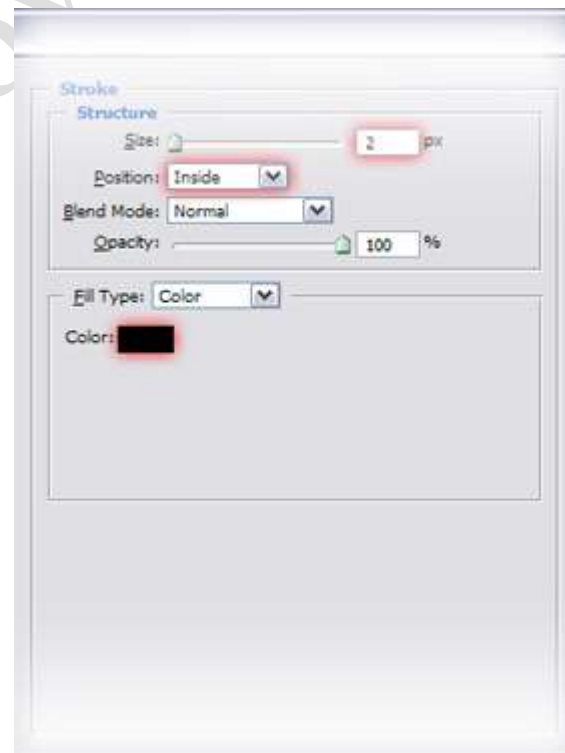

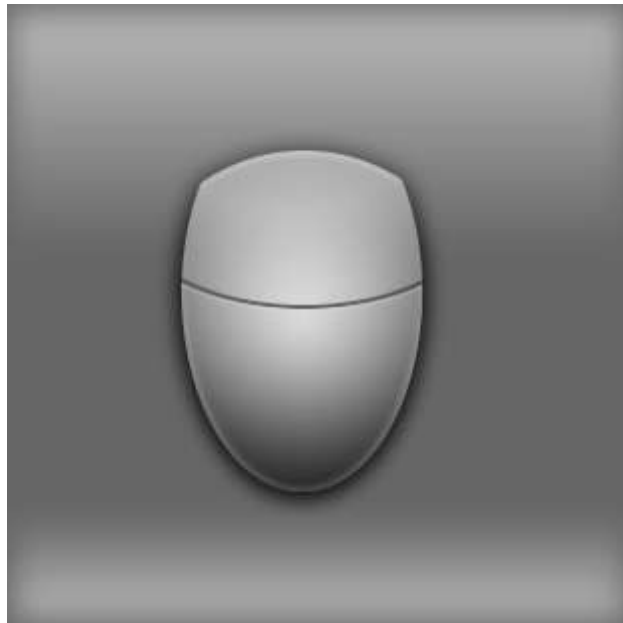

لایه جاری را درگ کرده و به زیر لایه دوم انتقال دهید

که ترکیب لایه های شما مانند شکل زیر می شود:

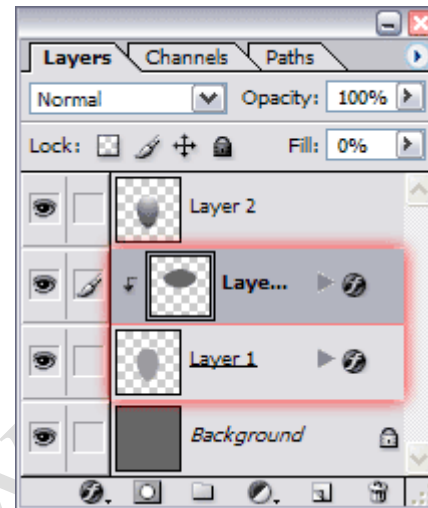

سه کلیدهای میانبر [ctrl+g] را بفشارید تا لایه سوم ما با

لایه اول بصورت ماسک در آید :

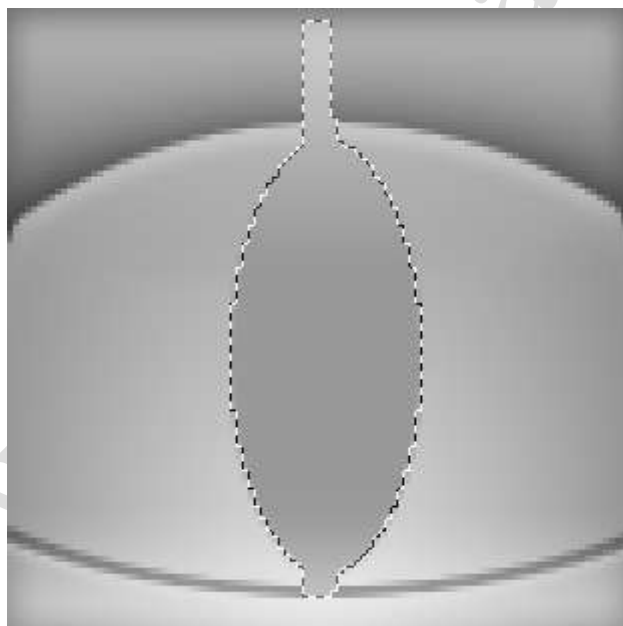

ابزار Elliptical Marquee Tool [M] را بر گزینید و در نوار

option مقدار width را برابر با 32 و مقدار height را برابر با 72

قرار دهید سپس در محدوده بالای طرح موس یک بار کلیک

کنید مانند شکل روبرو سپس ابزار

rectangular Marquee Tool [M] را بر گزینید در نوار

option روی دکمه add to selection [Shift] کلیک کنید سپس

از بالای محدوده بالایی طرح موس تا پایین شکاف حد فاصل

قسمت پایینی با قسمت بالایی موس بکشید که قسمت

select شده در نهایت باید مانند شکل روبرو شود:

سپس یک لایه جدید ایجاد کرده و

محدوده سلکت شده را با رنگ [#999999] پر کنید



سپس لایه جاری را بکشید و به زیر لایه دوم انتقال دهید

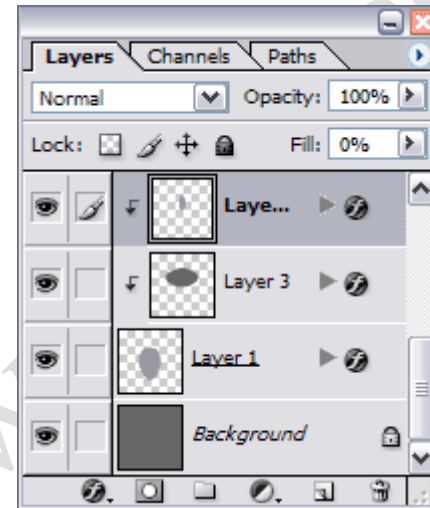

سپس کلیدهای میانبر [ctrl+g] را بفشارید

روی لایه سوم راست کلیک کرده و گزینه Style Copy Layer را

برگزینید سپس روی لایه چهارم راست کلیک کرده و گزینه

Layer Style Paste را انتخاب کنید که با این کار تمام افکتهایی

که به لایه سوم داده بودیم روی لایه چهارم اجرا می شود

که در نهایت طرح ما مانند شکل روبرو می شود:



سپس یک لایه جدید ایجاد کنید و با پایین نگه داشتن کلید  
ctrl روی لایه چهارم یک بار کلیک کنید سپس یک لایه جدید  
ایجاد کنید و محدوده select شده را با رنگ [#ffffff] پر کنید  
سپس کلید های میانبر [ctrl+g] را بفشارید و opacity  
لایه جاری را به 50 تغییر دهید و حالت لایه را از normal  
به logt soft تغییر دهید که ترکیب لایه های شما به  
شکل زیر می شود:

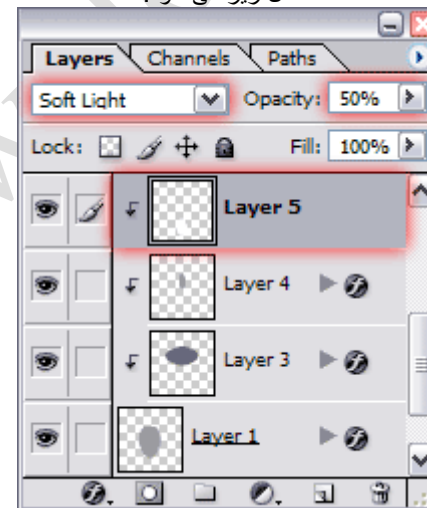
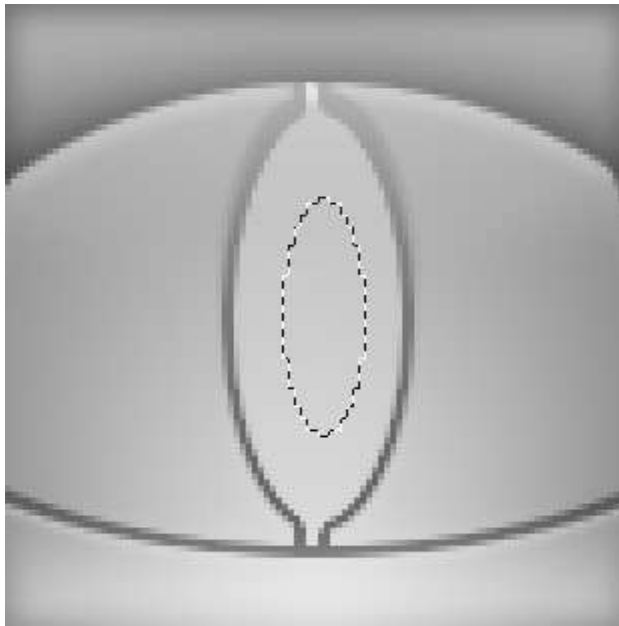

سپس یک لایه جدید در بالای لایه دوم ایجاد کنید

و ابزار Elliptical Marquee Tool [M] را بر گزینید

و در نوار option مقدار width را برابر با 14 و مقدار height را برابر

با 40 قرار دهید سپس در بالای محدوده موس یک بار کلیک

کنید مانند شکل روبرو:

و محدوده select شده را با رنگ [999999] پر کنید

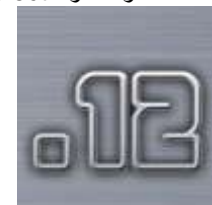

روی لایه جاری دو بار کلیک کنید که پنجره layer style فعال

می شود و قسمتهای این پنجره را مانند اشکال زیر تنظیم کنید

Inner Shadow

glow inner

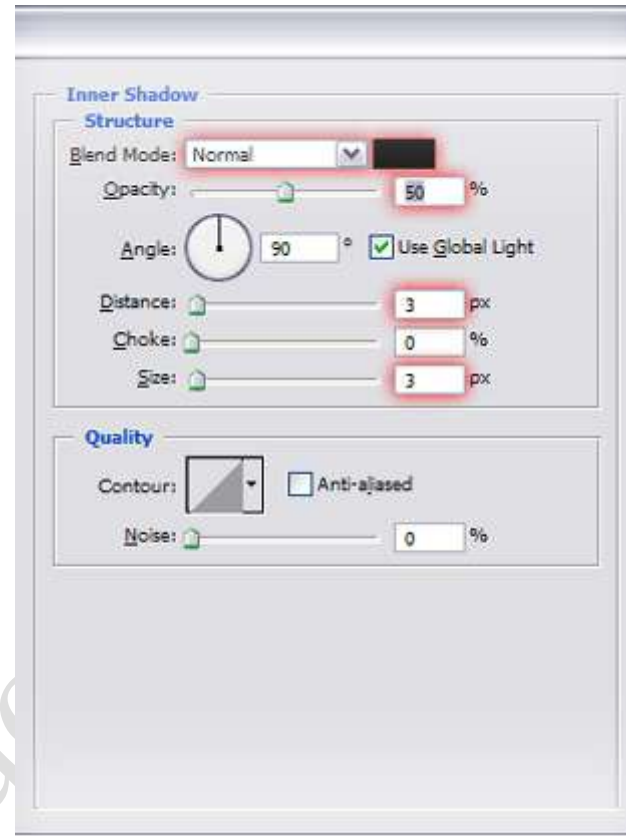
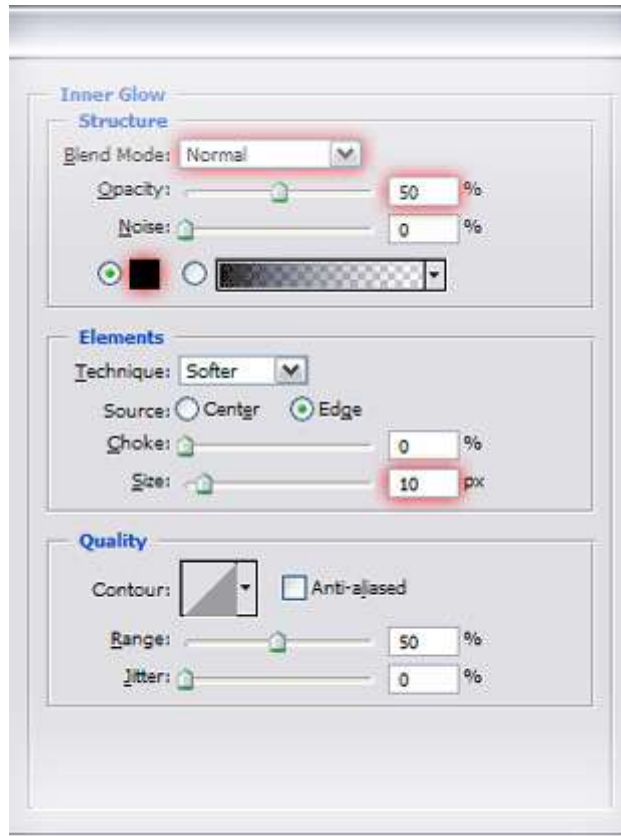

Bevel and Emboss

overlay gradient

www.mihan.ir

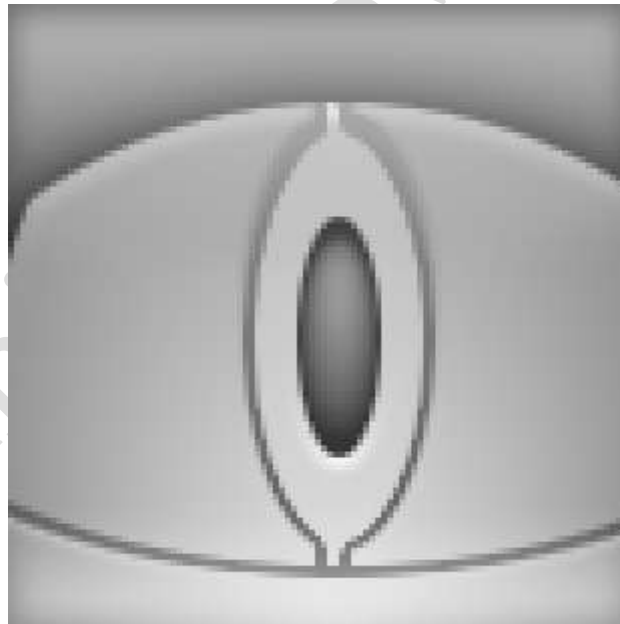
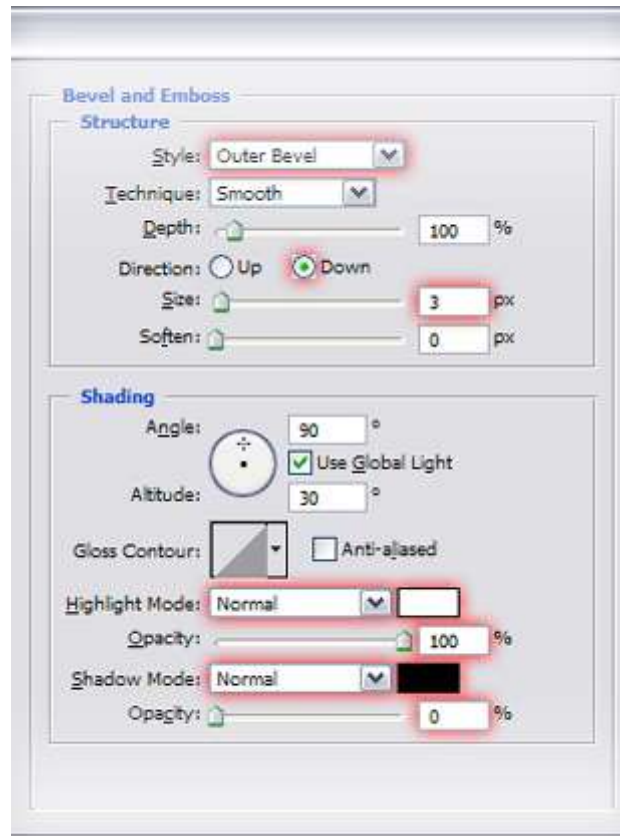
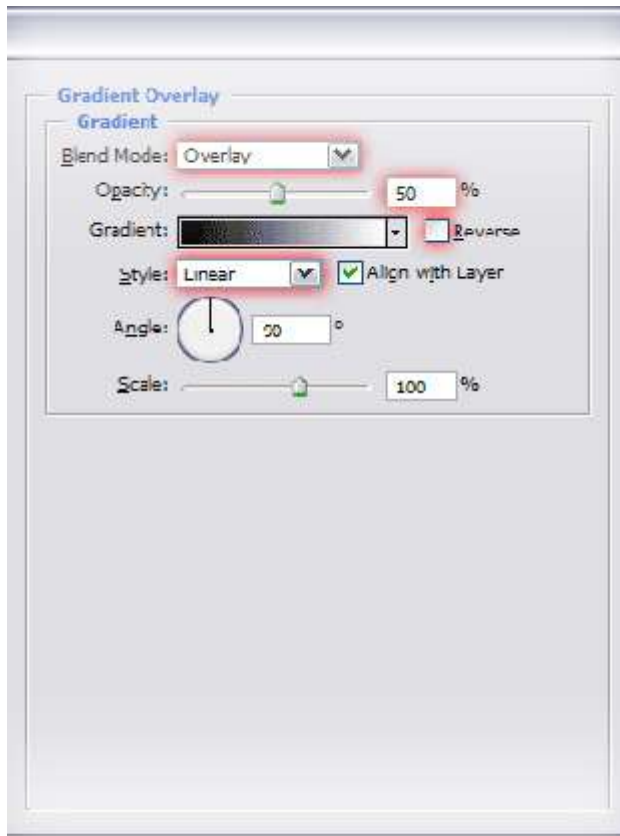



# 13

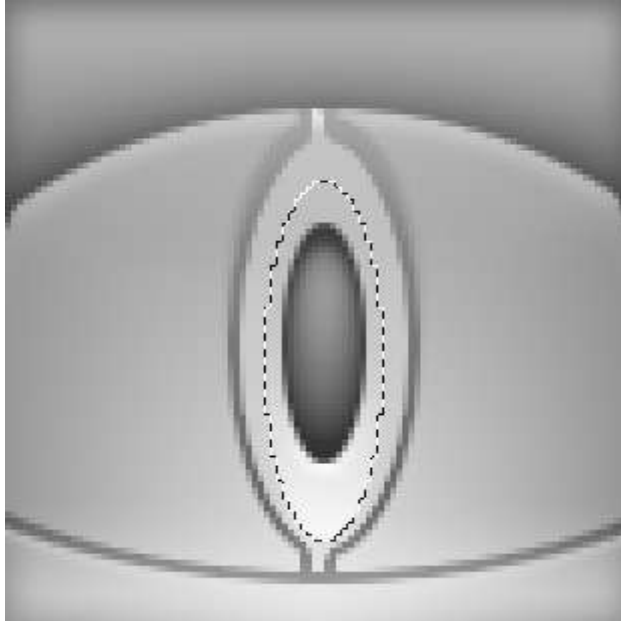

ابزار Elliptical Marquee Tool [  ] و در نوار option مقدار

width را برابر با 20 و مقدار height را برابر با 60 قرار دهید

سپس مانند قبل در بالای محدوده موس یک بار کلیک کنید

طوری که قسمت select شده مانند شکل روبرو قرار بگیرد:

سپس ابزار Gradient Tool را انتخاب کنید و gradient edit

را مانند شکل زیر تنظیم کنید:



سپس یک لایه جدید ایجاد کنید و موس را از پایین به بالا

در قسمت انتخاب شده بکشید سپس لایه جاری را به زیر

لایه ششم انتقال دهید و opacity این لایه را به 50 تغییر دهید

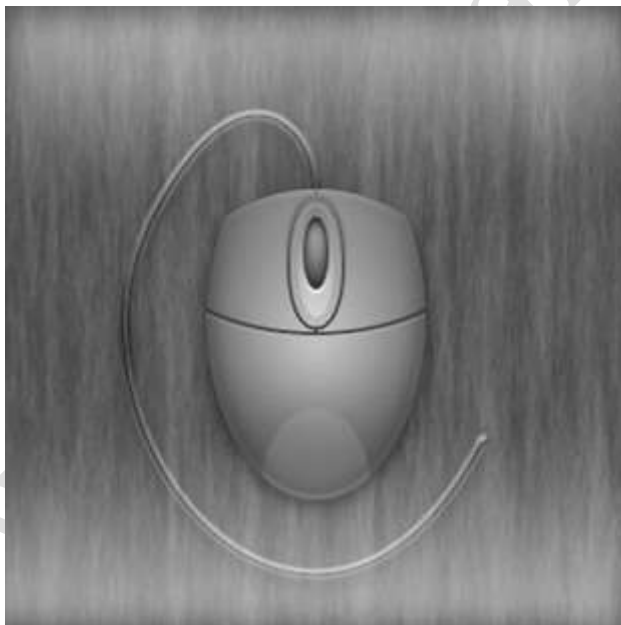

# 14

سپس یک لایه جدید در بالای لایه background ایجاد کنید:

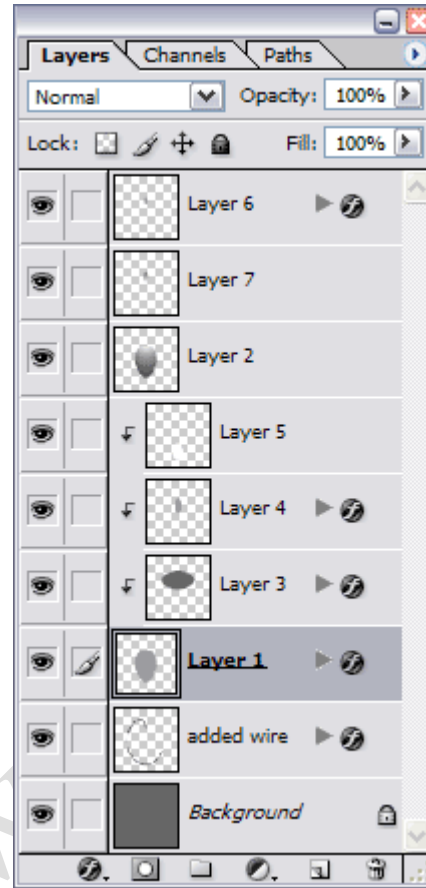

ابزار brush tool را انتخاب کنید سپس diameter master

را برابر با 5 قرار دهید:

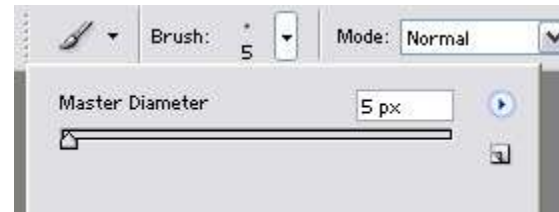

سپس مانند سیم موس بوسیله این ابزار خطی رسم کنید

سپس روی لایه جاری دو بار کلیک کنید و layer style

را مانند اشکال زیر تنظیم کنید:

shadow drop

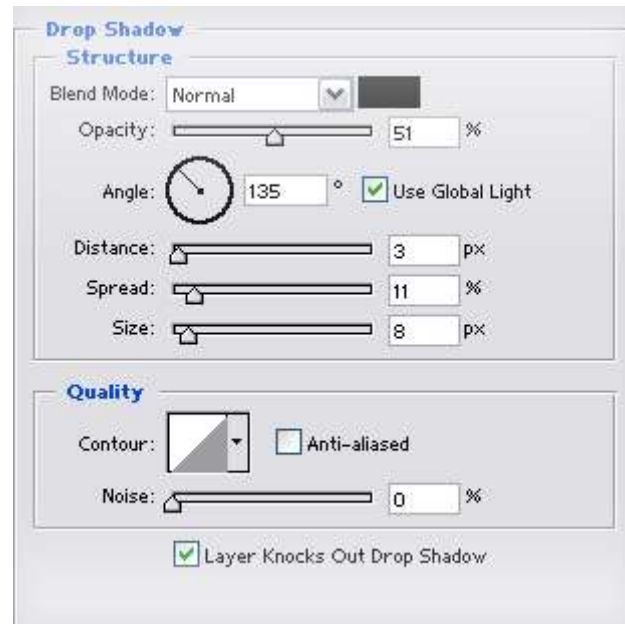

emboss bevel and

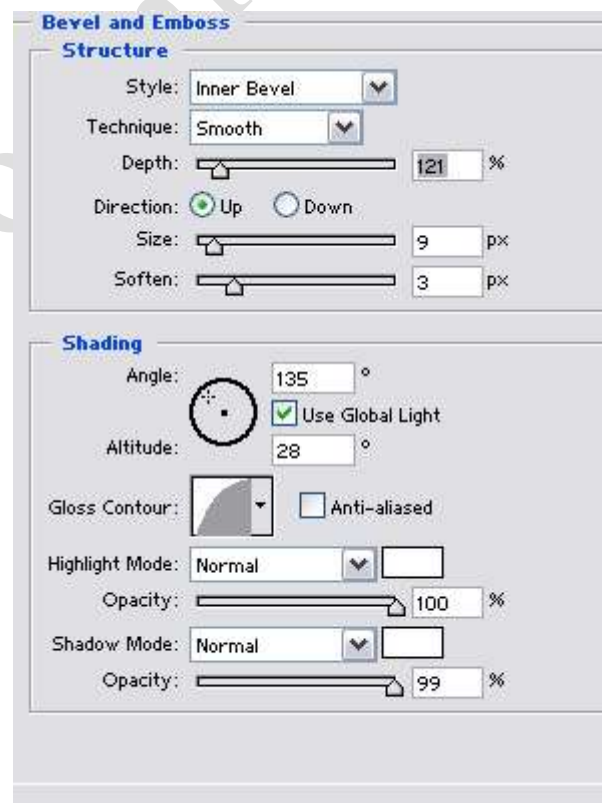

در اینجا طرح ما به پایان می رسد برای دریافت فایل psd روی اینجا کلیک کنید

برای بحث و تبادل نظر و مطرح کردن مشکل خود در مورد این مقاله روی اینجا کلیک کنید

خسته نباشید



# MAJIDONLINE

تمامی حقوق مادی و معنوی این آموزش برای مجید آنلاین محفوظ است

آموزش ساخت طرح چوب

سطح : مقدماتی

سلام.

شبیبه این آموزش رو یه جایی دیدم گفتم شاید بشه یه جورایی تغییرش داد و به چوب تبدیلش کرد... و تبدیل شد ...

برای ساخت چوب باید این کارها رو انجام بدید :

(1) اول یه صفحه با اندازه دلخواهتون باز کنید . من در اینجا این اندازه ها رو انتخاب کردم:

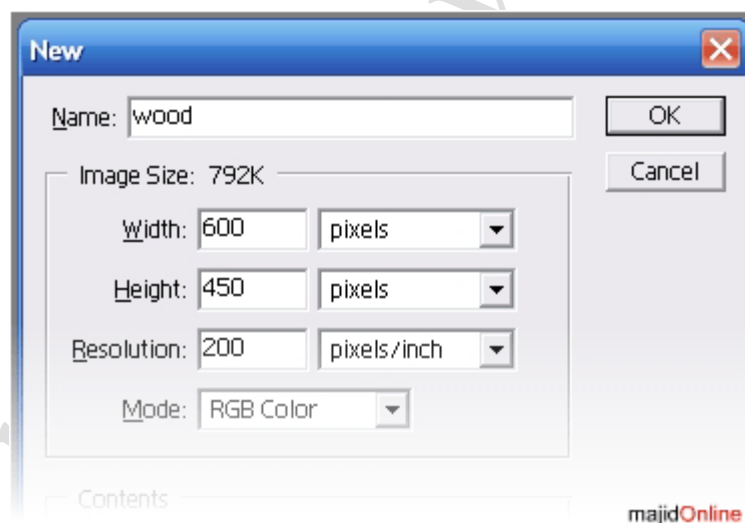

(2) بعد کلید D رو فشار بدید تا رنگهاتون به حالت پیش فرض در بیاد:



(3) بعد برید به این آدرس :

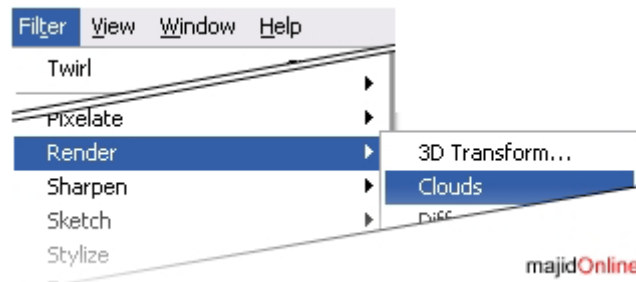

4) حالا باید روی صفحه شما ابر باشه. حالا این آدرس رو دنبال کنید و تنظیمات رو مطابق شکل تغییر بدید :

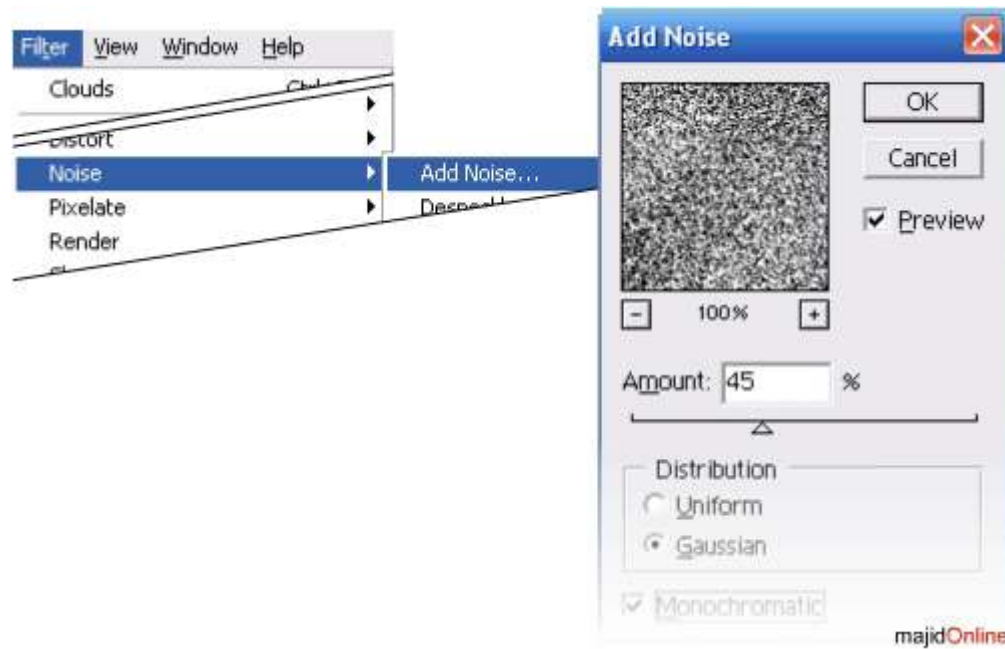

5) حالا به این آدرس مراجعه کرده و تنظیمات رو مطابق شکل تنظیم کنید:

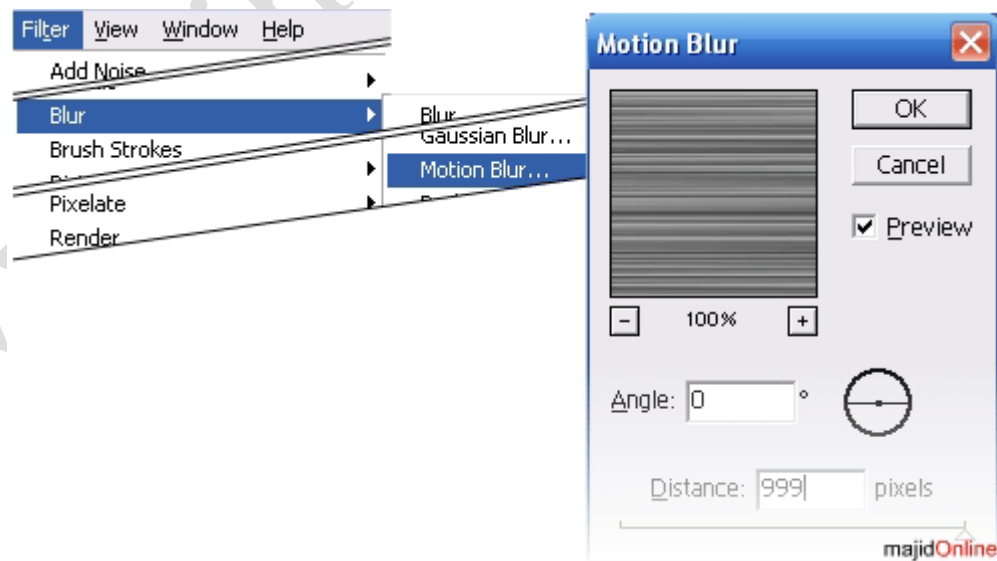

6) حالا ابزاری که در شکل نشان داده شده رو انتخاب کنید و در قسمت Option اون مقدار Feather اون رو برابر 35 قرار بدید (مطابق شکل) :



7) حالا روی صفحاتتون قسمتی رو سلکت کنید . دقت کنید بعد از انتخاب شکل شما کمی تغییر می کند :

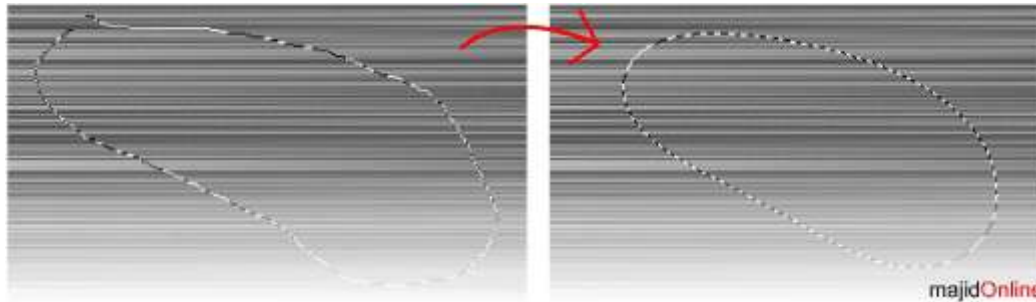

(توجه کنید که محل انتخاب زیاد کوچک نباشد)

8) حالا به این آدرس مراجعه کنید و مقادیری را به دلخواه خودتان تنظیم کنید (من برای مثال نمونه ای را در اینجا قرار داده ام) :

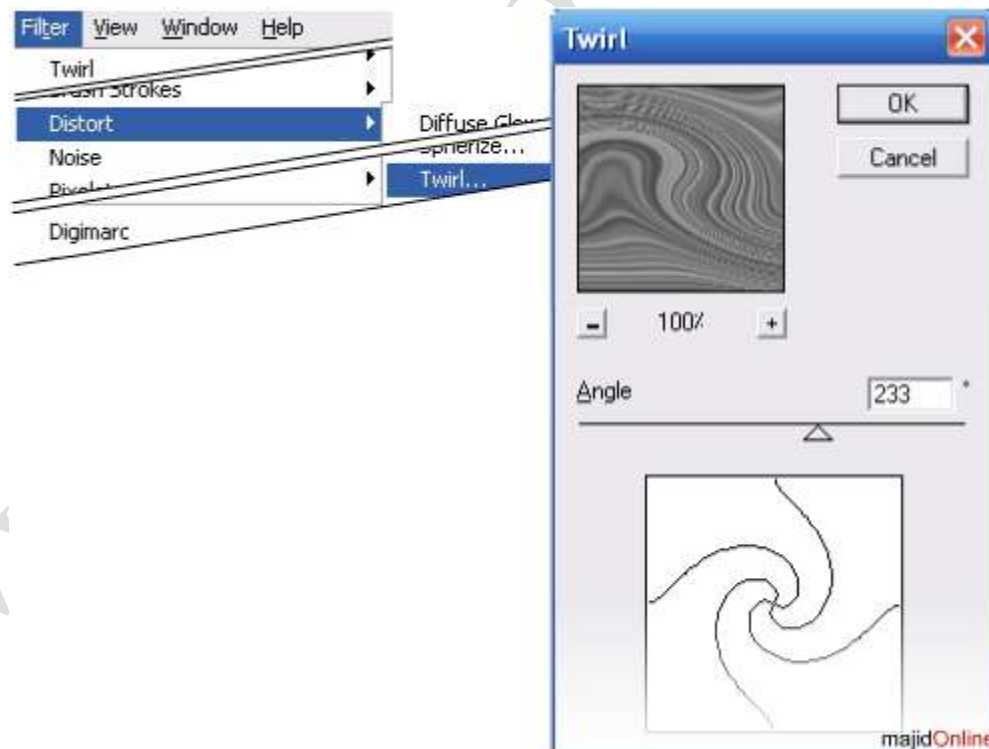

9) شما می تونید مراحل 7 و 8 رو چند بار دیگه با اندازه ها و مقادیر مختلف تکرار کنید اما زیاده روی نکنید.

10) حالا تویت رنگ آمیزی است کلیدهای **Ctrl+U** رو فشار بدید تا پنجره Hue/Saturation ظاهر شود. تنظیمات را مانند شکل انجام دهید:

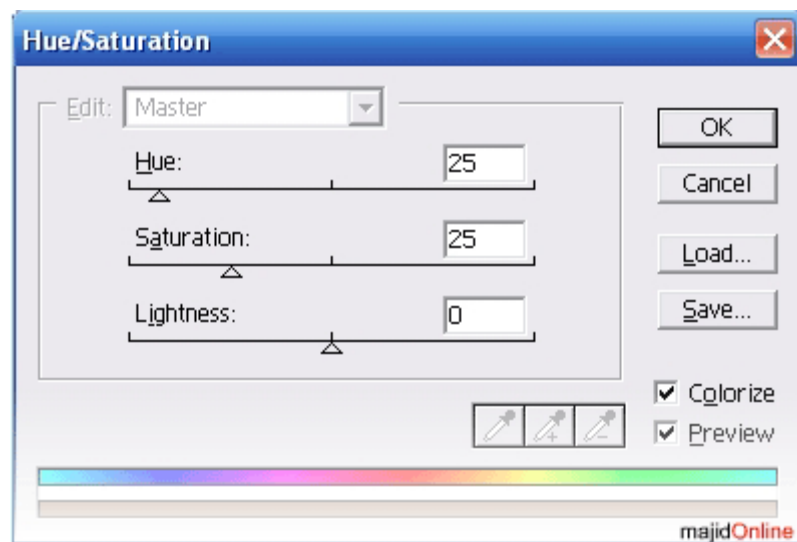

11) روی OK کلیک کنید...

تبریک میگم ... شما چوب درست کردید



:: آموزش ایجاد box در طراحی وب

قسمت اول : نحوه ی ایجاد BOX برای طراحی Template وب سایت



توجه: هرگونه کپی برداری از مطالب مندرج در این مقاله با ذکر منبع بلامانع است

©majidonline.com.www

ابتدا یک فایل جدید 300×300 (فرضی) ایجاد می کنیم [Ctrl+N<-New]



سپس یک لایه ی جدید ایجاد می کنیم.



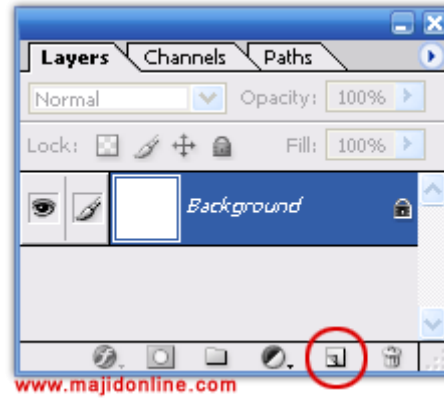

و رنگ رو را سفید مطلق انتخاب می کنیم.

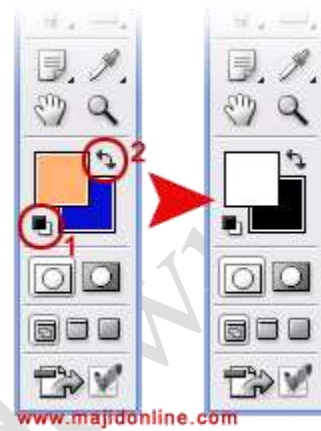

سپس بوسیله ی ابزار Marquee Tool [M] یک مستطیل فرضی ایجاد می کنیم



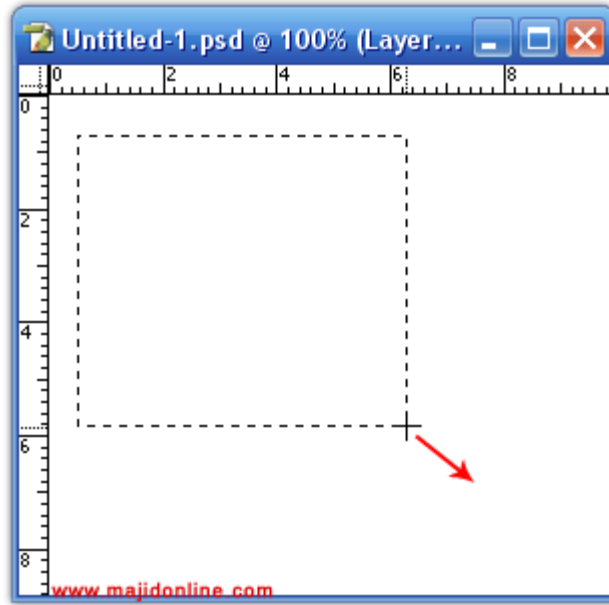

حال از نوار منو (menu bar) گزینه ی edit و سپس fill را انتخاب کرده و ok می کنیم. (قبل از این کار از انتخاب layer1 مطمئن باشید)

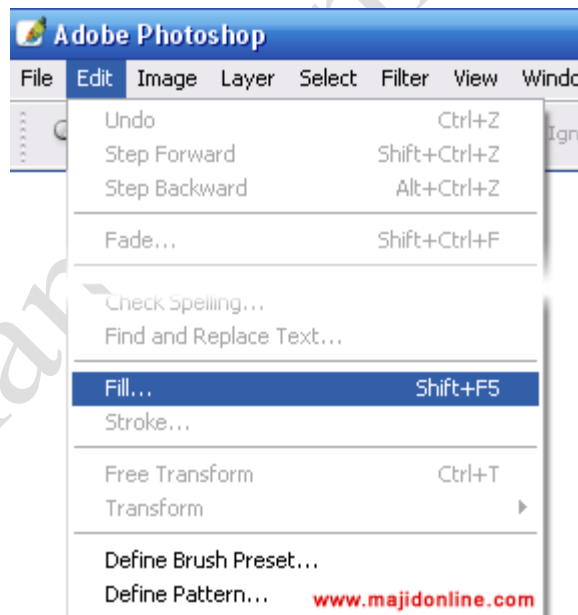

حال روی layer1 کلیک راست کرده و layer Duplicate را انتخاب می کنیم.



در پنجره ی مربوطه برای نام لایه عبارت layer2 را تایپ کنید.

در پالت لایه ها روی layer1 دوبار کلیک کرده تا پنجره ی Layer Style ظاهر شود.

از گزینه های سمت چپ تصویر drop shadow و با کلیک روی آن تنظیمات آن را به صورت زیر قرار می دهیم.

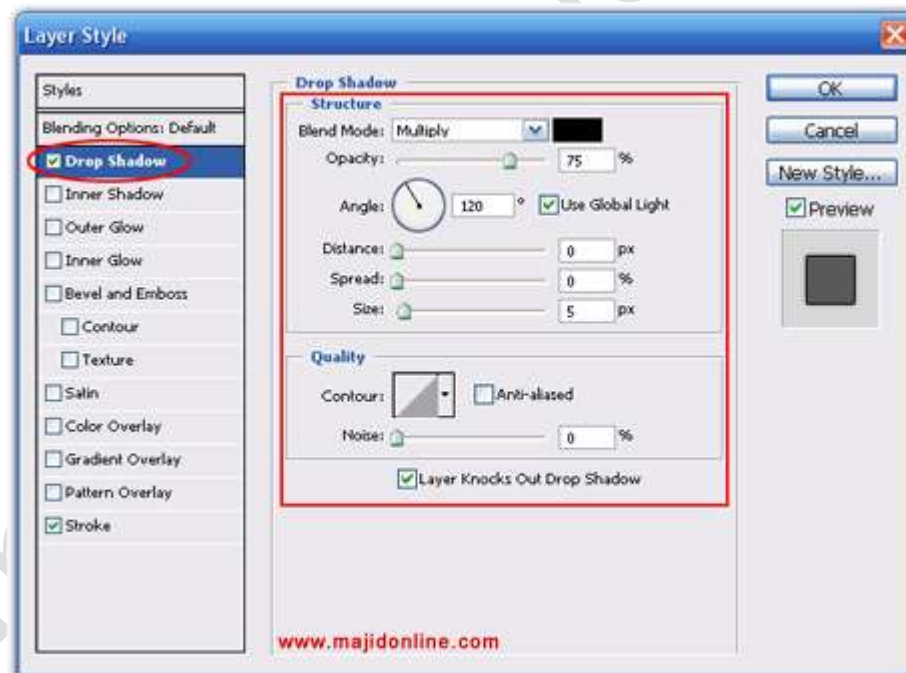

سپس stroke را انتخاب کرده رنگ آن را مشکی و سایز را 1px قرار می دهیم.

حال در پالت لایه ها روی layer2 کلیک کرده و مطابق شکل بخشی از آن را انتخاب کرده و حذف می کنیم. (بعد از انتخاب کلیک Del را بزنید تا منطقه ی مورد نظر حذف شود)

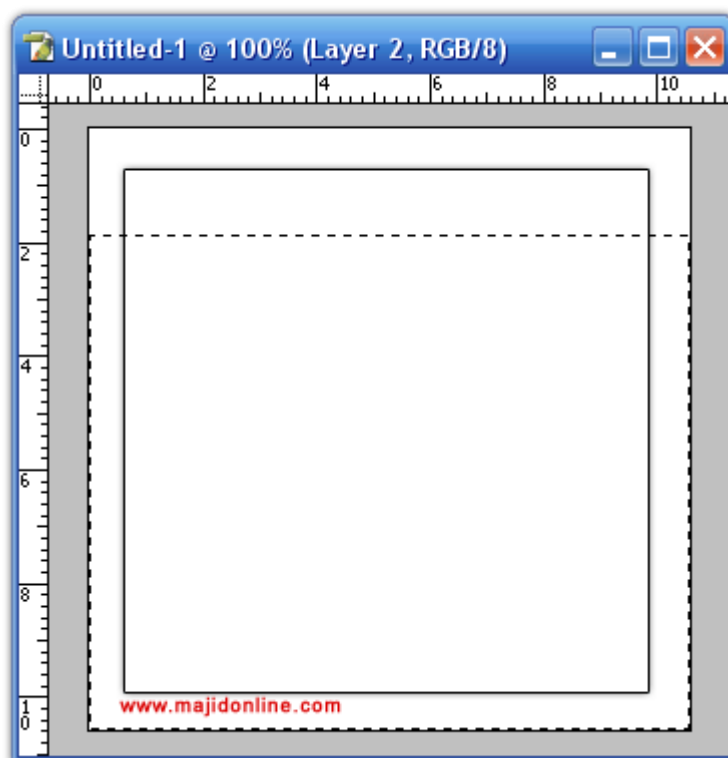

سپس روی layer2 دو بار کلیک کرده تا پنجره ی layer Style باز شود و تنظیمات زیر را مربوط به bevel and emboss مطابق شکل انجام می دهیم. و سپس stroke را مطابق layer1 اجرا می کنیم.

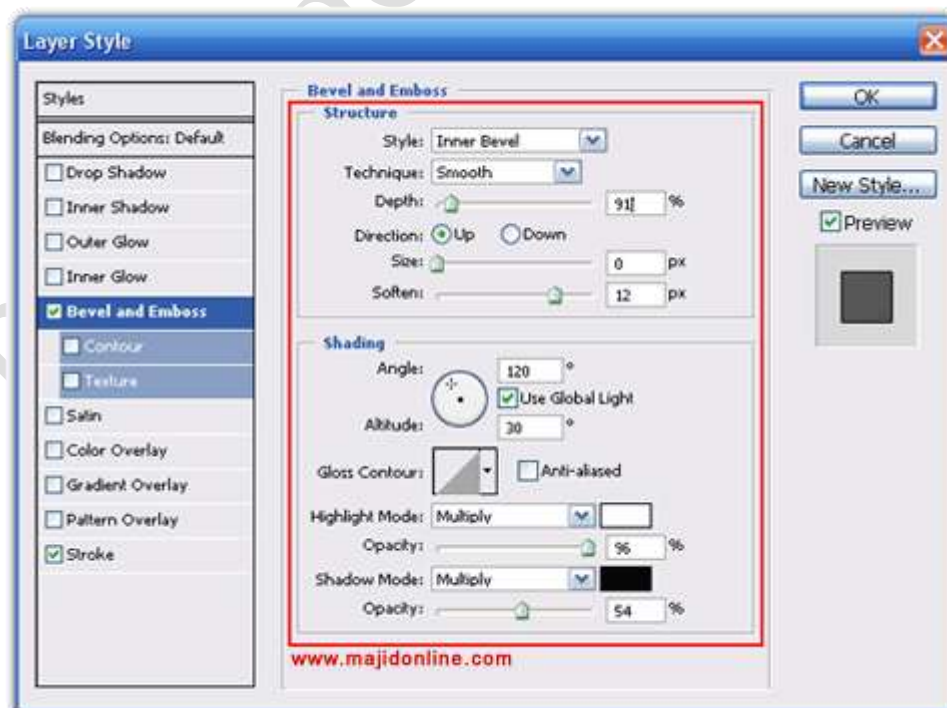

اکنون box زیر باید درست شده باشد و لایه ها به ترتیب زیر است:

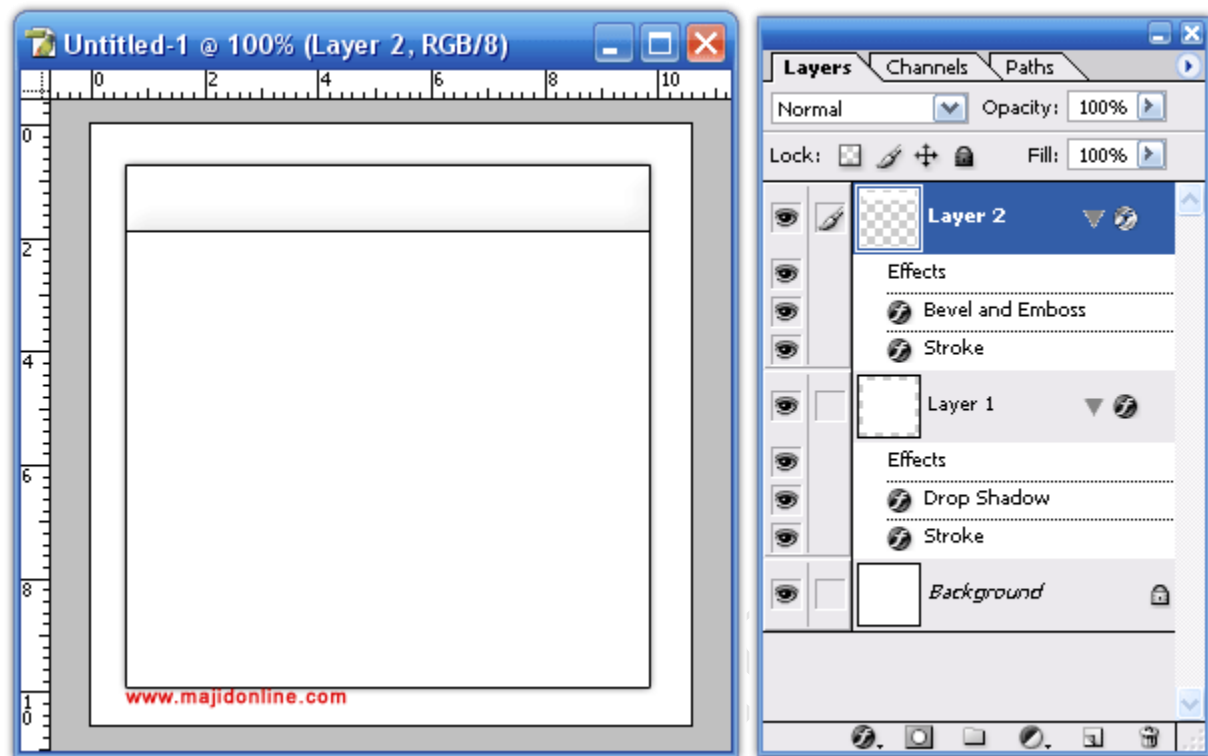

آیکون از قبل آماده شده ی خود را به آن اضافه کرده و به مدت 25 دقیقه در فری با دمای 80 درجه قرار می دهیم D:

اکنون قالب box ما برای استفاده در طراحی Template سایت آماده است:



در بخش آینده آموزش نحوه ی ایجاد slice ها و آماره کردن فایل برای استفاده در وب شرح داده میشود.

;- (@ موفق باشید @);-

علیرضا مقاری

# SAYAN

1

برای شروع یک فایل در اندازه های 400\*400 ایجاد کنید با پس زمینه سفید ، بعد با ابزار متن ( Text tool ) و با یک فونت درشت و سایز بزرگ متن خودتان را تایپ کنید. من از فونت Impact با سایز 180 استفاده کردم. ( در انتخاب فونت شما مختارید که هر فونتی را که دوست دارید انتخاب کنید منتها بهتر هستش که از یک فونت درشت استفاده کنید تا نتیجه بهتری بگیرید.) بعد از تایپ کردن متن مورد نظرتان لایه را Rasterize کنید.

# SAYAN

2

دقت کنید که لایه متن شما فعال باشد ، بعد یک لایه جدید بالای لایه متن ایجاد کنید (مطمین باشید که لایه جدید درست بالای لایه متن قرار داره) اسم لایه جدید را سایه یا Shadow بگذارید. در حالی که لایه جدید یا Shadow فعال است دکمه Ctrl را پایین نگه داشته و بر روی لایه متن کلیک کنید تا انتخاب شود. بعد به مسیر Select>Modify>Contract بروید و برای آن مقدار 5 پیکسل را انتخاب کنید. اینکار باعث میشود تا از محدوده انتخاب 5 پیکسل کم شود.

# SAYAN

3

حالا به ترتیب دکمه های D و X را فشار دهید تا رنگ سفید به عنوان رنگ پیش صحن یا Foreground انتخاب شود ، بعد با ابزار سطل رنگ ( Paint Bucket ) محدوده انتخاب را با رنگ سفید پر کنید. بعد Ctrl+D را بزنید تا لایه از حالت انتخاب خارج شود. (تصویر شما هم باید مانند تصویر بالا باشد)

# SAYAN

4

دقت داشته باشید که هنوز لایه Shadow فعال است (دقت کنید! انتخاب نه! فعال) به مسیر Filter>Blur>Gaussian Blur رفته و مقدار 5.5 را برای شعاع وارد کنید، توجه داشته باشید که این مقدار به اندازه وسایز متن شما بستگی دارد و این خود شما هستید که میتوانید بهترین میزان را برای شعاع انتخاب کنید.

[www.mihan.com](http://www.mihan.com)

دقت کنید که لایه Shadow هنوز فعال باشد بعد با دابل کلیک بر روی لایه مورد نظر در پالت لایه ها به پانل Layer Style بروید و تنظیمات را مانند شکل زیر انجام دهید ، برای قسمت Gloss Counter از شکل زیر استفاده کنید. (تمامی تغییرات را مانند شکل زیر انجام دهید)

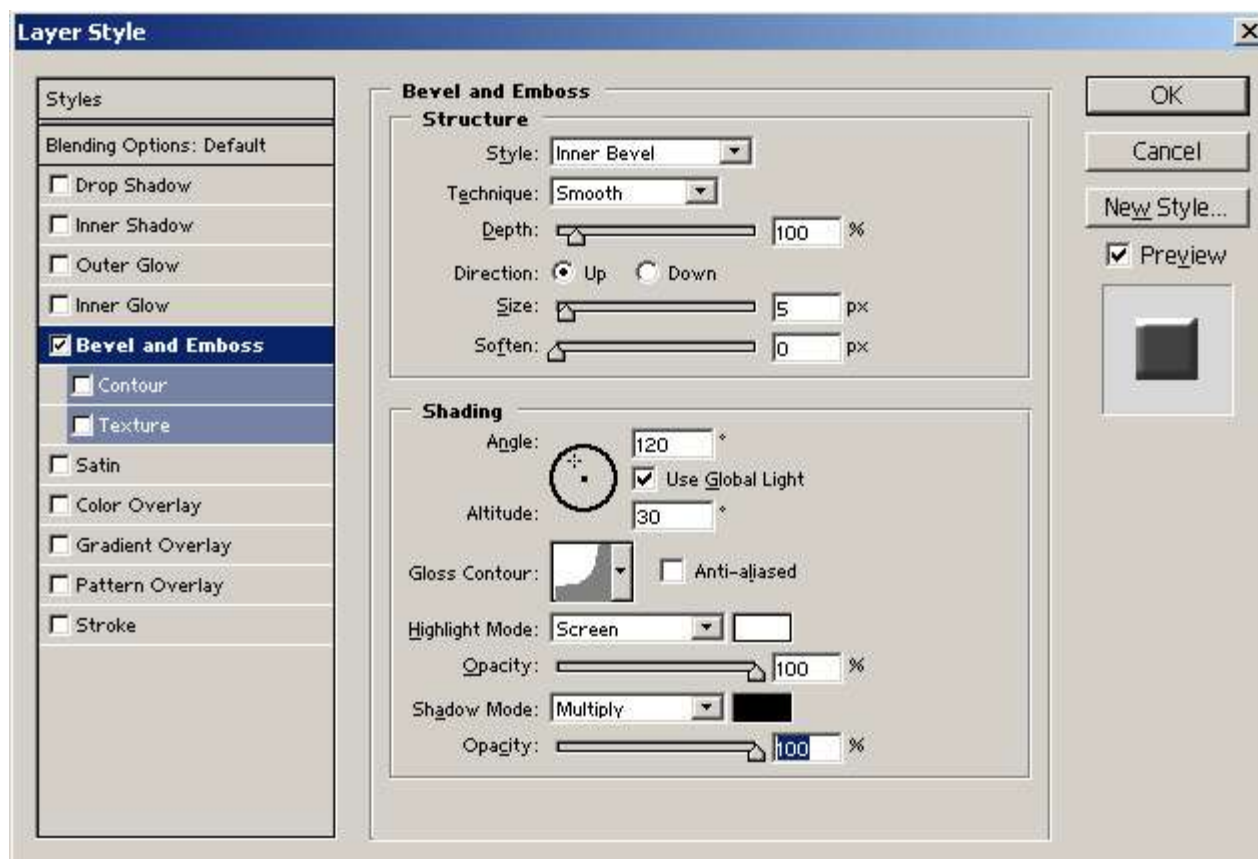

5

# SAYAN

6

بعد از تنظیمات Layer Style تصویر شما باید شبیه تصویر بالا باشد. حالا ما باید دو لایه را با هم ادغام یا Merge کنیم (Text , Shadow) . ( Layer برای اینکه توضیحات طولانی نشه دقت داشته باشید که بعد از ادغام اسن لایه شما باید Text باشه ! مثلا در مورد من پس از ادغام اسم لایه من Sayan بود.)

این قسمت خیلی مهم است ولی در عین حال ساده ! پس من توضیح بیشتری نمیدم!



# SAYAN

حالا یک لایه جدید بالای تمامی لایه ها ایجاد کنید و نام آن را **Color** بگذارید، در حالیکه این لایه فعال است دکمه **Ctrl** را پایین نگه داشته و بر روی لایه متن کلیک کنید تا انتخاب شود ، بعد با یک رنگ زرد یانارنجی محل انتخاب شده را پر کنید. بعد از آن حالت لایه را به **Overlay** تغییر دهید (Blending=Overlay)

برای اینکه متوجه شوید جای لایه ها درست است به تصویر زیر نگاه کنید

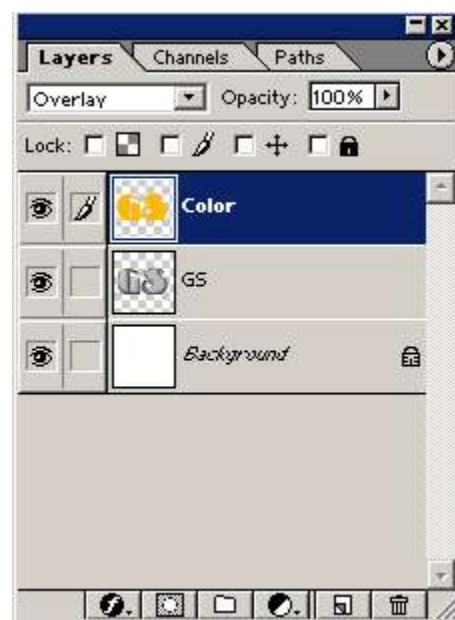

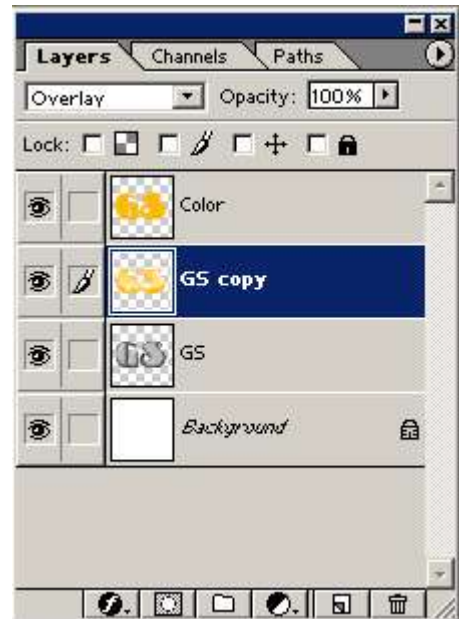

8

از لایه متن خود یک کپی بگیرید ، برای اینکار لایه متن را بر روی آیکون ایجاد لایه جدید کشید. لایه ایجاد شده به این نام ایجاد میشود. **Text Copy** : این لایه باید بین لایه **Color** و لایه **Text** قرار بگیرید (به تصویر بالا نگاه کنید)



9

در حالی که لایه **Text Copy** شما فعال است به مسیر **Filter>Sketch>Bass Relief** بروید و بدون اینکه مقادیر را تغییر دهید آن را بر روی لایه اعمال کنید. تصویر شما باید مانند تصویر بالا باشد.



10

حالا حالت بلنڈینگ لایه **Text Copy** را به **Overlay** تغییر دهید و میزان **Opacity** آن را 20% کاهش دهید تا به 80% برسد. تنها کار باقی مانده تنظیمات رنگ و یک کم خرده کاری است.



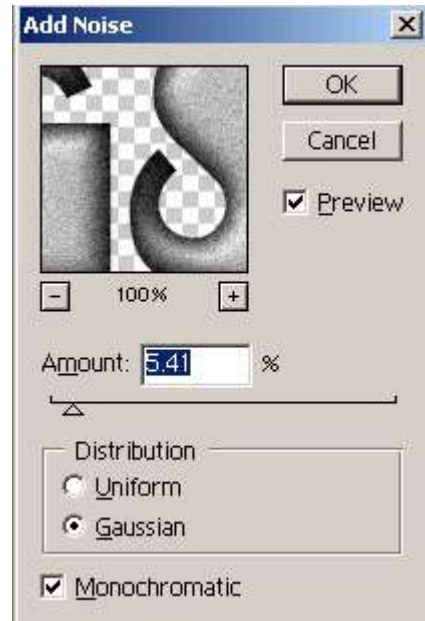

یکی از این خرده کاری ها اضافه کردن مقداری پارازیت به لایه است ، برای اینکار به مسیر **Filter>Noise>Add Noise** بروید و تنظیماتی را که در عکس بالا میبینید اعمال کنید.

# SAYAN

یکی دیگر از جزئیات اضافه کردن حاشیه به لایه است (Border) برای اینکار لایه پس زمینه را انتخاب کنید و در حالی که این لایه فعال است بر روی آیکون لایه جدید کلیک کنید تا یک لایه ایجاد شود، نام این لایه را Border بگذارید (به شکل مرحله بعد نگاه کنید تا متوجه شوید که این لایه کجا باید قرار بگیرد) بعد در حالی که این لایه هنوز فعال است دکمه **Ctrl+K** را نگه داشته و بر روی لایه متن کلیک کنید تا انتخاب شود، بعد به مسیر **Select>Modify>Expand** رفته و مقدار 1 را برای آن وارد کنید. بعد محل انتخاب حاشیه را با رنگ سیاه پر کنید. حالا با فشردن **Ctrl+D** لایه را از حالت انتخاب خارج کنید یا به اصطلاح ساکت کنید.

12

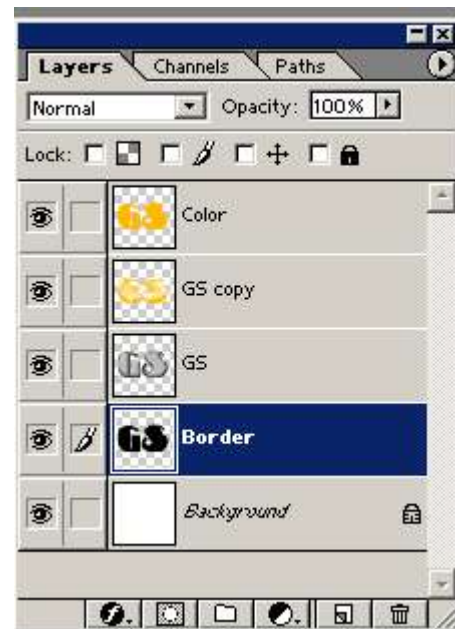

13

# SAYAN

کار ما تمام شد برای تغییر رنگ افکت به لایه **Color** بروید و با فشردن **Ctrl+U** به پانل **Hue/Saturation** بروید و رنگ سبز را بر روی لایه اعمال کنید تا مانند شکل بالا شود!

نکته: برای بهتر شدن این افکت شما میتوانید هنگام وارد کردن پارازیت از تکنیک های دیگر مثل **Bass Relief** و **Craquele** برای شالوده (**Texture**) استفاده کنید.

14

طرحهایی که در پایین میبینید فقط با رنگهای متفاوت ایجاد شده تا شما اهمیت رنگ را در این طرح بهتر درک کنید.

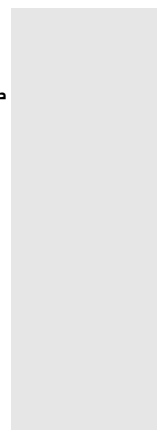

MO MO

WWW

، افکتی که بسیاری از شرکت های خودرو سازی از اون توسط فوتوشاپ که در اون با استفاده از چند تا فیلتر می تونین افکت زیبایی خلق کنین اینم به آموزش کاملا ساده استفاده می کنن در طراحی های تبلیغاتی خود

پس آگه موافقین شروع کنیم

تصویر مورد نظر خودتون رو باز کنین و محیط اتومبیل رو با هر وسیله ای که راحت ترین انتخاب کنین ( من از **Magnetic Lasso Tool** استفاده کردم ) و اون رو **Inverse** کنین ( **Ctrl + Shift + I** ) .



به منوی **Filter** رفته و از زبانه **Blur** گزینه **Motion Blur** رو انتخاب کنین و تنظیمات اونو مثل شکل انجام بدین



حالا رینگهای اتومبیل رو تک به تک انتخاب کنین ( با هم انتخاب نکنین ) و در منوی Filter از زبانه Blur گزینه Radial Blur رو انتخاب کنین و تنظیمات اونو مثل شکل انجام بدین



امیدوارم که تونسته باشین از اون استفاده کنین. خوب این آموزش تموم شد

عزیز مخلص همه مجید آنلاینی های

مصطفی

خدا به نام

در این آموزش قصد داریم طریقه ساخت يك Mp3 Player رو با استفاده از ابزارهاي ابتدایي فوتوشاپ و Layer Style ها آموزش بدم .  
من این آموزش رو از یه سایت خارجی برداشتم و ترجمه کرد .

خوب شروع میکنیم .

شما میتونین از مقادیر پیش فرض در این آموزش استفاده کنین تا بهترین نتیجه رو از کارتون بگیرین .

1

در ابتدای کار يك سند جدید در اندازه حداقل 500 در 200 پیکسل ایجاد کنید .

Foreground Color رو به # E5E5E5 تغییر بدین .

بعد از اون ابزار Rounded Rectangle Tool رو انتخاب کنین و در قسمت تنظیمات Option اون مقدار Radius رو برابر 70 پیکسل قرار بدین .



با این ابزار شکل زیر رو رسم کنین .



2

حالا ابزار Selection Tool Direct رو انتخاب کنین ، روی خطوط دور شکلتون کلیک کنین و مطابق شکل عمل کنین .

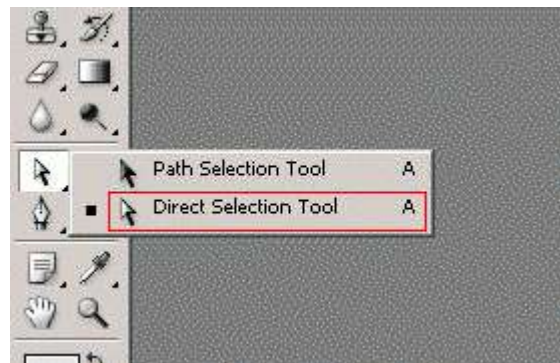

طریقه ساخت يك MP3 Player





حالا مطابق شکل در محلی که نشون داده شده 2 نقطه کنترل دیگه ایجاد کنین و اونا رو هم سطح 2 نقطه بالایی قرار بدین .

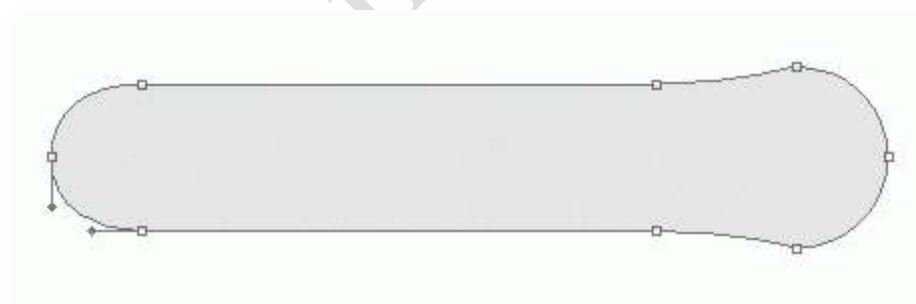

حالا بیرون شکل کلیک کنین تا از حالت انتخاب خارج بشین

حالا استایل های زیر رو با دوبار کلیک کردن بر روی لایه شکل و باز شدن پنجره Layer Style اعمال کنین .

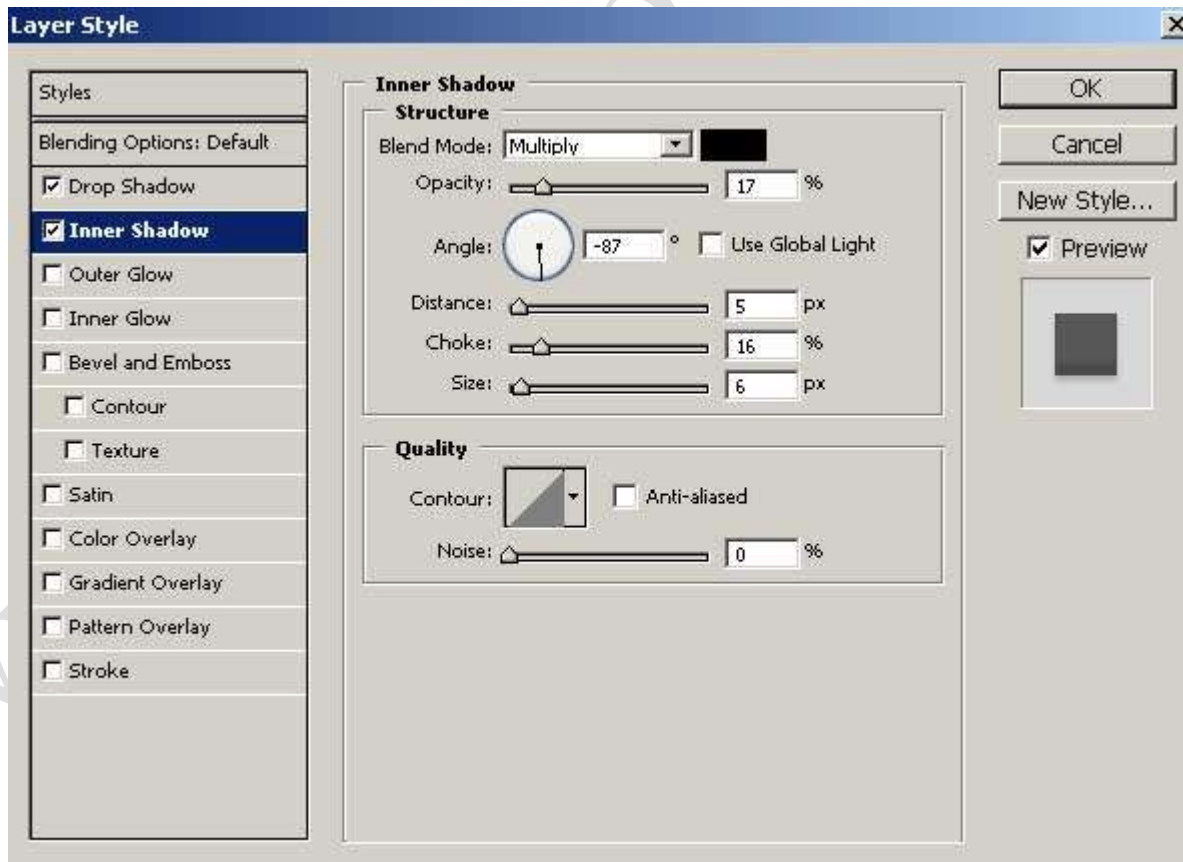
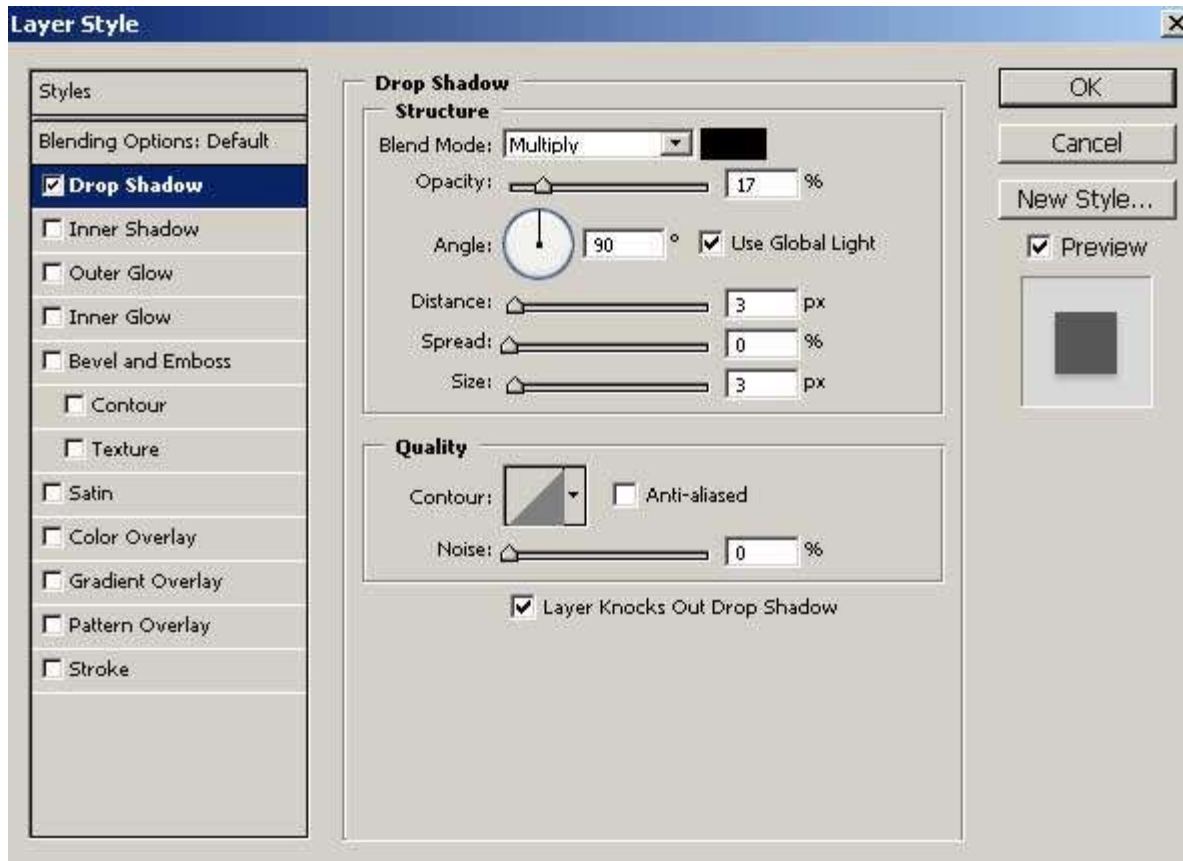

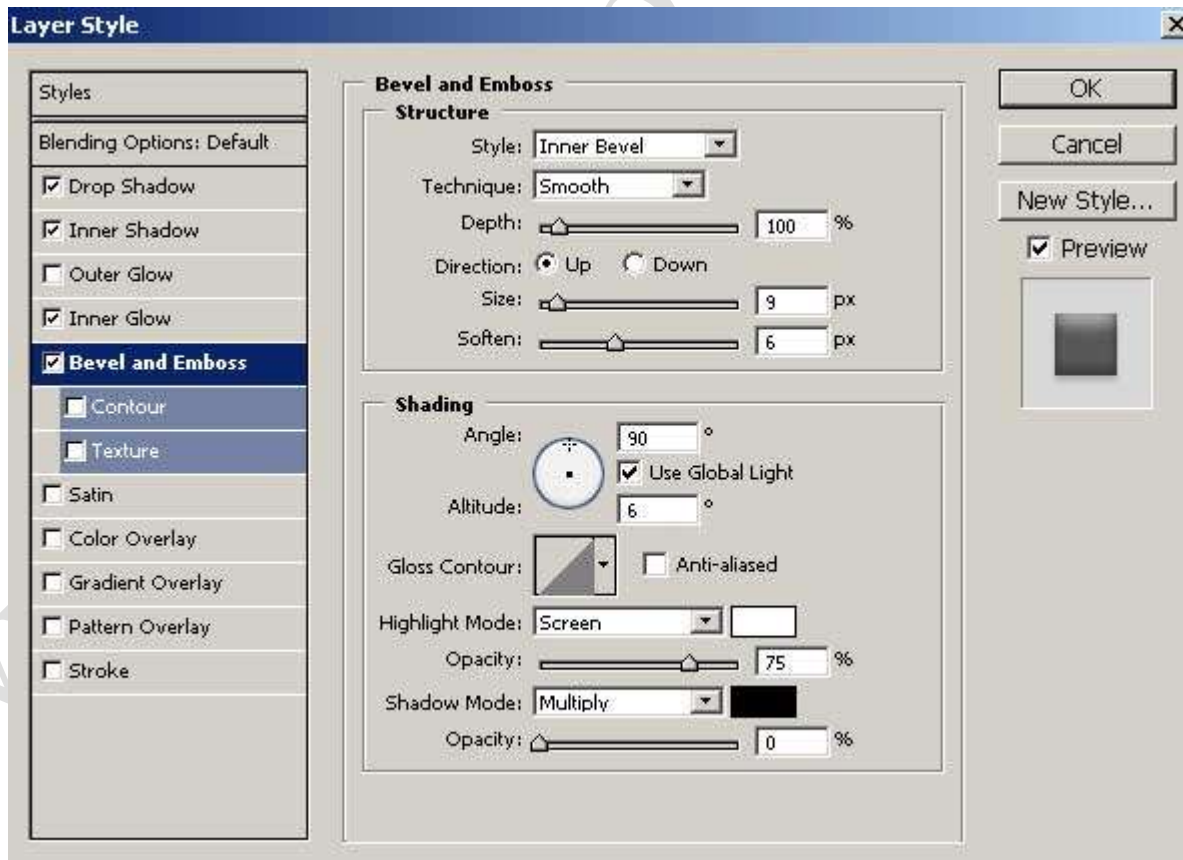
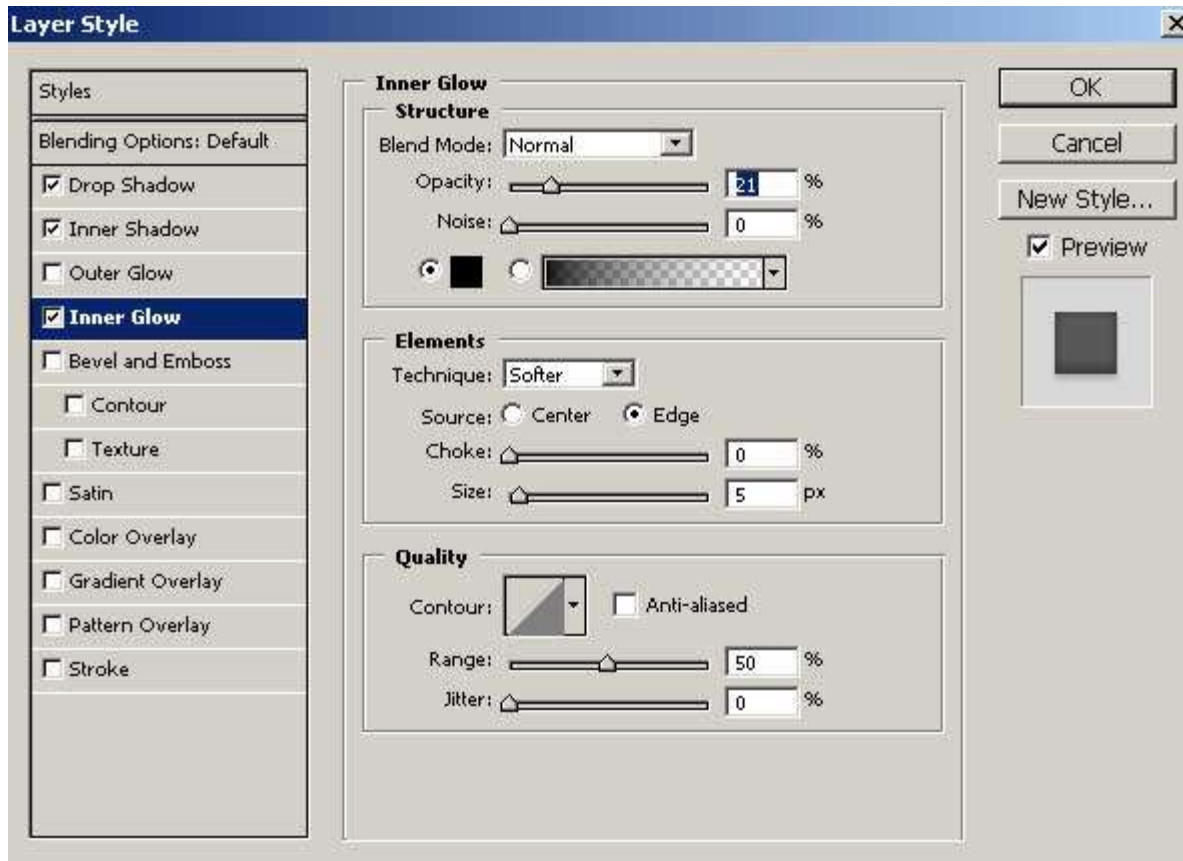

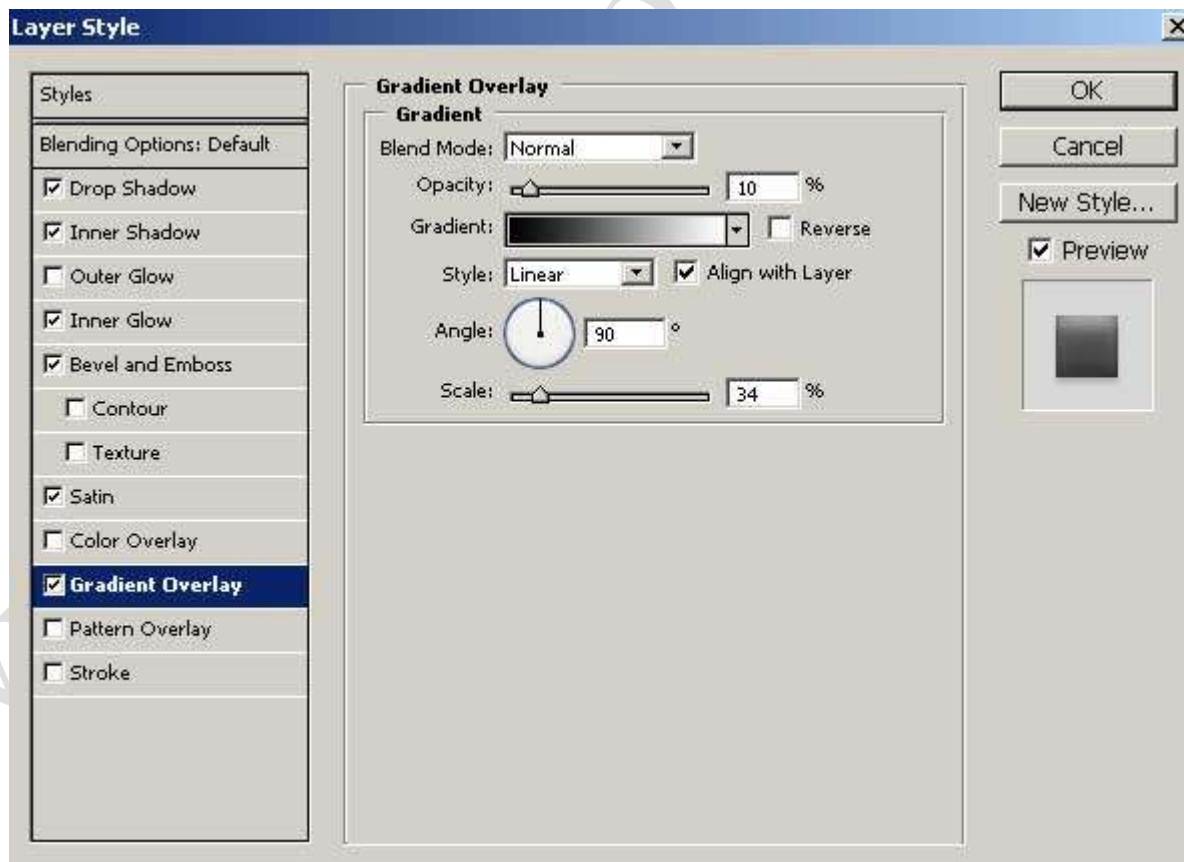
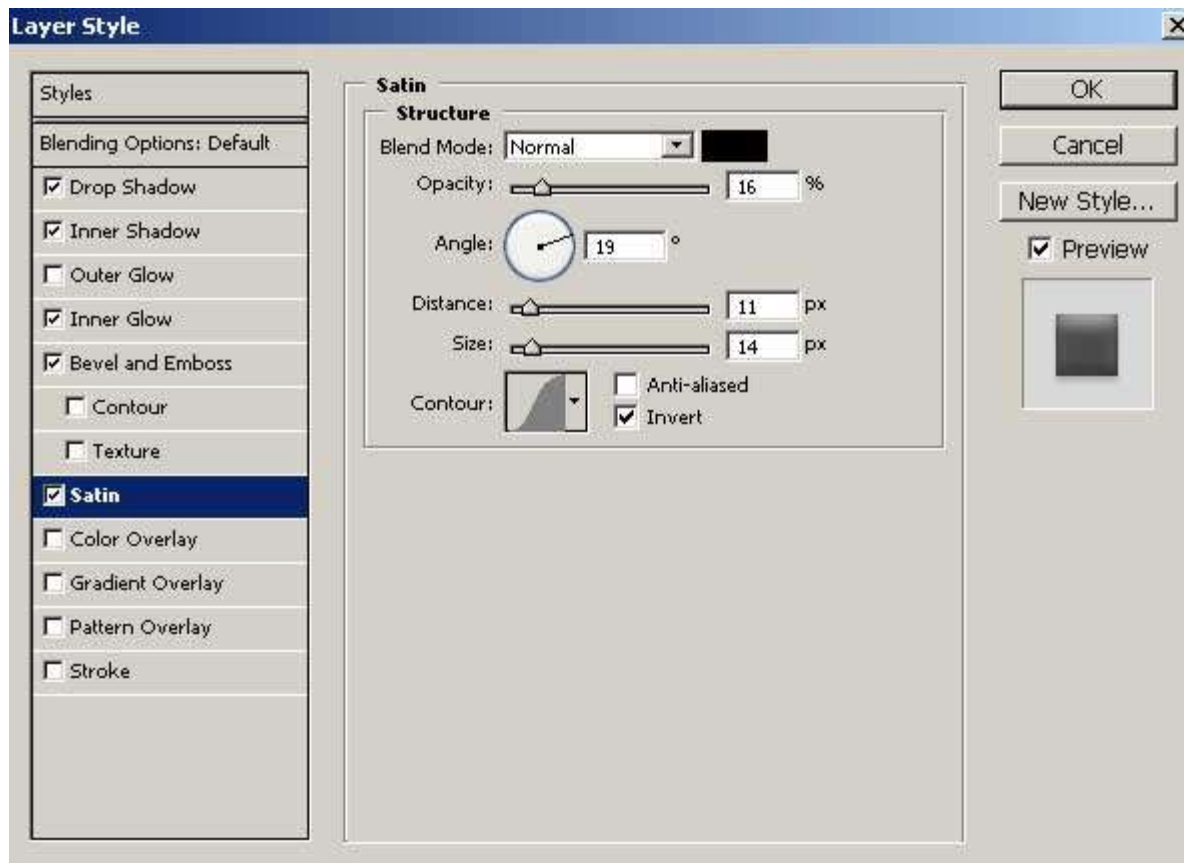

تا اینجا طرحتون باید مثل شکل زیر شده باشه .



حالا طبق شکل به Shape دیگه با رنگ سفید بکشین و Layer Style اون رو مثل تصاویر تنظیم کنین .

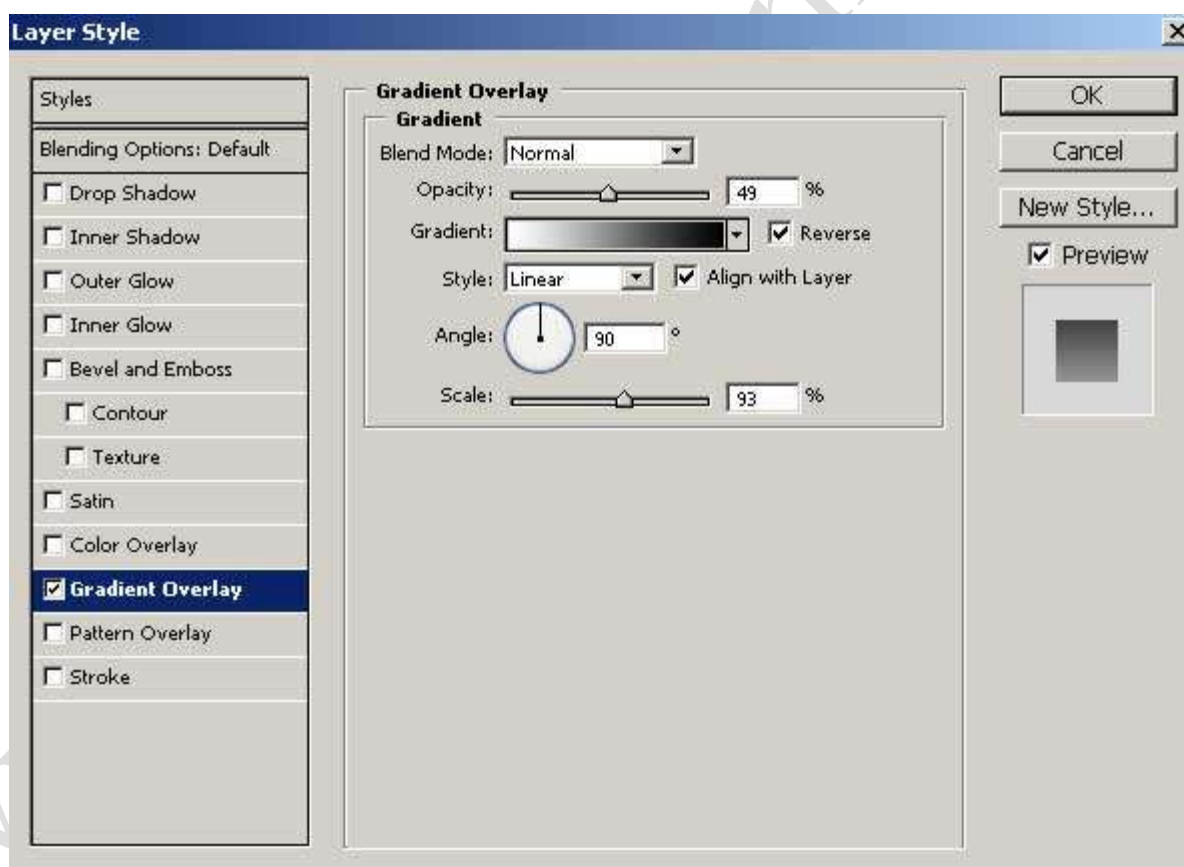



از همین لایه جدیدتون که سفید رنگه به کپی بگیری ( لایه رو روی گزینه **Create a new layer** درگ کنی ) . حالا روی این لایه کپی شده راست کلیک کنی و گزینه **Clear Layer Style** رو انتخاب کنی تا استایل این لایه حذف بشه . حالا این لایه رو با رنگ سیاه پر کنی . ترتیب لایه ها تا اینجا کار باید به شرح زیر باشه



حالا باید این لایه سیاه رنگ رو کمی کوچکتر کنی . برای این کار در حالی که لایه سیاه رو انتخاب کردی کلیدهای **Ctrl+T** رو بزنی . در حالت **Transform** باید کلید **Alt** رو نگه داری ( برای کوچک کردن نسبت به مرکز ) و از هر طرف به یک مقدار لایه سیاه رو کوچک کنی تا مثل شکل بشه



حالا باید استایل های زیر رو به این لایه سیاه بدی

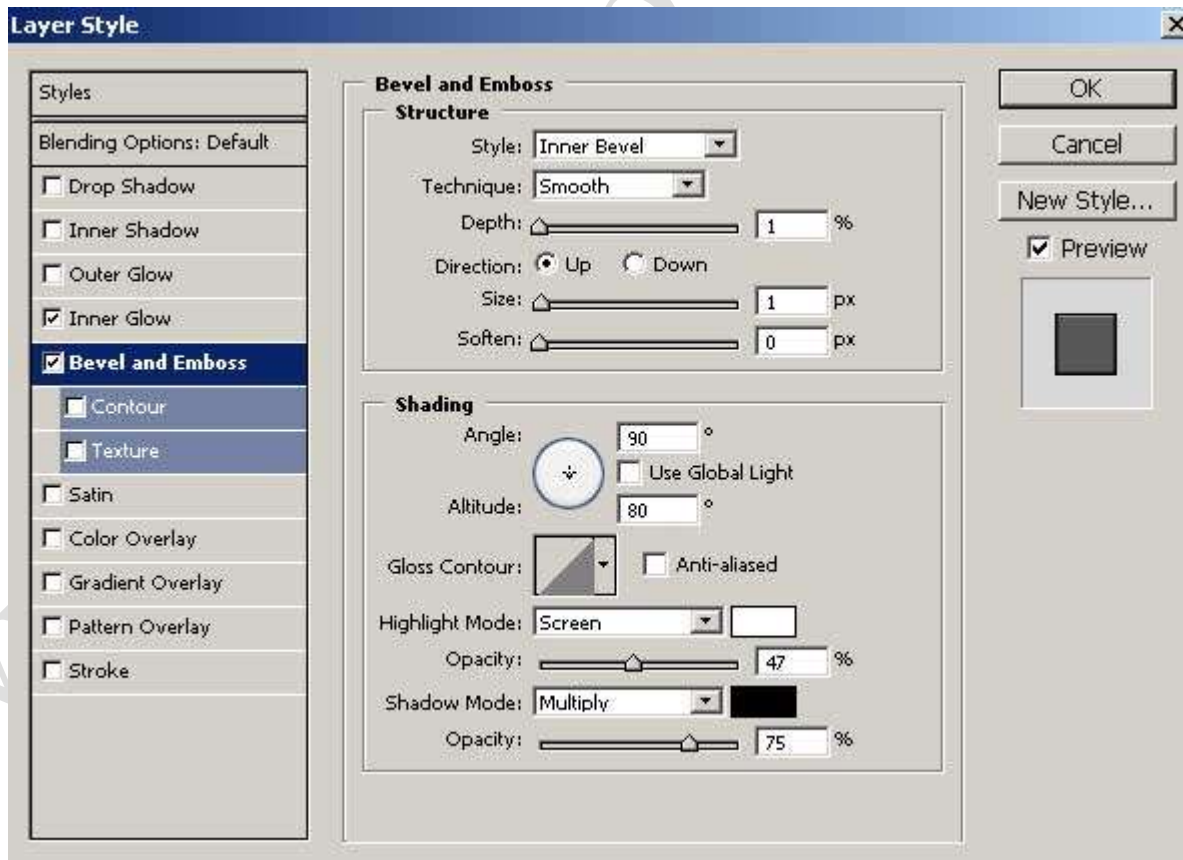
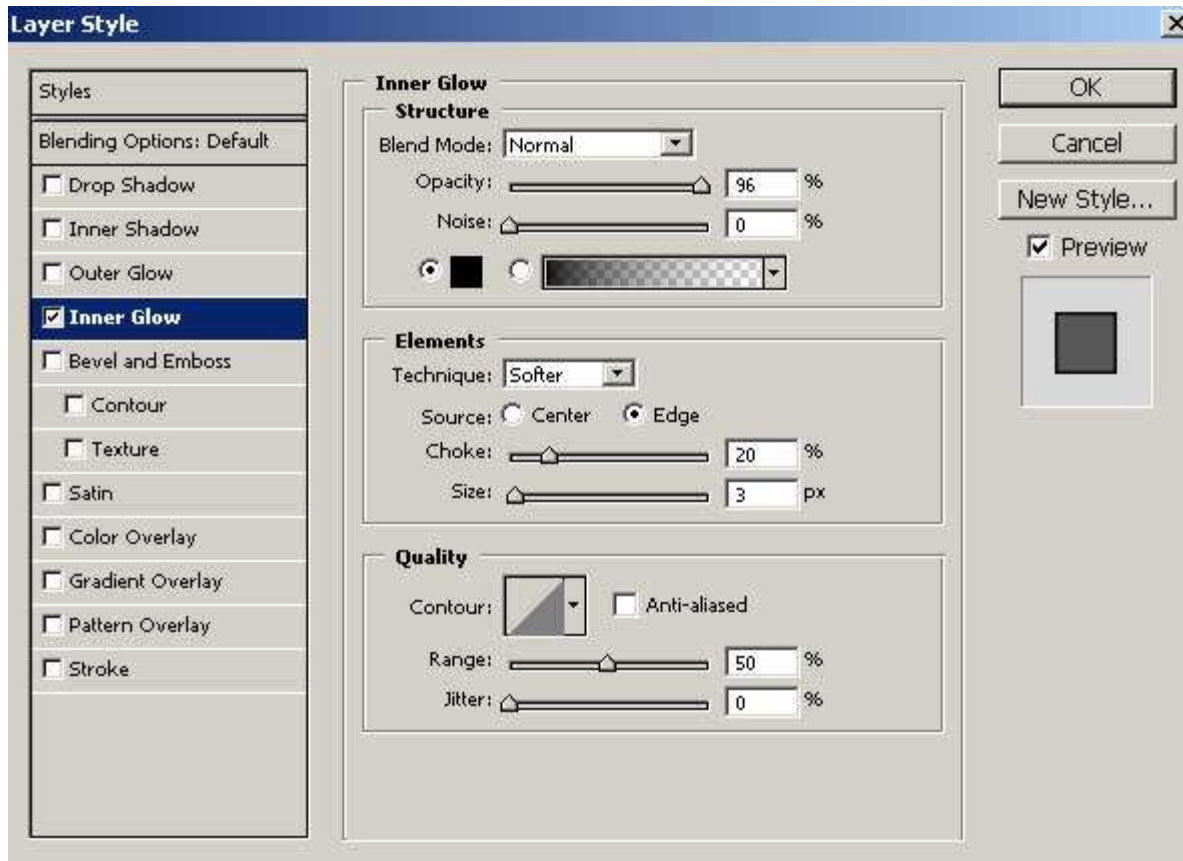

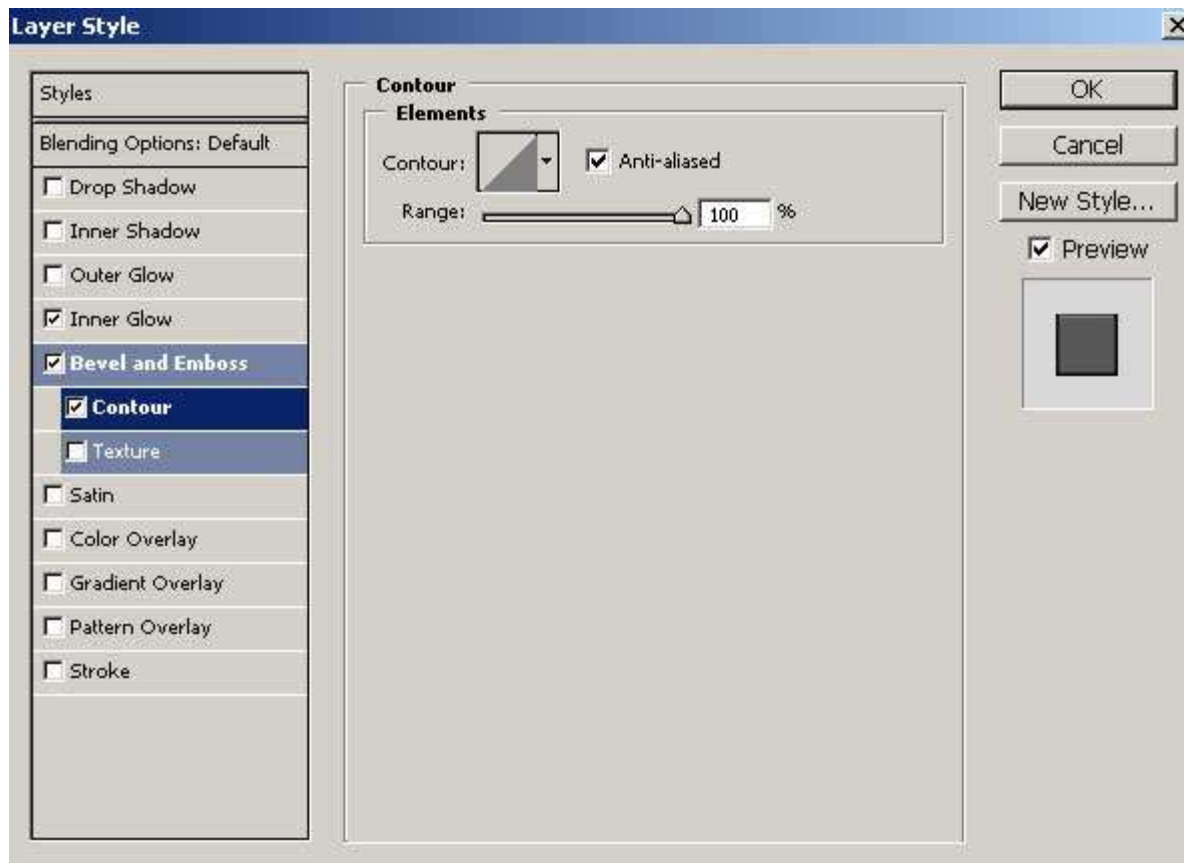

6  
 حالا foreground color رو به # E77B86 تغییر بدین و به وسیله ابزار Rounded Rectangle Tool و Radius 3 Pixel به Shape مثل شکل بکشین و استایل های زیر رو بهش بدین .

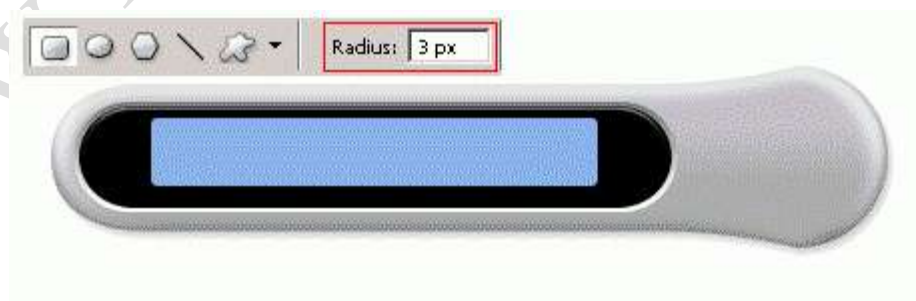



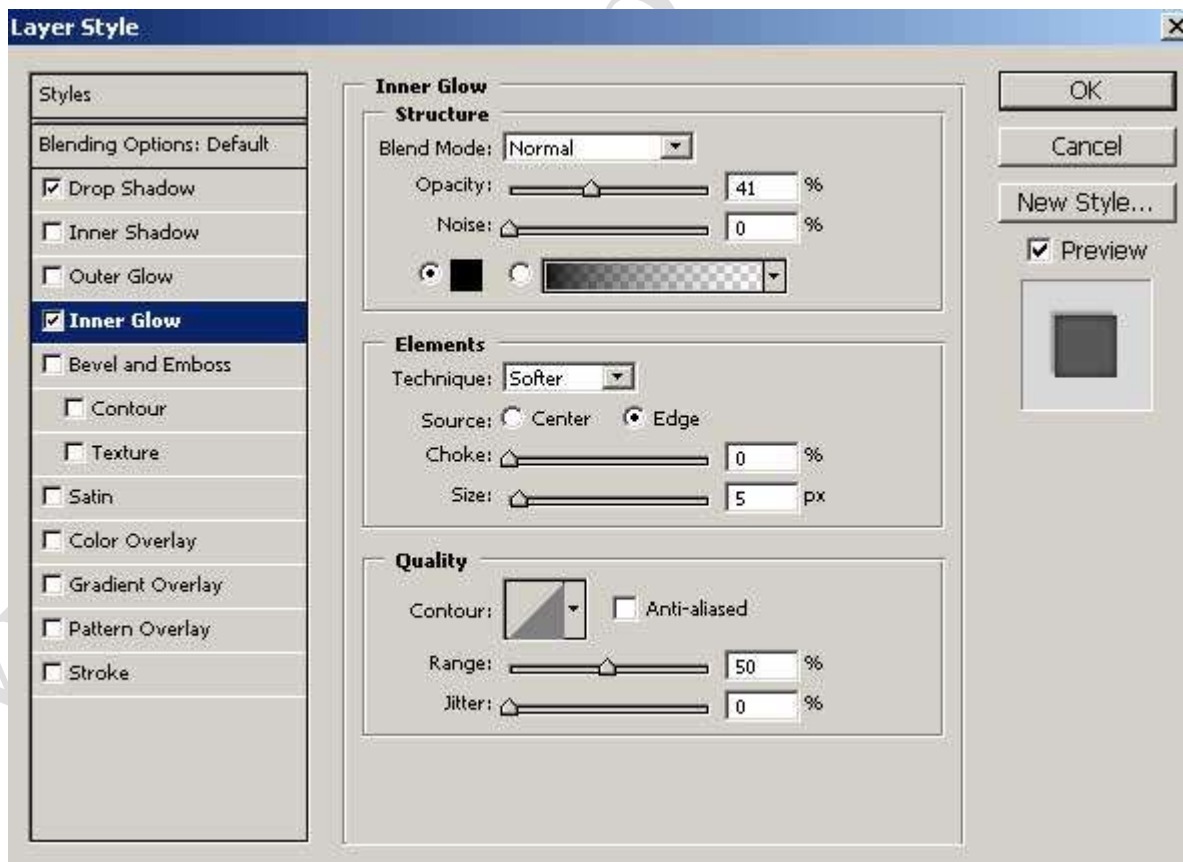
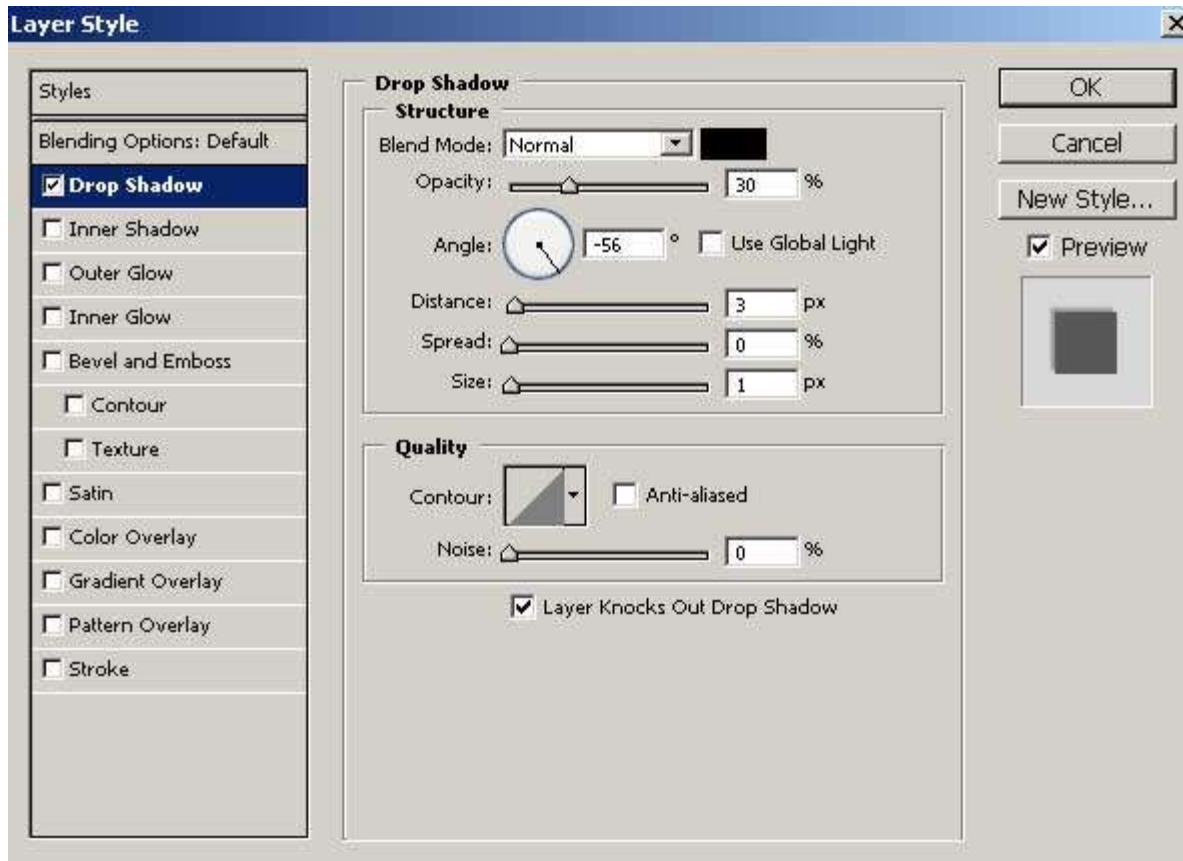

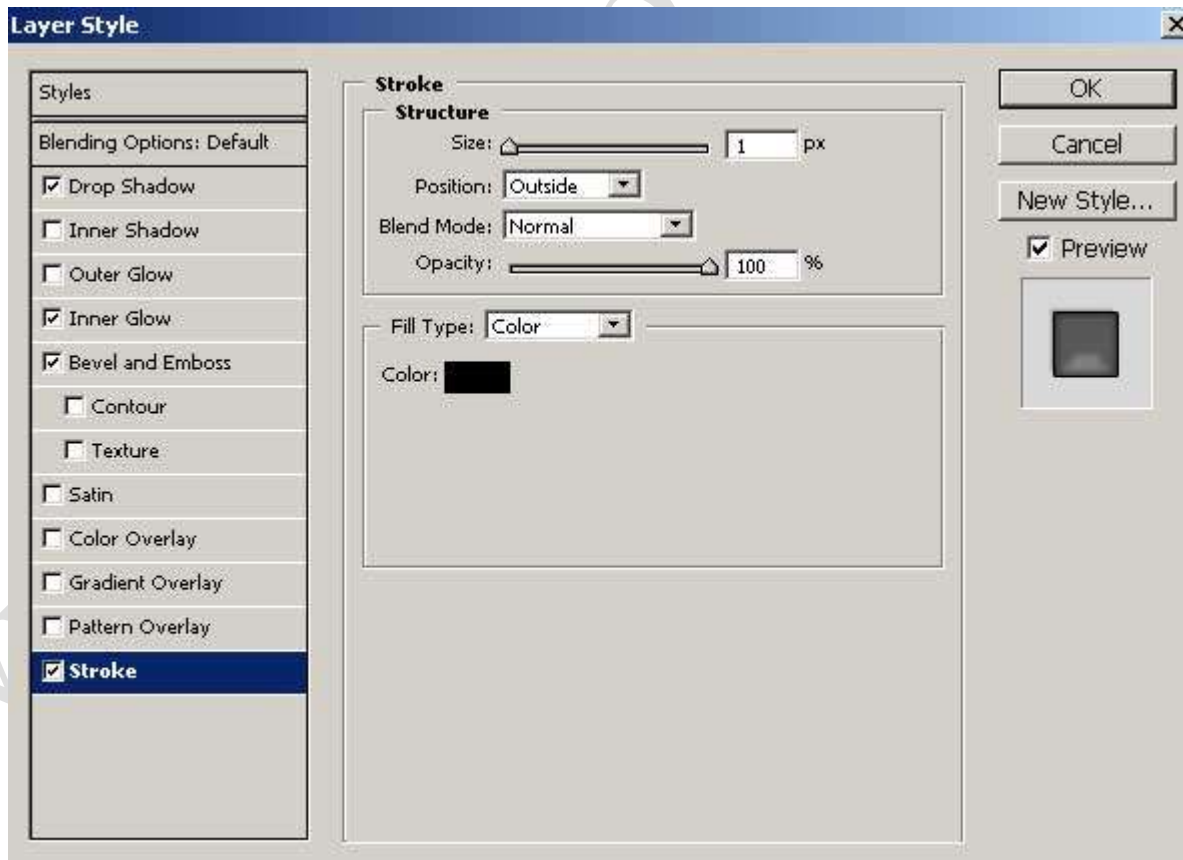
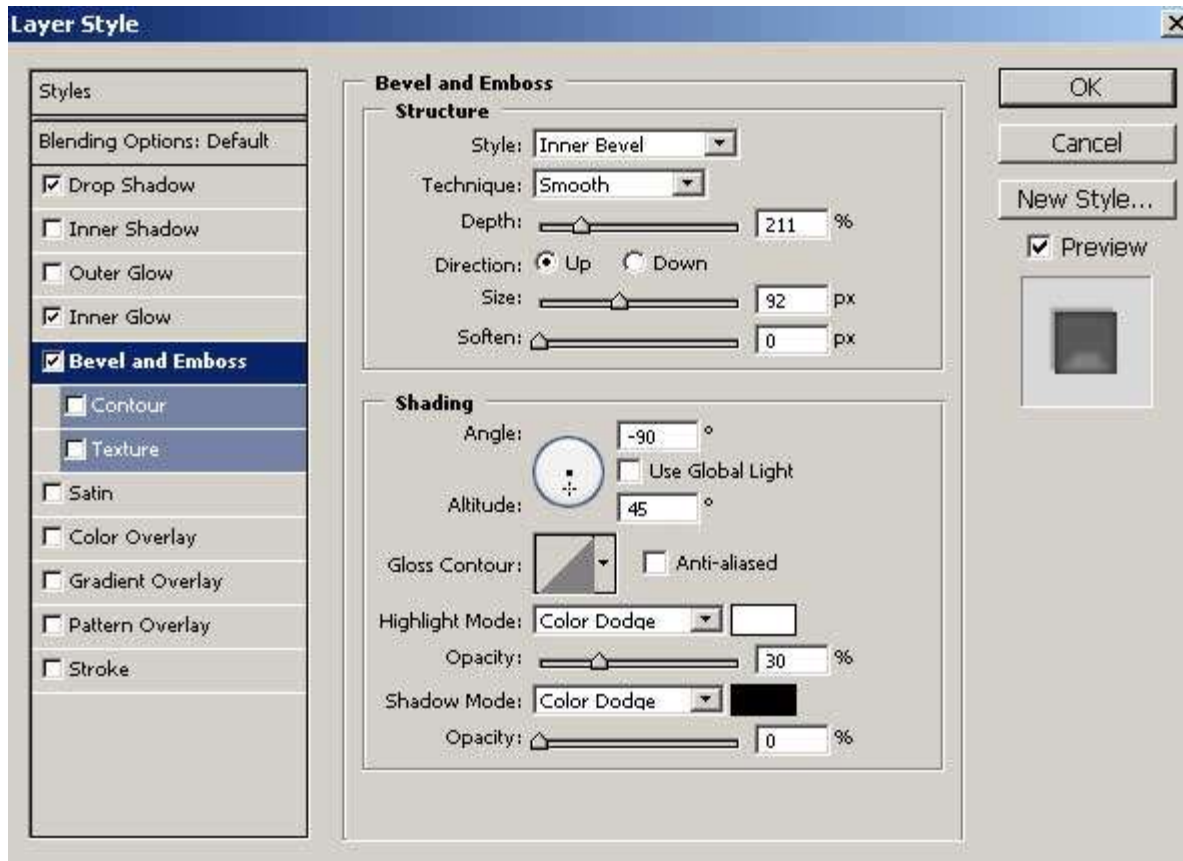



حالا از لایه LCD به کپی بگیرین و استایلش رو با راست کلیک کردن روی اون و انتخاب گزینه **Clear Layer Style** حذف کنین .  
حالا این لایه کپی شده رو با رنگ سفید پر کنین  
حالا بازم باید این لایه سفید جدید رو کوچک کنین . برای این کار مطابق دستورات قبلی **Ctrl+T** رو بزنین و با نگه داشتن کلید **Alt** اونو مثل شکل کوچیک کین و **Fill** لایه رو به صفر برسونین .

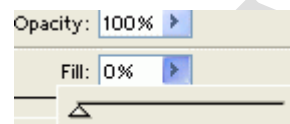
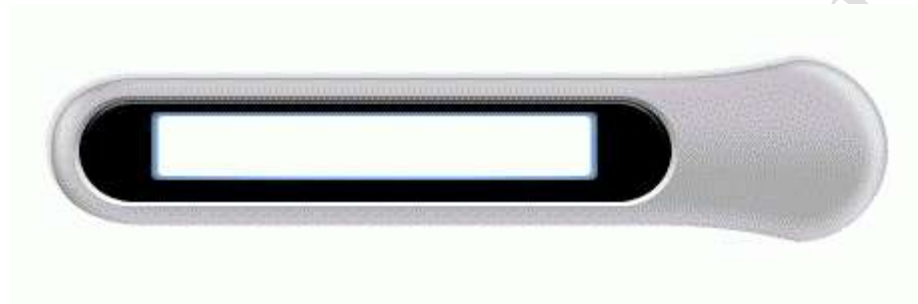

حالا کلید **D** و سپس **X** رو برای ایجاد رنگهای پیش فرض فشار بدین و استایل زیر رو روی این لایه اجرا کنین

www.mihanonline.com

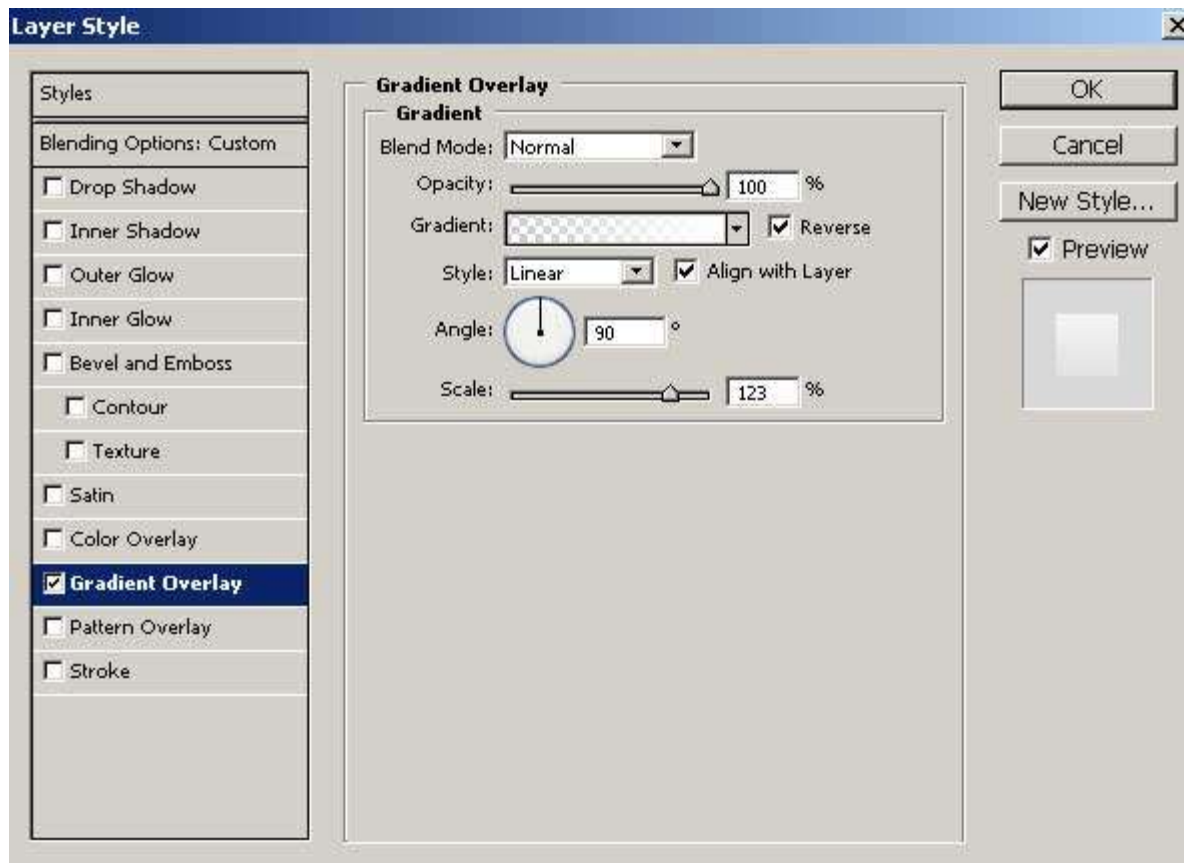

حالا ابزار Pen Tool رو انتخاب کنید و حالت انتخابی زیر رو رسم کنید

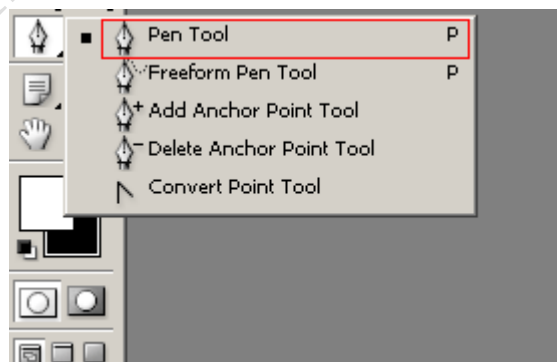

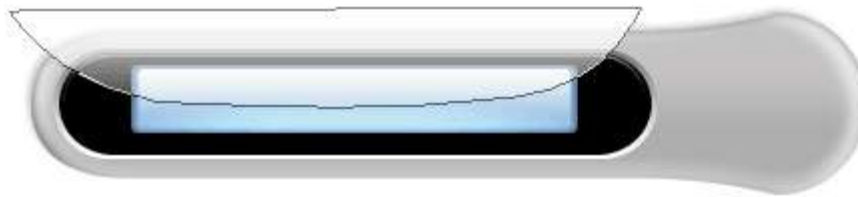

حالا Fill این لایه رو به 20 برسونین و با راست کلیک کردن روی لایه و انتخاب گزینه Rasterize Layer به لایه معمولی تبدیل کنین . حالا منطقه لایه سفید زیر این لایه رو با نگه داشتن کلید Ctrl و کلیک روی لایه انتخاب کنین و همین طور که لایه ای که با Pen Tool درست کردین رو در انتخاب دارین کلیدهای Ctrl+Shift+I رو بزنین تا منطقه خارج از منطقه آبی انتخاب بشه . حالا کلید Delete رو بزنین تا اون قسمت پاک بشه ( مثل شکل ) . کلیدهای Ctrl+D رو برای خروج از حالت انتخاب فشار بدین



خوب . قالب کلی این MP3 Player طراحی شد . حالا باید با توجه به خلاقیتتون قسمتهایی رو به اون اضافه کنین . من به مقدار قیافشو صفا دادم تا یکم جلوه پیدا کنه . برای استفاده از فونت این طرح لینک اون رو براتون قرار دادم تا اون رو دانلود کنین . <<<< دریافت فونت >>>>



حالا فقط دکمه ها مونده که طریقه ساخت اونا رو هم براتون توضیح میدم

7 رنگهاتون رو به حالت پیش فرض برگردونین ( D ) ، به لایه جدید ایجاد کنین ، به دایره متناسب با لبه های طرح کلی رسم کنین و اونو با رنگ سفید پر کنین . حالا تنظیمات Layer Style اونو مثل شکل انجام بدین .

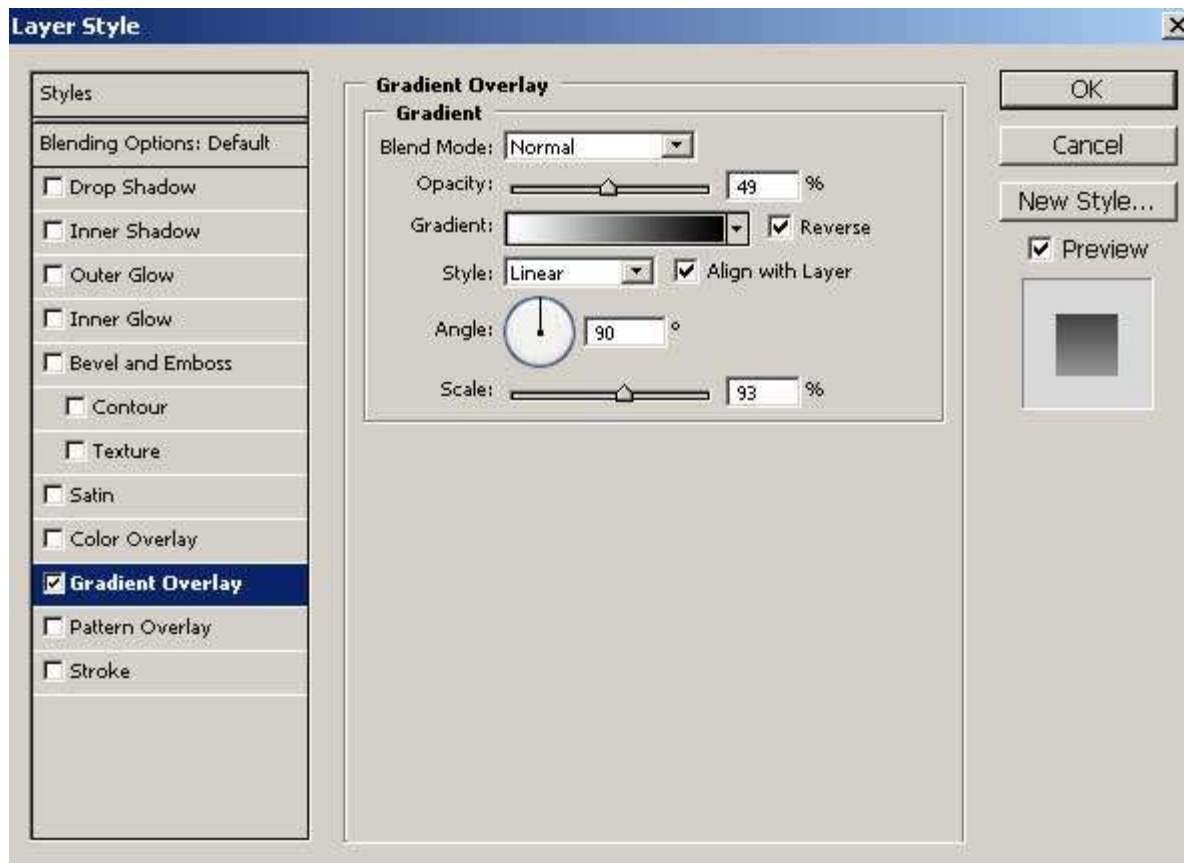

حالا به کپی از این لایه بگیرین ، استایلش رو حذف کنین و اونو با رنگ سیاه پر کنین و به مقدار اونو کوچیک کنین



حالا دوباره از لایه زیرین به کپی بگیرین ، استایل اونو مطابق شکل درست کنین و اونو از لایه سیاه کمی کوچکتتر کنین  
ترتیب این سه لایه توی شکل اومده .

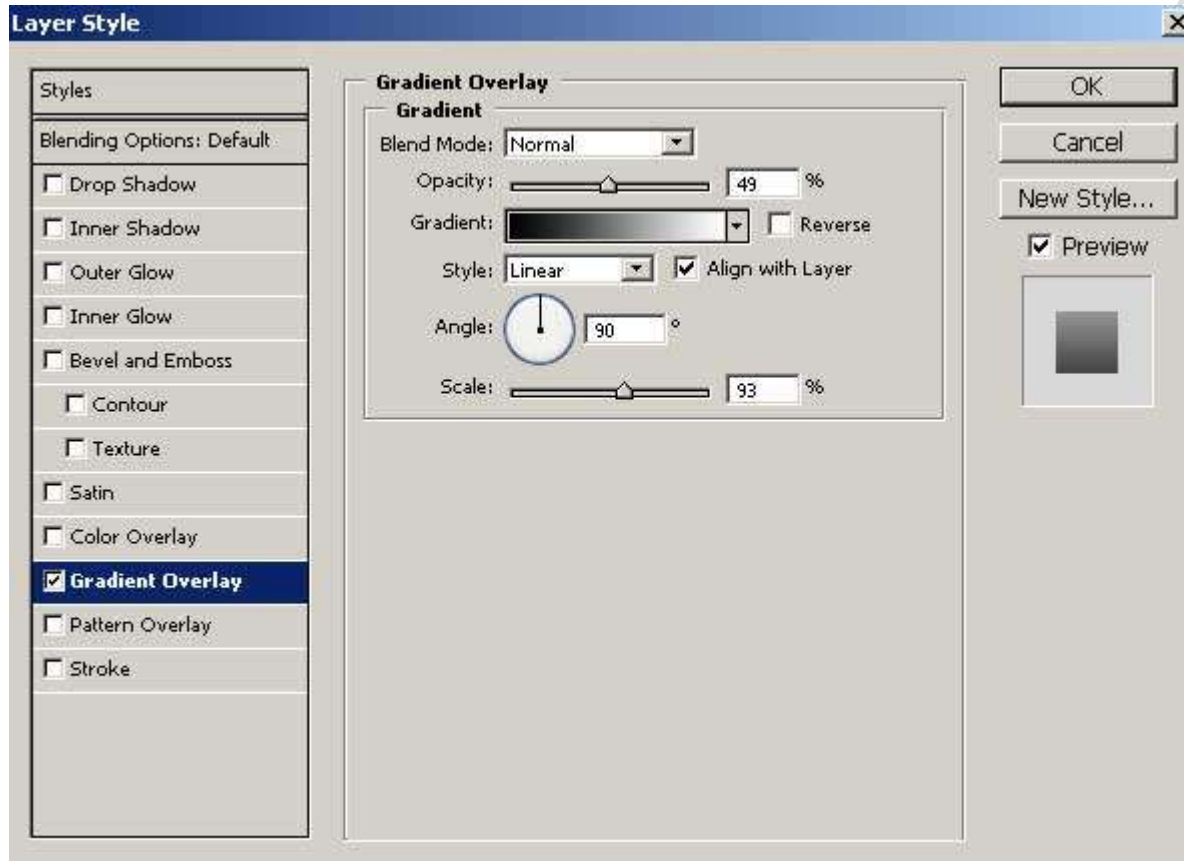
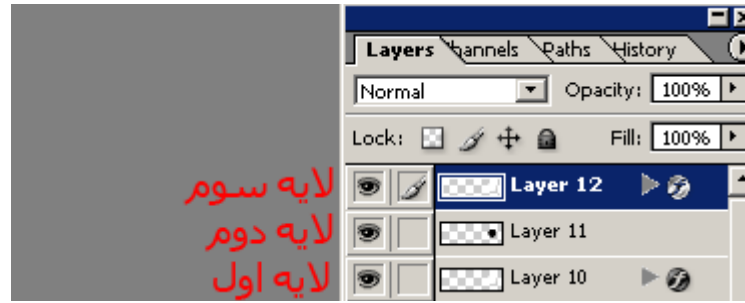

حالا در صورت نیاز دوباره رنگهاتون رو به حالت پیش فرض در بیارین . به لایه جدید ایجاد کنین و به منطقه دایره ای کوچیک وسط قسمت تکمه ها با ابزار **Elliptical Marquee Tool** رسم کنین . به این منطقه طبق شکل به گرادینت با ابزار گرادینت بدین

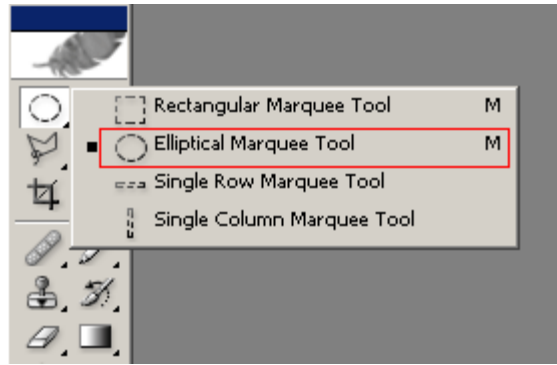

حالا مسیر زیر رو دنبال کنین و برای Radius اون مقدار 3 رو قرار بدین :  
Filter > Blur > Gaussian Blur



حالا به هر کدام از دکمه ها با رنگهای خاکستری پررنگ و خاکستری کمرنگ گرادینت بدین تا یکم جلوه پیدا کنن



آموزش مورد پسند شما قرار گرفته باشه امیدوارم این

مخلصیم  
مصطفی

خدا به نام

توپ آتشین آموزش ساخت

در این آموزش شما طریقه ساخت یک توپ آتشین (که نمونه آن در پایین این صفحه است) را فرا خواهید گرفت.



يك صفحه جديد در اندازه 400 در 400 ايجاد كنين و رنگتون رو با فشار دادن كليد D رستارت كنين و فيلتر زير رو طبق شكل روش اعمال كنين :

Lens Flare<Render<Filter

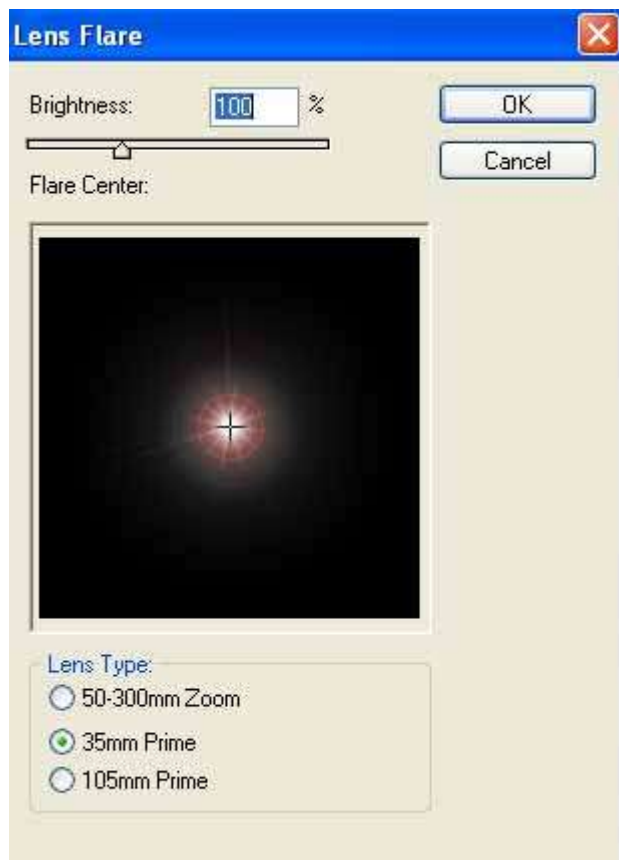

حالا كه اينطوري شد پس فيلتر زير رو هم روي اون اجرا كنيد و تنظيماتش رو انجام بدين :

Wrap Plastic<Artistic<Filter

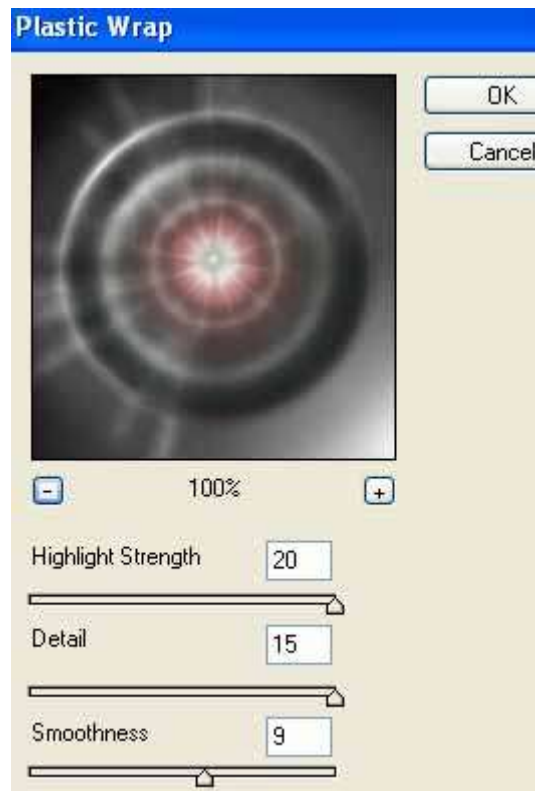

پس از مرحله بالا فیلتری که در زیر معرفی شده است را بر روی طرح خود اعمال کنید :

Ripple<Distort<Filter

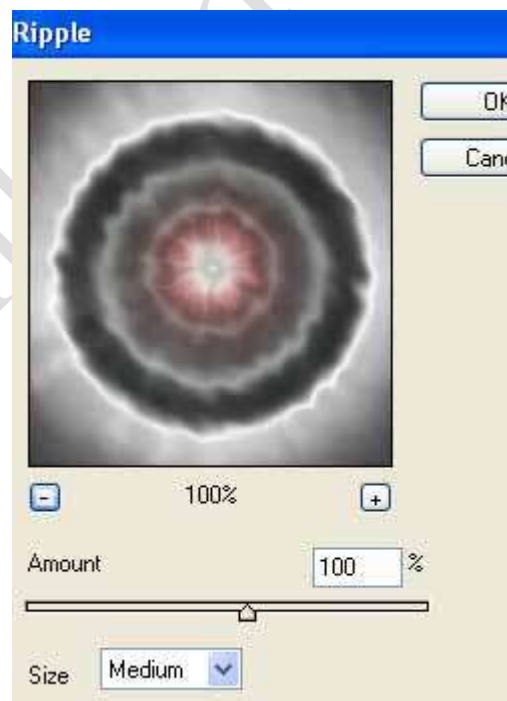

حالا فیلتر زیر رو هم با سایز 999+ روش اعمال کنین :

Twirl<Distort<Filter

حالا کلیدهای Ctrl+U رو بزنین و تنظیمات اون رو مثل شکل انجام بدین :

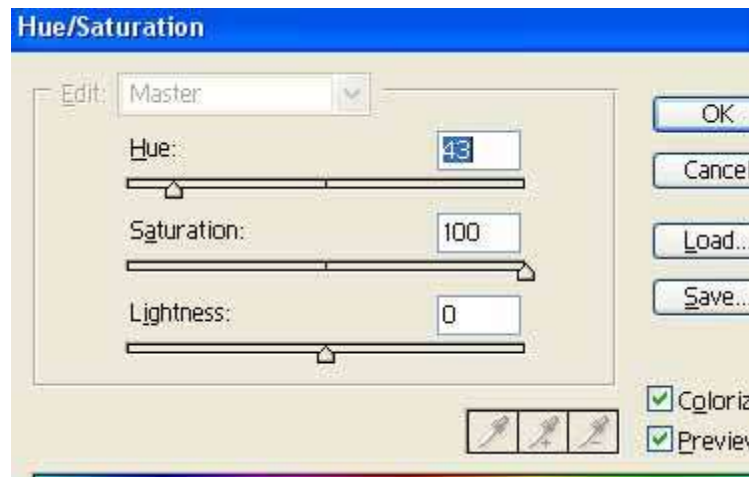

حالا از لایه به کپی بگیرین و Mode اون رو برابر Multiply قرار بدین .



حالا دو تا لایه رو با فشار دادن کلیدهای Ctrl+E با هم Merge کنین .

حالا باید تونسته باشین طرح زیر رو دربیارین :

www.mihanc.com

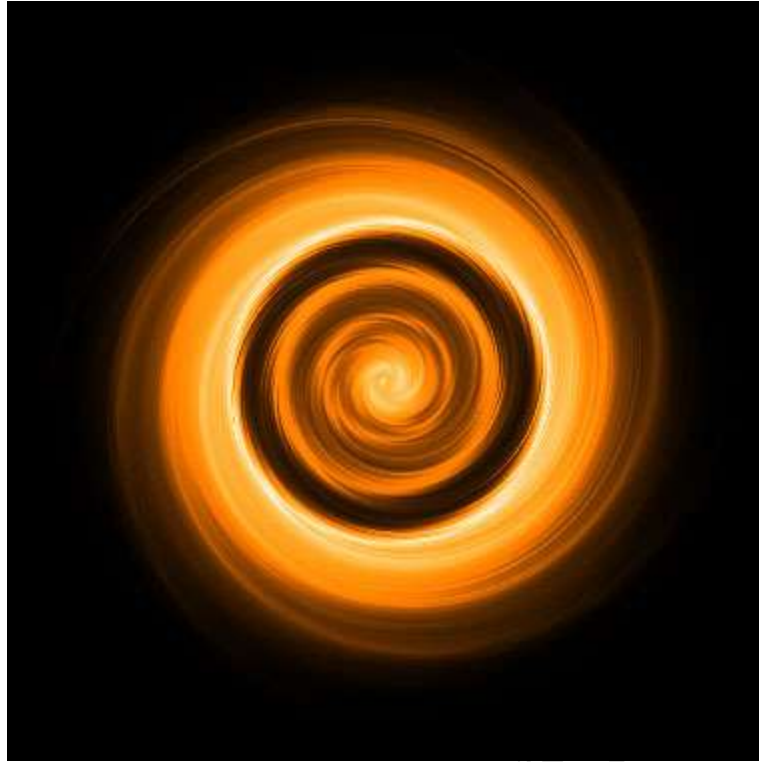

مخلص همه مجید آنلاینی های عزیز

مصطفی

خدا به نام

نوشت خونین آموزش ایجاد

در این آموزش من می خوام آموزش رو بسیار ساده بگم تا همه عزیزان متوجه بشند .

1

شروع می کنیم . ابتدا یک سند جدید (Ctrl + N) در اندازه دلخواه ایجاد کنید (من از اندازه 600 \* 180 استفاده کردم) و متن خودتون رو با یه فونت توپر تایپ کنید من از فونت (Aharoni) استفاده کردم (بهتر است رنگ نوشته شما مشکی باشد) در ضمن آگه دکمه (Caps Lock) روشن باشه بهتر .

2

حالا (باید لایه نوشته شما در حالت انتخاب باشد) به منوی Filter رفته وارد Blur و گزینه Gaussian Blur رو انتخاب کنید و Radius را روی 5 پیکسل قرار دهید سپس OK کنید .

# MAJIDONLINE

---

3

خوب نوشته شما تا این جا باید مثل نوشته بالا باشد . سپس از منوی Filter وارد Stylize گزینه Find Edges را انتخاب کنید . این کار را حتما دو بار انجام دهید



---

خوب حالا از مسیر زیر مقادیر مشخص شده را قرار دهید .

WWW.

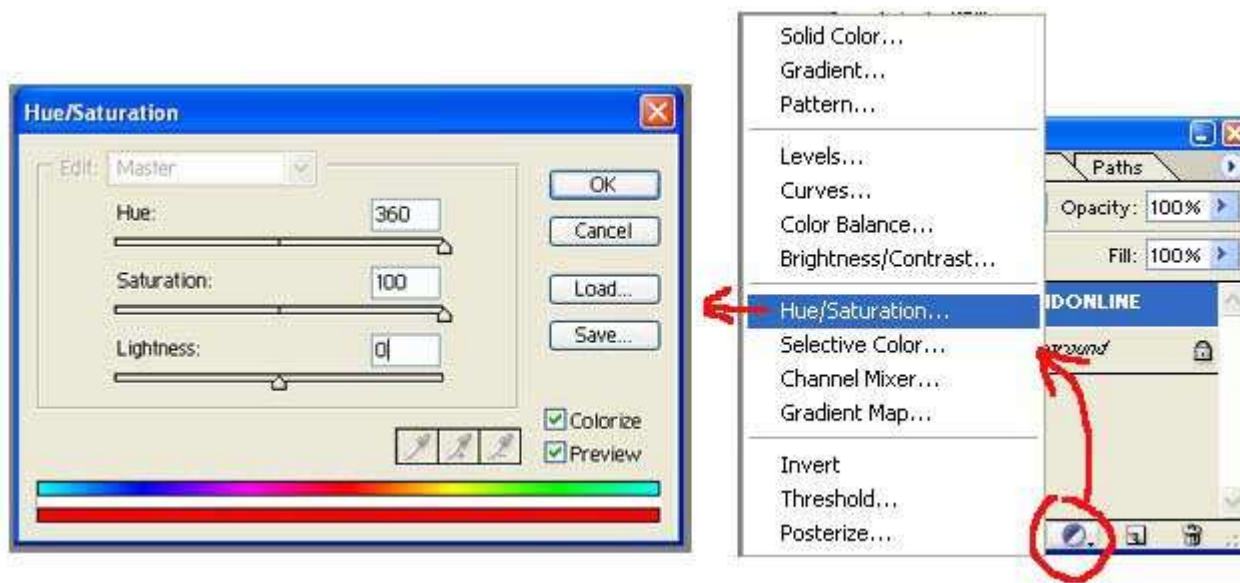

4

خوب حالا باید به کپی از لایه ایجاد شده داشته باشیم . برای این کار روی لایه نوشته کلیک راست می کنیم Duplicate layer رو کلیک می کنیم حالا نوشته شما کمی پر رنگ تر شد . شما دو لایه مشابه هم دارید که حتماً لایه زیری را در حالت انتخاب باشد . از منوی Image وارد Rotate Canvas شده و 90 درجه CC را انتخاب کنید تا نوشته شما نود درجه چرخش بکند .

وقتی نوشته شما نود درجه چرخید از منوی Filter وارد Stylize شده و Wind را انتخاب کنید توجه داشته باشید که Method در حالت wind و Direction در حالت From the Right باشد شما می توانید این کار را 4 تا 5 بار انجام دهید .

حالا مجدداً به منوی Image و بعد Rotate Canvas بروید و گزینه 90 درجه CCW را انتخاب کنید .

خوب خسته نباشید . حالا کار شما مثل شکل زیر باید شده باشد .



نوشته شده توسط دایی محسن (محسن جانجانی )

اگه مشکلی به وجود اومد حتماً به من بگید شاید تونستم کمک کنم MohsenElectronic@yahoo.com

مخلص همه مجید آنلاینی های گل

یک صفحه 500 در 500 با بکگراند سفید باز می کنیم.

اول از همه یک لایه جدید ایجاد کنید و با کمک ابزار رسم دایره یک دایره بدون اشکال و خوب رسم می کنیم سپس آدرس زیر را طی می کنیم

layer ->layer style -> stroke

و مقدار Stroke را 2 تنظیم می کنیم و با رنگ زیر آنرا پر میکنیم که البته زرد تیره می باشد

B59605

خب حالا تصویر زیر باید حاصل شده باشد

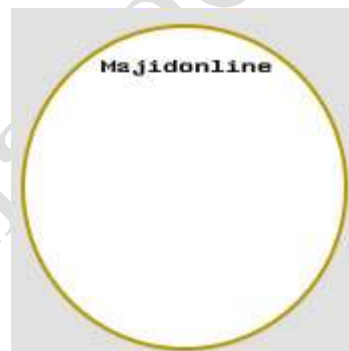

حالا کافي است داخل شکل خود یک گرادینت اضافه کنیم برای این کار تنظیمات زیر را نیاز داریم (برای تنظیمات گرادینت بر روی لایه ای که ایجاد کردید دوبار کلیک کنید و در پنجره ای که باز میشود گزینه Gradient Overlay را انتخاب کنید)

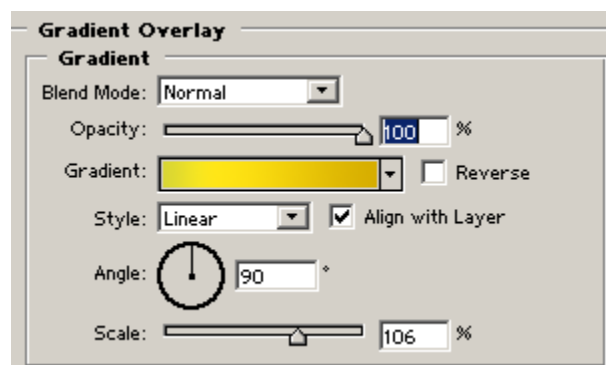

برای اینکه کارتان دقیق تر شود من کد های رنگها را به ترتیب از کمرنگ به پرنگ قرار می دهم

D8d635  
FFE617  
D6AD00

اکنون تصویر زیر باید حاصل شده باشد

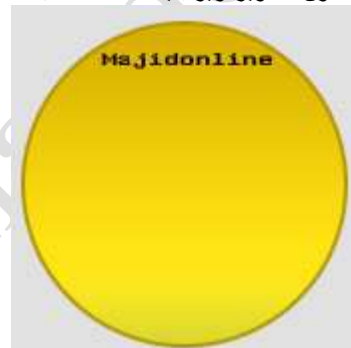



در این مرحله یک لایه می سازیم و **Foreground** را سفید انتخاب می کنیم و در داخل شکل یک سلکشن به صورت یک دایره کوچک انتخاب می کنیم (حدود 3 پیکسل کوچکتر از دایره اصلی) اگر تصویر را نگاه کنید کاملاً متوجه خواهید شد.

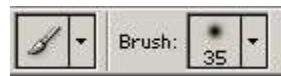
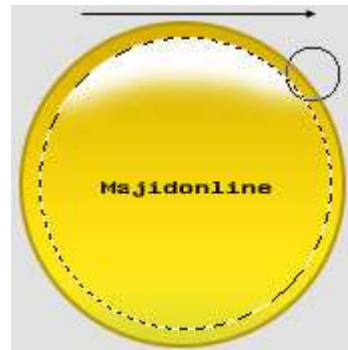

با براشی به سایز 35 و البته براش نرم یا همان سافت براش ، داخل محیطی که انتخاب کردیم را رنگ آمیزی می کنیم البته اوپتیگالی لایه 60 درصد باید باشد تا کار دید خوبی داشته باشد



www.mih...

www.moad.com

رسم چشم و اجزای صورت در حدود 90 درصد به خودتان بستگی دارد من تنها تصاویری را قرار می دهم که کار را برای رسم چشم واضح کند

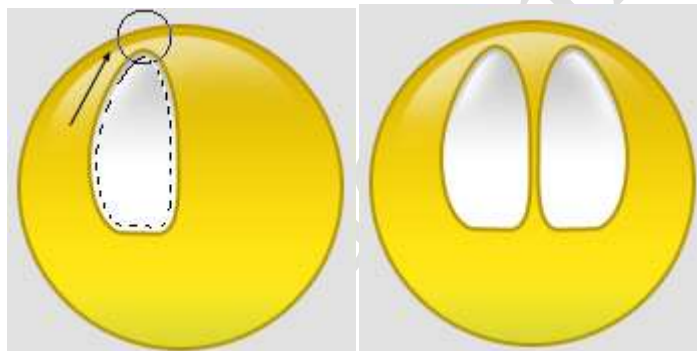
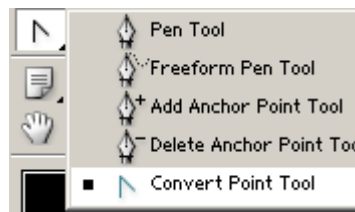
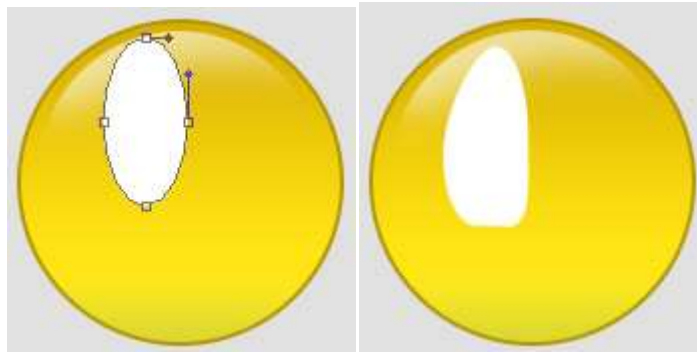

www.konload.com



اگر کمی تازه کار باشید در رسم اجزای صورت مشکل خواهید داشت ولی نا امید نشوید و خیلی سعی کنید تا صورت دلخواه شما آماده شود  
شما می توانید برای زیبا شدن کار داخل چشمان را کمی خاکستری کنید تا از سفیدی خارج شود تنها پیشنهاد من هم این است که از رسم مجدد چشم خودداری کنید و از خاصیت ترانسفرم بهره ببرید  
در آخر هم این را بگم که سایه داشتن این کار خیلی مهم است و زیبا تر و کار را سه بعدی جلوه می دهد.  
موفق باشید



به نام خدا

مشخصات آموزش

نوع ساخت ماهیتابه	نام آموزش :
انجمن های تخصصی مجید آنلاین	منبع آموزش :
Mah_love	نویسنده آموزش :
mostafa_az	ویرایش آموزش :

یک صفحه به اندازه دلخواه باز کنید ( من 1024 در 768 رو انتخاب کردم ) و یک لایه جدید باز کنید و در اون به وسیله ابزار ellipse tool یک دایره به اندازه دلخواه ترسیم کنید ( من 10 در 10 سانتیمتر رو انتخاب کردم ) و اون رو با رنگ سیاه پر کنید .

عکس شماره 1

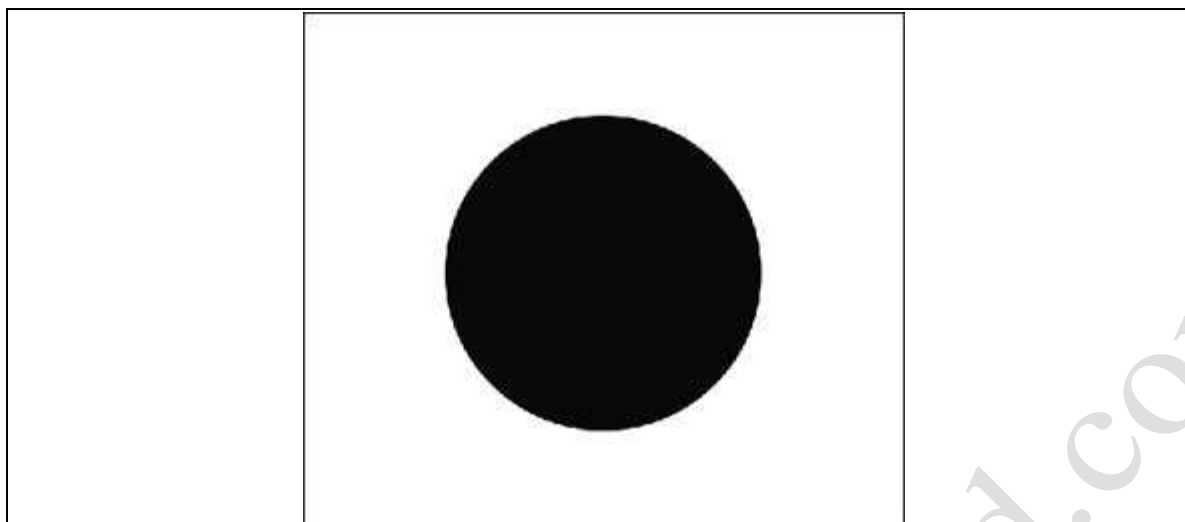

کلید **ctrl** را پایین نگاه داشته بر روی لایه دایره کلیک کنید تا دایره **select** شود. بعد به **select / modify / contract** رفته و مقدار **contract by** را 20 قرار می دهیم. ( این کار برای اندازه لبه مهربانه ماست پس به اندازه دایره ما بستگی دارد ). به **select** رفته و **inverse** را می زنیم تا محیط **select** ما بر عکس شود.

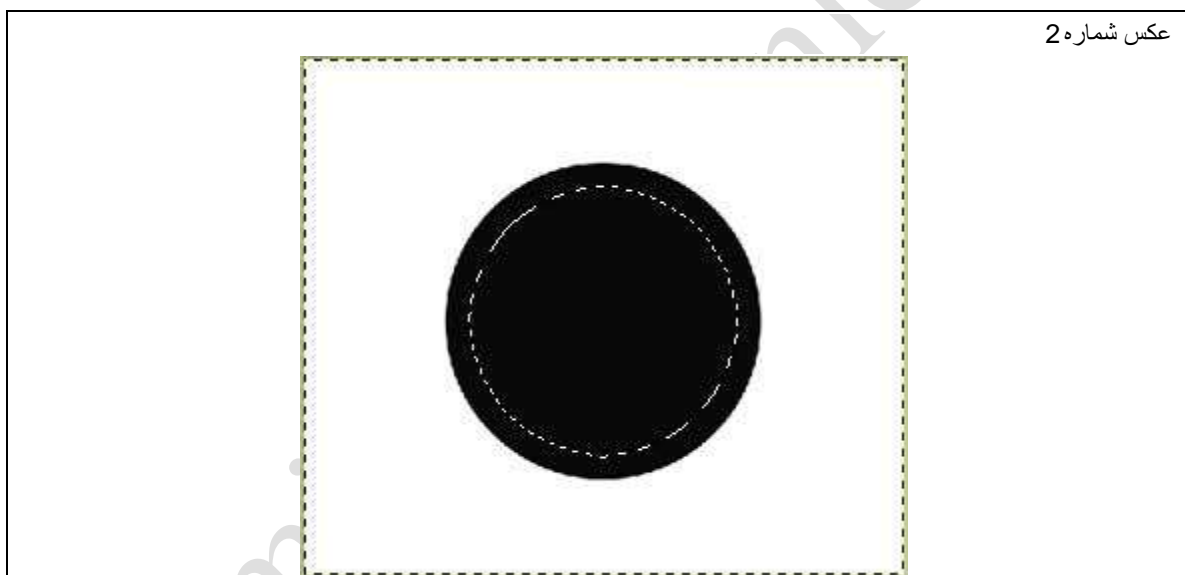

عکس شماره 2

بعد بر روی لایه دایره دابل کلیک می کنیم تا پنجره **layer style** باز شود و گزینه ها را مانند شکل تنظیم می کنیم.

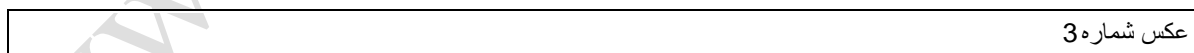

عکس شماره 3

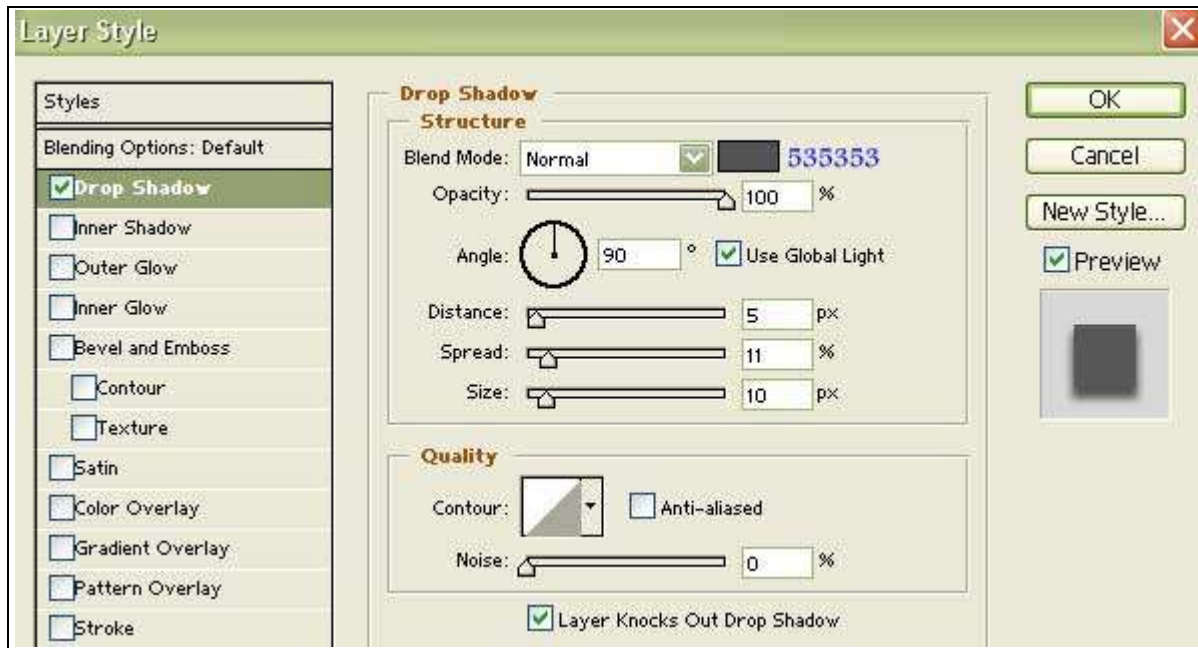

عکس شماره 4

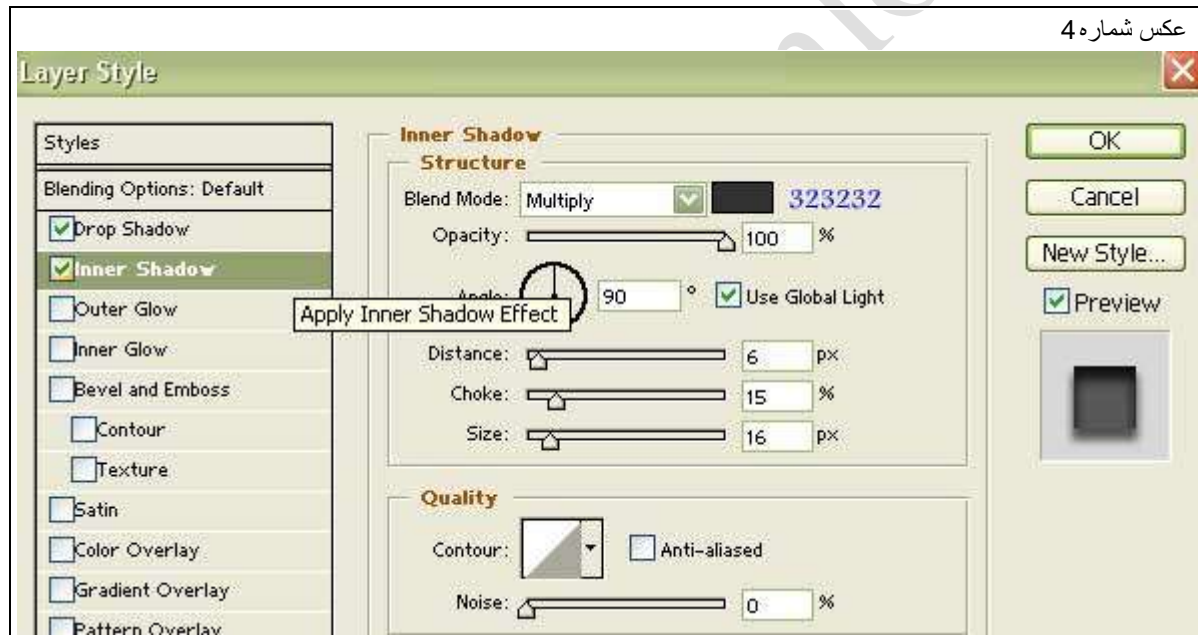

عکس شماره 5

WWW

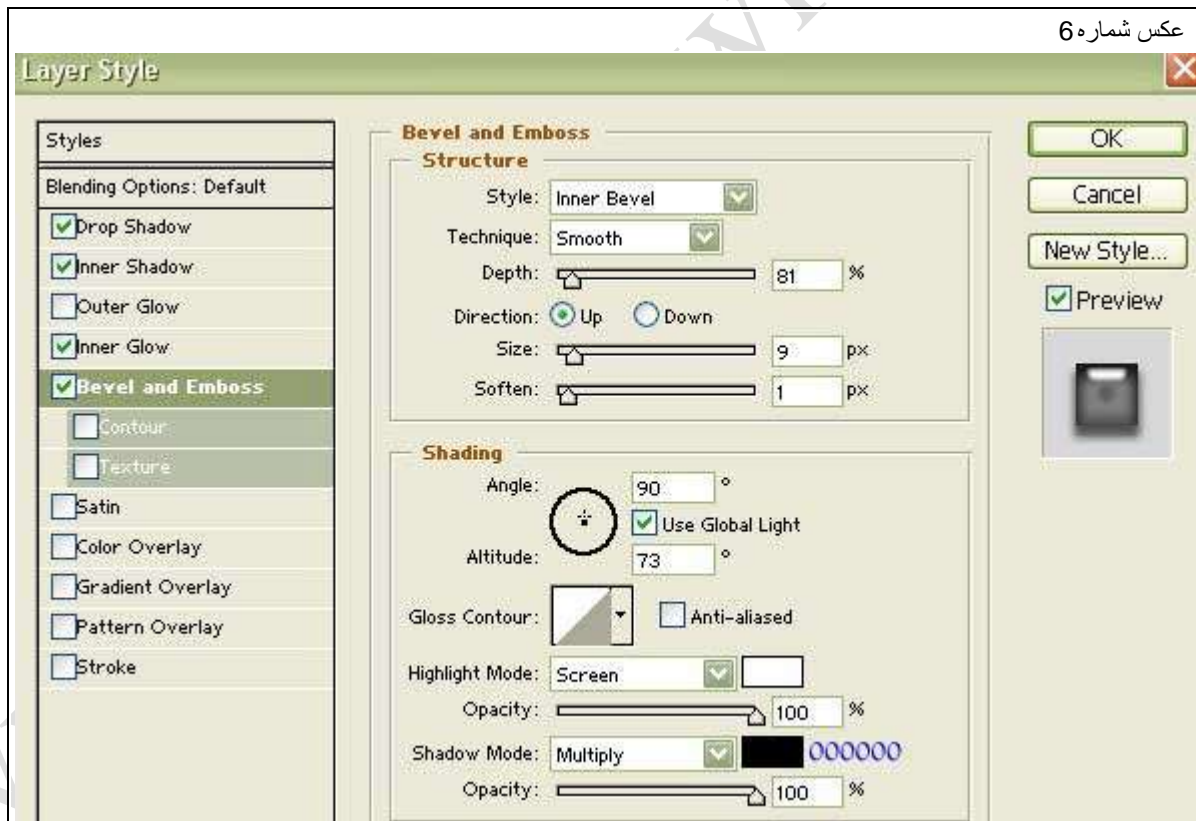
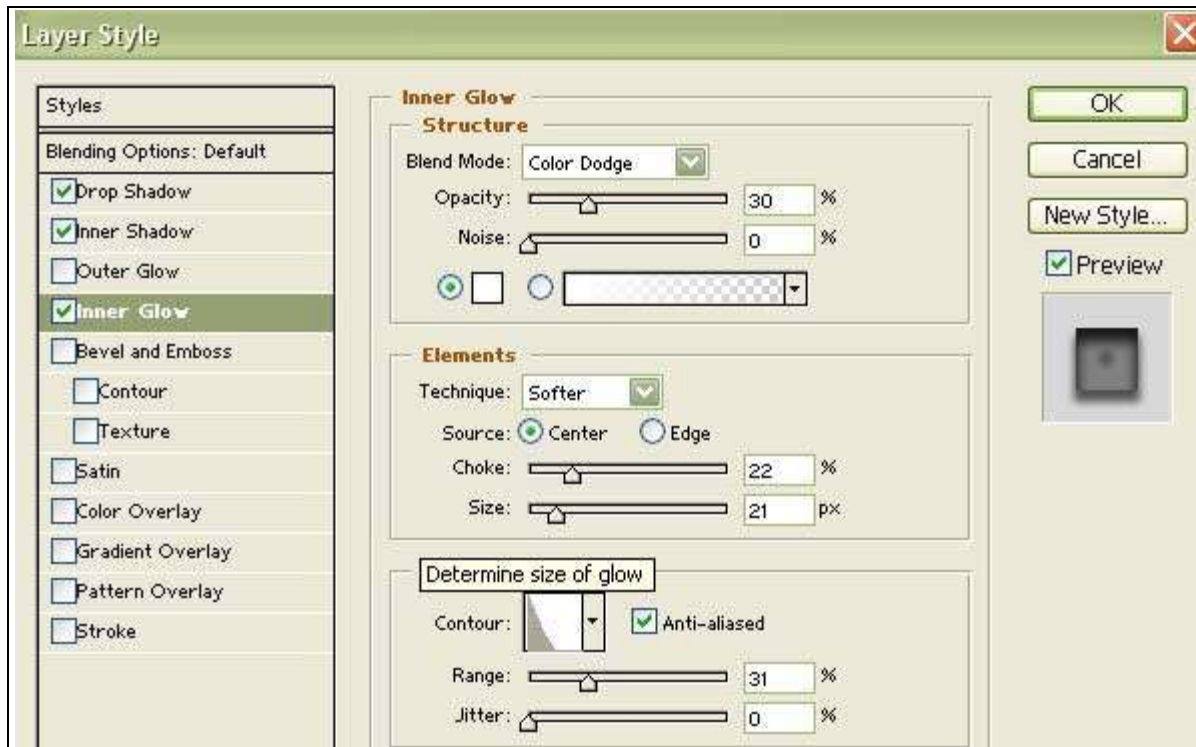

عکس شماره 6

عکس شماره 7

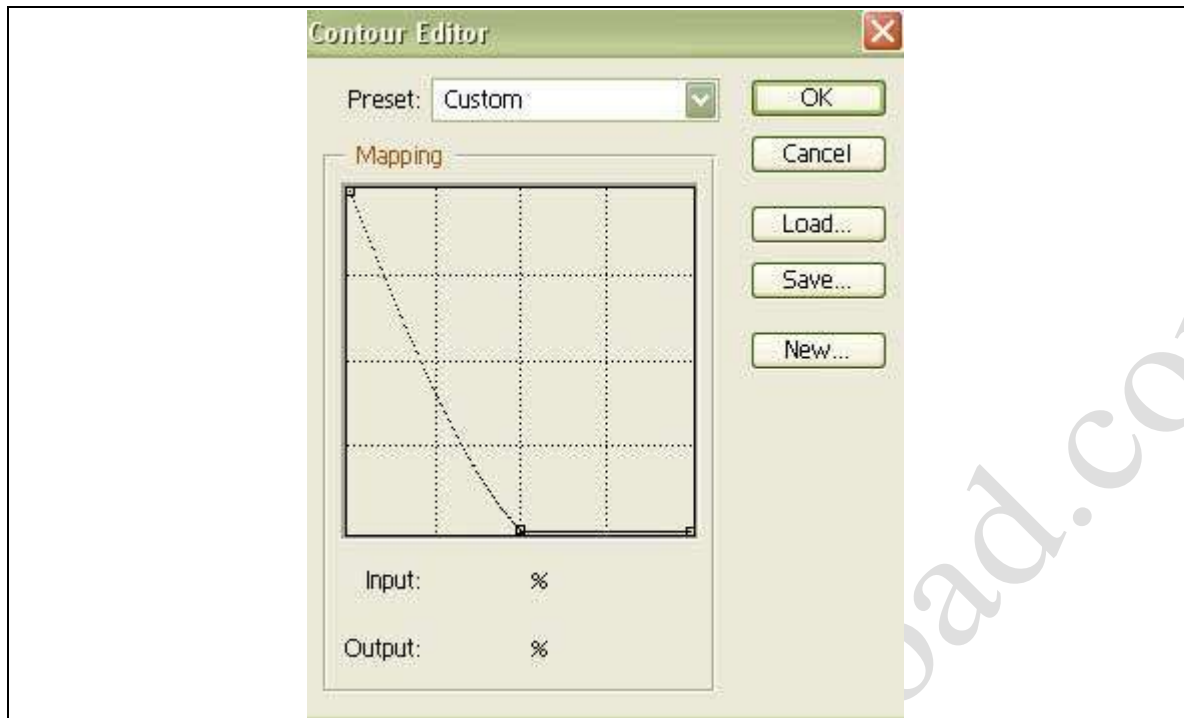

خوب دوباره به select رفته و inverse را می زنیم از محیط select شده کپی می گیریم و در لایه ی جدیدی paste می کنیم . به edit رفته و storke را می زنیم و آن مانند شکل زیر تنظیم می کنیم :

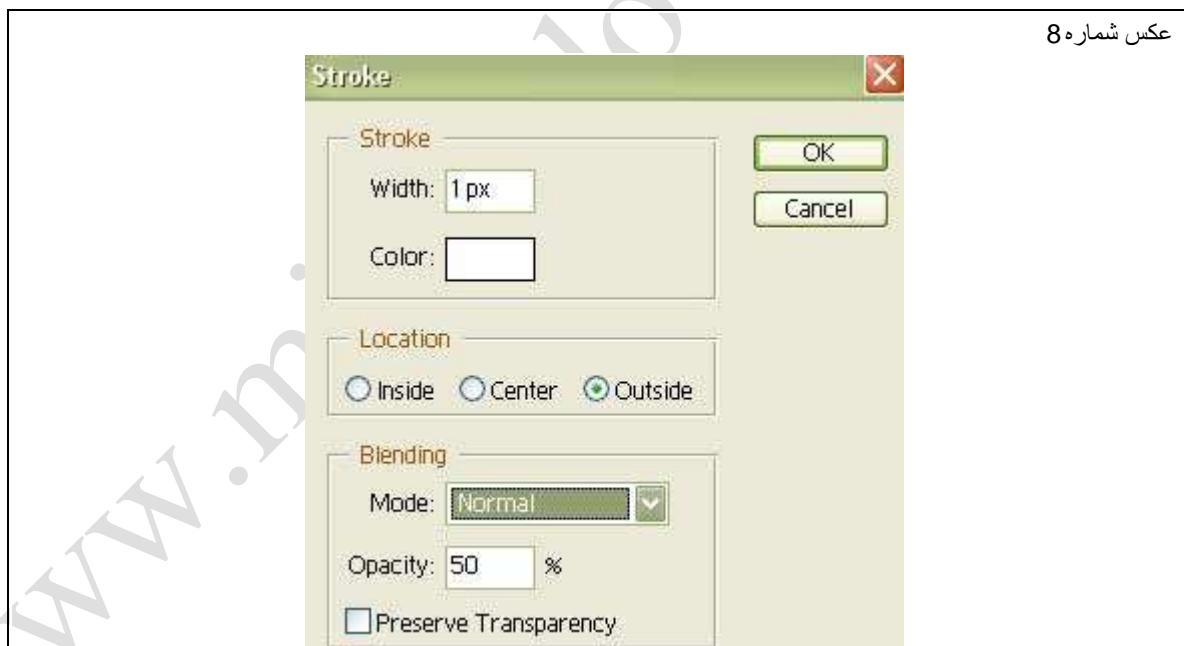

عکس شماره 8

خوب صفحه دایره شکل ماهتابه تمام شد . شما می تونید برای زیبایی بیشتر يك دایره قرمز كوچك در وسط صفحه به عنوان ترموستات بگذارید .

حالا نوبت به دسته ماهتابه میرسه :

يك لایه جدید باز کنید . بعد به وسیله ابزار Rounded Rectangle tool يك مستطیل متناسب با صفحه ماهتابه درست کنید ( من اندازه 9 در 1.5 رو پیشنهاد میکنم ) . برای ایجاد سوراخ موجود در دسته مایتابه می تونید يك مستطیل كوچك دیگر باز هم به وسیله ابزار Rounded rectangle tool در يك لایه جدید با رنگ سفید درست کنید و با آن merge کنید .

عکس شماره 9

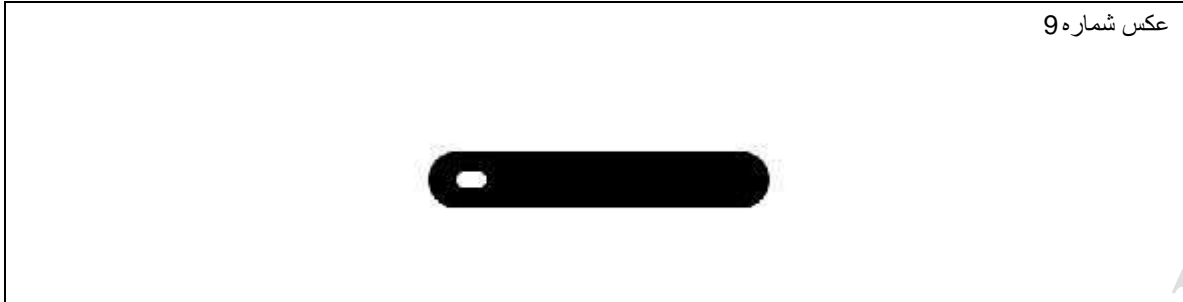

حالا باید لایه دایره بزرگ رو که پنجره layer style آن را تغییر دادیم انتخاب کنیم بعد layer / layer style / copy layer style را انتخاب می کنیم . بعد بر روی لایه کلیک راست می کنیم و گزینه layer style paste را انتخاب می کنیم . حالا قسمتی رو که می خواهید ارتفاع پیدا کند رو با ابزار select انتخاب می کنید .

عکس شماره 10

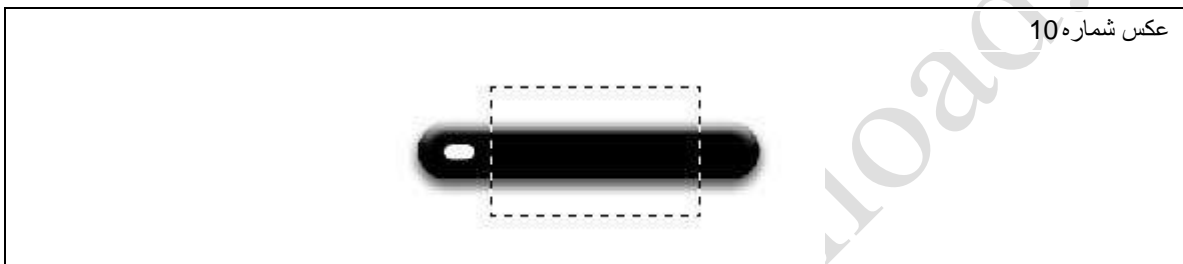

حالا نوبت اون رسیده که ارتفاع دسته رو به شکل القا کنیم . برای این کار بـ Pinch / Filter / distort رفته و مقدار Amount را برابر 50- قرار می دهیم . خوب تقریباً کار ما تمام شد . فقط می تونید برای زیبایی بیشتر کار یک مستطیل کوچک درست کنید و اون رو در محل اتصال دسته به صفحه قرار دهید و اگر دوست دارید از آموزش نوشته فلزی استفاده کنید و اون رو به شکل فلز دربیارید . در پایان فقط باید بگم که دقت کنید لایه دسته در پایین ترین لایه قرار بگیرد بعد لایه فلز و در بالای لایه های صفحه .

عکس شماره 11

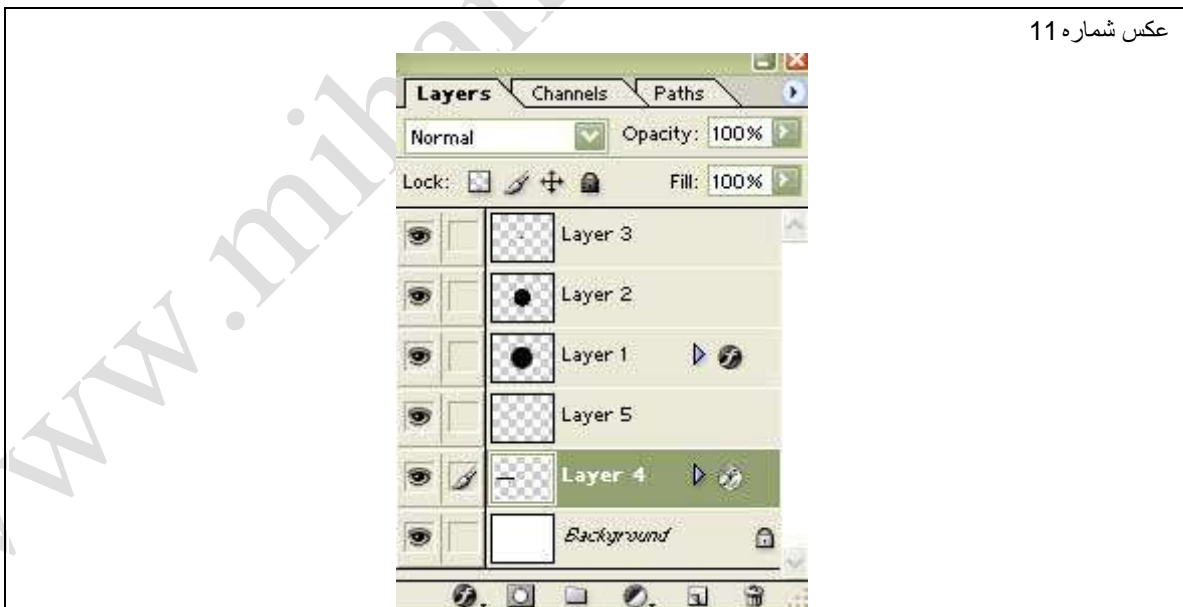

عکس شماره 12

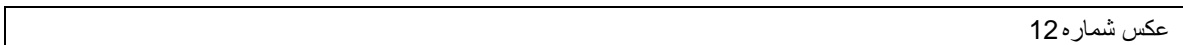



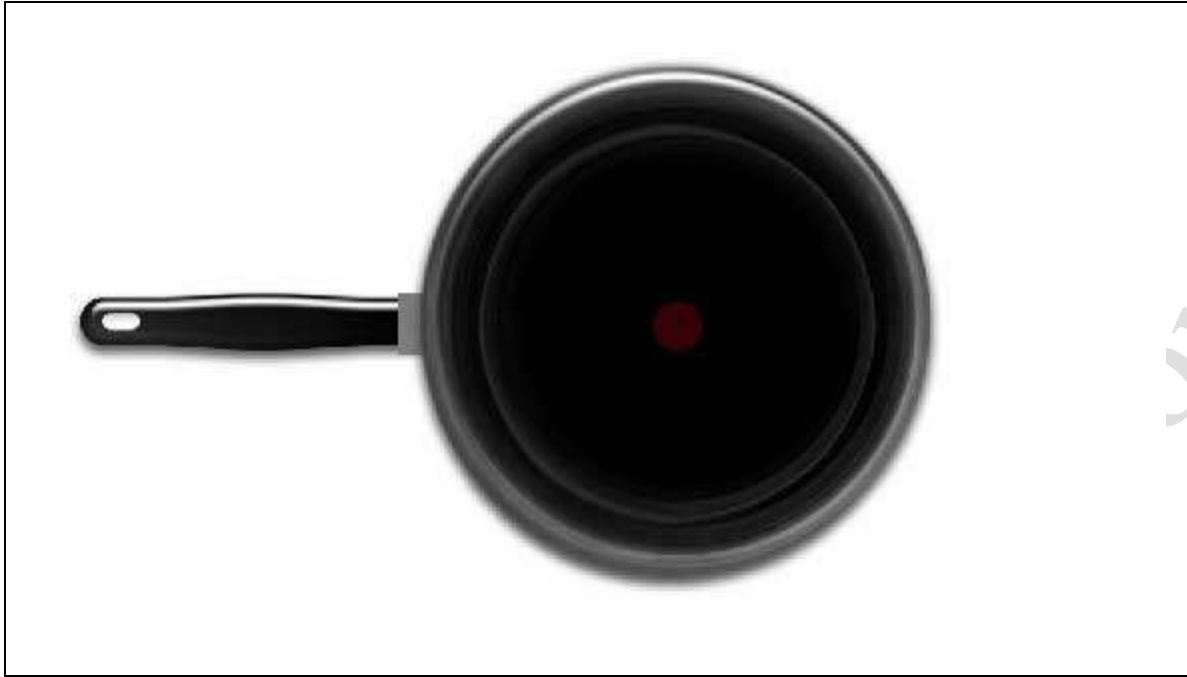

### CD Player

در این آموزش با انجام چند مرحله بسیار ساده می‌توانید یک سی دی من جالب را طراحی کنید . سطح این آموزش متوسط است ، کاربران فتوشاپ کار عزیز می‌توانند به راحتی طراحی کنند . این آموزش از فتوشاپ 5 به بالا قابل اجراست . هدف از این آموزش کار کردن با ابزار های فتوشاپ هست . تمام مقادیری که در اینجا ذکر شده اند همه پیشنهادی میباشد و شما می‌توانید آنها را با توجه به نیاز خود تغییر دهید.

طرح شما پس از پایان شبیه طرح زیر خواهد شد.



م به همه دوستان مجیدآنلاینی

صفحه جدید به اندازه 500\*600 بک گراند سفید درست میکنیم ، یک دایره به اندازه حدودا 6-7 سانتیمتر (زیاد نمی خواد دقت کنید) میکشیم بعد از لایر دایره یک کپی میگیریم و این دوتا دایره را زیر هم با یک فاصله میذاریم (مثل شکل A) و بعد بین این فضای خالی بین دوتا دایره را با یک مستطیل مطابق شکل B پر میکنیم .

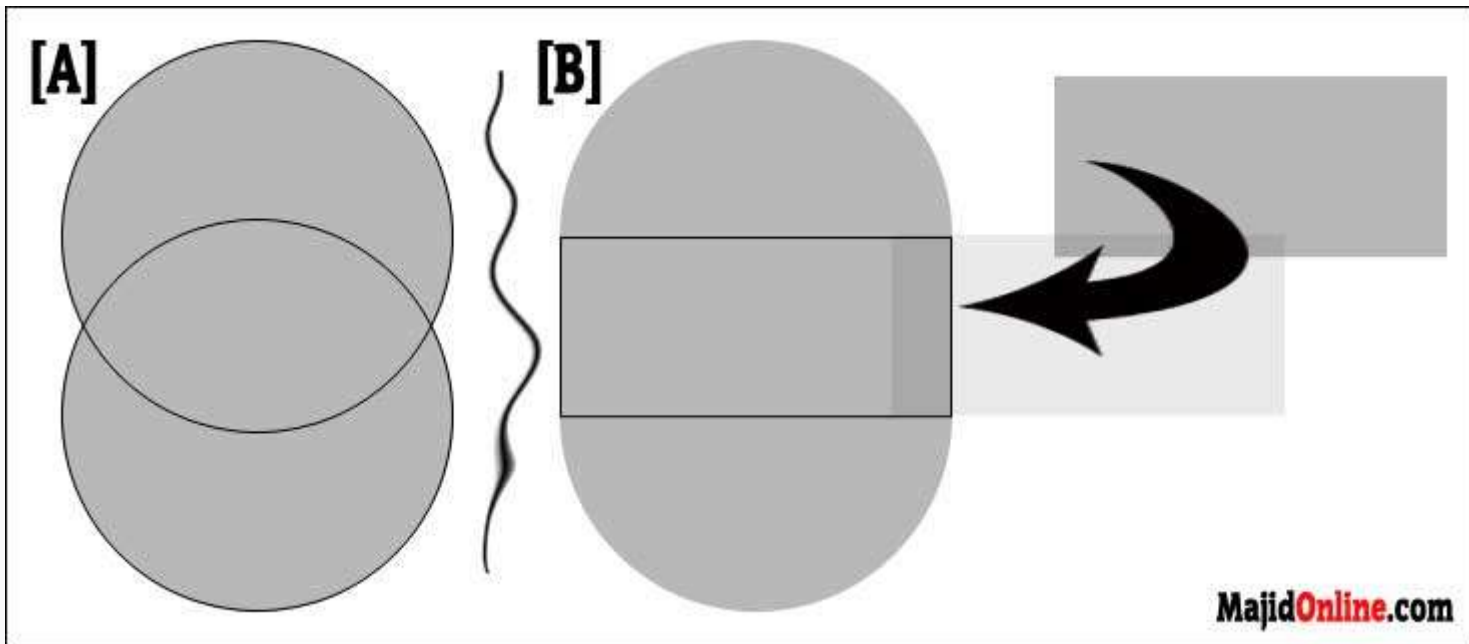

این سه لایر (دوتا دایره و یک مستطیل) را با هم لینک  میکنیم و سپس این سه لایر را Merge میکنیم ، بعد از اینکه هر سه لایر را Merge کردین به FreeEdit یا با فشردن (Ctrl+T) دور لایر مورد نظر یک باکس میاد که اونو بزرگش می کنیم .

www.mihah.com

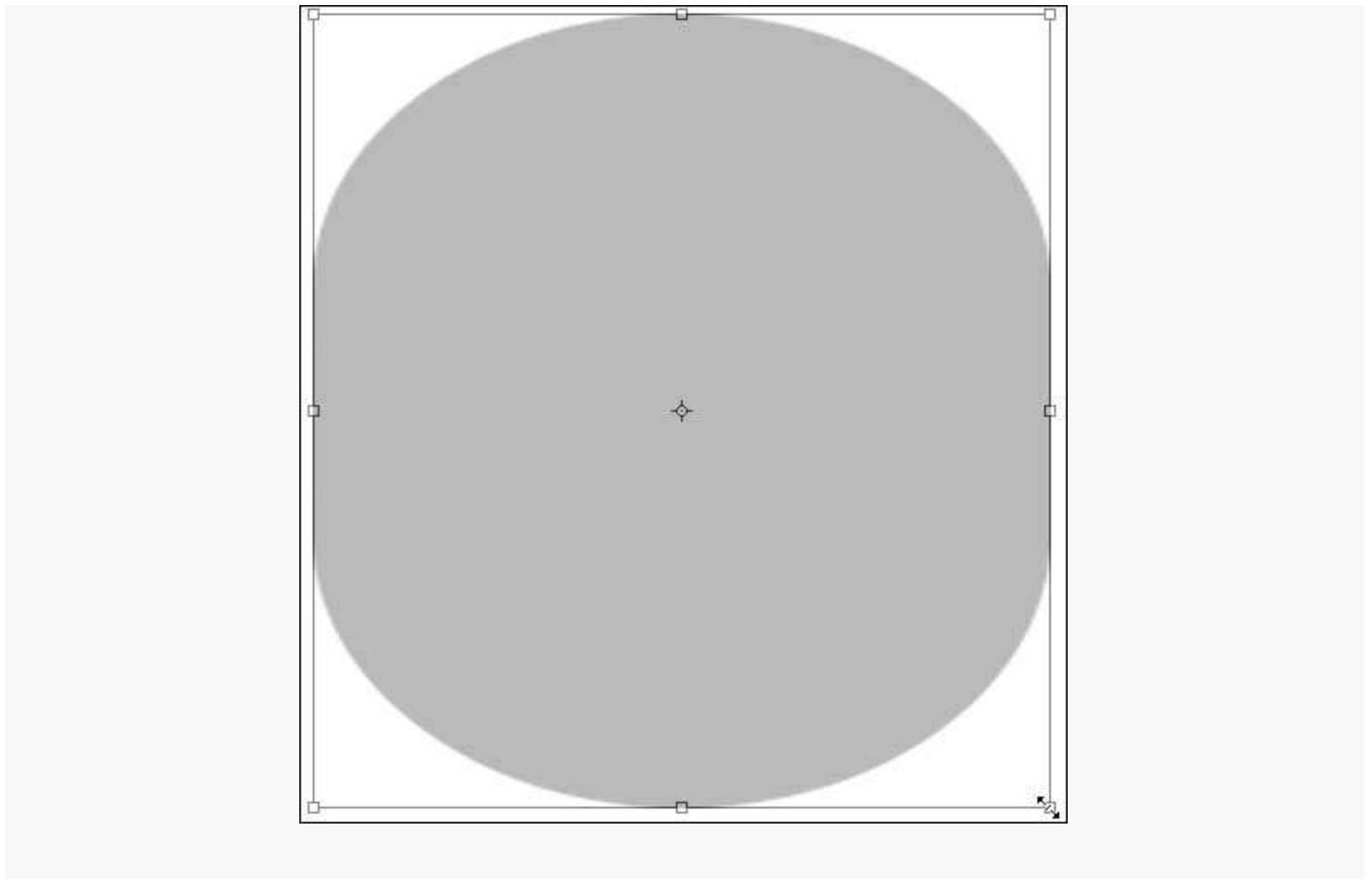

از اینکه شکل مورد نظر را بزرگش کردیم با ابزار **Rectangle marquee** مطابق شکل انتخاب میکنیم و بعد با فشردن کلید **Delete** مقداری از عکس را پاک میکنیم

WWW

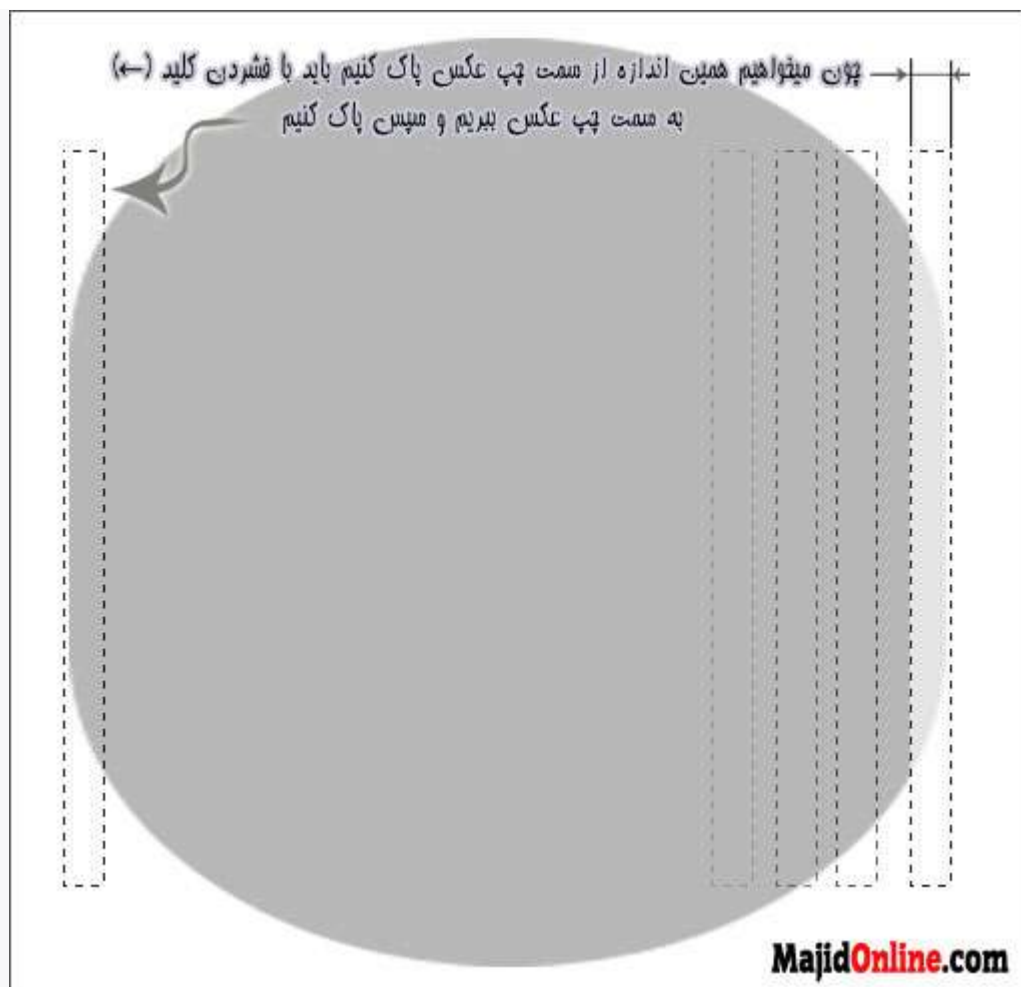

بعد از پاک کردن کنارهای شکل را پاک کردیم ، با فشردن (Ctrl+T) حدودا 32-33 درجه میچرخانیم (قبل از اینکه بخواهیم کار دیگه انجام بدیم یک کپی از این لایر میگیریم با ابزار گرادیانت  طیف رنگی مطابق شکل میدهیم .

WWW

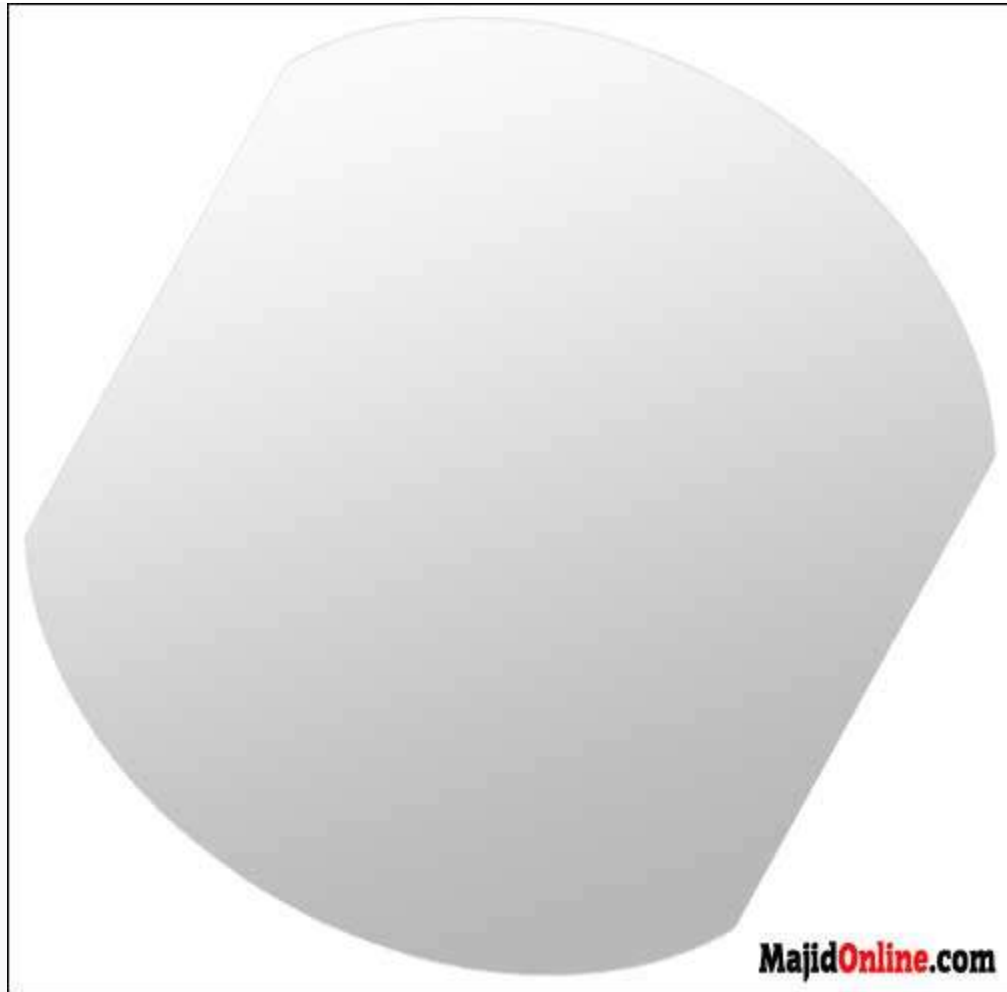

نوبت میرسه به لایری که چند دقیقه پیش ازش کپی گرفتیم ،اول از همه باید Edit<Fill بریم و بعدش اونو مشکی پوشش می کنیم و بعد باید به Filter<Blur<Russian Blur و Radius : 5Px بدیم و بعد از این کار اونو مطابق شکل جابجا میکنیم .

www



میخواهیم بالای سمت چپ عکس طراحی شده را مقداری رنگ خاکستری بدهیم ، برای این کار اول باید کلید **Ctrl** را پایین نگه میداریم و روی لایر اصلی کلیک میکنیم پس چه کل محیط لایر را انتخاب میکنیم و بعد ابزار **Elliptical marquee** را برداشته و کلید **Alt** را نگه داشته و از انتخاب اولیه کم میکنیم .

\* برای اینکه بخواهیم آن مقداری را که کم کردیم را جابجا کنیم بایستی کلید **Space** را پایین نگه داریم و در نتیجه آن را در مکان مناسب قرار دهیم .

با نگه داشتن کلید "Alt" از مقدار اولیه انتخاب خود کم میکنیم

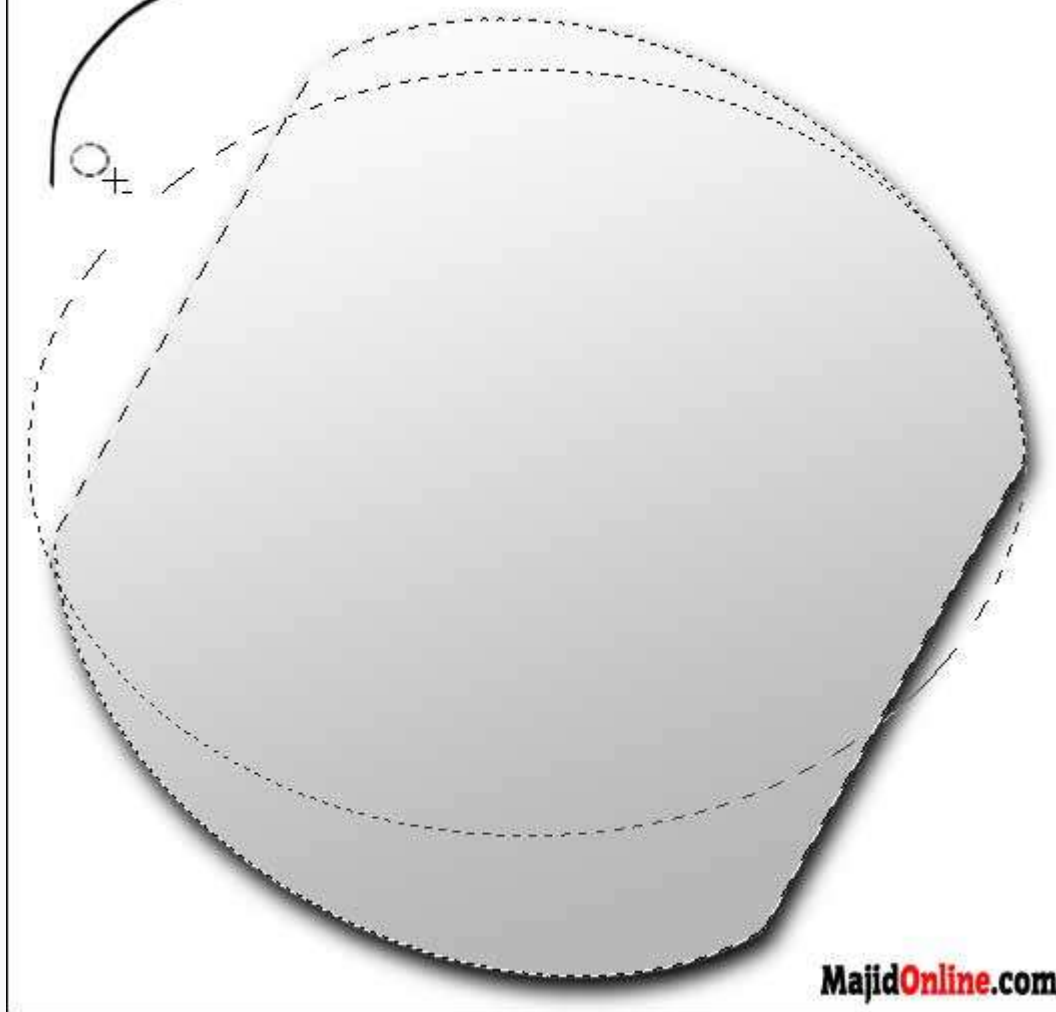

این کار را دوبار انجام میدهیم تا تقریبا مطابق شکل گردد

WWW.IR





میخواهیم که مقداری از پایین شکل را تیره کنیم . پس برای این کار بایستی یک کپی از لایر اصلی بگیریم و آنرا کمی جابجا کنیم . سپس بعد از اینکه لایر را در جای مناسب با نگه داشتن کلید **Ctrl** روی لایر اصلی کلیک میکنیم و بعد با نگه داشتن کلیدهای **Ctrl+Alt** روی کپی لایر کلیک میکنیم (این کار باعث میشود که معکوس اشتراک این دو لایر خراب کنیم)





بعد از این کارها کپی لایر اصلی را پاک میکنیم و با رنگ #F8F8F8 مقدار انتخاب را رنگ میکنیم و بعد به **Filter > Blur > Blur more** کلیک میکنیم و این کار را چند میدهیم و سپس با **1px** محیط شکل را مشکی میکنیم (**Stroke > Edit**).

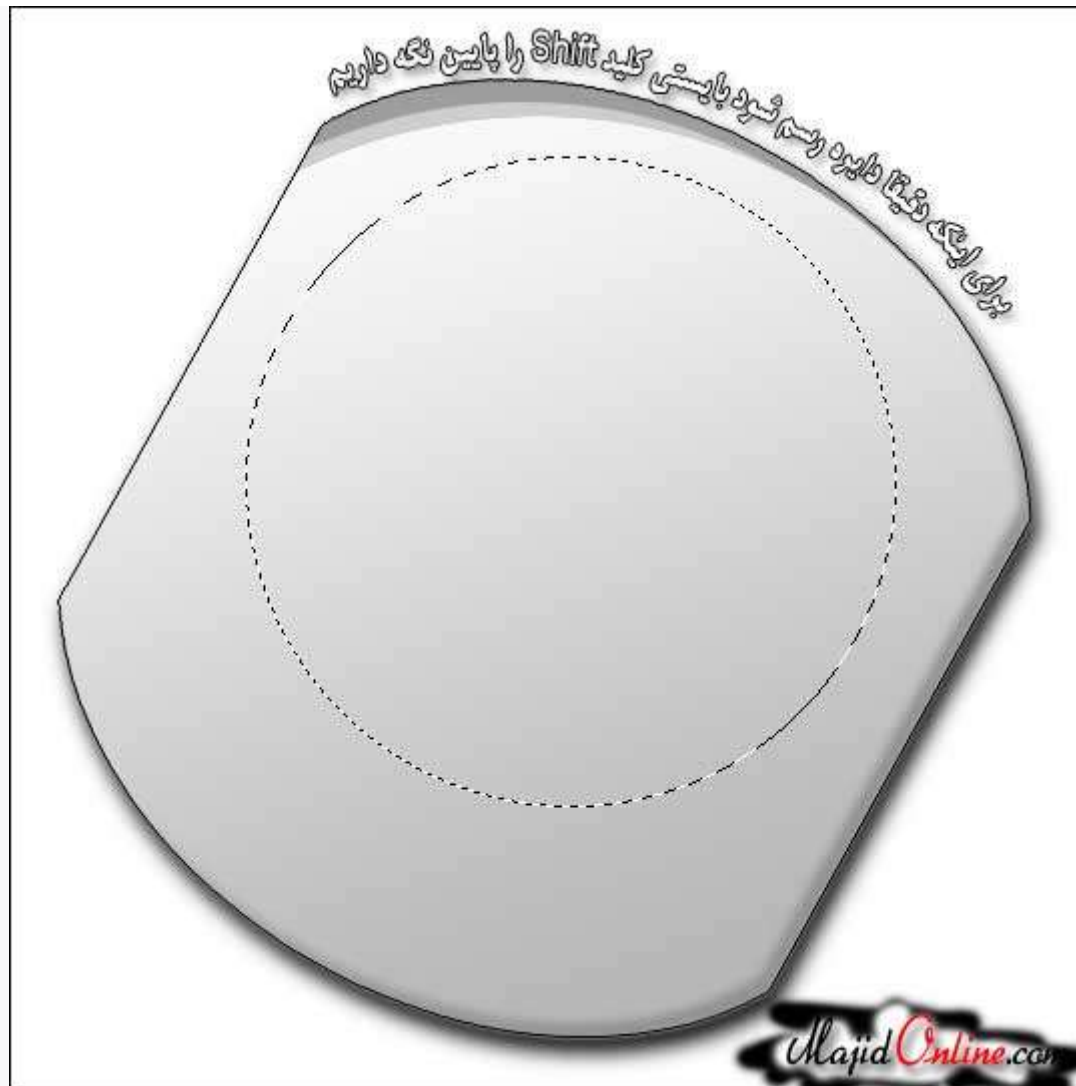

با ابزار Elliptical marquee  یک دایره وسط ، مطابق شکل میکشیم .

WWW



از اینکه دایره را رسم کردید با ابزار گرادیانت  درون دایره یک طیف رنگی مانند شکل میکشیم . بعد از این کار با ابزار Elliptical marquee  یک بیضی بزرگتر قبلی میکشیم و با ضخامت px1 محیط بیضی را رنگ مشکی میزنیم .

WWW

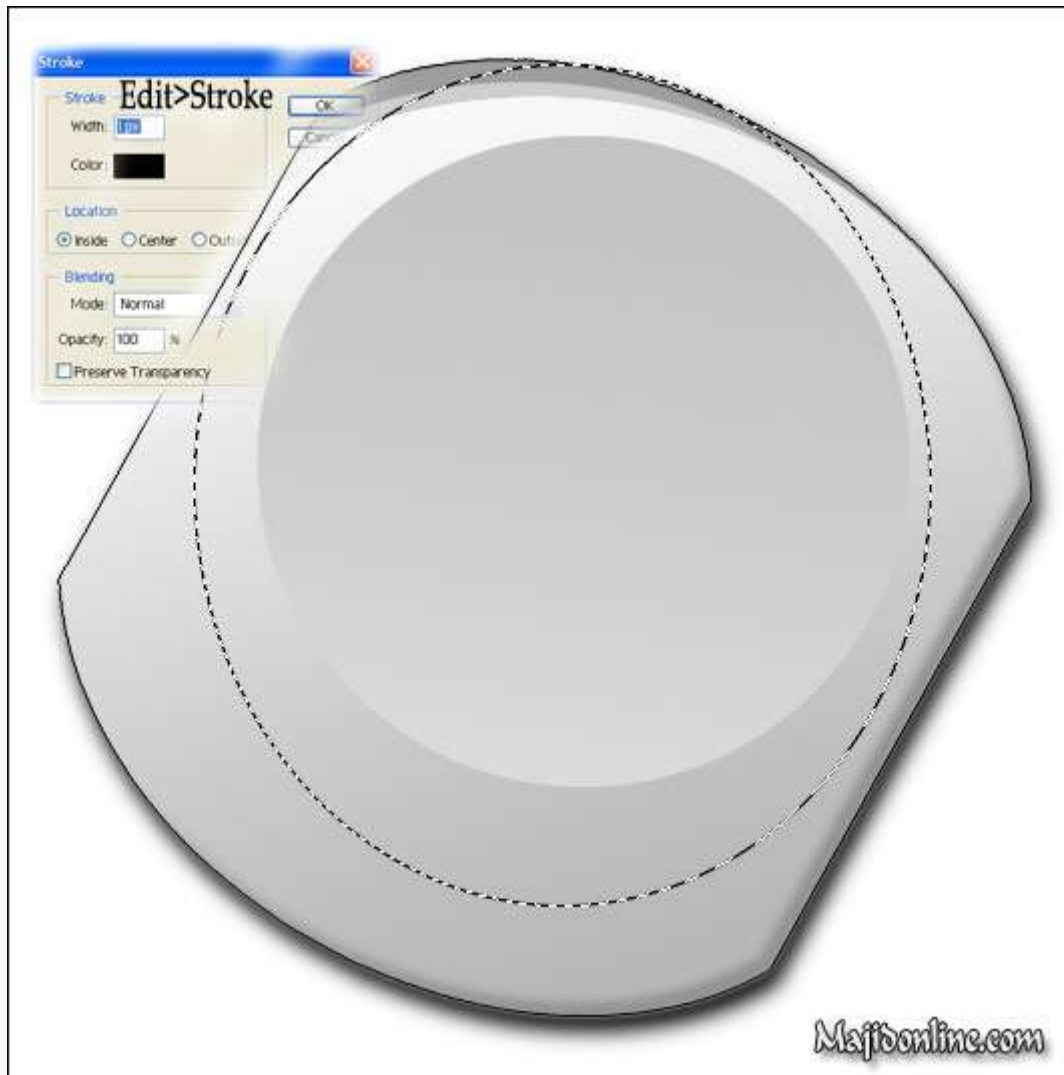

بیضی را حدودا 32-33 درجه می جرخانیم تا موازی لایر اصلی شود و سپس آن را تقریبا از وسط مانند شکل برش میزنیم و بعد از این کار با ابزار Elliptical marquee یک بیضی کوچک رسم میکنیم و با ضخامت px1 محیط بیضی را رنگ مشکی میکنیم .



پس در نتیجه این کار را برای سمت راست خط اصلی انجام می‌دهیم تا شبیه شکل زیر شود

www.111

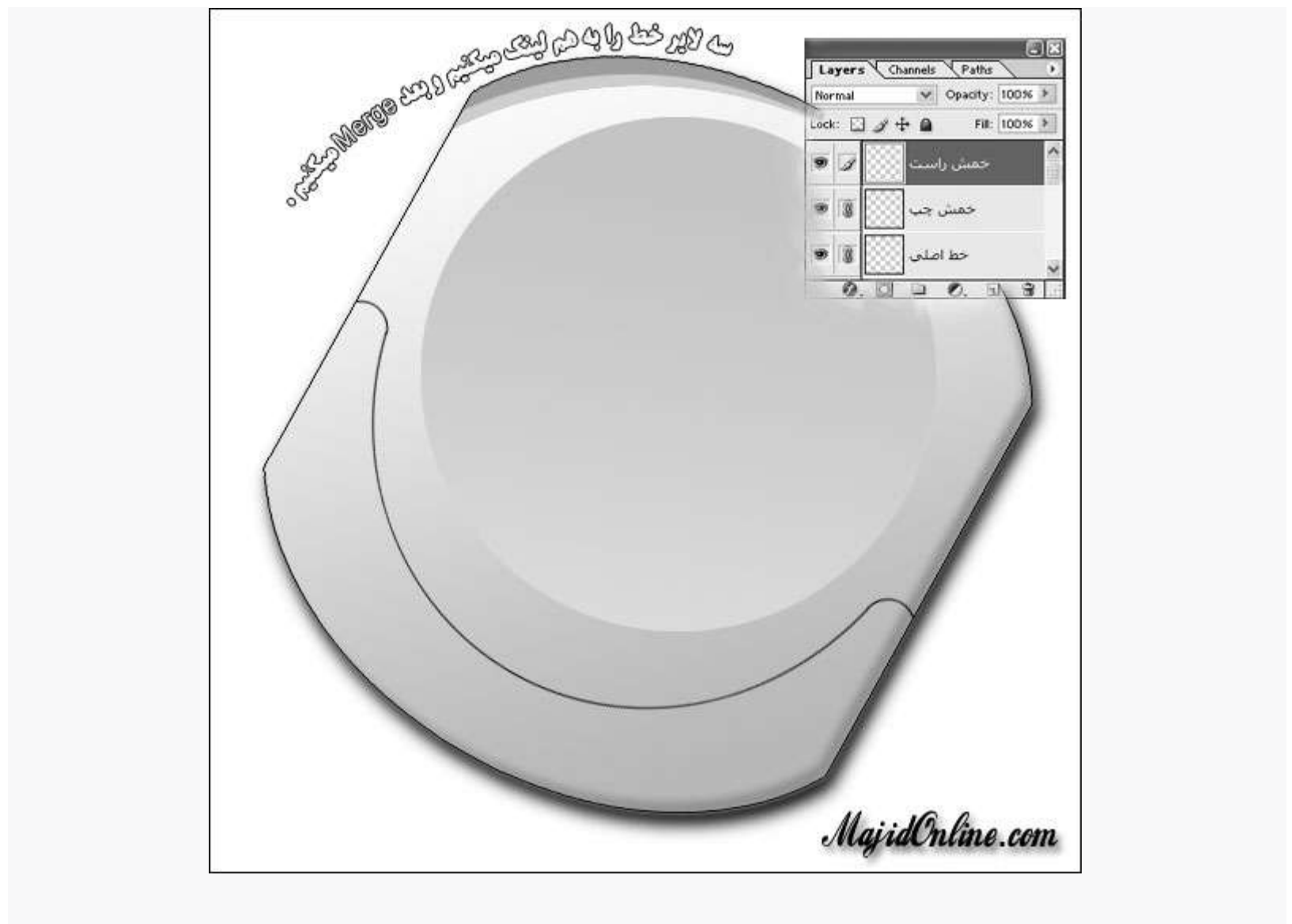

از اینکه سه لایر را با هم Merge کردیم یک کپی از لایر Merge شده میگیریم و آن را سفید میکنیم (Color Overlay < Layer Style < Layer) و با کمی تغییر مکان ز صلی مطابق شکل میگذاریم .

WWW



با چون این قسمت شبیه قسمت قبلی هستند از توضیح های اضافی پرهیز میکنیم و دوباره با ابزار **marquee Elliptical** یک بیضی میکشیم و آن را مطابق شکل درست  
م.

www



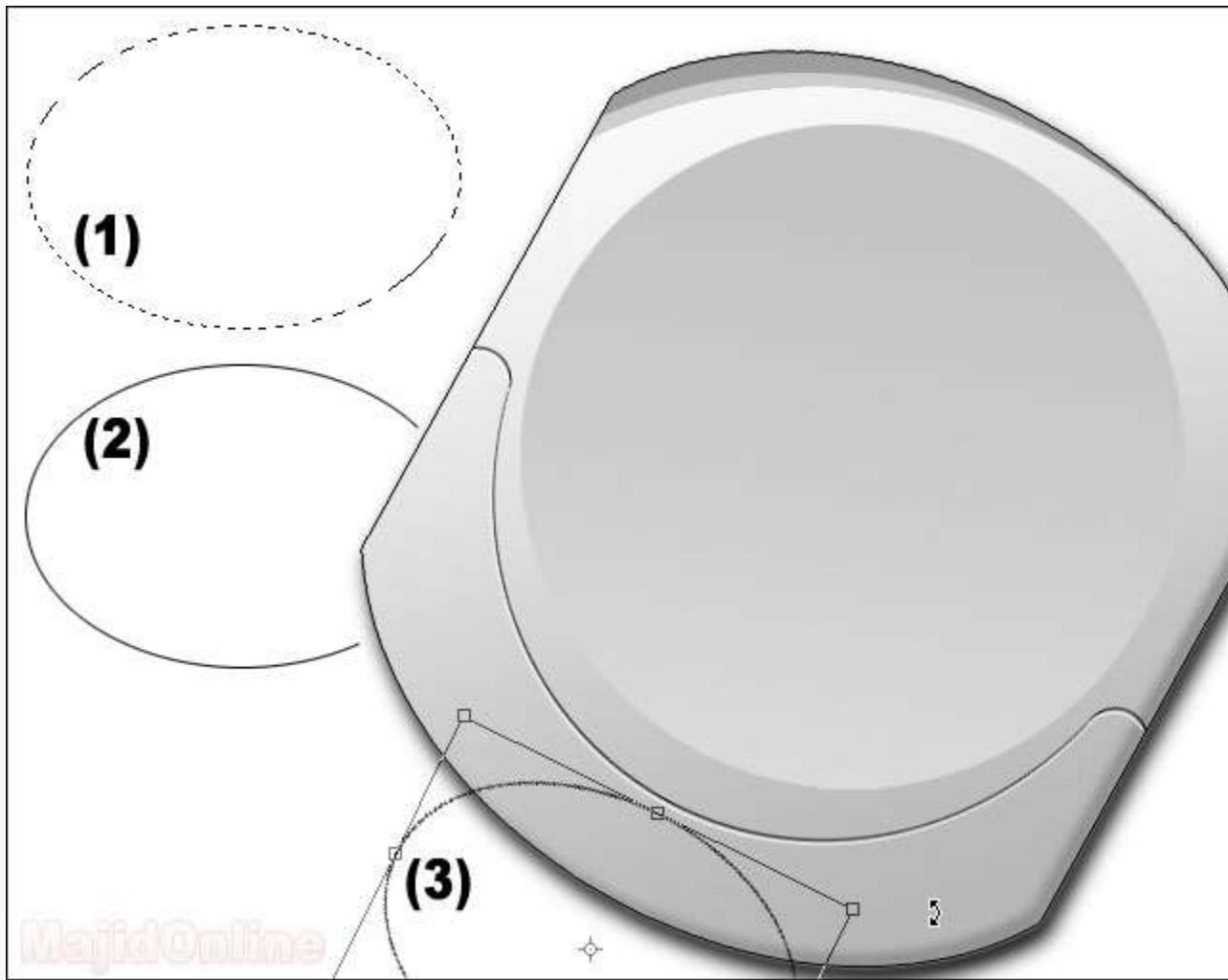

بقیه کارها را روی شکل توضیح می دهیم .

	<p>۲) انتخاب محیط بدست آمده</p>		<p>۱) پاک کردن دورهای اضافی بیضی</p>
			<p>۲) با ابزار گرادینت کنارها را سفید کردن</p>
<p>۵) پس از انتخاب محیط بدست آمده روی لایر اصلی کلیک میکنیم تا فعال شود و بعد با این انتخابی که الان داریم یک کپی میکنیم و آن را Paste میکنیم .... بعد از این کار روی Layer&gt;Layer Style&gt;Color Overlay میریم و با رنگ #CACACA و Opacity : 83% میگذاریم .</p>			<p>۳) آن لایری که قبلا داشتیم را با #888888 رنگ میکنیم</p>

MajidOnline.com



ن تقریبا بیشتر کارهاشو انجام دادیم ... خوب حالا نوبت طراحی کلیدهاش میرسه .

www.mil



برای راحتی کار از Rulers (Ctrl+R) استفاده کردیم .... اول از همه با Grid ها یک مستطیل درست میکنیم و درون آن با ابزار  یک بیضی به اندازه مستطیل میکشیم و دوباره با نگه داشتن کلید Shift یک بیضی دیگر میکشیم و بدون آنکه Shift را ول کنیم کلید Space را هم می‌داریم و بعد آن را با مقداری فاصله از هم دور میکنیم. (مطابق شکل)

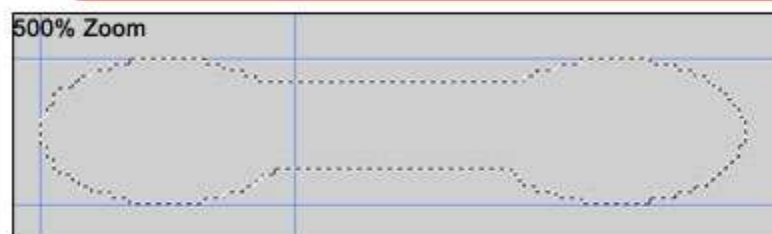

خوب دوباره با نگه داشتن کلید Shift بین این دو بیضی را به هم وصل میکنیم. (مطابق شکل)



خوب حالا با نگه داشتن کلید Alt از مقدار درست شده کم میکنیم و بعد برای پایش هم دوباره همین کار را انجام میدیم. (مطابق شکل)

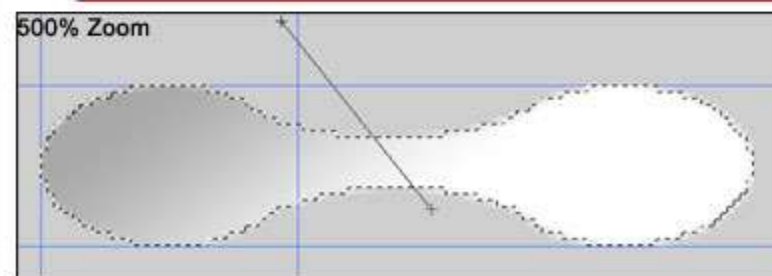



با ابزار گرادینت با رنگ های # A9A9A9 و # FFFFFFF میزنیم. (مطابق شکل)

خوب بعد از اینکه این رنگ را زدیم دوباره با ابزار گرادینت از طرف های دیگر این کار را انجام میدیم با این تفاوت که رنگ سفید را مساوی با صفر (0) قرار میدهیم.

خوب اینایی که تا الان درست کردیم واسه یک گراند کلید ها بوده ، حالا میخوایم که خوده کلید ها را درست کنیم



با ابزار  یک بیضی می کشیم و بعد با ابزار گرادینت  رنگ میزنیم. (مطابق شکل)



به Edit>Stroke میریم و با ضخامت 1px محیط بیضی را مشکی میکنیم. (مطابق شکل)

خوب انشاالله که بقیه کلیدها را متوجه شدین که چه جوری درست میکنیم ، در هر صورت آگه متوجه نشدین تو تاپیک همین آموزش بگید تا من یا بقیه دوستان کمکتون کنیم .



مستطیل میکشیم و بعد با فشردن **Ctrl+T** آن را کمی جابجا و میچرخانیم مانند شکل (A).... بعد با ابزار **polygonal lasso** یک شکل اجق و جق 😊 مطابق شکل (B) و آن را با رنگ **#878585** ، رنگ میزنیم ، بعد از آن یک کپی میگیریم و در آن طرف دیگه مستطیل میذاریم و کمی ضخامتش را کم میکنیم و با رنگ **#ADACAG** رنگ م.... بعد مقدار فضای بین اینا را انتخاب میکنیم مطابق شکل (C) و بعد با رنگ **#CCCCCC** رنگ میرنیم .

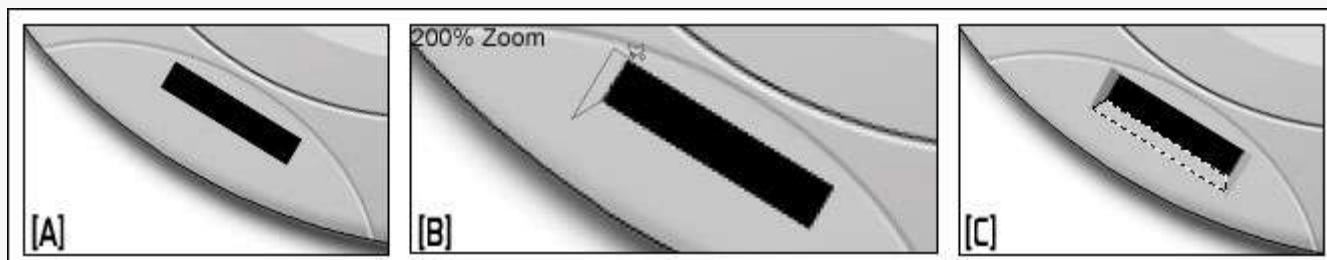

ب دوستان حالا وقتی اینه که فیش هدفون این عجوبه رو طراحی کنیم . پس باید ابزار polygonal lasso به چیزی شبیه شکل (A) میکشیم و بعد مقداری از بالا ان را با کلید Alt کم میکنیم و بعد ابزار Elliptical marquee را برداشته و با نگه داشتن کلید Shift یک دایره مطابق شکل (B) اضافه میکنیم .

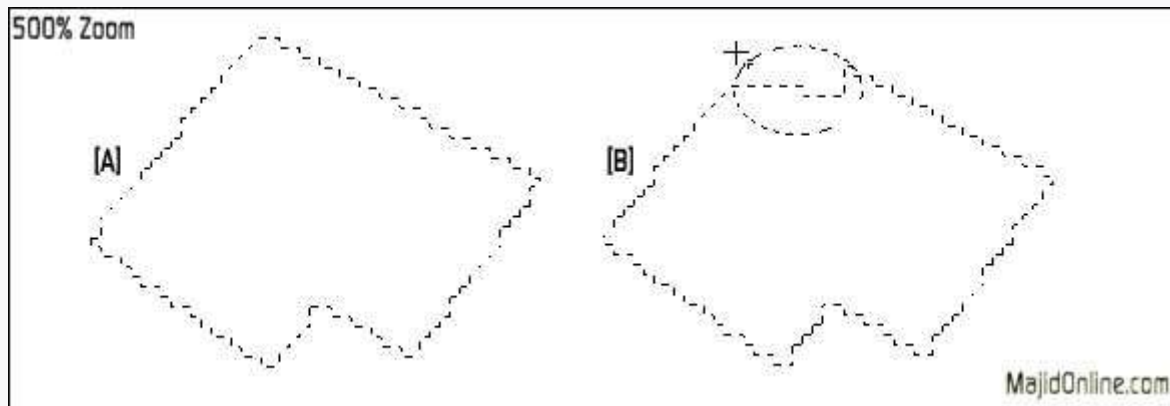

آنرا رنگ مشکی میکنیم مانند شکل (A) و به Layer Style < Layer > bevel And Emboss رفته و با مقادیر شکل زیر مطابق میکنیم . و طرح افکت داده شده مطابق میباشد .

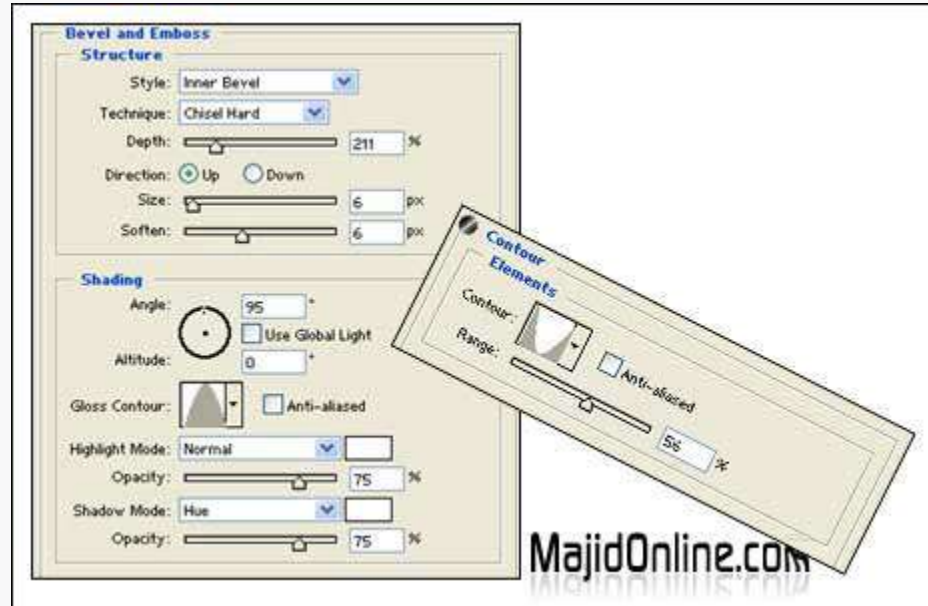

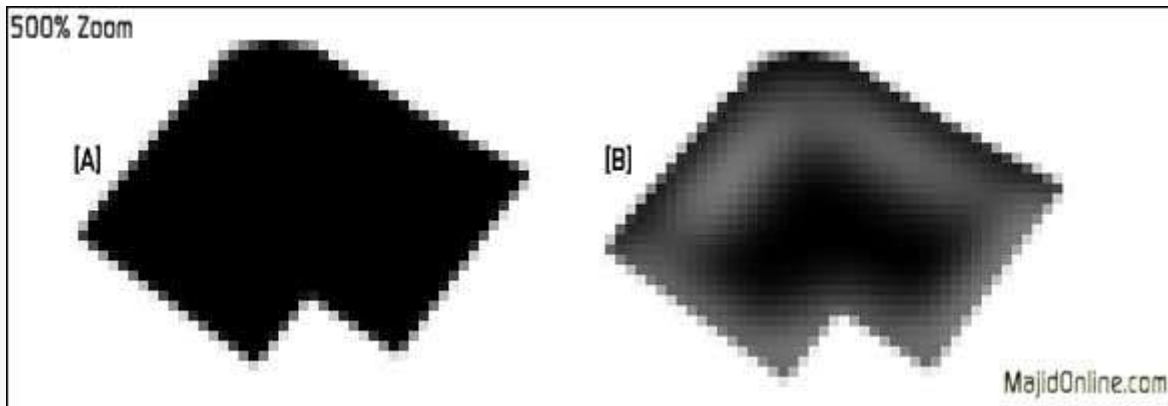

۱۹

ب. حالا از این لایر استایلی که درست کردیم کپی میگیریم و بعد باید این 2 لایری که (1 دایره و 1 شکل اجق و جق) با هم لینک میکنیم و بعد Merge میکنیم و دوباره Paste Layer S میکنیم سپس یک دایره در یک لایر جدید میکشیم و Paste Layer Style میکنیم و دوباره این 2 لایر (1 شکل اجق و جق و 1 دایره کوچک) را باهم Merge کرده باره روی لایر merge شده Paste Layer Style میکنیم و به همین ترتیب ادامه میدیم تا طرح مورد نظر به سفیدی میزنه. (امیدوارم که منظورم متوجه شده باشید آخه م که قفل کردم)

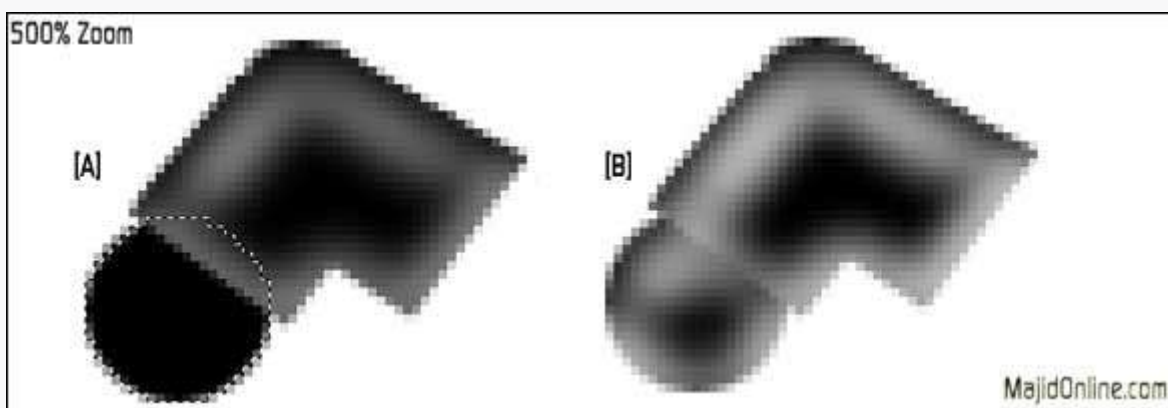

۲۰

تفاده از ابزار Line یک خطی با قطر PX3 میکشیم و بعد به Liquify<Filter میریم و مانند شکل یکسری تغییرات میدیم.

با استفاده از ابزار Warp یکم به این خط بازی  
میکنیم تا اینکه یک چیزی که این مایه ها بشه ...

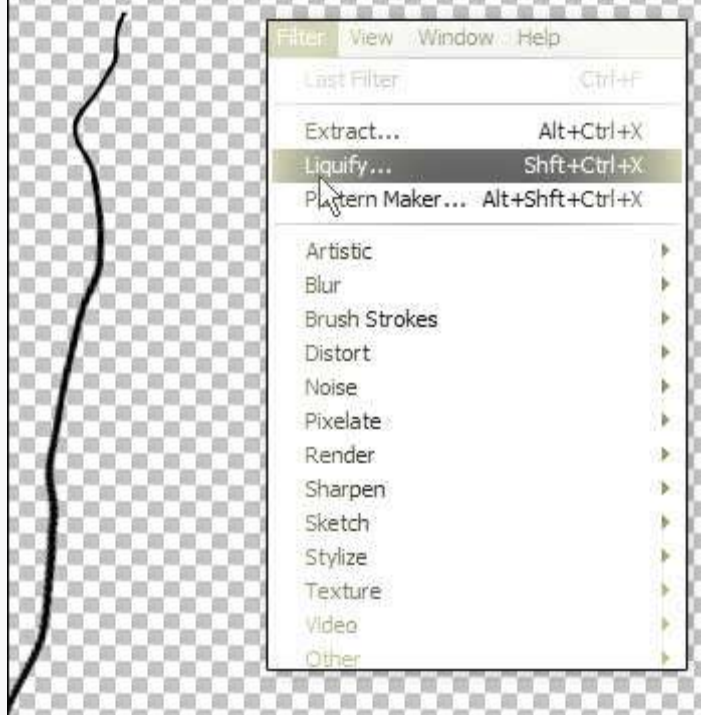

و بعد از این کارها ، روی شکلهای که تا الان طراحی کردیم با ابزار Text به چیزایی می نویسم ...



با خدا رو شکر دیگه تموم شد 😊😊

WWW

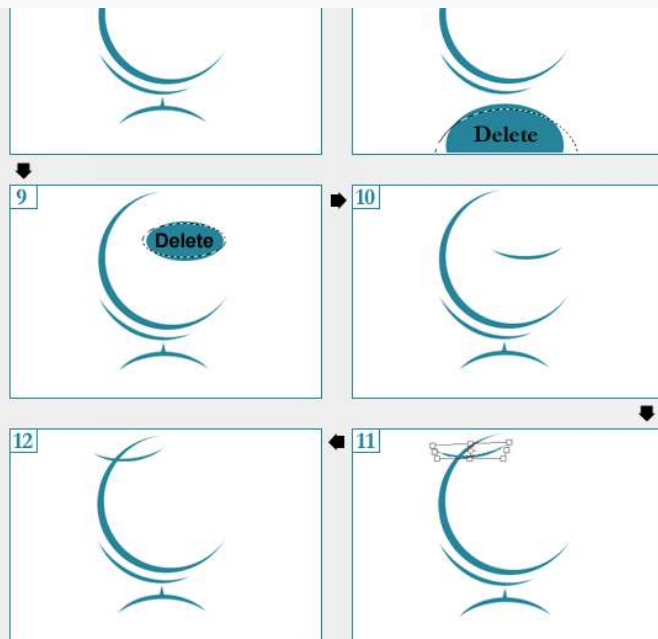



www.mihandownload.com

کلید های میانبر فتوشاپ

CTRL+O = Open file  
CTRL+N = New file  
CTRL+W = Close file (watch out for not mixing with CTRL+Q!!)  
CTRL+S = Save file  
CTRL+SHIFT+S = Save file As  
CTRL+ALT+SHIFT+S = Save for web  
CTRL+Q = Quit photoshop  
CTRL+A = Select all  
CTRL+D = Deselect  
CTRL+E = Merge Down (more about layers later on..)  
CTRL+R = Rulers visible (the things you drag guidelines out from..)  
CTRL+T = Transform selection (Scale and rotate..)  
CTRL+U = Change image Hue, Saturation and Lightness

CTRL+I = Inverse  
CTRL+F = Repeat last used filter  
CTRL+K = Preferences  
CTRL+L = Levels  
CTRL+Z = Undo (something you just can't live without. Fact.)  
CTRL+X = Cut  
CTRL+C = Copy  
CTRL+V = Paste  
CTRL+B = Color balance  
CTRL+M = Curves  
CTRL+Space = Zoom In  
CTRL+ALT+Space = Zoom Out  
D = Set Colors to Default  
X = Change Foreground color with Background color

این کلید ها رو هم حتما بعد از اینکه کلیدهای بالا رو حفظ شدید ! یاد بگیرید... خیلی کارایی دارند

CTRL+SHIFT+E = Flatten image  
CTRL+SHIFT+T = Transform again  
CTRL+SHIFT+U = Desaturate (make image black & white)  
CTRL+SHIFT+I = Inverse selection (usefulness=100000)  
CTRL+SHIFT+P = Page setup  
CTRL+SHIFT+D = Reselect  
CTRL+SHIFT+F = Fade last filter..or thing you just did.. 🗑️👉 (works on alot of things)  
CTRL+SHIFT+L = Auto levels  
CTRL+SHIFT+Z = Redo  
CTRL+SHIFT+N = New layer

اینها رو هم یاد بگیرید بد نیست اما اگر یک فرد مبتدی هستید شاید زیاد براتون کارایی نداشته باشه

CTRL+ALT+0 = Actual pixels ("zooms" to 100%)  
CTRL+ALT+O = Open As  
CTRL+ALT+S = Save a Copy  
CTRL+ALT+D = Feather selection  
CTRL+ALT+F = Last filter, only you get to choose the stuff!!  
CTRL+ALT+L = Auto levels, and... you get to choose.  
CTRL+ALT+Z = History back (you've got to know this one!!!!)  
CTRL+ALT+B = Auto-color-balance  
CTRL+ALT+M = Auto-Curves

اینها هم خیلی بدرد می خورند;

CTRL+SHIFT+ALT+Q = Quit photoshop..without asking anything!  
CTRL+SHIFT+ALT+E = Flatten image to active layer (useful, if you're not a beginner)

کلیدهای منو ها:

خب در اینجا کلیدهایی را به شما نشان می دهم که در اصل اگر بخواهید با موس کار کنید باید آنها را از منوهای فتوشاپ انتخاب کنید. اول از همه منوی File

ALT+F+V = Revert to last saved version of image  
ALT+F+M = Import  
ALT+F+R = Export (useful for GIFs)  
ALT+F+U+B = Batch  
ALT+F+I = File info  
ALT+F+F+G = General Preferences  
ALT+F+"number" = Open recent files (really useful, once you get used to it..)

خب اینها هم مال منوی Edit هستند

ALT+E+L = Fill selection  
ALT+E+S = Stroke "around" selection (read more in the "outline"-section )  
ALT+E+A = Transform..these are the most useful;  
+H = Flip horizontally  
+V = Flip vertically  
+D = Distort

حالا منوي Image

ALT+I+M = Mode..+R = RGB +I = Indexed..and so on  
ALT+I+D = Duplicate image  
ALT+I+I = Image size (REALLY USEFUL!!)  
ALT+I+S = Canvas size

منوي لايه ها

ALT+L+N+L = New layer  
ALT+L+D = Duplicate layer  
ALT+L+L = Delete layer (!)  
ALT+L+O = Layer Options (same as double-click on layer)  
ALT+L+C = Layer Effects (all effects have their own shortcut!!!)  
ALT+L+K = Layer Mask

منوي Select ، راستي اين كليدها خيلي بدردتون ميخوره

ALT+S+C = Color range (use it! You'll get it!!)  
ALT+S+M = Modify selection (lot's of cool stuff here!)  
ALT+S+T = Transform selection  
ALT+S+L = Load selection

خب خسته كه نشديد؟ (: آخراشه ديگه نگران نباشيد;)

اينم مال منوي Filter

ALT+T+B = Blur-menu  
ALT+T+N = Noise-menu  
ALT+T+P = Pixelate-menu  
ALT+T+R = Render-menu  
ALT+T+S = Sharpen-menu  
ALT+T+T = Texture-menu  
ALT+T+E = Eyecandy (plug-in..go get it!)

www.mihandownload.com