

**SABCO**

Barez Automation Control  
Systems & Electronic Industries

# راهنمای جامع STEP7

(جلد دوم)

همراه با  
CD

مشمول بر:

- برنامه نویسی به زبان S7-SCL
- برنامه نویسی به زبان S7-Graph
- پیکره بندی سیستم های Redundant
- پیکره بندی سیستم های Fail Safe
- و ...

تالیف:

مهندس محمدرضا ماهر

مهندس نوشین سعیدی

به اهتمام:

شرکت صابکو (دپارتمان آموزش)

بسم الله الرحمن الرحيم

# راهنمای جامع STEP7 ( جلد دوم )

تالیف:

مهندس محمد رضا ماهر

مهندس نوشین سعیدی

به اهتمام : شرکت صابکو

بنام آفریننده کاملترین سیستم ها

## پیشگفتار مؤلف

تاخیری که در چاپ کتاب حاضر پیش آمد و علت آن عمدتاً مشغله های کاری زیاد اینجانب بود بنده را در حضور خوانندگان محترم بویژه همکارانی که جلد اول با استقبال ایشان مواجه شده بود شرمسار و سر افکنده ساخت. پیشاپیش از محضر تمامی این عزیزان پوزش میطلبم. مطالبی که در این مجموعه گردآوری و عرضه شده در ادامه مباحث جلد اول و تکمیل کننده آنست. نحوه استفاده از فانکشن های سیستم، برنامه نویسی PLC توسط زبان سطح بالا و روش گرافیکی و نهایتاً تشریح سیستم های Fail Safe و Redundant مطالب اصلی کتاب را تشکیل میدهد. تهیه و گردآوری دو موضوع اخیر (فصل ۱۵ و فصل ۱۷) توسط سرکار خانم مهندس نوشین سعیدی انجام شده است.

امیدوارم با عرضه این کتاب توانسته باشم گامی هرچند کوچک در جهت انتقال دانش اتوماسیون صنعتی و رفع برخی از مشکلات و ابهامات همکارانم در صنعت برداشته باشم. برخورد لازم میدانم از جناب آقای مهندس علی بارزی که همچون گذشته مشوق اینجانب در تالیف این کتاب بودند و سرکار خانم مهندس طیبه مشکیان که در ویرایش کتاب به اینجانب کمک شایانی نمودند تشکر نمایم.

همچون گذشته در انتظار دریافت نقطه نظرات همه خوانندگان محترم در مورد این مجموعه و کاستی های آن هستیم. با ارسال آنها به پست الکترونیکی [reza.maher@gmail.com](mailto:reza.maher@gmail.com) یا از طریق شرکت صابکو سرافرازم بفرمایید.

محمد رضا ماهر

مرداد ۸۵



## فهرست مطالب

صفحه

	<b>۱۲- فانکشنهای استاندارد</b>
۲	۱-۱۲ مقدمه
۴	<b>۲-۱۲ فانکشن های سیستم</b>
۷	۱-۲-۱۲ فانکشنهای Bit Logic
۹	۲-۲-۱۲ فانکشنهای Clock
۲۰	۳-۲-۱۲ فانکشن های DB_FUNCT
۲۵	۴-۲-۱۲ فانکشن های مربوط به تایمرها و کانتر های IEC
۲۹	۵-۲-۱۲ فانکشن های فعال و غیر فعال سازی وقفه ها
۳۱	۶-۲-۱۲ فانکشن های فیلتر کردن وقفه های سنکرون
۳۴	۷-۲-۱۲ فانکشن های مربوط به وقفه های Time of Day
۳۹	۸-۲-۱۲ فانکشن های مربوط به وقفه های تاخیری Delay Time
۴۰	۹-۲-۱۲ فانکشن های کنترل برنامه PGM_CNTL
۴۱	۱۰-۲-۱۲ فانکشن های کپی کردن محتویات حافظه MOVE
۴۳	۱۱-۲-۱۲ فانکشن های مربوط به آدرس مدول ها
۴۵	۱۲-۲-۱۲ فانکشن های Diagnostic Buffer
۴۷	۱۳-۲-۱۲ فانکشنهای مربوط به CPU های 31x IFM
۷۲	۱۴-۲-۱۲ فانکشن های مربوط به CPU های 31xC
۱۰۷	<b>۳-۱۲ فانکشن های IEC</b>
۱۰۸	۱-۳-۱۲ فانکشنهای تبدیل IEC

۱۱۲	۲-۳-۱۲ فانکشنهای خانواده String از IEC
۱۱۳	۳-۳-۱۲ فانکشنهای خانواده Floating Point از IEC
۱۱۴	۴-۳-۱۲ فانکشنهای خانواده Date and Time از IEC

### ۱۳- برنامه نویسی توسط S7-SCL

۱۱۶	۱-۱۳ مقدمه
۱۱۹	۲-۱۳ آشنایی با محیط نرم افزار S7-SCL
۱۲۲	۳-۱۳ شروع کار با S7-SCL
۱۲۶	۴-۱۳ ساختار یک برنامه S7-SCL
۱۳۲	۵-۱۳ نحوه تعریف بلاک ها
۱۳۶	۶-۱۳ نحوه تعریف ثوابت و Label
۱۳۷	۷-۱۳ نحوه بکار بردن متغیرهای حافظه CPU
۱۳۹	۸-۱۳ Operation و Experession در SCL
۱۴۲	۹-۱۳ دستورات SCL
۱۴۲	۱-۹-۱۳ دستورات اختصاص مقادیر Value Assignment
۱۴۸	۲-۹-۱۳ دستورات کنترلی
۱۵۷	۳-۹-۱۳ دستورات صدا زدن FC و FB
۱۶۰	۴-۹-۱۳ دستورات کانترها
۱۶۲	۵-۹-۱۳ دستورات تایمرها
۱۶۴	۶-۹-۱۳ فانکشن های استاندارد SCL
۱۶۹	۱۰-۱۳ مثال هایی از برنامه نویسی SCL
۱۹۰	۱۱-۱۳ امکانات Debug در SCL

### ۱۴- برنامه نویسی توسط S7-Graph

۱۹۴	۱-۱۴ مقدمه
۱۹۶	۲-۱۴ آشنایی با محیط نرم افزار S7-Graph
۱۹۹	۳-۱۴ شروع کار با S7-Graph
۲۱۰	۴-۱۴ برنامه نویسی در S7-Graph
۲۱۰	۱-۴-۱۴ برنامه نویسی Action
۲۲۵	۲-۴-۱۴ برنامه نویسی Condinion
۲۲۹	۵-۱۴ پارمترهای FB در S7_Graph
۲۳۹	۶-۱۴ ارائه چند مثال با S7-Graph
۲۵۰	۷-۱۴ لیست دستورات در S7-Graph

## ۱۵ - افزونگی نرم افزاری Software Redundancy

۲۶۰	۱-۱۵ مقدمه
۲۶۲	۲-۱۵ عملکرد کلی در افزونگی نرم افزاری
۲۶۲	۳-۱۵ اصول کاربرد افزونگی نرم افزاری
۲۶۵	۴-۱۵ بلاک های ویژه
۲۷۴	۵-۱۵ نکات مهم در افزونگی نرم افزاری
۲۷۵	۶-۱۵ جابجایی بین سیستم و اجزای آن
۲۷۹	۷-۱۵ شبکه های قابل استفاده جهت اتصال دو سیستم اصلی و پشتیبان
۲۸۰	۸-۱۵ تغییر پیکربندی یا برنامه کاربردی در مد RUN
۲۸۱	۹-۱۵ مدول های مناسب جهت استفاده در یک سیستم مبتنی بر افزونگی نرم افزاری
۲۸۳	۱۰-۱۵ ارتباط با سایر سیستم ها
۲۸۷	۱۱-۱۵ جایگاه وضعیت Standby در افزونگی نرم افزاری

- ۲۸۸ ۱۲-۱۵ استفاده از OB های مربوط به مدیریت خطا
- ۲۸۹ ۱۳-۱۵ مثالی از پیاده سازی افزونگی نرم افزاری با استفاده از S7-300

## ۱۶ - افزونگی سخت افزاری Hardware Redundancy

- ۲۹۸ ۱-۱۶ سیستم H در یک نگاه
- ۲۹۹ ۲-۱۶ I/O Redundancy چیست ؟
- ۳۰۳ ۳-۱۶ اجزای سخت افزاری سیستم H
- ۳۱۶ ۴-۱۶ روش نصب یک سیستم نمونه
- ۳۱۸ ۵-۱۶ نحوه پیکر بندی در Step7
- ۳۲۲ ۶-۱۶ نحوه عملکرد سیستم های S7-400H
- ۳۳۶ ۷-۱۶ تغییر در سخت افزار سیستم های H در حین کار
- ۳۴۸ ۸-۱۶ MTBF در سیستم های H

## ۱۷ - سیستم های ایمن و مقاوم در برابر خطا Fail Safe & Fault Tolerant Systems

- ۳۵۶ ۱-۱۷ مقدمه
- ۳۵۷ ۲-۱۷ کاربرد سیستم های F و FH
- ۳۵۹ ۳-۱۷ انواع ترکیب بندی
- ۳۶۱ ۴-۱۷ اجزای یک سیستم S7-400F
- ۳۶۴ ۵-۱۷ کار با سیستم های F
- ۳۶۶ ۶-۱۷ پیکر بندی سیستم F
- ۳۷۱ ۷-۱۷ راه اندازی و نظارت بر خطاها در سیستم F
- ۳۷۲ ۸-۱۷ پیکر بندی سیستم FH
- ۳۷۴ ۹-۱۷ راه اندازی و نظارت بر خطاها در سیستم FH
- ۳۷۵ ۱۰-۱۷ مکانیزم های ایمنی



- ۳۷۷ ۱۱-۱۷ واکنش در برابر خطا
- ۳۷۷ ۱۲-۱۷ مدهای کاری یک سیستم S7-400F/FH
- ۳۷۸ ۱۳-۱۷ نظارت منطقی یا زمانی بر اجرای برنامه
- ۳۸۱ ۱۴-۱۷ ارتباطات ایمنی
- ۳۸۴ ۱۵-۱۷ نکات پیکربندی سخت افزار و تنظیم پارامترها

### ضمیمه ۷ - برنامه های کاربردی با CPU های Compact

- ۳۹۰ برنامه ۱: کاربرد CPU312 IFM همراه با SFB29 برای شمارش در فرآیند بطری پرکنی
- ۳۹۴ برنامه ۲: کاربرد CPU312 IFM همراه با SFB29 برای شمارش (تکمیل برنامه ۱)
- ۳۹۷ برنامه ۳: کاربرد CPU312 IFM همراه با SFB29 برای شمارش (تکمیل برنامه ۱ و ۲)
- ۴۰۱ برنامه ۴: کاربرد CPU312 IFM همراه با SFB30 برای اندازه گیری سرعت شافت
- ۴۰۴ برنامه ۵: کاربرد CPU314 IFM همراه با SFB39 برای کنترل موقعیت در سیستمی با تغذیه کنتاکتوری
- ۴۱۱ برنامه ۶: کاربرد CPU314 IFM همراه با SFB39 برای کنترل برش در سیستم مبتنی بر درایو
- ۴۱۵ برنامه ۷: انجام Positioning با خروجی آنالوگ CPU31xC و توسط SFB44
- ۴۲۹ برنامه ۸: انجام Positioning با خروجی های دیجیتال CPU31xC و توسط SFB46
- ۴۴۳ برنامه ۹: انجام عملیات شمارش با CPU31xC و توسط SFB47
- ۴۵۰ برنامه ۱۰: اندازه گیری سرعت شافت با CPU31xC و توسط SFB48
- ۴۵۷ برنامه ۱۱: استفاده از PWM برای کنترل دما با CPU31xC و توسط SFB49

### ضمیمه ۸ - نحوه تبدیل برنامه S5 به S7

### ضمیمه ۹ - نحوه ایجاد STL Source

۴۷۳

منابع و مراجع



## فصل دوازدهم - فانکشن های استاندارد

مشمول بر :

۱-۱۲ مقدمه

### ۲-۱۲ فانکشن های سیستم

۱-۲-۱۲ فانکشنهای Bit Logic

۲-۲-۱۲ فانکشنهای Clock

۳-۲-۱۲ فانکشن های DB\_FUNCT

۴-۲-۱۲ فانکشن های مربوط به تایمرها و کانتر های IEC

۵-۲-۱۲ فانکشن های فعال و غیر فعال سازی وقفه ها

۶-۲-۱۲ فانکشن های فیلتر کردن وقفه های سنکرون

۷-۲-۱۲ فانکشن های مربوط به وقفه های Time of Day

۸-۲-۱۲ فانکشن های مربوط به وقفه های تاخیری Delay Time

۹-۲-۱۲ فانکشن های کنترل برنامه PGM\_CNTL

۱۰-۲-۱۲ فانکشن های کپی کردن محتویات حافظه MOVE

۱۱-۲-۱۲ فانکشن های مربوط به آدرس مدول ها

۱۲-۲-۱۲ فانکشن های Diagnostic Buffer

۱۳-۲-۱۲ فانکشنهای مربوط به CPU های 31x IFM

۱۴-۲-۱۲ فانکشن های مربوط به CPU های 31xC

### ۳-۱۲ فانکشن های IEC

۱-۳-۱۲ فانکشنهای تبدیل IEC

۲-۳-۱۲ فانکشنهای خانواده String از IEC

۳-۳-۱۲ فانکشنهای خانواده Floating Point از IEC

۴-۳-۱۲ فانکشنهای خانواده Date and Time از IEC

## ۱-۱۲ مقدمه

در این فصل هدف آنست که خواننده محترم با فانکشن های استاندارد موجود در برنامه Step7 و نحوه استفاده از آنها در برنامه آشنا شود. منظور از فانکشن های استاندارد فانکشن ها و فانکشن بلاک هایی هستند که در Library نرم افزار Step7 موجود می باشند. این فانکشنها همانطور که در شکل زیر نشان داده شده در زیر مجموعه Standard Libraries در پنجره Program Element از برنامه LAD/STL/FBD ظاهر می شوند.

این فانکشن ها قادر هستند برخی عملیات پیچیده که کاربر در منطق کنترلی سیستم به آنها نیاز پیدا می کند را انجام دهند. اگر چه امکان نوشتن برنامه کنترلی این عملیات توسط کاربر نیز وجود دارد ولی این کار در صورت وجود فانکشن آماده شده از قبل چندان ضرورتی پیدا نمی کند. به هر حال مواردی هم هست که طراح برنامه ترجیح می دهد برای عملیات پیچیده مورد نظر که در پروژه های مختلف تکرار می شود شخصاً فانکشنی را بنویسد و بکار برد و از آنجا که دانش فنی آن به خودش اختصاص دارد میتواند آنرا Protect نماید.

صدا زدن فانکشنهای استاندارد هیچ تفاوتی با صدا زدن فانکشنهای معمولی که توسط کاربر نوشته شده ندارد بدیهی است FB ها و SFB ها لازم است همراه بادیتا بلاک (DB) فراخوان شوند .

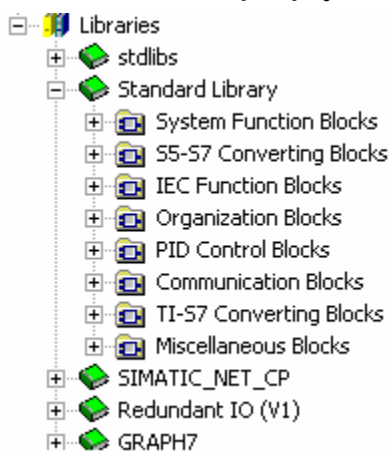

این فانکشنها Protect بوده و کاربر نمیتواند محتویات برنامه آنها را مشاهده نماید . با مشاهده آیکون آنها در پوشه Block از برنامه Simatic Manager میتوان دید که حفاظت شده می باشند.

در شکل روبرو در زیر مجموعه Standard Library خانواده های مختلفی از فانکشن های استاندارد لیست شده اند ولی در این فصل فقط دو خانواده از آنها که بیشتر بکار می روند مورد بحث قرار میگیرند یعنی :

- System Function Blocks
- IEC Function Blocks

این دو خانواده بطور تفصیلی مورد بررسی قرار خواهند گرفت . سعی شده مثالهای کوتاه در خلال بحث ذکر شوند ولی نمونه های کاربردی که برنامه آنها مفصل بوده در انتهای کتاب (ضمیمه ۷) آورده شده اند.

در ارتباط با سایر خانواده های موجود در Standard Library لازم است توجه شود که:

- **S5-S7 Converting Blocks** : این فانکشنها برای تبدیل برنامه S5 به S7 مورد استفاده قرار می گیرند . غالباً نیازی به استفاده مستقیم از آنها نیست در عین حال نحوه تبدیل برنامه S5 به S7 در ضمیمه ۸ آمده است.
- **Organization Blocks** : لیست تمام OB ها که برای مقاصد مختلف بکار می روند در این قسمت آمده است . نحوه استفاده از بسیاری از این OB ها در جلد اول کتاب توضیح داده شد .
- **PID Control Blocks** : در جلد اول کتاب بلاک های اصلی این قسمت تشریح شده اند.
- **TI-S7 Converting Blocks** : این بلاک ها نیز همانطور که از اسمشان پیداست برای تبدیل برنامه PLC های TI (مانند سری 505) به S7 بکار می روند و خارج از بحث این کتاب می باشند.

نکته ای که در همین جا لازم است به آن اشاره شود ایجاد Library شخصی است . کاربر در صورت لزوم میتواند Library جدیدی را ایجاد کرده و FC و FB های دلخواهی را به آن اضافه نماید. این کار برای فانکشنهایی که در برنامه های مختلف مورد استفاده قرار می گیرند مفید است . در عین حال به روشی که در فصل های بعدی توضیح خواهیم داد کاربر میتواند در صورت لزوم بلاک های FC و FB خود را protect نموده و Source برنامه را از دسترس دیگر کاربران خارج نماید.

نحوه ایجاد Library جدید توسط کاربر بصورت زیر است:

- ۱- در برنامه Simatic Manager از منوی **File > New** استفاده کرده و در پنجره ای که مانند شکل زیر باز می شود قسمت Library را انتخاب کرده سپس اسم دلخواهی به آن اختصاص می دهیم. مشاهده می کنیم که پنجره Library با اسم مورد نظر ظاهر می گردد.

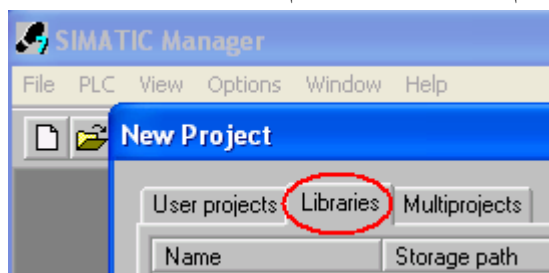

## فانکشن های استاندارد

۲- با استفاده از منوی **Insert > Program > S7 Program** به پنجره مزبور S7-Program را اضافه می کنیم. سپس آنرا باز کرده و FC یا FB های مورد نظر را که قبلاً کپی کرده ایم در آن Paste می نمایم.

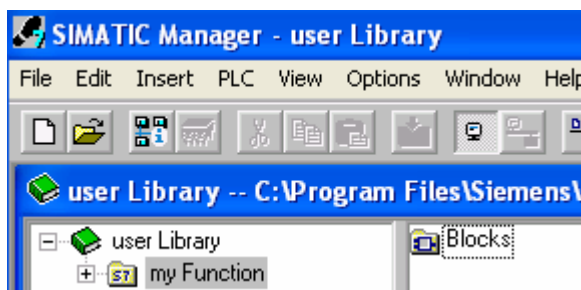

۳- یکبار Simatic Manager را بسته و مجدداً باز می کنیم. اکنون اگر برنامه LAD/STL/FBD را باز کنیم Library مزبور را همراه با بلاکهای داخل آن در پنجره Program Element مشاهده خواهیم کرد. بدین طریق قادر خواهیم شد بلاک مورد نظر را در هر پروژه Step7 که روی این کامپیوتر ایجاد شود استفاده نمایم.

## ۲-۱۲ فانکشن های سیستم

System Functions متشکل از تعدادی SFB و SFC است که برای مقاصد مختلف تعبیه شده اند. به دو روش میتوان لیست آنها را مشاهده نمود یکی برترتیب بر اساس شماره آنها و دیگری بصورت دسته بندی شده براساس عملکرد آنها. بصورت پیش فرض لیست بصورت روش اول ظاهر می گردد ولی با راست کلیک روی System Function Blocks و انتخاب روش مرتب سازی براساس Block Family میتوان آنها را به صورت دسته بندی شده مشاهده نمود.

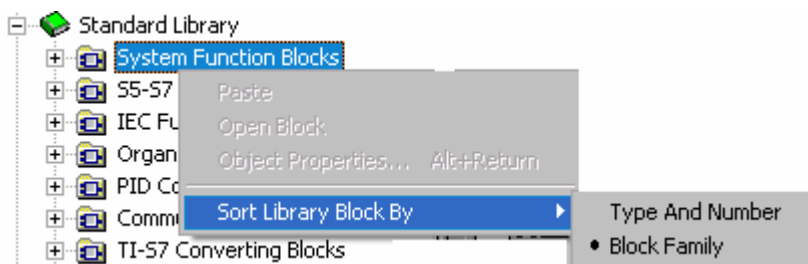

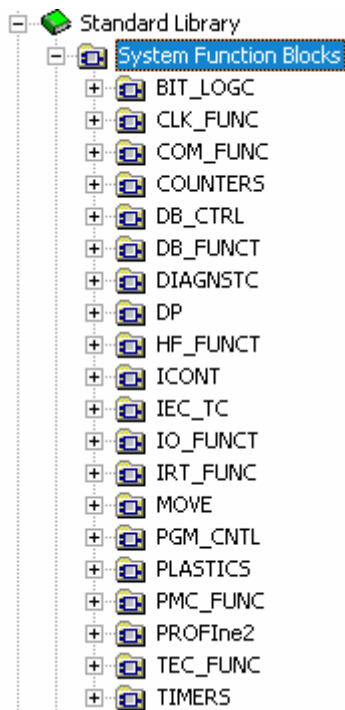

در این فصل تشریح این بلاک ها براساس عملکرد آنها صورت می گیرد. با مرتب سازی به این شیوه همانطور که در شکل روبرو مشاهده می شود دسته های مختلفی از بلاک ها را خواهیم داشت. بجز مواردی که مرتبط با بحث شبکه هستند اهم سایر بلاک ها در صفحات آینده تشریح شده اند.

در تشریح بلاک ها معادل LAD آنها نمایش داده شده ، ورودی و خروجی و عملکرد آنها تشریح شده و غالباً مثالی نیز ارائه گردیده است.

همانطور که خواهیم دید تمام فانکشن های سیستم دارای یک خروجی به نام Ret\_Val مخفف Return Value هستند. این خروجی کدی را بر می گرداند که بر اساس آن می توان فهمید فانکشن بدرستی اجرا شده یا خیر و اگر با خطا مواجه شده نوع خطا چه بوده است. قبل از تشریح فانکشن ها ابتدا کدهای خطای عمومی آنها را توضیح می دهیم.

### کدهای خطای عمومی در فانکشنهای SFC

اجرای SFC توسط CPU ممکن است موفقیت آمیز نباشد. در اینحالت به دو طریق میتوان از بروز خطا مطلع شد اول با چک کردن بیت BR از Status Word ، دوم با چک کردن خروجی Ret\_VAL فانکشن.وقتی اشکالی وجود ندارد BR=1 و Ret\_Val مقداری مثبت است ولی در صورت وقوع خطا BR=0 و Ret\_Val مقدار منفی دارد. Ret\_VAL دو نوع کد خطا را برمی گرداند یکی کدهای خطای خاص که مربوط به همان SFC خاص است دیگری کدهای خطای عمومی که برای تمامی SFC ها قابل استفاده است. در اینجا صرفاً کد های عمومی خطا معرفی می شود. مقدار Ret\_Val در خروجی فانکشن بصورت یک کد هگز ۱۶ بیتی ظاهر می شود که میتوان آن را در یک متغیر Word ریخت. ساختار این کد بصورت شکل زیر است:

Error code, for example W#16#8081

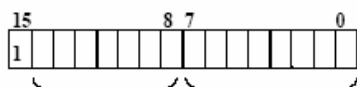

X Event number or error class and single error

همانطور که در شکل مشاهده می شود بیت 15 همواره یک است و مقدار منتهجه کد خطا منفی است در کنار آن

## فانکشن های استاندارد

هشت بیت که با X نمایش داده شده وجود دارد اگر این ۸ بیت صفر باشد نشان دهنده خطای خاص است و اگر بزرگتر از صفر باشد نمایشگر خطای عمومی است. کد خطای عمومی ساختاری شبیه شکل زیر دارد که در آن شماره پارامتر عددی بین 1 تا 111 و شماره Event عددی بین 0 تا 127 است.

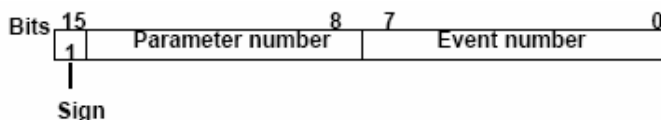

با توجه به توضیحات فوق کدهای خطای عمومی بصورت جدول زیر خواهند بود:

Code (W#16#..)	توضیح
8x7F	خطای داخلی (internal) را نشان می دهد. نمیتوان با تغییر در برنامه از بروز آن جلوگیری کرد.
8x01	اشکال در فرمت پارامتر از نوع Any
8x22	خطای خواندن (reading) در هنگام استفاده از پارامتر Any بعلت نادرست بودن رنج آدرس مثلاً در نوع بیت مضربی از ۸ نباشد مانند P#M0.0 BOOL 7
8x23	شبیه کد 8x22 ولی برای حالت نوشتن (writing)
8x24	پارامتر x در هنگام خواندن برای فانکشن نا شناخته بوده است.
8x25	پارامتر x در هنگام نوشتن برای فانکشن نا شناخته بوده است.
8x26	شماره تایمر بیش از حد مجاز است
8x27	شماره کانتر بیش از حد مجاز است
8x28	پارامتر x که در آدرس بصورت بیتی اشاره شده در هنگام خواندن بصورت 0 نبوده است
8x29	پارامتر x که در آدرس بصورت بیتی اشاره شده در هنگام نوشتن بصورت 0 نبوده است
8x30	پارامتر x در یک DB Global که بصورت Read only است قرار گرفته است.
8x31	پارامتر x در یک DB Instance که بصورت Read only است قرار گرفته است.
8x32	شماره DB بیش از حد مجاز است.
8x34	شماره FC بیش از حد مجاز است.
8x35	شماره FB بیش از حد مجاز است.
8x3A	DB مورد نظر Load نشده است.
8x3C	FC مورد نظر Load نشده است.
8x3E	FB مورد نظر Load نشده است.
8x42	خطای دسترسی به ناحیه Peripheral Input در هنگام خواندن
8x43	خطای دسترسی به ناحیه Peripheral Output در هنگام نوشتن
8x44	پارامتر x نشان می دهد که خطای دسترسی برای خواندن در چندمین نوبت رخ داده است.
8x45	پارامتر x نشان می دهد که خطای دسترسی برای نوشتن در چندمین نوبت رخ داده است.



با این مقدمه اکنون به شرح زیر مجموعه فانکشن های سیستم می پردازیم. مجموعه هایی از این خانواده که در اینجا مورد بحث قرار میگیرند عبارتند از :

- ۱- فانکشن های Bit Logic: برای Set کردن و Reset کردن بیت های خروجی بصورت یک جا
- ۲- فانکشن های Clock: برای خواندن زمان و تاریخ CPU و تنظیم آن و نیز استفاده از زمان سنج های CPU
- ۳- فانکشن های DB\_FUNCT: برای ایجاد و حذف دیتا بلاک در حافظه و تنظیم ویژگی های آن
- ۴- فانکشن های مربوط به تایمرها و کانتر های IEC: برای استفاده برای زمانهای بزرگ یا شمارش های بالا
- ۵- فانکشن های فعال و غیر فعال سازی وقفه ها: برای فعال و غیر فعال سازی انواع وقفه توسط برنامه نویسی
- ۶- فانکشن های فیلتر کردن وقفه های سنکرون: برای فیلتر کردن خطاهای برنامه نویسی یا دسترسی به I/O
- ۷- فانکشن های مربوط به وقفه های Time of Day: برای تنظیم، فعال سازی و غیر فعال سازی وقفه TOD
- ۸- فانکشن های مربوط به وقفه های تاخیری Delay Time: برای استفاده از این وقفه ها با برنامه نویسی
- ۹- فانکشن های کنترل برنامه PGM\_CNTL: برای انجام عملیاتی مانند توقف یا تاخیر در پردازش CPU
- ۱۰- فانکشن های کپی کردن محتویات حافظه MOVE: برای انجام کپی حجم زیادی از حافظه
- ۱۱- فانکشن های مربوط به آدرس مدول ها: برای تبدیل آدرس جغرافیایی کارت ها به آدرس های منطقی یا برعکس
- ۱۲- فانکشن های Diagnostic Buffer: برای نوشتن پیغام دلخواه در بافر Diagnostic مربوط به CPU
- ۱۳- فانکشنهای مربوط به CPU های IFM: برای شمارش سریع، اندازه گیری فرکانس پالس و کنترل موقعیت
- ۱۴- فانکشن های Tec\_Func مربوط به CPU های 31xC: برای شمارش سریع، اندازه گیری فرکانس پالس، PWM، کنترل موقعیت و کنترل PID

بجز موارد ۱۳ و ۱۴ که کاربرد خاص دارند سایر موارد فانکشنهای عمومی سیستم هستند و در تمام CPU ها قابل استفاده هستند. موارد ۱۳ و ۱۴ علاوه بر ارائه توانایی های CPU های خاص میتواند این دید را به خواننده محترم ارائه کند که چگونه با کارت های FM که برای اموری چون شمارش سریع (counting) و کنترل موقعیت (positioning) بکار میروند و در جلد اول کتاب معرفی شدند کار کنند.

### ۱-۲-۱۲ فانکشنهای Bit Logic

این فانکشن ها همانطور که از نامشان مشخص است برای انجام عملیات روی بیت بکار می روند. منظور از بیت در اینجا بیت آدرس خروجی است دو SFC با شماره های SFC79 و SFC80 برای این منظور ارائه شده اند که می توان توسط اولی خروجی ها را Set و توسط دومی خروجی ها را Reset نمود.

**SFC79 با نام سمبلیک "SET"**

توسط این فانکشن میتوان تعداد بیت دلخواهی از یک **آدرس خروجی** را Set کرد. این آدرس خروجی

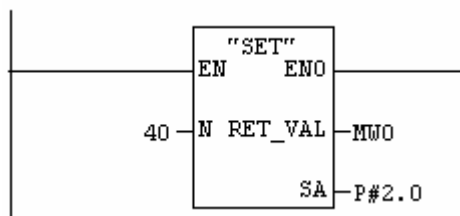

میتواند آدرسهای مربوط Process Image که توسط

Q یا QB یا QW یا QD آدرس دهی می شوند یا

آدرس های مربوط Peripheral I/O که توسط PQB

یا PQW یا PQD آدرس دهی می شوند باشد. شکل

بلاک LAD این فانکشن بصورت روبروست.

**ورودی و خروجی های فانکشن:**

**ورودی N**: تعداد بیت خروجی که قرار است Set شوند بصورت عدد Integer. در مثال شکل فوق ۴۰ بیت

خروجی که از آدرس Q2.0 شروع می شوند یک می شوند.

**خروجی Ret-Val**: خروجی نمایش خطا بصورت Word که توضیحات آن در صفحات قبل ذکر گردید.

**خروجی SA**: آدرس خروجی که قرار است عمل Set روی آن انجام شود بصورت Pointer. بعبارت دیگر

فقط نقطه شروع مشخص می گردد.

نکاتی که در استفاده از این فانکشن لازم است به آنها توجه شود:

- اینکه آدرس خروجی Q یا PQ است در SFC79 مشخص نمی شود چون در این فانکشن صرفاً به آدرس بصورت Pointer اشاره می گردد ولی از آنجا که از دیدگاه CPU آدرس های خروجی منحصر به فرد هستند مثلاً آدرس QB200 و PQB200 یکی محسوب می شوند ازاینرو Set شدن خروجی صرفاً با توجه به آدرس اتفاق می افتد.
- این فانکشن میتواند با یکبار فراخوانی تعداد زیادی بیت (بیش از ۳۲ بیت) را Set کند در حالیکه اگر با دستورات معمول برنامه نویسی بخواهیم این کار را انجام دهیم حداکثر ۳۲ بیت را با یک دستور Transfer میتوان Set نمود.

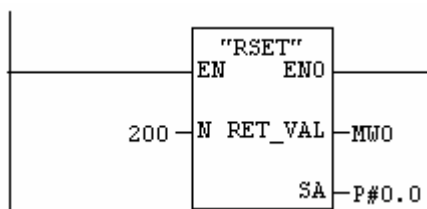
**SFC80 با نام سمبلیک "RSET"**

این فانکشن عکس SFC79 را انجام می دهد یعنی برای

ری ست کردن بیتهای آدرسهای خروجی بکار

میرود. از آنجا که ورودی و خروجی و توضیحات آن

مشابه SFC79 است از تکرار آنها خودداری می کنیم.

## ۲-۲-۱۲ فانکشنهای Clock

این فانکشن‌ها مرتبط با تاریخ و زمان CPU و زمان سنج‌های داخل آن هستند. توسط این فانکشن‌ها می‌توان زمان و تاریخ CPU را خواند یا در صورت لزوم آنها را تنظیم کرد. علاوه بر این می‌توان از زمان سنج‌های داخل CPU برای ثبت زمان کارکرد تجهیزات استفاده نمود. این فانکشن‌ها در اینجا بترتیب تشریح می‌گردند.

## SFC0 با نام سمبلیک SET\_CLK

با استفاده از این فانکشن می‌توان تاریخ و زمان CPU را تنظیم کرد. **ورودی PDT** تاریخ و زمان را به فرمت DT (یعنی Date\_and\_Time) می‌گیرد و **خروجی Ret\_Val** برای نمایش Error بصورت Word می‌باشد.

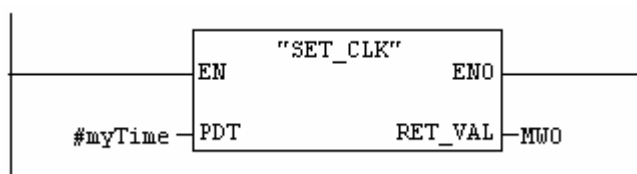

توجه شود که زمان و تاریخ را نمی‌توان مستقیماً به ورودی PDT داد. DT حجم حافظه‌ای بیش از ۳۲ بیت را اشغال می‌کند و دارای فرمت Yr-Mo-Day-hr:min:s:ms است. مثال: DT#2005-02-02-08:30:01.999  
Date\_and\_Time بصورت BCD و ۶۴ بیت یا ۸ بایت را مطابق جدول و شکل زیر اشغال می‌کند:

Byte	Contents	Range
0	Year	1990 to 2089
1	Month	01 to 12
2	Day	1 to 31
3	Hour	0 to 23
4	Minute	0 to 59
5	Second	0 to 59
6	2 MSD of ms	00 to 99
7 (4 MSB)	LSD of ms	0 to 9
7 (4 LSB)	Day of week	1 to 7 (1 = Sunday)

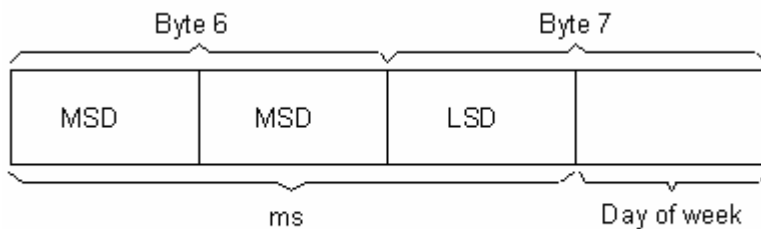

MSD: Most Significant Decade

LSD: Least Significant Decade

## فانکشن های استاندارد

با توجه به این توضیحات از آنجا که طول Date\_and\_Time بیش از ۳۲ بیت است نمیتوان آنرا در متغیرهای معمول حتی از نوع Double Word بار کرد. یک روش آنست که آنرا در یک متغیر Temp از نوع Date\_and\_Time که در جدول Declaration بالای بلاک قابل تعریف است بریزیم سپس از آن استفاده کنیم. در شکل زیر متغیر myTime در بالای بلاک برای این منظور تعریف شده است:



پس از تعریف متغیر فوق در بالای بلاک میتوان آنرا به ورودی PDT فانکشن SFC0 اعمال کرد. ولی هنوز یک مشکل دیگر حل نشده باقی مانده است و آن اینکه چگونه این متغیر را با تاریخ و زمان مورد نظر پر کنیم؟ این مشکل به دو روش قابل حل است:

**روش اول:** با بکار بردن فانکشن های IEC که در بخش ۱۲-۳ مورد بحث قرار گرفته اند. در اینجا همینقدر اشاره می کنیم که توسط فانکشن FC34 از خانواده فانکشن های IEC میتوان زمان و تاریخ را با هم ترکیب کرد و در متغیر Temp از جنس Date\_and\_Time ریخت. سپس خروجی فانکشن مزبور را برای ورودی PDT فانکشن SFC0 استفاده کرد. در بخش ۱۲-۳ کتاب مراحل فوق با ذکر مثال تشریح شده است.

**روش دوم:** با استفاده از آدرس دهی غیر مستقیم از طریق Address Register. در این روش یک متغیر Temp از جنس Date\_and\_time در بالای بلاک تعریف می کنیم و آنرا به ورودی PDT بلاک معرفی می نماییم سپس بایتهای این متغیر را طبق جدول صفحه قبل جداگانه با مقادیر سال و روز و ماه و ... پر می کنیم. بعنوان مثال فرض کنید که میخواهیم تاریخ CPU را به سال 2009 ماه 7 و روز 25 تغییر دهیم. متغیر myTime را از جنس Date\_and\_time تعریف کرده سپس برنامه زیر را می نویسیم:

```
LAR1 P##myTime
L B#16#9
T B [AR1,P#0.0]

L B#16#7
T B [AR1,P#1.0]

L B#16#25
T B [AR1,P#2.0]
CALL "SET_CLK"
PDT :=#myTime
RET_VAL:=MW0
```

و اگر فرضاً بخواهیم زمان را نیز به ساعت 18:40:20.0 تغییر دهیم کفایت چند سطر زیر را به برنامه فوق اضافه کنیم:

L B#16#18  
T B [AR1,P#3.0]

L B#16#40  
T B [AR1,P#4.0]

L B#16#20  
T B [AR1,P#5.0]

نکاتی که در استفاده از SFC0 لازم است مد نظر قرار گیرد:

- استفاده از این فانکشن در OB1 موجب میشود مرتباً زمان و تاریخ CPU به مقدار فوق عوض شود که روش درستی نیست. از این فانکشن باید بصورت کنترل شده استفاده کرد مثلاً در OB راه اندازی یا در صورت وقوع Event خاص.
- به هر حال پس از اجرای برنامه فوق در حالی که به PLC متصل هستیم نتیجه را می توان توسط مسیر زیر در Simatic Manager مشاهده کرد:

#### PLC > Diagnostic/Setting > Set Time of Day

پنجره ای که باز میشود در شکل زیر نشان داده شده است. بطور مشابه این پنجره در برنامه های Hwconfig و LAD/STL/FBD نیز از منوی PLC>Set Time Of Day قابل مشاهده است.

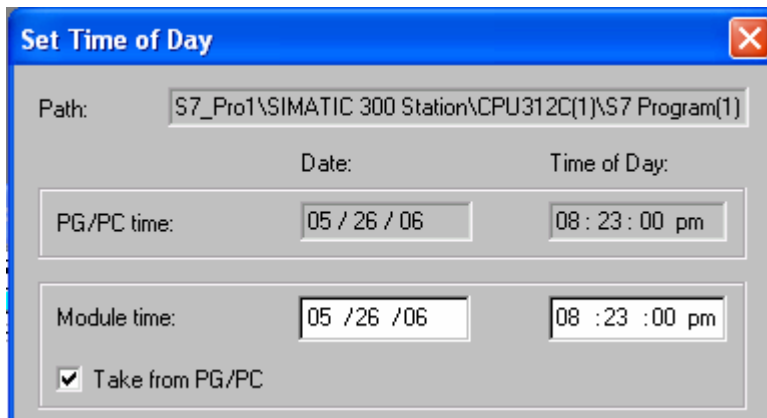

**SFC1 بانام سمبلیک READ\_CLK**

با استفاده از این فانکشن میتوان تاریخ و زمان CPU را خواند. خروجی های این فانکشن همانطور که در

شکل روبرو نشان داده شده عبارتند از:

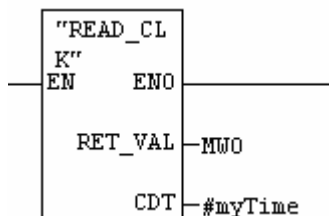

**خروجی CDT:** این خروجی به فرمت #DT است، یعنی

ترکیب تاریخ و زمان (Current Date and Time)

**خروجی Ret\_Val:** خروجی برای Error ها

نکاتی که در مورد PDT برای SFC0 گفته شد در اینجا برای خروجی CDT نیز صادق است. بدلیل اینکه خواننده محترم ممکن است تا اینجا هنوز با فانکشن های IEC آشنا نباشد ذکر مثال برای این فانکشن را به بخش ۱۲-۳ ماکول می کنیم و صرفاً مثال را برای روش دوم ذکر می نماییم. در برنامه زیر زمان CPU خوانده شده و در متغیر محلی myTime که از جنس Date\_and\_Time است ریخته می شود سپس توسط Address Register بایتهای مختلف آن که معرف سال، ماه، روز، ساعت، دقیقه و ثانیه است جدا شده و به متغیرهایی از جنس بایت انتقال داده می شود.

```
CALL "READ_CLK"
RET_VAL:=MW100
CDT :=#myTime
```

```
LAR1 P##myTime
L B[AR1 , P#0.0]
T MB0
L B[AR1 , P#1.0]
T MB1
L B[AR1 , P#2.0]
T MB2
L B[AR1 , P#3.0]
T MB3
L B[AR1 , P#4.0]
T MB4
L B[AR1 , P#5.0]
T MB5
```

اگر بخواهیم میلی ثانیه را نیز داشته باشیم همانطور که در صفحه ۹ ذکر شد میلی ثانیه در ۱۲ بیت سمت چپ از word ششم قرار می گیرد پس ابتدا آنرا با مقدار W#16#FFF0 بیت به بیت AND کرده سپس در متغیری از جنس Word می ریزیم.

```
L W#16#FFF0
L W[AR1 , P#6.0]
AW
T MW6
```

واگر بخواهیم روز هفته را نیز مشخص کنیم از آنجا که این اطلاعات در چهار بیت سمت راست بایت هفتم وجود دارد (رجوع شود به صفحه ۹) آنرا با مقدار B #16#F بیت به بیت AND کرده سپس در متغیری از جنس بایت می ریزیم.

```
L   B#16#F
L   B[AR1 , P#7.0]
AW
T   MB9
```

### SFC64 با نام سمبلیک TIME-TCK

با استفاده از فانکشن فوق که به TIME-TCK موسوم است، می توان زمان CPU را خواند. دقت شود تفاوت آن با SFC1 در اینست که SFC1 تاریخ و زمان را بر می گرداند ولی SFC64 یک زمان سنج است که زمان پردازش CPU را بر حسب میلی ثانیه بر می گرداند.

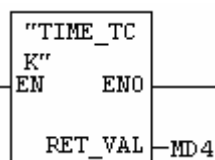

**خروجی Ret-Val** از جنس TIME می باشد. در CPU

زمان سیستم یک شمارنده داخلی است که بطور پیرودیگ از

۰ تا ماکزیمم ۲۱۴۷۴۸۳۶۴۸ میلی ثانیه می شمارد و سپس

مجدداً به صفر برمی گردد. Resolution در S7-400 و CPU 318 یک میلی ثانیه ولی برای سایر اعضای خانواده S7-300 ده میلی ثانیه می باشد. زمان سیستم از مد کاری آن تأثیر می پذیرد بصورت زیر:

- در مدهای Start up و Run بطور مداوم Update می شود.
- در مد STOP می ایستد و آخرین مقدار را نگه می دارد.
- در راه اندازی Warm و Cold پاک شده و از نو شروع می کند.
- در راه اندازی Hot از مقداری که در لحظه قطع شدن CPU ذخیره شده ادامه می دهد.

**مثال:** برای محاسبه طول مدت پردازش یک Block مثلاً OB1 می توان این فانکشن را در ابتدا و انتهای آن صدا زد و در آخر دو زمان بدست آمده را از یکدیگر کم نمود تا مقدار دقیق زمان استفاده شده بدست آید. طول زمان پردازش Network در MD12 ذخیره می شود که می توان آن را بصورت TIME یا TOD مشاهده نمود.

```
Net work 1 :                               Net work 3 :
CALL SFC64                                  CALL SFC64
RET-VAL : MD4                               RET-VAL : = MD8

Net work 2 :                               Net work 4 :
Ali: L   30000                               L   MD8
      T   MW0                                 L   MD4
      L   ID 0                                - D
      SIN                                     T   MD12
      T   QD 0
      L   MW0
      Loop ali
```

**SET\_RTМ با نام سمبلیک SET\_RTМ**

این فانکشن برای Set کردن Run time meter بکار می رود. RTM ها زمان سنج های داخل CPU هستند که می توانند ساعت کارکرد یک وسیله را در خود ذخیره نمایند. بعنوان مثال فرض کنید وسیله ای مرتباً توسط PLC خاموش و روشن می شود با استفاده از RTM ها میتوان جمع ساعاتی که وسیله روشن بوده را ثبت نمود. این ویژگی کاربرد مهمی در صنایع بویژه از بعد نگهداری و تعمیرات دارد. ماکزیمم هشت RTM که شانزده بیتی هستند می توان استفاده کرد (از شماره ۰ تا شماره ۷)، بنابراین برای ۸ دستگاه مختلف می توان همزمان این زمان سنجی را انجام داد. این RTM ها چون ۱۶ بیتی هستند حداکثر میتوانند تا ۳۲۷۶۷ ساعت را ثبت کنند. ثبت ساعات کارکرد تجهیزات از طریق برنامه نویسی معمولی با بکار بردن تایمر نیز امکان پذیر است که محدودیت ۸ وسیله را نیز ندارد ولی استفاده از RTM ها ساده تر است و توصیه می شود که بدلیل محدودیت تعداد، آنها را برای تجهیزاتی که در درجه اهمیت بالاتری قرار دارند بکار ببرید.

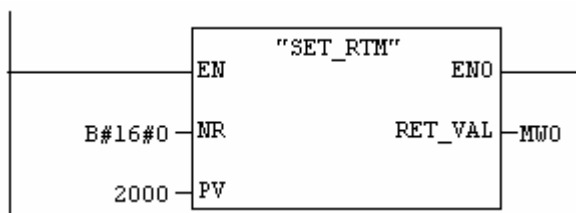

**ورودی NR:** از جنس بایت است که به آن شماره RTM مورد نظر داده می شود مثلاً B#16#0 نشان دهنده RTM شماره صفر است همانطور که ذکر شد این شماره میتواند بین 0 تا 7 باشد.

**ورودی PV:** از جنس Integer و مقدار اولیه RTM را مشخص می کند. در مثال فوق RTM شماره ۱ با مقدار اولیه ۲۰۰۰ Set می شود به این معنا که وسیله تاکنون ۲۰۰۰ ساعت کار کرده است.

تعداد و وضعیت RTM ها را می توان توسط پنجره Module Information که از طریق منوی PLC در Simatic Manager و سایر زیر برنامه های آن قابل فعال سازی است و سپس در بخش Time System آن مشاهده نمود.

Time System		Performance Data	Communication
Run-time meter:			
No.	Run Time	Status	Overflow
0	0	Running	No
1	0	Not running	No
2	0	Not running	No
3	0	Not running	No



نکته دیگر اینکه استفاده از SFC2 صرفاً برای اعمال مقدار اولیه به RTM است و برای روشن کردن RTM باید از SFC3 استفاده نمود. در صورت نیاز به دیدن مقدار RTM نیز از SFC4 استفاده می شود. کاربرد همزمان این فانکشن ها در مثال های بعدی آمده است.

### SFC3 با نام سمبلیک CTRL\_RTM

این فانکشن RTM که قبلاً با فانکشن SFC2 ست شده و شماره آن به ورودی NR داده شده را در صورتی که ورودی S یک باشد فعال و در صورتی که این ورودی صفر باشد RTM را غیر فعال می کند.

OB1 : "Main Program Sweep (Cycle)"

**Network 1 : Title:**

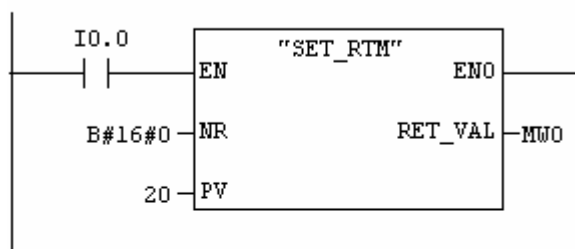

**Network 2 : Title:**

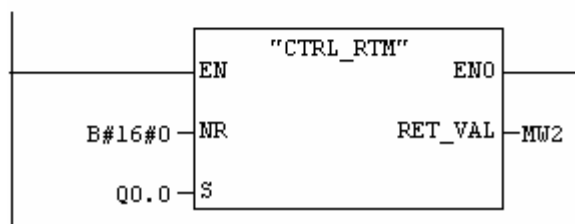

در مثال فوق RTM شماره صفر توسط SFC2 با مقدار اولیه ۲۰ تنظیم شده سپس توسط SFC3 براساس وضعیت Q0.0 ساعت کارکرد این خروجی را ثبت مینماید. به نکات زیر باید توجه داشت:

- فانکشن SFC2 فقط برای اعمال مقدار اولیه است بدون وجود آن نیز RTM توسط SFC3 کار میکند.

## فانکشن های استاندارد

- فانکشن SFC2 باید بصورت کنترل شده استفاده گردد اگر شرط یا کنتاکتی برای Enable کردن آن بکار نرود یا همیشه فعال بماند در اینصورت RTM اگرچه کار میکند ولی مقدار آن افزایش نمی یابد چون مرتبا با مقدار اولیه PV ست میشود.
- مقدار لحظه ای RTM را صرفاً توسط SFC4 میتوان روی خروجی مشاهده یا از آن استفاده نمود.
- فعال بودن RTM را میتوان در قسمت Time پنجره Module Information مانند شکل قبل مشاهده نمود.

### SFC4 با نام سمبلیک READ\_RTM

برای خواندن وضعیت یک RTM که قبلاً فعال شده و ارسال ساعت کار کرد به خروجی مورد نظر از این فانکشن استفاده می شود.

**ورودی NR**: شماره RTM به فرمت : شماره#B#16#0

**خروجی CQ**: یک بیت است که نشان می دهد RTM مورد نظر فعال است یا خیر.

**خروجی CV**: یک مقدار Integer است که مقدار فعلی RTM را نشان می دهد.

Network 3 : Title:

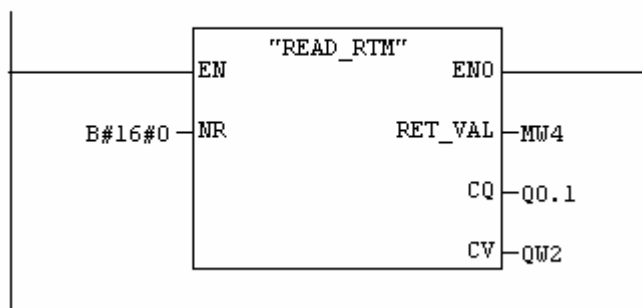

### مثال ۱:

برنامه قبل را میتوان با اضافه کردن SFC4 مطابق شکل بالا تکمیل کرد. پس از گذشت هر ساعت که Q0.0 کار کند خروجی QW2 یک شماره افزایش می یابد.

## مثال ۲:

موتور Q5.0 از طریق شستی I1.0 روشن و توسط I1.1 خاموش میگردد. می خواهیم ساعات کارکرد موتور را شمارش و ثبت کنیم. برای این منظور از یک RTM استفاده می نمایم که در طول زمان روشن بودن موتور کارکرد آنرا ثبت می کند. نتیجه ساعت ثبت شده بصورت عدد صحیح روی خروجی QW16 نمایش داده میشود.

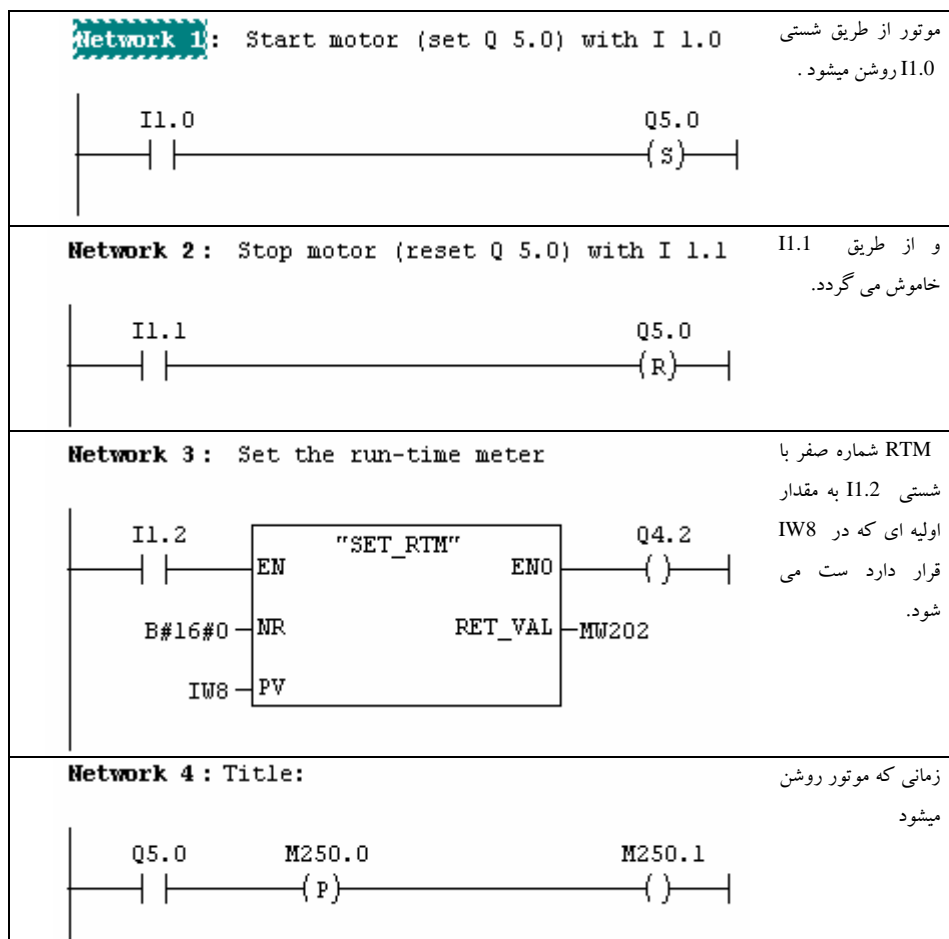

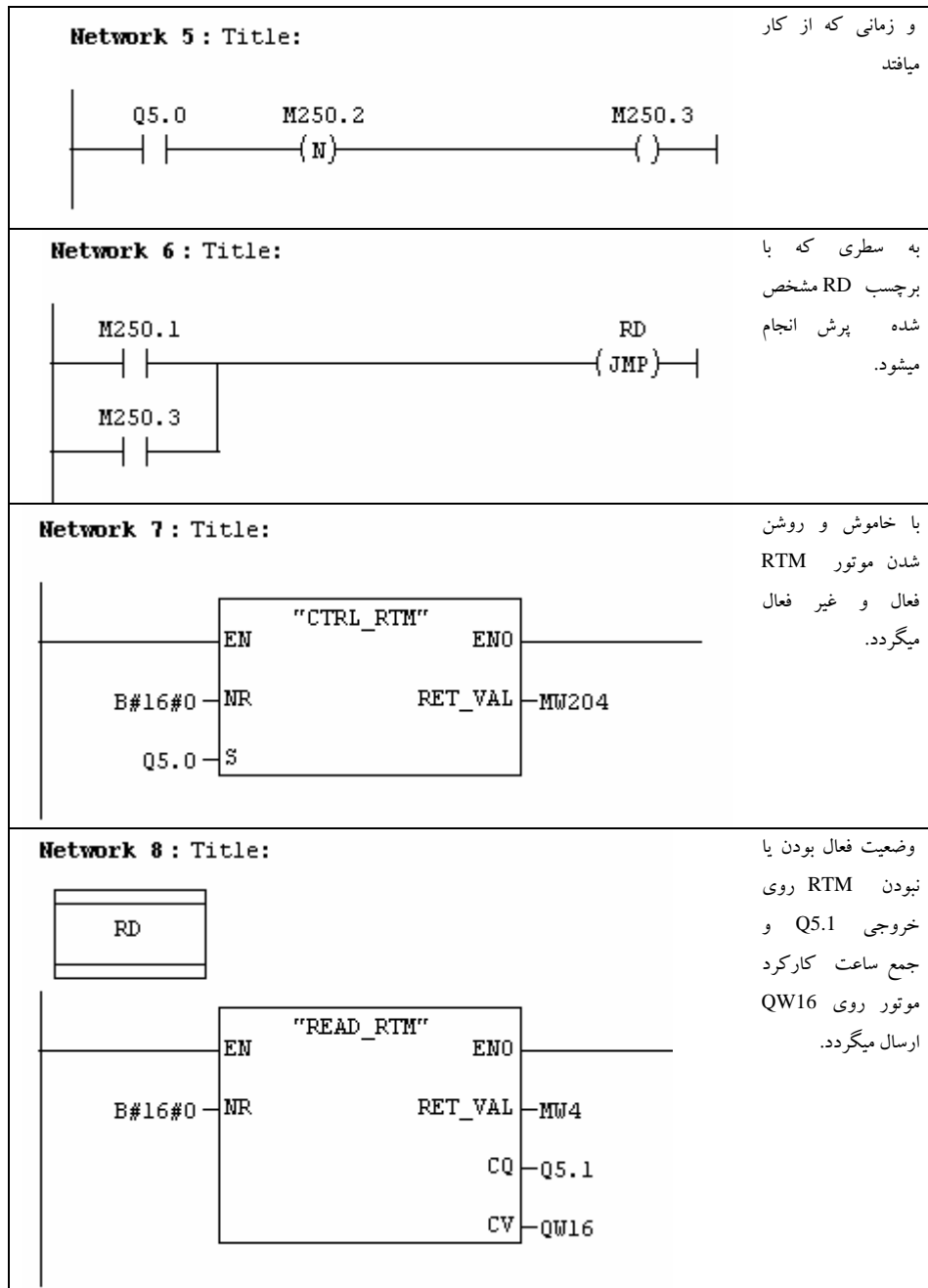

**SFC101 با نام سمبلیک RTM ( ۳۲ بیتی )**

RTM هایی که با SFC2 و SFC3 و SFC4 کار می کنند ، ۱۶ بیتی هستند، بنابراین فقط می توانند تا ماکزیمم ۳۲۷۶۷ ساعت را ثبت کنند. برای مقادیر بزرگتر لازم است از RTM های ۳۲ بیتی استفاده کرد. RTM های ۳۲ بیتی می توانند دارای شماره ای بین ۰ تا ۱۵ باشند. برای Set کردن ، فعال و غیر فعال کردن و خواندن مقدار این RTM ها از SFC101 استفاده می شود که تمام امکانات مورد نیاز را در خود دارد.

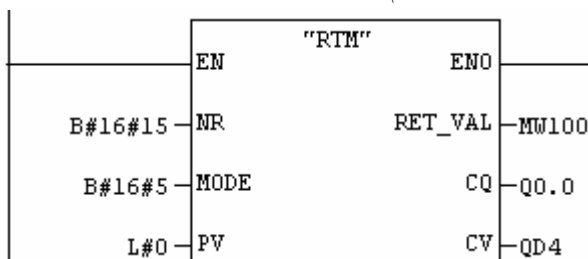

**ورودی NR:** شماره RTM که عددی بصورت بایت و بین ۰ تا ۱۵ است.

**ورودی MODE:** یک عدد بصورت بایت و بین 0 تا 6 می تواند باشد ، بصورت زیر:

**0:** در اینحالت وضعیت RTM به خروجی های CQ و CV ارسال می گردد و در صورتی که به

CV به مقدار ماکزیمم یعنی 1- (2E31) برسد، متوقف شده و کد مربوط به Overflow در خروجی

Ret-Val ظاهر می گردد. وضعیت در پنجره Time System نیز قابل مشاهده است.

**1:** RTM شروع به کار می کند (با آخرین مقدار قبلی شمارش شده)

**2:** توقف RTM

**4:** RTM با مقدار PV ست می شود.

**5:** RTM با مقدار PV ست می شود و سپس شروع به کار می کند.

**6:** RTM با مقدار PV ست می شود و سپس متوقف می شود.

**ورودی PV:** مقدار اولیه RTM بصورت عدد صحیح ۳۲ بیتی یعنی از جنس DINT .

**خروجی CQ:** از جنس Bool که اگر یک باشد یعنی RTM فعال و اگر صفر باشد یعنی RTM متوقف است.

**خروجی CV:** از جنس DINT که مقدار فعلی RTM را نشان می دهد.

SFC101 را می توان برای RTM های ۱۶ بیتی نیز بکار برد یعنی آن را جایگزین SFC2 ، SFC3 و SFC4 نمود

بدیهی است در این حالت عملکرد RTM ها ۱۶ بیتی خواهد بود.

تا اینجا اهم فانکشن های Clock بحث شد در ادامه به فانکشنهای مرتبط با دیتا بلاک ها می پردازیم.

**۱۲-۲-۳ فانکشن های DB\_FUNCT**

این خانواده از فانکشن ها همانطور که از نامشان مشخص است برای کنترل دیتا بلاک بکار می روند اهم SFC های این خانواده عبارتند از :

- SFC22 , SFC85 : برای ایجاد دیتا بلاک
- SFC23 : حذف کردن دیتا بلاک
- SFC24 : تست کردن دیتا بلاک
- SFC25 : فشرده سازی حافظه

**SFC22 با نام سمبلیک CREAT\_DB**

با استفاده از این SFC میتوان یک دیتابلاک با شماره دلخواه در حافظه سیستم ایجاد کرد. بدیهی است وقتی SFC در برنامه فراخوان شود DB در حافظه ساخته می شود در حالیکه در حالت Off Line چنین DB در پروژه وجود ندارد. نکاتی که لازمست به آنها توجه شود :

- برای شماره دیتا بلاک یک بازه ( حد پایین و حد بالا ) قابل تعریف است . فانکشن فوق کوچکترین شماره ممکن در بازه فوق را ایجاد می کند.
- برای ایجاد یک DB با شماره خاص لازم است حد پایین و حد بالا را یکسان و مساوی این شماره قرار دهیم.
- در صورتی که این DB با شماره مزبور قبلاً وجود داشته باشد SFC با خطا متوقف می شود.
- حجم حافظه دیتا بلاک نیز قابل تعریف است تعداد بایت که الزاماً بایستی عدد زوج باشد را بعنوان ورودی SFC وارد می کنیم .
- دیتا بلاکی که به این طریق ایجاد می شود حاوی مقادیر اولیه نیست در واقع مقادیر اولیه آن اتفاقی و رندوم می باشند.

شکل بلاک SFC22 با ذکر مثال در صفحه بعد ترسیم شده است.

ورودی Low\_Limit : بصورت Word و حد پایین شماره DB را مشخص می کند در مثال ۱۰ داده شده است.

ورودی UP\_Limit : بصورت Word و حد بالای شماره DB را مشخص می کند در مثال ۲۰ داده شده است.

ورودی Count : بصورت Word و حجم حافظه داخل DB را مشخص می کند در مثال ۲۰۰ داده شده است.

خروجی DB\_NUMBER : بصورت Word و شماره DB ایجاد شده را نشان می دهد.

این برنامه اگر در OB1 اجرا شود تمام DB های ۱۰ تا ۲۰ (بشرط موجود نبودن) در حافظه سیستم ایجاد می شوند. پس برای ایجاد فقط یک DB بهتر است این برنامه بصورت کنترل شده یا در OB راه اندازی بکاررود.

OB100 : "Main Program Sweep (Cycle)"

**Network 1 : Title:**

L	10	
T	MW	0
L	20	
T	MW	2
L	200	
T	MW	4

**Network 2 : Title:**

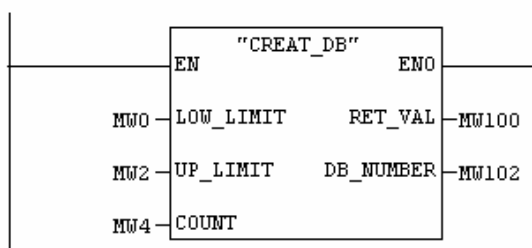

پس از اجرای برنامه در مد On Line دیتابلاک شماره ۱۰ را خواهیم دید که در حافظه سیستم ایجاد شده است. بدیهی است با خروج از حالت On Line این DB در پروژه Off Line ظاهر نخواهد شد.

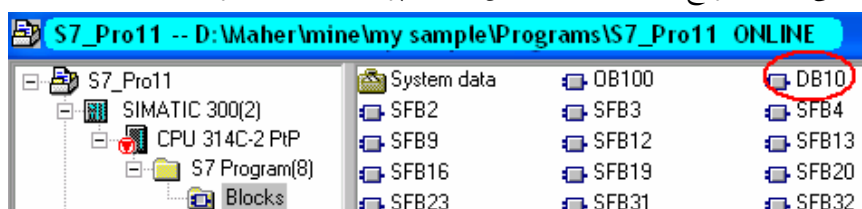

اگر DB مزبور را باز کنیم شکلی شبیه زیر خواهیم داشت همانطور که مشاهده میشود ۲۰۰ بایت برای دیتا منظور شده است:

Address	Name	Type	Initial value
0.0		STRUCT	
+0.0	STATO	ARRAY[-32768..-32569]	
*1.0		BYTE	
=200.0		END_STRUCT	

**SFC85 با نام سمبلیک CREA\_DB**

عملکرد این SFC شبیه SFC22 است با این تفاوت که قادر است ویژگی دیتا بلاک را نیز تنظیم کند. این فانکشن ورودی دیگری به نام Attrib دارد که از جنس بایت است و توسط آن میتوان تعریف کرد که دیتا بلاک در بخش Retentive حافظه تعریف شود یا خیر. می دانیم تعریف DB بصورت Retentive از پاک شدن دیتا های آن در صورت قطع و وصل تغذیه جلوگیری می کند. در جلد اول کتاب دیدیم که این ویژگی را میتوان در پارامترهای CPU تنظیم نمود.

ورودی Attrib: اگر B#16#00 داده شود دیتا بلاک Retentive و اگر B#16#04 داده شود Non\_Retent. خواهد بود.

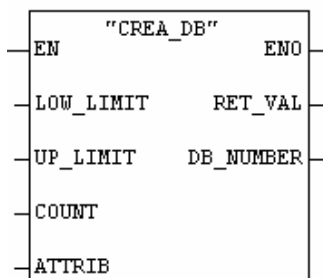
**تذکر:**

فانکشن SFC82 با نام سمبلیک CREA\_DBL نیز در Library موجود است این فانکشن قادر است DB را در Load Memory (مثلاً روی کارت حافظه MMC) ایجاد کند. بعلاوه با ورودی Attrib آن میتوان علاوه بر تنظیم Retentive بودن یا نبودن تنظیمات دیگر روی پارامترهای DB از جمله Read Only بودن را انجام داد.

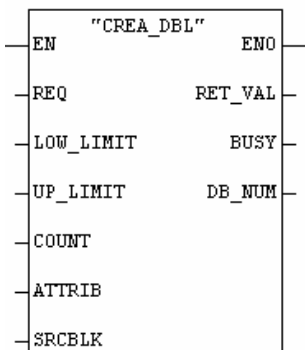



**DEL\_DB** با نام سمبلیک SFC23

این فانکشن میتواند دیتابلاک مورد نظر را از Work Memory یا حتی Load Memory پاک کند. بدیهی است DB نباید در آن لحظه توسط برنامه باز شده باشد. این فانکشن میتواند تمام DB هایی که توسط کاربر ایجاد شده و تمام DB هایی که توسط فانکشن های SFC ایجاد شده را پاک کند DB هایی که روی کارت فلش حافظه ذخیره شده اند را نیز توسط این فانکشن میتوان پاک کرد. توصیه می شود که این فانکشن را فقط برای دیتا بلاک های Shared استفاده کنید. استفاده از آن برای DB های نوع Instance غالباً با Error همراه است. ورودی DB\_Number بصورت Word شماره DB مورد نظر را می گیرد.

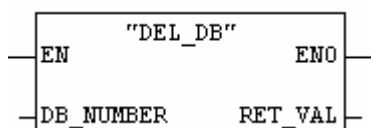
**TEST\_DB** با نام سمبلیک SFC24

توسط این فانکشن میتوان چک کرد که آیا DB با شماره مورد نظر در Work Memory موجود است یا خیر و در صورت وجود میتوان دید که حجم حافظه آن چقدر است و آیا Read Only است یا خیر. اگر DB با شماره مزبور موجود نباشد خروجی Ret\_Val مقدار هگزی 80B1 را بر می گرداند.

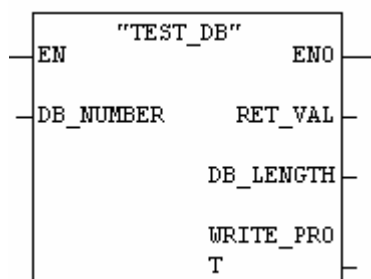

ورودی DB\_NUMBER: شماره DB بصورت Word می گیرد.

خروجی DB\_LENGTH: حجم بایت حافظه دیتا بلاک را برمی گرداند بصورت Word است.

خروجی WRITE\_PROTECT: بصورت BOOL است و اگر یک شود یعنی DB بصورت Read Only است.

## فانکشن های استاندارد

## SFC25 با نام سمبلیک COMPRESS

با استفاده از این SFC میتوان فضاهای خالی ایجاد شده در حافظه را ساماندهی و فشرده سازی نمود. فضاهای خالی یا GAP در حافظه (در هر دو قسمت Load و Work) از پاک کردن و ایجاد مداوم دیتا بلاک ها بوجود می آیند و حافظه موثر سیستم را کاهش می دهند.

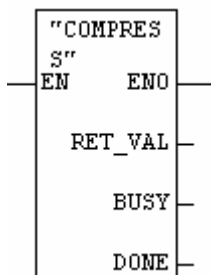

SFC25 با شیفت دادن خانه های حافظه RAM این بخش را فشرده سازی می کند. توجه شود این SFC نمیتواند دیتا بلاک هایی که بیش از ۱۰۰۰ بایت حافظه دارند را جابجا نماید.

خروجی BUSY: بصورت BOOL است و اگر یک شود یعنی فانکشن هنوز فعال است.

خروجی DONE: بصورت BOOL است و اگر یک شود نشان دهنده تکمیل عمل فشرده سازی است.

فشرده سازی انجام شده است	فشرده سازی در حال انجام است
Ret_Val = 0000 Busy = 0 Done = 1	Ret_Val = 0000 Busy = 1 Done = 0

**تذکر:** فشرده سازی از طریق پنجره Module Information که از منوی PLC در Simatic Manager و سایر زیر برنامه های آن قابل دسترس است نیز امکان پذیر می باشد مانند شکل زیر:

(sizes in bytes)	Load Memory RAM	Load Memory EPROM	Work Memory
Free:	67,108,582	---	20,971,146
Assigned:	282	---	374
Total:	67,108,864	---	20,971,520
Largest Free Block:	67,108,582	---	20,971,146
Max. Pluggable:	---	---	---

### ۱۲-۲-۴ فانکشن های مربوط به تایمرها و کانترهای IEC\_TC

فانکشن های این خانواده تایمرهای و کانترهای خاصی را که طبق استاندارد IEC هستند فعال می کند. این فانکشنها به دو دسته تقسیم می شوند دسته اول تایمرهای IEC هستند که برای زمانهای طولانی تر و دقت بیشتر نسبت به تایمرهای معمولی بکار میروند. دسته دوم کانترهای IEC هستند که میتوانند تا شماره های بیشتری نسبت به کانترهای معمولی بشمارند لیست این فانکشن ها بصورت زیر است:

- SFB0 کانتر افزایشی
- SFB1 کانتر کاهششی
- SFB2 کانتر افزایشی کاهششی
- SFB3 تایمر پالس
- SFB4 تایمر تاخیر در وصل
- SFB5 تایمر تاخیر در قطع

**تذکره:** در Library خانواده دیگری برای فانکشن های IEC وجود دارد که FB یا FC هستند و از فانکشن های سیستم محسوب نمی شوند. این موارد در بخش ۱۲-۳ تشریح خواهند شد.

### SFB0 با نام سمبلیک CTU

این فانکشن بعنوان یک شمارنده افزایشی عمل می کند و تفاوت آن با شمارنده های معمولی S7 اینست که بصورت Integer می شمارد نه بصورت BCD بنابر این تا 32767 قابل افزایش است در حالیکه در نوع BCD این عدد تا 999 قابل افزایش بود و اگر عدد بزرگتری نیاز بود می بایست از چند شمارنده استفاده می کردیم و وقتی اولی به 999 می رسید دومی را یکی افزایش و اولی را Reset می نمودیم. با فانکشن IEC این مشکل تا حد زیادی بر طرف شده است.

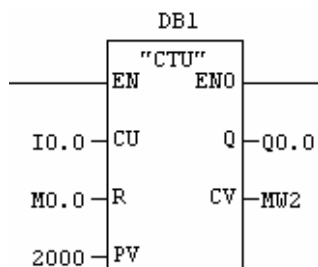

ورودی CU: برای ورودی که قرار است لبه مثبت آن شمارش شود بکار می رود.  
 ورودی R: برای ریست کردن کانتر به صفر بکار می رود. میتوان بعنوان مثال در OB100 این بیت را صفر کرد.  
 ورودی PV: مقدار Preset Value بصورت یک عدد Integer برای استفاده در فعال سازی خروجی Q.  
 خروجی CV: مقدار فعلی شمارش را بصورت عدد Integer نمایش می دهد.  
 خروجی Q: این خروجی وقتی CV بزرگتر یا مساوی PV است یک و در غیر اینصورت صفر است.

## فانکشن های استاندارد

## SFB1 با نام سمبلیک CTD

این فانکشن بعنوان یک شمارنده کاهشی عمل می کند و بصورت Integer می شمارد پس با هر لبه پالس در ورودی CD یک شماره کاهش می یابد تا به 32768- برسد. بدیهی است با رسیدن به این نقطه تغییرات لبه پالس ورودی تاثیری روی شماره کانتر ندارد تا زمانی که Reset گردد.

ورودی Load یک بیت است که با رسیدن لبه مثبت آن مقدار اولیه PV به کانتر اعمال می شود. سایر ورودی ها و خروجی های آن شبیه کانتر قبلی است.

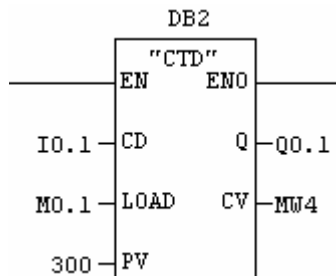

## SFB2 با نام سمبلیک CTUD

این فانکشن بعنوان یک شمارنده افزایشی کاهشی عمل می کند بنابراین بازه کاری آن بین 32768- تا +32767 است. بدلیل تشابه ورودی و خروجی های آن با دو نوع قبلی صرفاً به ارائه شکل LAD اکتفا می کنیم.

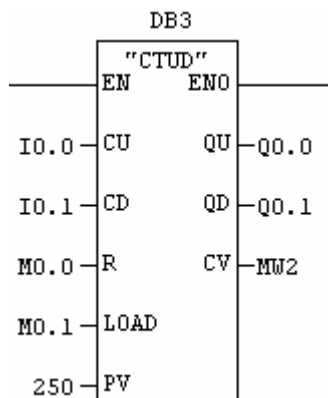

### SFB3 با نام سمبلیک TP

این فانکشن شبیه یک تایمر پالس عمل می‌کند و زمان را به فرمت Time می‌گیرد. بنابراین تفاوت آن با تایمرهای معمولی S7 عبارتست از:

- پله‌های زمان در اینجا 1 ms است در حالیکه در تایمرهای S7 پله‌ها حداقل 10 ms هستند.
- ماکزیمم زمان در اینجا 24D20H31M23S647MS است در حالیکه در تایمرهای S7 این زمان 2H46M30S0MS بود.

زمان به ورودی PT با فرمت T# داده می‌شود. در طول زمانی که ورودی IN یک است تایمر عمل زمان سنجی را انجام می‌دهد. فعال بودن تایمر در خروجی Q و زمان سپری شده در خروجی ET ظاهر می‌شود.

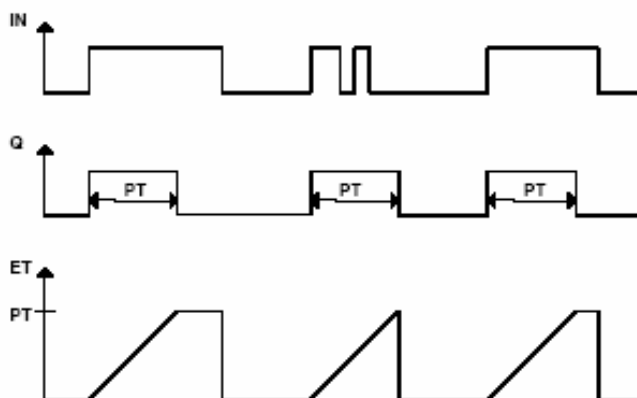

برنامه زیر نحوه ایجاد پالس در خروجی Q0.0 توسط این فانکشن را نشان می‌دهد. این خروجی یک میلی ثانیه روشن و یک میلی ثانیه خاموش خواهد بود.

Network 1 : Title:

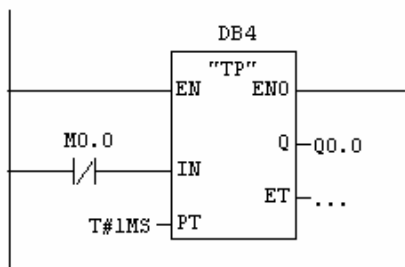

Network 2 : Title:

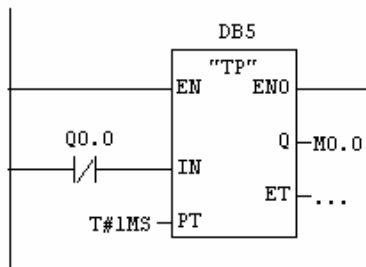

## فانکشن های استاندارد

## SFB4 با نام سمبلیک TON

این فانکشن شبیه یک تایمر On Delay یعنی تاخیر در وصل عمل کندی یعنی پس از فعال شدن ورودی IN باندازه زمان PT صبر می کند سپس خروجی Q روشن می گردد. تفاوت های آن با تایمر تاخیر در وصل معمولی S7 همانست که در تایمر پالس ذکر شد.

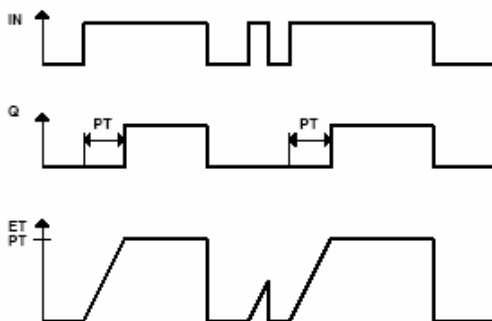
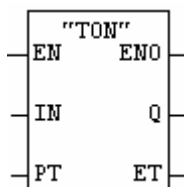

## SFB5 با نام سمبلیک TOF

این فانکشن شبیه یک تایمر Off Delay یعنی تاخیر در قطع عمل کندی یعنی پس از فعال شدن ورودی IN خروجی Q فعال شده و پس از قطع ورودی به اندازه زمان PT صبر می کند سپس خروجی Q خاموش می گردد.

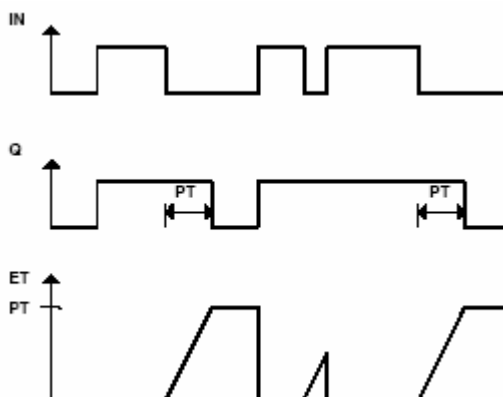
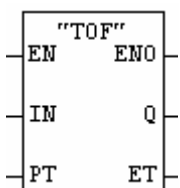

### ۵-۲-۱۲ IRT\_FUNC فانکشن های فعال و غیر فعال سازی وقفه ها

توسط این فانکشنها میتوان وقفه ها را فعال و غیر فعال نمود. فانکشن های این خانواده عبارتند از:

- SFC39 برای غیرفعال کردن وقفه ها
- SFC41 برای غیر فعال سازی وقفه ها با اولویت بالاتر
- SFC40 برای فعال سازی وقفه ها
- SFC42 برای فعال سازی وقفه ها با اولویت بالاتر

**تذکر:** فانکشن های دیگری نیز برای وقفه ها وجود دارند که در خانواده PGM\_CNTL تشریح می شوند.

#### SFC39 با نام سمبلیک DIS\_IRT

وقتی این فانکشن صدا زده شود و شرایط فعال شدن وقفه ای حتی وقفه های خطای آسنکرون پیش بیاید وقفه غیرفعال شده و سیستم عامل OB مربوط به آن وقفه را صدا نخواهد زد. وقفه ای که به این طریق غیر فعال شود توسط SFC40 میتواند مجدداً فعال گردد.

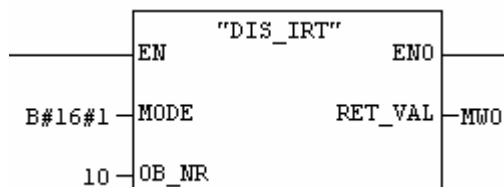

ورودی Mode: در این ورودی کدی بصورت Byte داده می شود و مد کاری وقفه مشخص می گردد:

00	تمام وقفه های جدید و وقفه های خطای آسنکرون غیر فعال می شوند ولی وقفه های سنکرون غیر فعال نمی گردند. رخدادها مانند قبل در Diagnostic Buffer ثبت می شوند.
01	تمام وقفه های مربوط به خانواده OB که در ورودی OB_NR آمده غیر فعال می شوند بعنوان مثال اگر OB_NR=30 باشد تمام وقفه های سیکلی OB3x غیر فعال می شوند یا اگر OB_NR=40 باشد تمام وقفه های سخت افزاری OB4x غیر فعال می گردند. رخدادها مانند قبل در Diagnostic Buffer ثبت می شوند.
02	فقط وقفه خاصی که شماره OB آن در جلوی OB_NR نوشته شده غیر فعال می گردد.
80	شبه مد 00 ولی با این تفاوت که رخدادها در بافر CPU ثبت نمیشوند
81	شبه مد 01 ولی با این تفاوت که رخدادها در بافر CPU ثبت نمیشوند
82	شبه مد 02 ولی با این تفاوت که رخدادها در بافر CPU ثبت نمیشوند
در این ۳ حالت صرفاً کد W#16#5380 به بافر وارد می شود	

**SFC40 با نام سمبلیک EN\_IRT**

این فانکشن عکس SFC39 عمل می کند یعنی وقفه غیرفعال شده را فعال می کند. ورودی های این فانکشن مشابه SFC39 است و نیازی به تکرار آنها نیست.

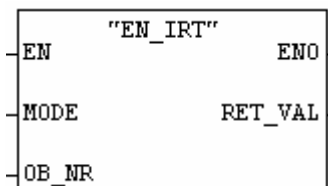
**مثال:**

برنامه ای در OB1 و برنامه ای در OB35 داریم ولی میخواهیم برنامه نوشته شده در Network2 از OB1 تحت تاثیر وقفه سیکلی OB35 قرار نگیرد. برای این منظور قبل از این network فانکشن SFC39 و بعد از آن SFC40 را صدا میزنیم. بصورت زیر:

OB1 :

```
Network 1:
CALL "DIS_IRT"
MODE :=B#16#2
OB_NR :=35
RET_VAL:=MW0
```

```
Network2:
L PIW 0
L 10
-I
T MW 100
```

```
Network3:
CALL "EN_IRT"
MODE :=B#16#2
OB_NR :=35
RET_VAL:=MW2
```

**SFC41 با نام سمبلیک DIS\_AIRT و SFC42 با نام سمبلیک EN\_AIRT**

این دو فانکشن نیز مشابه SFC39 و SFC40 هستند با این تفاوت که فقط وقفه هایی که اولویت بالاتری نسبت به OB فعلی دارند را غیر فعال یا فعال میسازند از اینرو در ورودی آنها شماره OB یا Mode داده نمی شود. برای یاد آوری اولویت OB ها خواننده محترم را به مباحث وقفه ها در جلد اول کتاب ارجاع می دهیم.





## ۱۲-۲-۶ فانکشن های فیلتر کردن وقفه های سنکرون

توسط این فانکشن ها میتوان وقفه های سنکرون را برای خطا یا خطاهای مورد نظر فیلتر کرد یا فیلتر قبلی را غیر فعال نمود. همانطور که در جلد اول کتاب اشاره شد وقفه های سنکرون مربوط به دو دسته خطا هستند:

۱. خطاهای برنامه نویسی که در اینحالت OB121 توسط سیستم عامل صدا زده می شود.
  ۲. خطاهای دسترسی به آدرسها که در اینحالت OB122 فراخوان می شود.
- خطاهای دسته اول بصورت Bit Patern در ۳۲ بیت مطابق شکل زیر ظاهر می شوند هر خطا یکی از این بیت ها را یک می کند. برای فیلتر کردن خطای مورد نظر کافیسیت بیت مربوطه را توسط فانکشن یک کنیم.

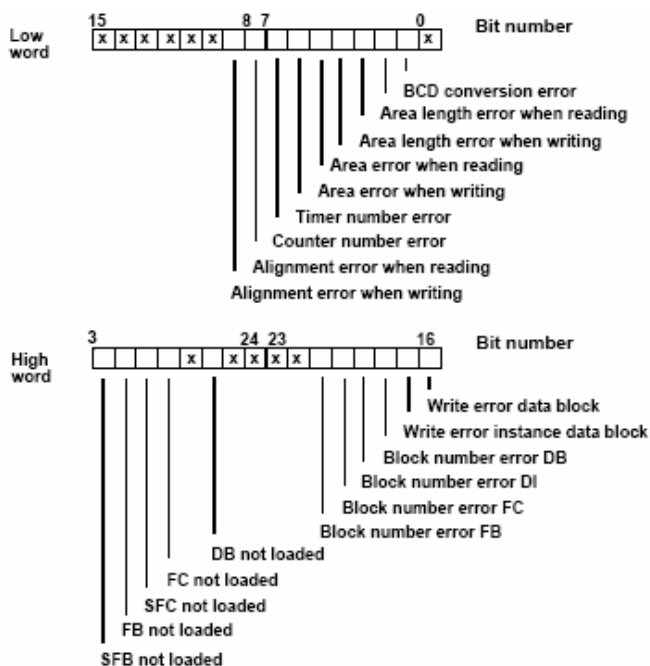

خطاهای دسته دوم بیتهای دیگری از یک Double Word را یک می کنند شکل زیر

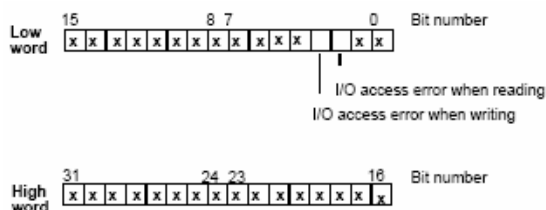

## SFC36 با نام سمبلیک MSK\_FLT

این فانکشن میتواند هر دو دسته از خطاهای سنکرون را فیلتر کند. با صدا زدن این فانکشن اگر در حین اجرای بلاک فعلی خطای سنکرون که درجه اولویتش بالاتر است پیش بیاید سیستم عامل آنرا صدا نخواهد زد و در صورت عدم وجود OB12x نیز CPU متوقف نخواهد شد ولی خطا در بافر CPU ثبت خواهد شد. بایستی توجه داشت که معمولاً بهتر است در هنگام بروز خطا، کاربر بنحوی از آن مطلع شود وقتی خطا فیلتر نشود و OB12x نیز موجود نباشد CPU متوقف میشود و کاربر مطلع میگردد ولی همانطور که در جلد اول کتاب توضیح داده شد بهترین روش برنامه نویسی وقفه های OB12x و استفاده از کد های خطا برای آگاه کردن اپراتور است. وجود پیغام در بافر Diagnostic وقتی مفید است که کاربر بطور On Line متصل باشد.

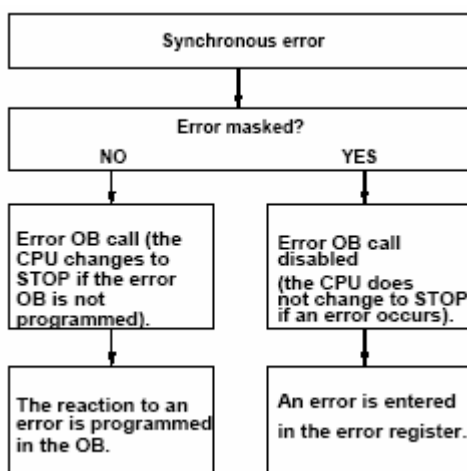

شکل LAD این فانکشن بصورت زیر است. ورودی PRGFLT\_SET\_MASK بصورت Dword است و کد مربوط به خطای سنکرون نوع اول یعنی خطای برنامه نویسی که میخواهیم فیلتر شود به آن داده می شود.

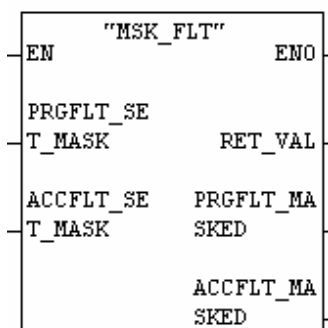

ورودی ACCFLT\_SET\_MASK بصورت Dword است و کد مربوط به خطای سنکرون نوع دوم یعنی خطای دسترسی به آدرسها که میخواهیم فیلتر شود به این ورودی داده می شود.

در صورت فیلتر شدن خطاهای فوق کد Dword داده شده در خروجی های فانکشن ظاهر خواهد شد.

## مثال ۱:

میخواهیم فقط دو خطای سنکرون زیر که هر دو از خطاهای برنامه نویسی هستند فیلتر شوند:

- Area length error when reading
- Area length error when writing

با توجه به شکل دو صفحه قبل می بینیم که بیت های ۲ و ۳ از Low Word لازمست یک شوند.

15	14	13	12	11	10	9	8	7	6	5	4	3	2	1	0	=	W#16#C
0	0	0	0	0	0	0	0	0	0	0	0	1	1	0	0		

و از آنجا که بیت های High Word بدون تغییر می مانند پس این فیلتر معادل DW#16#C خواهد بود. این مقدار به ورودی اول فانکشن داده می شود و ورودی دوم صفر است.

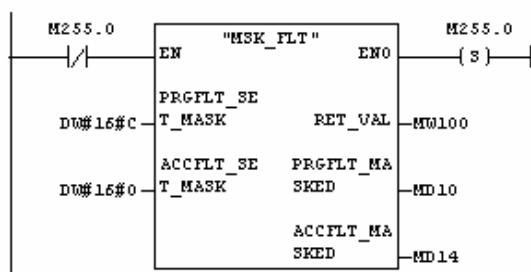

## مثال ۲:

اگر بخواهیم خطای دسترسی I/O در هنگام نوشتن فیلتر شود در اینحالت با توجه به شکل دو صفحه قبل که مربوط به خطای نوع دوم بود کافیست بیت 3 را یک کنیم که معادل 8 هگز خواهد بود. این مقدار به ورودی دوم داده می شود و ورودی اول صفر است.

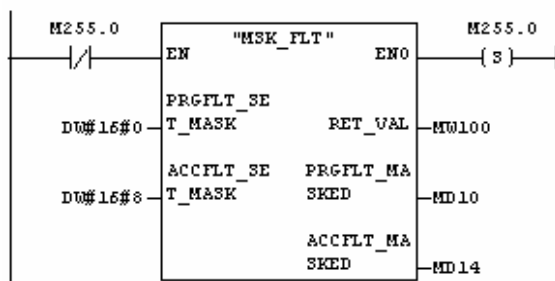

## SFC37 با نام سمبلیک DMSK\_FLT

توسط این فانکشن میتوان فیلتری که با SFC36 اعمال شده را برداشت. ورودی و خروجی های آن مشابه SFC36 می باشد.

### ۷-۲-۱۲ فانکشن های مربوط به وقفه های Time of Day

این فانکشنها برای تنظیم ، فعال سازی و غیر فعال سازی وقفه های TOD بکار می روند و عبارتند از :

- SFC28 برای تنظیم وقفه TOD
- SFC30 برای فعال سازی وقفه TOD
- SFC29 برای غیر فعال کردن وقفه TOD
- SFC31 برای نمایش وقفه TOD

بهتر است خواننده محترم مطالب جلد اول در مورد این وقفه را یکبار دیگر مرور کند تا ضمن یادآوری عملکرد این وقفه تفاوت بین کاربرد این فانکشن با تنظیماتی که در Hwconfig انجام می شد را بهتر درک نماید. با استفاده از فانکشنهایی که در اینجا مورد بحث قرار می گیرد نیازی به انجام تنظیمات Hwconfig نخواهد بود.

#### SET\_TINT با نام سمبلیک

توسط این فانکشن میتوان وقفه TOD را تنظیم کرد بعبارت دیگر تنظیماتی که در پنجره وقفه TOD از پارامترهای CPU در Hwconfig انجام می شد توسط این فانکشن نیز امکان پذیر است صدا زدن این فانکشن باعث از بین رفتن وقفه تنظیم شده قبلی برای OB مشخص شده می گردد. البته بایستی توجه داشت که این فانکشن فقط پارامترها را تنظیم می کند و برای فعال کردن آنها لازم است فانکشن SFC30 بدنبال آن صدا زده شود.

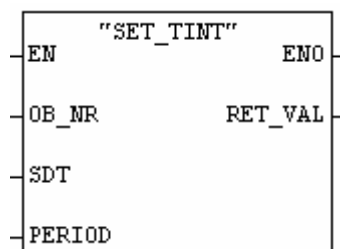

ورودی OB\_NR: شماره OB مورد نظر به این ورودی داده می شود  
 بعنوان مثال عدد ۱۰ معرف OB10 می باشد.  
 ورودی SDT: تاریخ و زمان بفرمت Date\_And\_Time به این  
 ورودی داده می شود. همانطور که قبلاً نیز اشاره شد تاریخ و زمان  
 لازمست ابتدا توسط فانکشن IEC با هم ترکیب شده و به این  
 ورودی داده شوند.

ورودی PERIOD: این ورودی بصورت Word است و دوره اجرای وقفه را مطابق جدول زیر مشخص میکند:

W#16#0000 = once	W#16#1202 = weekly
W#16#0201 = every minute	W#16#1401 = monthly
W#16#0401 = hourly	W#16#1801 = yearly
W#16#1001 = daily	W#16#2001 = at month's end

مثال از کاربرد این فانکشن را همراه با SFC30 در صفحه بعد ببینید.

**SFC30 با نام سمبلیک ACT\_TINT**

این فانکشن برای فعال سازی وقفه TOD که پارامترهای آن قبلاً با SFC28 تنظیم شده بکار می رود همانطور که در شکل مشاهده می شود فقط یک ورودی دارد که به آن شماره OB مورد نظر بصورت یک عدد صحیح داده می شود.

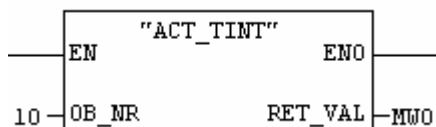
**مثال**

در این مثال فانکشنهای SFC28 و SFC30 همراه با FC3 که از فانکشنهای IEC با نام سمبلیک D\_TOD\_DT است و بعداً تشریح خواهد شد بکار رفته است. هدف تنظیم وقفه TOD برای OB10 است که در تاریخ 03-11-2008 ساعت 5:20 بعد از ظهر اجرا شده و بصورت هفتگی تکرار شود. برای اینکار در OB1 یک متغیر Temp از جنس Date\_And\_Time با نام Test تعریف می کنیم سپس توسط FC3 تاریخ و زمان فوق را با هم ترکیب کرده در Test می ریزیم. در هنگام صدا کردن SFC28 متغیر TEST را به ورودی SDT آن اختصاص می دهیم. پس از تنظیم پارامترها SFC30 را صدا می کنیم.

Network 1 : Title:

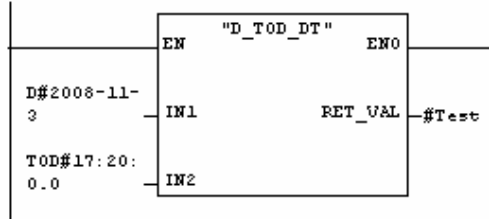

Network 2 : Title:

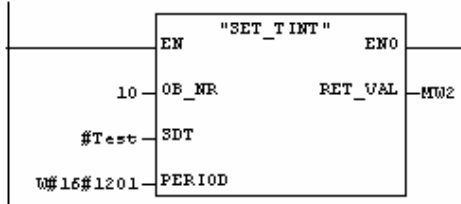

Network 3 : Title:

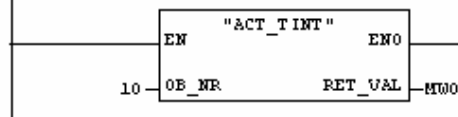

**SFC29 با نام سمبلیک CAN\_TINT**

این فانکشن برای غیر فعال سازی وقفه TOD که قبلاً توسط فانکشن SFC30 یا از طریق تنظیمات Hwconfig فعال شده بکار می رود این فانکشن نیز فقط یک ورودی دارد که به آن شماره OB مورد نظر بصورت یک عدد صحیح داده می شود.

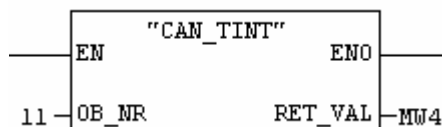
**SFC31 با نام سمبلیک QRY\_TINT**

توسط این فانکشن میتوان شرایط وقفه TOD که قبلاً فعال شده را مشاهده نمود. شماره OB مورد نظر بصورت عدد صحیح داده می شود و وضعیت وقفه مطابق با کدهای مندرج در جدول زیر در خروجی Status ظاهر می گردد.

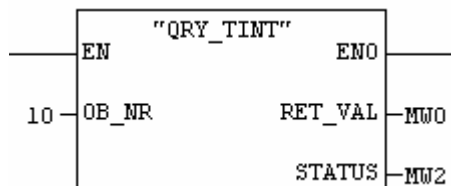

Status :		
Bit	Value	Meaning
0	0	Time-of-day interrupt is enabled by operating system.
1	0	Time-of-day interrupts are accepted.
2	0	Time-of-day interrupt is not activated or has elapsed.
3	-	-
4	0	Time-of-day interrupt OB is not loaded.
5	0	The execution of the time-of-day interrupt is not disabled by an active test OBfunction.
6	0	Base for the time-of-day interrupt is the basic time
	1	Base for the time-of-day interrupt is the local time

**تذکره:** یکی از کاربردهای فانکشنهای چهار گانه وقفه در جایی است که CPU فقط یک OB1x را ساپورت کند. در اینحالت در تنظیمات Hwconfig فقط میتوان یک وقفه TOD را تنظیم نمود ولی با بکار بردن فانکشن و برنامه نویسی میتوان OB10 را برای وقفه TOD جدید تنظیم نمود.

## مثال

میخواهیم خروجی Q4.0 از ۵ صبح دوشنبه 2006-12-11 تا ساعت ۲۰ جمعه 2006-12-15 روشن و پس از آن خاموش گردد. CPU مورد استفاده فقط OB10 را برای وقفه TOD ساپورت می کند. کلید IO.0 برای فعال کردن وقفه و کلید IO.1 برای غیر فعال کردن وقفه بکار می رود.

برنامه به این نحو است که در OB1 ابتدا OB10 را برای دوشنبه سپس در طول هفته فوق OB10 را برای جمعه تنظیم می کنیم. روشن و خاموش شدن را در OB10 برنامه نویسی می نماییم.

برنامه OB1

Name	Data Type	
IN_TIME	Time_Of_Day	ابتدا در قسمت Temp متغیرهای روبرو را تعریف
IN_DATE	Date	کرده سپس برنامه را در Network های زیر می
OUT_TIME_DATE	Date_And_Time	نویسیم.
Network 1:		
<p>SFC31 را صدا میزنیم و وضعیت OB10 را در متغیر MW16 می ریزیم بیت M17.2 این متغیر اگر صفر باشد نشان دهنده اینست که وقفه OB10 فعال نیست یا سپری شده و بیت M17.4 اگر یک باشد مبین اینست که OB10 به PLC دانلود شده است این بیتها را بعداً استفاده می کنیم.</p>		
Network 2:		
<pre> AN Q 4.0 JC MOND L D#2006-12-11 T #IN_DATE L TOD#20:0:0.0 T #IN_TIME JU WNDL MOND: L D#2006-12-15 T #IN_DATE L TOD#5:0:0.0 T #IN_TIME WNDL: NOP 0 </pre>		
<p>در این قسمت بسته به وضعیت Q4.0 تاریخ و زمان به متغیرهای Temp داده می شود. اگر Q4.0 خاموش باشد یعنی هنوز وقفه اول برای دوشنبه فعال نشده بنابراین زمان و تاریخ دوشنبه را می دهیم. اگر Q4.0 روشن باشد یعنی وقفه اول فعال شده پس تاریخ و زمان وقفه دوم یعنی جمعه را می دهیم.</p>		
Network 3:		
<p>در اینجا زمان و تاریخ را با استفاده از فانکشن IEC ترکیب کرده و در متغیر Temp می ریزیم.</p>		

## فانکشن های استاندارد

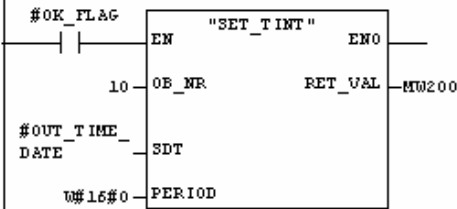
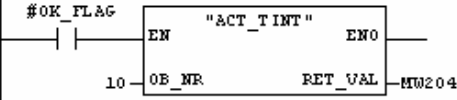
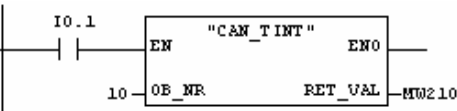
<p>Network 4:</p> <pre> A I 0.0 AN M 17.2 A M 17.4 = #OK_FLAG </pre>	<p>بررسی شرایط فعال کردن وقفه با توجه به بیتهای Status که قبلاً ذکر شد و وضعیت سوئیچ IO.0 یک متغیر Tmep را بعنوان نتیجه اینترلاک ها بکار می بریم.</p>
<p>Network 5:</p> 	<p>تنظیم وقفه OB10 با استفاده از SFC28 برای اجرای فقط یکبار در زمان و تاریخ مشخص</p>
<p>Network 6:</p> 	<p>فعال کردن وقفه OB10 با استفاده از SFC30</p>
<p>Network 7:</p> 	<p>غیر فعال کردن وقفه OB10 در صورتی که کلید IO.1 زده شود.</p>

:OB10

چون OB10 برای دو زمان و تاریخ تنظیم می شود که Q4.0 در اولی بایستی روشن و در دومی خاموش گردد بنابراین قبل از هر چیز لازم است چک شود که برای کدام حالت صدا زده شود اینکار را به روشهای مختلف میتوان انجام داد. ساده ترین حالت نوشتن دو سطر برنامه زیر است.

```

AN Q4.0
= Q4.0

```

تذکره:

برنامه فوق برای تکرار بصورت هفتگی در جلد اول کتاب آمده است.



### ۸-۲-۱۲ فانکشن های مربوط به وقفه های تاخیری Delay Time

وقفه های تاخیری برای ایجاد تاخیر در پردازش برنامه خاصی توسط CPU بکار می روند و برنامه نویسی آنها در OB2x انجام می شود. سیستم عامل پس از گذشت زمان تاخیر وقفه را اعمال می نماید. در این قسمت فانکشنهایی که برای کار با این وقفه بکار می روند معرفی شده اند.

#### SFC32 با نام سمبلیک SRT\_DINT

این فانکشن برای فعال سازی وقفه تاخیری است و پس از گذشت زمانی که در ورودی DTIME تعیین می شود OB مربوطه که شماره آن به ورودی OB\_NR داده شده را صدا میزند. فرمت زمان بصورت Time# است که Resolution آن یک میلی ثانیه می باشد.

کاربر میتواند کد دلخواهی را بصورت Word به ورودی Sign این فانکشن بدهد. این کد در هنگامی که OB2x توسط سیستم عامل صدا زده می شود در پارامتر Temp بالای OB به نام OB20\_Sign وارد شده و در برنامه OB20 قابل استفاده است.

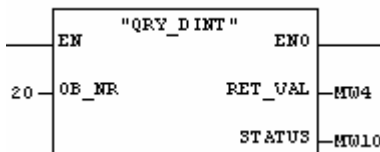
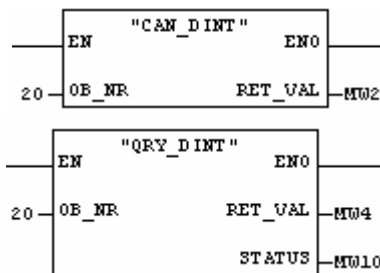
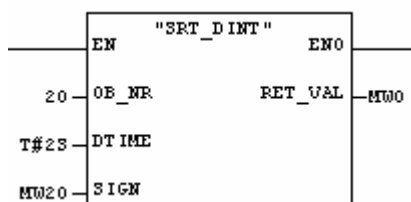

#### SFC33 با نام سمبلیک CAN\_DINT

این فانکشن برای غیرفعال سازی وقفه تاخیری بکار می رود و در ورودی آن فقط شماره OB2x داده می شود.

#### SFC34 با نام سمبلیک QRY\_DINT

این فانکشن برای نمایش وضعیت وقفه تاخیری بکار می رود و ورودی آن شماره OB2x را می گیرد و وضعیت را در خروجی Status مطابق جدول زیر نشان می دهد.

Bit	Value	Meaning
0	0	Time-delay interrupt is enabled by the operating system.
1	0	New time-delay interrupts are not rejected.
2	0	Time-delay interrupt is not activated or has elapsed.
3	-	-
4	0	Time-delay interrupt-OB is not loaded.
5	0	The execution of the time-delay interrupt OB is not disabled by an active test function.

تذکر: مثالی از کاربرد وقفه تاخیری در جلد اول کتاب آورده شده است.

### ۹-۲-۱۲ فانکشن های کنترل برنامه PGM\_CNTL

فانکشن هایی نیز با عنوان Program Control تعبیه شده اند که در اینجا به دو مورد از آنها اشاره می گردد. فانکشن SFC46 برای متوقف کردن پردازش CPU و فانکشن SFC47 برای ایجاد تاخیر در پردازش بلاک جاری در CPU بکار می رود.

#### SFC46 با نام سمبلیک STP

فراخوانی این فانکشن در برنامه منجر به توقف CPU می گردد. این فانکشن هیچ ورودی یا خروجی ندارد. کاربر میتواند از طریق برنامه نویسی CPU را متوقف کند مثلاً در OB1x آنرا صدا بزند تا در زمان و تاریخ مشخصی PLC بایستد یا در OB8x تا در صورت بحرانی بودن خطا عمل توقف انجام شود به هر حال استفاده از آن بستگی به نیاز فرآیند دارد.

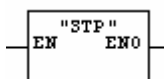

#### SFC47 با نام سمبلیک Wait

فراخوانی این فانکشن منجر به تاخیر زمانی در اجرای برنامه باندازه زمان مشخص شده در ورودی Wait می گردد. عدد صحیح به این ورودی داده می شود که مفهوم آن میکروثانیه است پس ماکزیمم تاخیر زمانی ۳۲۷۶۷ میکروثانیه خواهد بود.

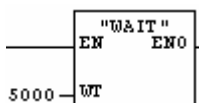

لازم است دقت شود که عملکرد این فانکشن با وقفه های تاخیری OB2x متفاوت است در وقفه های تاخیری CPU در حالیکه مشغول اجرای OB1 است با یک تاخیر OB2x را صدا میزند ولی اگر SFC47 در OB1 صدا زده شود برنامه در همان نقطه دچار تاخیر می گردد و دستور بعدی پس از گذشت زمان تعیین شده اجرا می گردد. بعنوان مثال در برنامه زیر بین خواندن ورودی آنالوگ و ارسال خروجی آنالوگ ۲۰ میلی ثانیه تاخیر ایجاد شده است:

```
L PIW 252
CALL "WAIT"
WT:=20000
T PQW 400
```

### ۱۲-۲-۱۰ فانکشن های کپی کردن محتویات حافظه MOVE

توسط این فانکشنها میتوان محتویات حافظه را از یک ناحیه آدرس به ناحیه آدرس دیگری کپی کرد.

#### SFC20 با نام سمبلیک BLKMOV

این فانکشن میتواند بخشی از ناحیه حافظه را به بخشی دیگر از حافظه کپی کند. بخشهای دیتابلاک و Memory بیت ها و آدرسهای ورودی (PII) و خروجی (PIQ) در این فانکشن قابل استفاده هستند. تفاوت این بلاک با بلاک MOVE که در LAD و FBD استفاده می شد در این است که MOVE حداکثر ۴ بایت را میتواند منتقل کند در حالیکه SFC20 چنین محدودیتی ندارد بعلاوه متغیرهایی از جنس Struct و Array فقط از طریق SFC20 قابل انتقال هستند.

در این SFC آدرس مبدا بصورت Pointer به ورودی SRCBLK و آدرس مقصد به خروجی DSTBLK داده می شود. در مثال شکل زیر ۱۰ بایت که از MB100 شروع شده به ۱۰ بایت که از آدرس MB200 شروع می شود کپی می گردد.

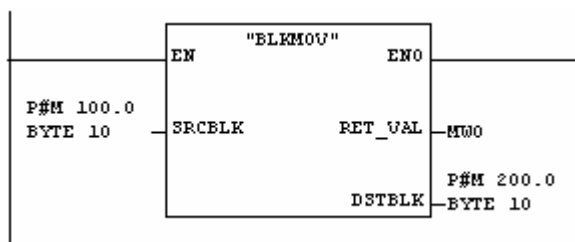

نکاتی در استفاده از SFC20 لازم است به آنها توجه شود:

- آدرس مبدا و مقصد نباید با یکدیگر تداخل داشته باشند.
- اگر آدرس مقصد کوچکتر از مبدا باشد برخی از دیتاها کپی نخواهند شد.
- اگر آدرس دهی Pointer از جنس Bool انتخاب شود طول آدرس بایستی مضرری از ۸ یعنی بایت باشد در غیر اینصورت SFC20 اجرا نخواهد شد مثلاً نوشتن آدرس 7 Bool P#M0.0 اشکال دارد.
- اگر در حین کار SFC20 توسط وقفه قطع شود پس از بر طرف شدن وقفه عمل کپی را ادامه نخواهد داد.

**SFC81 با نام سمبلیک UBLKMOV**

عملکرد این فانکشن مشابه SFC20 است با این تفاوت که وقفه نمیتواند آنرا قطع کند. حرف U در ابتدای اسم آن بر اساس همین عملکرد یعنی Uninterruptible است. لازم است توجه شود که بکار بردن این فانکشن باعث افزایش زمان پاسخ CPU به وقفه ها می گردد.

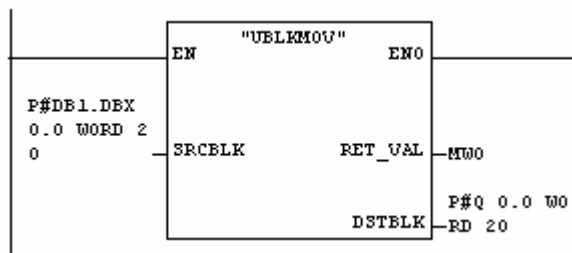
**SFC21 با نام سمبلیک Fill**

عملکرد این فانکشن شبیه SFC20 است با این تفاوت که اگر ناحیه حافظه مقصد بزرگتر از مبدا باشد کار کپی آنقدر ادامه می یابد تا کل ناحیه مقصد پر شود. برای فهم بیشتر به مثال زیر و نحوه عملکرد آن در شکل دقت کنید.

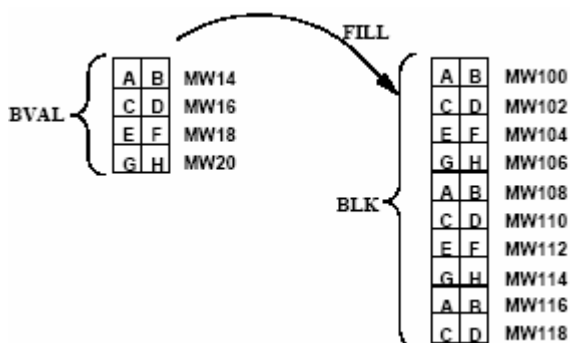
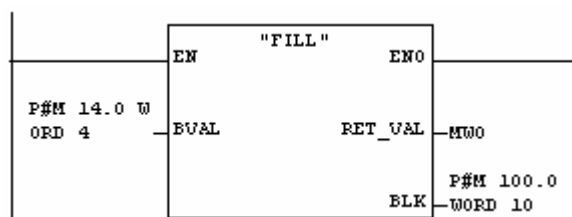

### ۱۲-۲-۱۱ فانکشن های مربوط به آدرس مدول ها

این فانکشن ها میتوانند آدرس جغرافیایی را به آدرس منطقی یا برعکس تبدیل کنند. منظور از آدرس جغرافیایی یک مدول شماره رک و شماره اسلات محل قرار گیری آنست و منظور از آدرس منطقی (Logical) آدرسی است که CPU از آن استفاده می کند و در برنامه نویسی بکار می رود. آدرس منطقی وقتی در Hwconfig کارت را در اسلات وارد می کنیم در جلوی آن ظاهر می شود. این آدرس غالباً قابل تغییر توسط کاربر نیز هست. آدرس منطقی که بطور پیش فرض به هر مدول داده می شود از رابطه زیر بدست می آید:

برای کارتهای دیجیتال:  $4 \times (1 - \text{شماره اسلات}) = \text{آدرس منطقی پیش فرض}$

برای کارتهای آنالوگ:  $512 + 64 \times (1 - \text{شماره اسلات}) = \text{آدرس منطقی پیش فرض}$

بعنوان مثال وقتی کارت دیجیتال ۱۶ ورودی را در اولین اسلات قرار می دهیم آدرس پیش فرض کارت صفر است و وقتی همین کارت را در اسلات بعدی وارد می کنیم آدرس پیش فرض ۴ خواهد بود که طبق فرمول فوق محاسبه شده است در حالیکه این ورودی ۲ بایت را بیشتر اشغال نمی کند. بعبارت دیگر آدرس های ۲ و ۳ خالی میمانند. با این توضیحات به معرفی فانکشن های این خانواده می پردازیم.

### SFC5 با نام سمبلیک GADR\_LGC

این فانکشن همانطور که از نامش پیداست آدرس جغرافیایی کارت را می گیرد و آدرس منطقی را بر می گرداند. کارت میتواند روی رک اصلی یا رک اضافی یا روی DP Slave در شبکه Profibus قرار گرفته باشد.

"GADR_LGC"	
EN	ENO
SUBNETID	RET_VAL
RACK	IOID
SLOT	LADDR
SUBSLOT	
SUBADDR	

**ورودی SUBNETID**: بصورت BYTE اگر کارت روی

رک اصلی یا اضافی قرار گرفته باشد به این ورودی مقدار

صفر داده می شود و اگر کارت روی شبکه DP قرار گرفته

شماره ID مربوط به شبکه را وارد می کنیم شماره ID شبکه

معمولاً روی خط Profibus نوشته شده است.

**ورودی RACK**: بصورت Word است اگر کارت در

رک قرار گرفته شماره رک و اگر روی DP Slave است

شماره Node مربوط به Slave داده می شود.

**ورودی SLOT**: بصورت Word است و شماره اسلات کارت را می گیرد.

**ورودی SUBSLOT**: بصورت Byte است و در مواردی که Submodule داریم بکار می رود. اگر موجود

نباشد صفر داده می شود.

## فانکشن های استاندارد

**ورودی SUBADDR**: مقدار آفستی که کاربر در تغییر آدرس اعمال کرده است بصورت Word.  
**خروجی LADDR**: در این خروجی آدرس منطقی مدول بصورت Word قابل مشاهده است.  
**خروجی IOID**: این خروجی بصورت کد Byte نشان می دهد که آدرس خروجی ورودی است (B#16#54) یا از نوع خروجی (B#16#55)

**مثال**: در شکل زیر فانکشن SFC5 بصورت Online آدرس منطقی کارتتی که در اسلات ۵ رک اصلی قرار گرفته و کارتتی که روی ET200M در اسلات ۴ قرار گرفته را نشان می دهد.

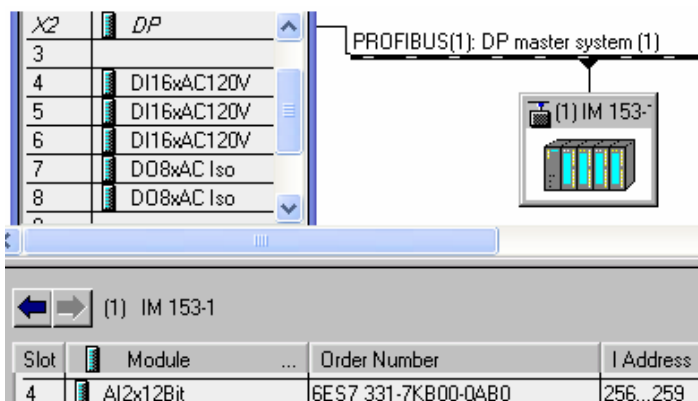

کارتتی که در اسلات ۵ رک اصلی قرار دارد				کارتتی که در اسلات ۴ روی ET200M قرار دارد			
"GADR_LGC"				"GADR_LGC"			
EN		ENO		EN		ENO	
B#16#0	SUBNETID	RET_VAL	-MW2 0	B#16#1	SUBNETID	RET_VAL	-MW0 0
W#16#0	RACK	IOID	-MB200 16#54	W#16#1	RACK	IOID	-MB100 16#54
W#16#5	SLOT	LADDR	-MW6 16#0004	W#16#4	SLOT	LADDR	-MW4 16#0100
B#16#0	SUBSLOT			B#16#0	SUBSLOT		
W#16#0	SUBADDR			W#16#0	SUBADDR		

## SFC49 با نام سمبلیک LGC\_GADR

این فانکشن عکس SFC5 عمل می کند یعنی آدرس منطقی را به آدرس جغرافیایی بر می گرداند.

## ۱۲-۲-۱۲ فانکشن های Diagnostic Buffer

در اینجا یکی از فانکشن های مربوط به Diagnostic Buffer را با ذکر مثال تشریح می کنیم.

## SFC52 با نام سمبلیک WR\_USMSG

با این فانکشن می توان پیام دلخواهی را در شرایط مورد نظر به بافر Diagnostic در CPU انتقال داد تا در لیست پیام های Diagnostic قابل مشاهده باشد بدینطریق با چک کردن بافر مزبور میتوان فهمید که آیا Event مورد نظر کاربر رخ داده است یا خیر. از آنجا که Event بصورت Time Stamp یعنی همراه با لحظه وقوع در CPU ثبت می شود این اطلاعات میتواند کمک شایانی در برخی از برنامه های کنترلی به کاربر بنماید.

قبل از استفاده از این فانکشن لازم است ابتدا کاربر پیام های خود را در Step 7 معرفی کرده باشد. مسیر زیر:

## Simatic Manager &gt; S7 Program &gt; R.click &gt; Special Object Properties &gt; Messages

پنجره ای مانند شکل زیرباز می شود که پیام دلخواه را در آن وارد می کنیم. پیام میتواند برای شرایط Incoming یعنی وقوع رخداد یا شرایط Outgoing یعنی برطرف شدن رخداد باشد. لازم است پس از تکمیل این پنجره کدهای داده شده در آن بعنوان Message Number و Error Class را یادداشت کنیم و از روی آنها ID رخداد را بدست آوریم این ID در فانکشن SFC51 استفاده خواهد شد. در شکل زیر برای پیام Incoming سطر اول ID=W#16#A101 و برای پیام سطر دوم ID=w#16#A102 خواهد بود عدد 1 بعد از حرف A نشان دهنده Incoming است. پس اگر در سطر اول پیام Outgoing داشتیم کد آن W#16#A001 بود.

Message identifier	Message type	Error class	Message num	Message ID	Incoming message	Outgoing
WR_USMSG (1)	WR_USMSG	A	1	40961	interlock 1 is active	
WR_USMSG (2)	WR_USMSG	A	2	40962	interlock 2 is active	

پس از انجام موارد فوق اکنون بلاک SFC51 را در برنامه صدا میزنیم

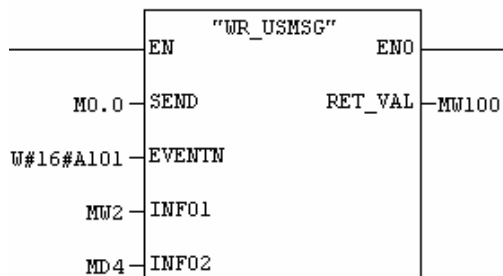

ورودی SEND: از جنس BOOL است  
اگر صفر باشد پیام در بافر Diagnostic  
اگر یک باشد در Send Buffer ثبت می  
شود. بافر Send برای ارسال پیام به سایر  
ایستگاههایی که روی MPI قرار گرفته اند  
مانند OP ها بکار می رود.

ورودی EVENTN: کد ID که طبق توضیحات قبل مشخص شده می گیرد.

ورودی های Info1 و Info2 برای توضیحات اضافی پیام بکار می روند.

## فانکشن های استاندارد

## مثال

دو اینترلاک IO.0 و IO.1 بدنبال هم فعال می شوند میخواهیم بینیم از نظر زمانی کدامیک زودتر عمل کرده است. برای این منظور دو پیام مجزا در پنجره Message که در شکل صفحه قبل آورده شد می نویسیم و ID آنها را یادداشت می کنیم. SFC52 را در دو فانکشن FC1 و FC2 صدا میزنیم و در هر کدام یک شماره ID را می دهیم سپس از OB1 با لبه مثبت IO.1 فانکشن FC1 و با لبه مثبت IO.2 فانکشن FC2 را فرا می خوانیم. برنامه OB1 بصورت زیر است:

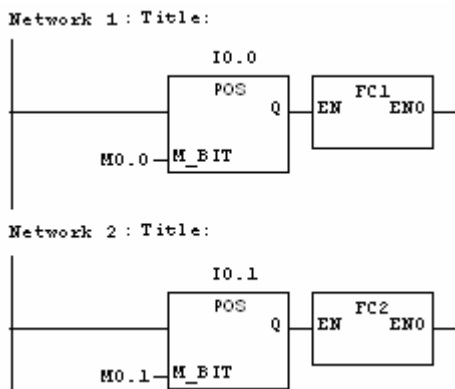

برنامه FC1 و FC2 بصورت زیر می باشد:

FC2	FC1
CALL "WR_USMSG" SEND :=FALSE EVENTN :=W#16#A102 INFO1 :=MW10 INFO2 :=MD12 RET_VAL:=MW200	CALL "WR_USMSG" SEND :=FALSE EVENTN :=W#16#A101 INFO1 :=MW10 INFO2 :=MD12 RET_VAL:=MW200

پس از اجرای برنامه با فعال شدن سوئیچهای IO.1 و IO.2 پیام هایی مانند شکل زیر در بافر خواهیم دید.

General		Diagnostic Buffer		Memory	
Events:		<input type="checkbox"/> Filter settings active		<input type="checkbox"/> Time including CPU/local t	
No.	Time of day	Date	Event		
1	06:42:41:667 pm	06/07/06	interlock 2 is active		
2	06:42:39:433 pm	06/07/06	interlock 1 is active		
3	06:42:34:656 pm	06/07/06	Mode transition from STARTUP to RUN		

**تذکره:** اگر در برنامه فوق بجای لبه مثبت از خود کلید برای فعال کردن FC استفاده کنید همه سطرهای بافر با پیغام پر خواهد شد چون CPU دائماً SFC52 را صدا خواهد زد.



## ۱۲-۲-۱۳ فانکشنهای مربوط به CPU های IFM با نام Count

برخی از CPU های S7 بصورت یکپارچه همراه با مدول های I/O خاص عرضه شده و برای مقاصد ویژه مورد استفاده قرار می گیرند. از جمله این CPU ها میتوان به CPU314IFM , CPU312IFM اشاره کرد. کلمه IFM در انتهای کد این CPU ها نشانگر Integrated Function Module می باشد. I/O های کنار این CPU برای کاربردهایی مانند شمارش سریع، اندازه گیری فرکانس و کنترل موقعیت بکار می روند.

## CPU 314 IFM

## Integrated inputs/outputs

Special	Digital IN	Digital OUT
1 126.0	1 L+	2 1
2 1	2 124.0	2 2
3 1	3 1	2 3
4 2	4 2	2 4
5 3	5 3	2 5
6 ACU 128	6 4	2 6
7 ACU 128	7 5	2 7
8 AI 128	8 6	2 8
9 AI 128	9 7	2 9
10 AI 128	10 M	3 0
	IN OUT	
11 AI 130	11 L+	3 1
12 AI 130	12 125.0	3 2
13 AI 130	13 1	3 3
14 AI 132	14 2	3 4
15 AI 132	15 3	3 5
16 AI 132	16 4	3 6
17 AI 134	17 5	3 7
18 AI 134	18 6	3 8
19 AI 134	19 7	3 9
20 MANA	20 M	4 0

این CPU ها با SFB های خاصی بصورت Integrated همراه هستند که فانکشن های آنها را سرویس دهی

می کنند. این SFB ها عبارتند از :

- SFB29 HS\_Count
- SFB30 Freq\_Mes
- SFB38 HSC\_A\_B
- SFB39 POS

دو مورد آخر صرفاً برای CPU314 IFM کاربرد دارد.

فانکشنهای فوق در این قسمت تشریح میشوند ولی لازم است متذکر شویم که برای کاربرد هر یک از آنها مثالی در ضمیمه ۷ آورده شده و توصیه میشود خواننده پس از مطالعه عملکرد هر فانکشن بلافاصله مثال مربوط به آنرا در ضمیمه بررسی نماید.

بلوک دیاگرام صفحه بعد شکل کلی ارتباط CPU با مدول های یکپارچه کنار آن را نشان می دهد

توجه شود که آدرس I/O ها ثابت بوده و قابل تغییر نمی باشند در پیکربندی سخت افزار نیز وقتی این CPU را وارد Rack300 در HWconfig می کنیم مشاهده می نماییم که آدرسها از قبل تعیین شده و ثابت هستند. این آدرسها در جدول زیر آورده شده اند.

ستون CPU314 IFM جدول را با شکل بالا مقایسه کنید تا اتصالات دقیق تر مشخص گردند.

CPU 312 IFM	CPU 314 IFM	Function
I 124.6	I 126.0	Digital input up
I 124.7	I 126.1	Digital input down
I 125.0	I 126.2	Digital input direction
I 125.1	I 126.3	Digital input hardware start/stop
Q 124.0	Q 124.0	Digital output A
Q 124.1	Q 124.1	Digital output B

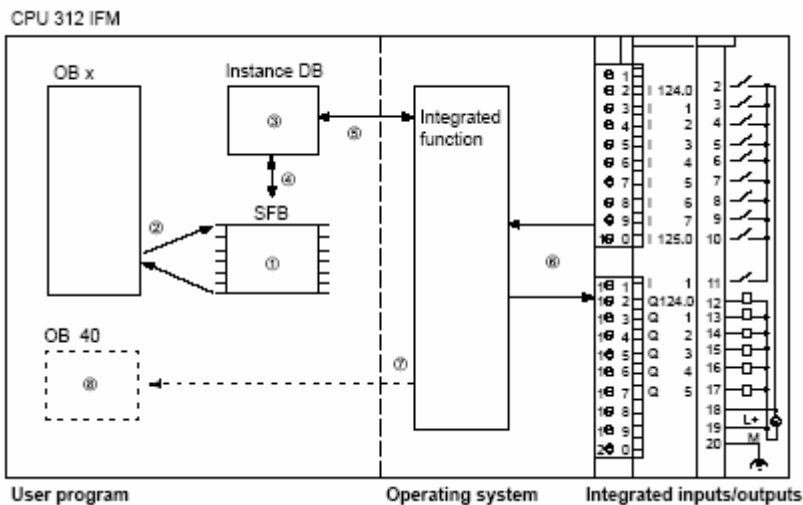

Slot	Module	Order number	Fi...	M...	I address	Q addr...
1						
2	CPU 314 IFM	6ES7 314-5AE83-0ABV1.2	2		124...135	124...129

توجه شود که در پیکر بندی سخت افزار برنامه Hwconfig تنظیمات دیگری نیز لازم است برای هر کدام SFB های چهار گانه فوق الذکر بایستی ستینگ مربوطه در پارمترهای CPU در بخش Integrated Function مانند شکل زیر فعال گردد.

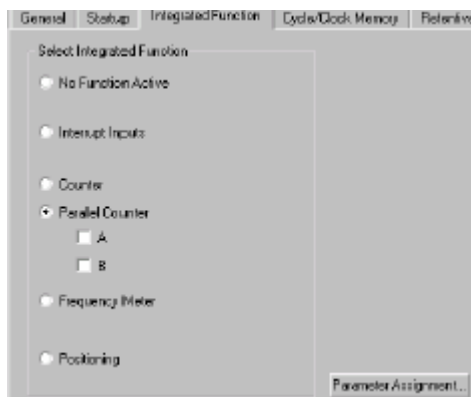

با این توضیحات اکنون به تشریح SFB های این خانواده می پردازیم.

## SFB29 با نام سمبلیک HS\_Count

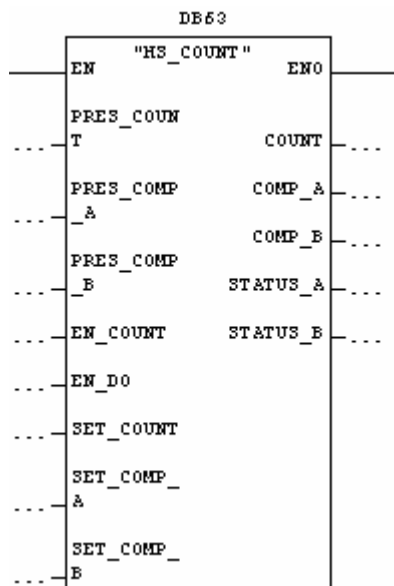

این فانکشن امکان شمارش پالسهایی با فرکانس حداکثر 10 KHZ را برای CPU فراهم میسازد. شمارنده میتواند بصورت افزایشی و کاهشی عمل کند. برای شناخت عملکرد دقیق SFB29 بلوک دیاگرامی در صفحه بعد ترسیم شده است. بطور کلی میتوان گفت که این فانکشن پالسهای سریع را دریافت کرده و بسته به اینکه پالس به کدام ورودی آن متصل باشد شمارنده افزایش یا کاهش می یابد. میتوان شمارنده را با یک مقدار اولیه تنظیم کرد همچنین میتوان مقایسه گرهایی را فعال ساخت تا اگر تعداد پالس به حد معینی رسید خروجی خاصی فعال شود این مطالب در زیر تشریح شده است.

## شمارش پالس

این کانتر با هر لبه پالس که به ورودی های سخت افزاری ذکر شده در جدول صفحه ۴۷ اعمال شود یک شماره افزایش یا یک شماره کاهش می یابد. بعنوان مثال با لبه مثبت در ورودی I 124.6 مربوط به CPU312IFM مقدار کانتر افزایش پیدا می کند. بعبارت دیگر SFB29 هیچ ورودی برای پالس ها ندارد و پالسها مستقیماً از سخت افزار دریافت می شوند. SFB29 صرفاً به کنترل خروجی ها می پردازد. در پارامترهای این CPU ها در HWconfig بخشی به نام Integrated Function وجود دارد که در آن عملکرد فانکشن و بسیاری پارامترهای دیگر قابل تنظیم است. در همین قسمت میتوان نوع لبه پالس که بالا رونده یا پایین رونده در نظر گرفته شود را تعیین کرد.

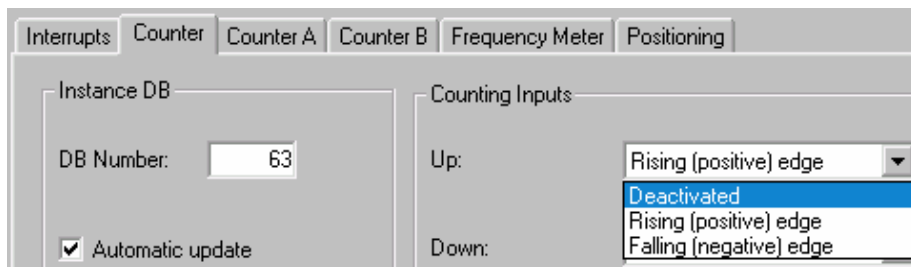

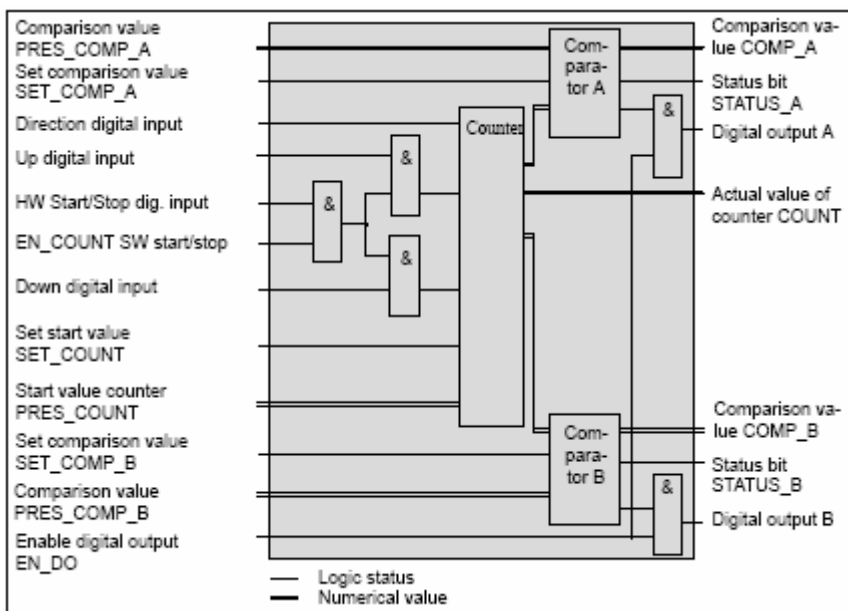

نتیجه شمارش پالس در خروجی Count که بصورت Double Integer است نمایش داده می شود. طبق شکل زیر با رسیدن هر سیگنال Up مقدار Count یکی افزایش و با هر سیگنال Down این مقدار یکی کاهش میابد.

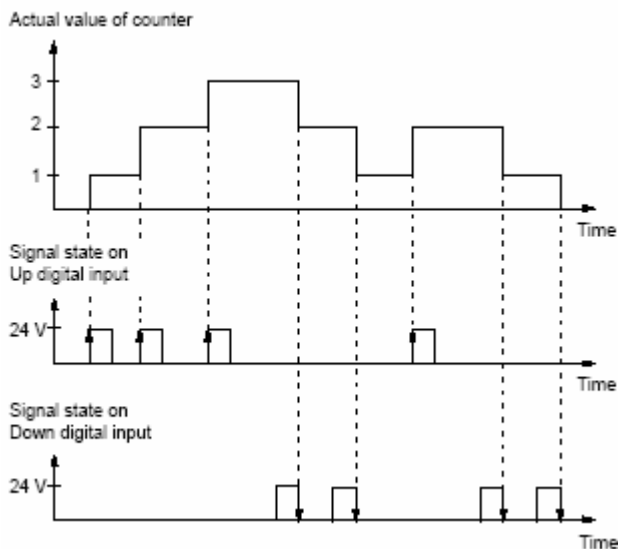

### روشن و خاموش کردن شمارنده

به دو طریق میتوان شمارنده را فعال یا غیر فعال نمود:

۱. توسط ورودی سخت افزاری که در جدول صفحه ۴۷ آورده شده است. بعنوان مثال با ورودی

CPU312IFM برای I125.1

۲. توسط ورودی EN\_Count در فانکشن SFB29

با فعال شدن هر کدام از موارد فوق پالسهای دریافتی در ورودی ها شمارش نخواهند شد.

### دادن مقدار اولیه به شمارنده

مقدار اولیه یا Preset Value را میتوان در ورودی Pres\_Count بصورت یک عدد DINT وارد کرد. البته صرفاً وارد کردن این عدد به تنهایی کافی نیست بلکه لازم است لبه مثبتی نیز به ورودی Set\_Count داده شود تا کانتر با این مقدار اولیه Set شود.

### تغییر جهت شمارش

در حالت عادی ورودی سخت افزاری Up کانتر را افزایش و ورودی سخت افزاری Down کانتر را کاهش می دهد. میتوان این عمل را بر عکس نمود. اگر به ورودی سخت افزاری Digital input direction (مثلاً ورودی I125.0 در 312IFM) سیگنال صفر اعمال شود جهت شمارش معکوس شده و بارسیدن پالس به ورودی Up مقدار کانتر کاهش می یابد.

### عملکرد مقایسه گر

کانتر SFB29 دارای دو مقایسه گر داخلی است. این مقایسه گر ها مقدار لحظه ای کانتر را با مقدار از قبل تعیین شده مقایسه و در صورت برقراری شرایط خروجی های خاصی را از SFB فعال می کنند. دو مقایسه گر به نام های A و B وجود دارد که عملکرد آنها مشابه است و میتوان به هر کدام از آنها مقدار جداگانه ای اختصاص داد. Pres\_Comp\_A برای مقایسه گر A و Pres\_Comp\_B برای مقایسه گر B مقدار می گیرد. این مقدار بصورت عدد DINT است. برای اعمال این مقادیر به مقایسه گرها لازم است لبه مثبتی به ورودی های Set\_Comp\_A و Set\_Comp\_B داده شود. در این شرایط:

- اگر  $Count \geq Comp\_A$  شود بیت خروجی Status\_A یک می شود.
- اگر  $Count \geq Comp\_B$  شود بیت خروجی Status\_B یک می شود.

مقادیر Set شده بعنوان مبنا برای مقایسه گرها نیز بصورت DINT در خروجی های Comp\_A و Comp\_B قابل مشاهده است.

## فانکشن های استاندارد

شکل زیر عملکرد مقایسه گر را در حالتی که مقایسه گر A با مقدار ۳۵۰ و مقایسه گر B با مقدار ۱۰۰ تنظیم شده نشان می دهد. نقاطی که در آنها خروجی مقایسه گرها فعال شده اند با فلش نشان داده شده است.

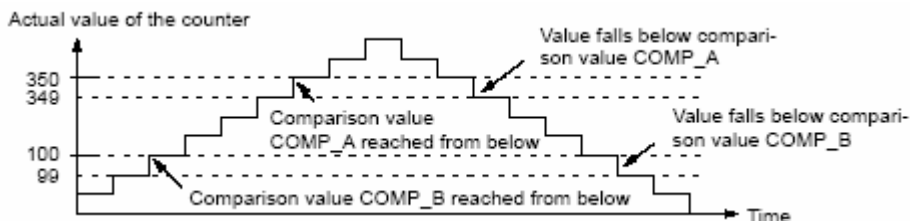

### فعال سازی خروجی ها

اگر ورودی EN-DO مربوط به SFB29 یک شود در اینصورت خروجی های SFB29 یعنی خروجی های مربوط به مقایسه گر های A و B مستقیماً از مدول Output کنار CPU به فرآیند ارسال می گردد. ولی اگر این ورودی صفر شود خروجی های مذکور شبیه خروجی های دیجیتال معمول میتوانند بکار روند و برنامه نویسی شوند. برای فهم بهتر عملکرد ورودی EN\_DO به شکل زیر و وضعیت خروجی Status\_A دقت شود:

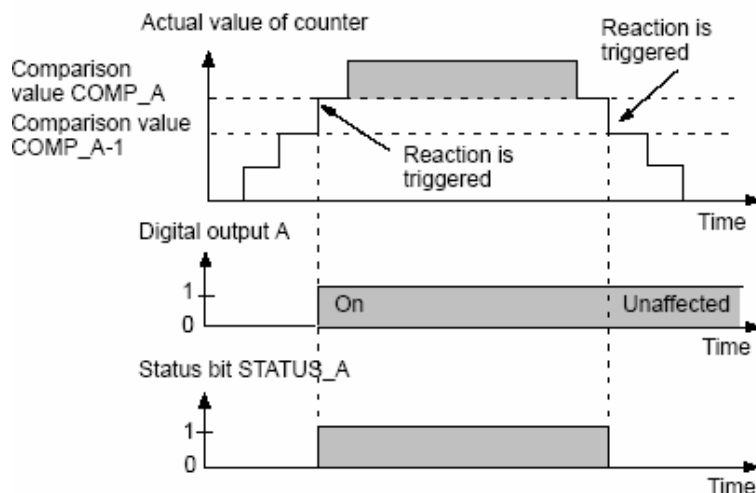

در صفحات ۳۹۰ و ۳۹۴ و ۳۹۷ کاربردی از این CPU را همراه با SFB29 در یک فرآیند بطری پرکنی نشان میدهد. توصیه میشود خواننده محترم قبل از بررسی فانکشنهای بعدی این برنامه ها را مطالعه نماید. آنچه تا اینجا ذکر شد مربوط به SFB29 بود. در صفحات بعد سایر فانکشنهای CPU های IFM مورد بحث قرار گرفته اند.

## SFB38 با نام سمبلیک HSC\_A\_B

این SFB مخصوص CPU314 IFM می باشد و برای شمارش پالسهای تا فرکانس 10 KHZ بکار می رود. عملکرد این SFB مشابه SFB29 است از اینرو نیاز به تشریح تفصیلی آن نمی باشد. آنچه که SFB38 را از SFB29 متمایز میسازد اینست که CPU 314 IFM میتواند همزمان دو سری پالس از دو سنسور مختلف دریافت کرد و با استفاده از SFB38 بطور همزمان هر دو شمارش، مقایسه و خروجی های مستقلی را برای هر کدام فعال نمود.

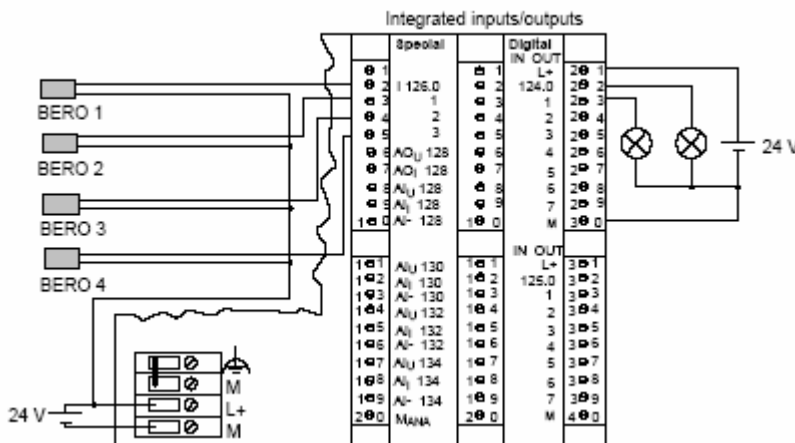

همانطور که در شکل بالا مشاهده می شود دو ورودی های I126.0 و I126.1 متصل شده اند که این دو شمارنده A را بکار می اندازند پالسهای اولی شمارنده را افزایش و پالسهای دومی شمارنده را کاهش می دهد. همینطور سنسورهای 3 و 4 که به ورودی های I126.2 و I126.3 متصل شده اند برای افزایش و کاهش شمارنده B استفاده می شوند. خروجی Q124.0 برای شمارنده A و خروجی Q124.1 برای شمارنده B مورد استفاده قرار می گیرد و اگر مقدار شمارش به مقدار مبنای مقایسه برسد خروجی مربوطه روشن می گردد. قبل از استفاده از این فانکشن لازم است تنظیمات سخت افزاری مربوط به آن در پارامترهای CPU در بخش Counter A, B انجام شده باشد. ابتدا همانطور که در شکل صفحه بعد نشان داده شده Counter A, B را انتخاب کرده سپس با کلیک روی Parameter Assignment پارامترهای مربوط به هر کدام از آنها را تنظیم می کنیم. نکته قابل توجه آنست که برای هر کدام از شمارنده های A و B یک دیتا بلاک جداگانه در نظر گرفته شده است. که پیش فرض شماره های DB60 و DB61 می باشد. پس در برنامه نویسی در هنگام صدا زدن SFB38 اگر همراه با DB60 فراخوان شود شمارنده A بکار خواهد افتاد.

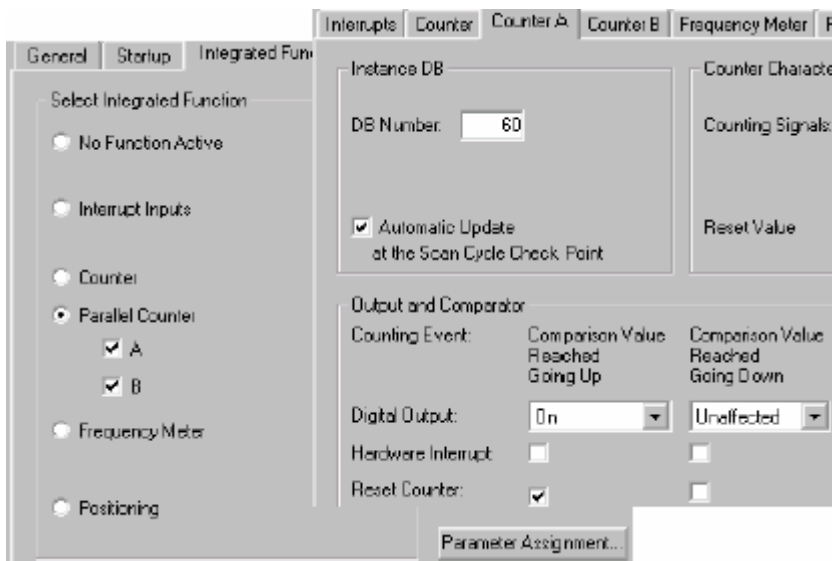

فانکشن SFB29 در LAD بصورت شکل زیر است:

ورودی PRES\_COMP مقدار مبنا برای مقایسه است که بصورت یک عدد DINT داده می شود. این مقدار مبنا با لبه مثبتی که به ورودی SET\_COMP داده می شود به شمارنده اعمال می گردد. ورودی EN\_COUNT برای فعال سازی شمارنده است که یک سیگنال 0 یا 1 می پذیرد. ورودی RESET یک عدد DINT بین -2147483648 تا +2147483647 میتواند باشد. ری ست شدن شمارنده به این مقدار بستگی به تنظیمات سخت افزاری دارد وقتی مقدار شمارنده افزایش یافته و به مقدار مبنای مقایسه برسد شمارنده به مقدار تعیین شده بعنوان Reset Value ریست می گردد.

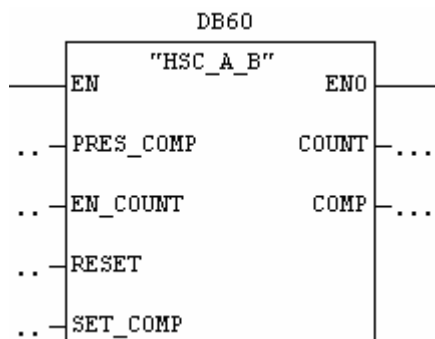

با توجه به مثال هایی که برای SFB29 در ضمیمه ۷ آمده است عملکرد این فانکشن به دلیل تشابه نیاز به مثال جداگانه ندارد ازاینرو به ادامه بحث در مورد سایر فانکشن های CPU 31x IFM میپردازیم.



### FREQ\_MES SFB30 با نام سمبلیک

این SFB برای اندازه گیری فرکانس پالس هایی تا 10 KHZ که به ورودی های زیر از CPU های IFM داده می شود بکار می رود:

- در CPU312 IFM به ورودی I 124.6
- در CPU314 IFM به ورودی I 126.0

این فانکشن براساس لبه مثبت پالس به یکی از دو روش زیر کار می کند:

روش ۱: با زمان های نمونه برداری 0.1 S , 1 S , 10 S

روش ۲: با زمانهای نمونه برداری 1 ms , 2 ms , 4ms

فرکانس پالس با تقسیم تعداد لبه مثبت بر زمان نمونه برداری بدست می آید. بعنوان مثال اگر این زمان ۱ ثانیه انتخاب شود و در مدت یک ثانیه تعداد ۶۵۰۰ پالس برسد در اینصورت فرکانس پالس 6500 HZ خواهد بود. زمان نمونه برداری به فانکشن داده نمی شود بلکه تنظیم آن در پارامترهای CPU در HWconfig در بخش Integrated Function مطابق شکل زیر انجام می شود. ابتدا نوع فانکشن را Frequency Meter انتخاب کرده سپس با کلیک روی Parameter Assignment تنظیم زمان نمونه برداری را انجام می دهیم. در حالتی که از روش ۲ استفاده می کنیم میتوانیم در پارامترهای سخت افزار وقفه سخت افزاری را نیز فعال نماییم که بعداً در این مورد توضیحاتی بیان خواهد شد.

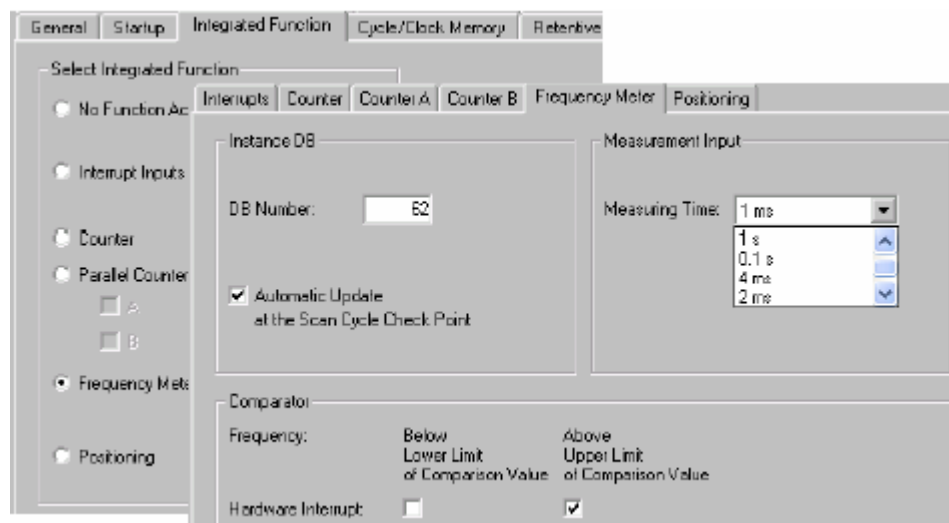

## فانکشن های استاندارد

روش ۱ که در آن زمان نمونه برداری بین 0.1s تا 10 s است برای اندازه گیری فرکانسهای بالا بکار می رود دقت آن زیاد و در عین حال کمترین بار گذاری را روی سیکل خواهد داشت.

روش ۲ که زمان نمونه برداری آن بین 1ms تا 4ms است برای اندازه گیری فرکانس های پایین بکار می رود در این روش دقت مناسب بوده و امکان اعمال وقفه سخت افزاری نیز وجود دارد در عین حال بیشترین بار گذاری را روی سیکل اسکن به دنبال دارد.

وقتی CPU استارت می شود یا با مد HOLD شروع بکار می کند در اولین زمان نمونه برداری مقدار فرکانس واقعی نیست و برابر 1- می باشد. در واقع فرکانس از دومین نمونه برداری به بعد محاسبه می گردد.

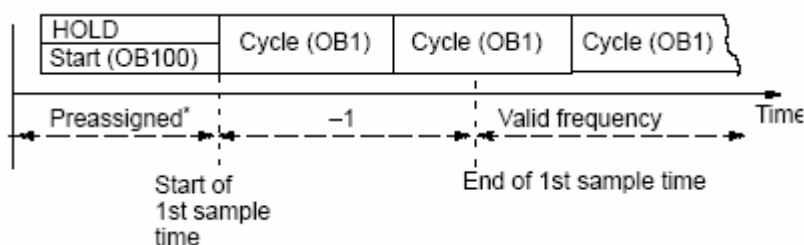

همانطور که ذکر شد این فانکشن قادر است تا فرکانس 10KHZ را اندازه بگیرد. اگر فرکانس ورودی از این حد بالاتر برود علاوه بر اینکه اعداد نمایش داده شده در خروجی قابل اعتماد نیست ممکن است در برخی شرایط با دخالت Watchdog مربوط به زمان سیکل برای CPU وضعیت Stop پیش بیاید.

میزان Resolution فرکانس اندازه گیری شده با افزایش در زمان نمونه برداری افزایش می یابد مثال های جدول زیر این موضوع را بهتر نشان می دهد.

Sample Time	Resolution	Example of Positive Edges during 1 Sample Period	Frequency
0.1 s	فرکانس میتواند در پله های ۱۰ هرتزی محاسبه شود	900	9000 Hz
		901	9010 Hz
1 s	فرکانس میتواند در پله های ۱ هرتزی محاسبه شود	900	900 Hz
		901	901 Hz
10 s	فرکانس میتواند در پله های 0.1 هرتزی محاسبه شود	900	90 Hz
		901	90.1 Hz

ظاهراً بنظر می رسد که برای داشتن دقت بالا اگر زمان نمونه برداری بزرگ انتخاب شود بهتر است ولی باید توجه داشت که در اینحالت فرکانس اندازه گیری شده در زمانهای طولانی تری (مثلاً هر ۱۰ ثانیه یکبار) در دسترس خواهد بود. این زمان ممکن است برای سیستم کنترل مناسب نباشد. در روش اول میزان خطای اندازه گیری با افزایش زمان نمونه برداری کاهش می یابد. جدول زیر میزان این خطا را نشان می دهد روش محاسبه خطا در این روش طبق فرمول زیر می باشد.

$$\text{Max. error in \% of meas. val.} = \frac{0.001 \text{ s} + \frac{1}{\text{Frequency in Hz}}}{\text{Sample time in s}} \times 100 \%$$

Frequency	Sample Time	Maximum Measurement Error in % of Measured Value
10 kHz	0.1 s	1.1 %
10 kHz	1 s	0.11 %
10 kHz	10 s	0.011 %

در روش دوم نیز میزان خطا با زمان نمونه برداری نسبت معکوس دارد ولی همانطور که در جدول زیر مشاهده می شود خطا نسبت به روش ۱ بیشتر است. خطا در این روش از فرمول زیر محاسبه می شود:

$$\text{Max. error} = \pm \text{frequency in Hz} \times \text{factor in \%} / 100 \pm 0.001 \text{ Hz}$$

Frequency	Sample Time	Maximum Measurement Error in % of Measured Value
10 kHz	1 ms	5 %
10 kHz	2 ms	2 %
10 kHz	4 ms	1 %

فرکانس متر SFB30 مجهز به دو مقایسه گر داخلی است یکی برای حد بالا U\_Limit و دیگری برای حد پایین L\_Limit همانطور که در بلاک این فانکشن (صفحه بعد) مشاهده می شود این حدود به ورودی های Preset بصورت عدد DINT داده می شوند سپس با دادن لبه مثبت به ورودی های Set\_U\_Limit و Set\_L\_Limit مقادیر Preset به فانکشن اعمال می شوند.

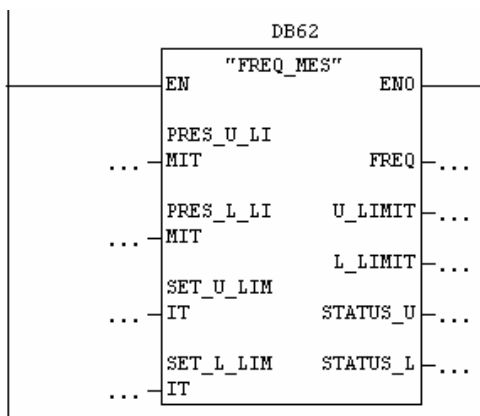

در خروجی این فانکشن مقدار فرکانس و حد بالا و حد پایین بصورت مقادیر DINT ظاهر می شوند. اگر  $\text{Frequency} > \text{U\_Limit}$  باشد خروجی  $\text{Status\_U}$  و اگر  $\text{Frequency} < \text{L\_Limit}$  باشد خروجی  $\text{Status\_L}$  فعال می شود.

در پارامترهای CPU در صورتی که زمان نمونه برداری از نوع ms باشد میتوان وقفه را همانطور که در شکل قبلی نشان داده شده فعال نمود تا بعنوان مثال وقتی فرکانس از  $\text{U\_Limit}$  بالاتر رفت وقفه سخت افزاری اعمال شده و  $\text{OB40}$  اجرا گردد. شکل زیر عملکرد SFB30 را برای شرایط مختلف ترسیم نموده است.

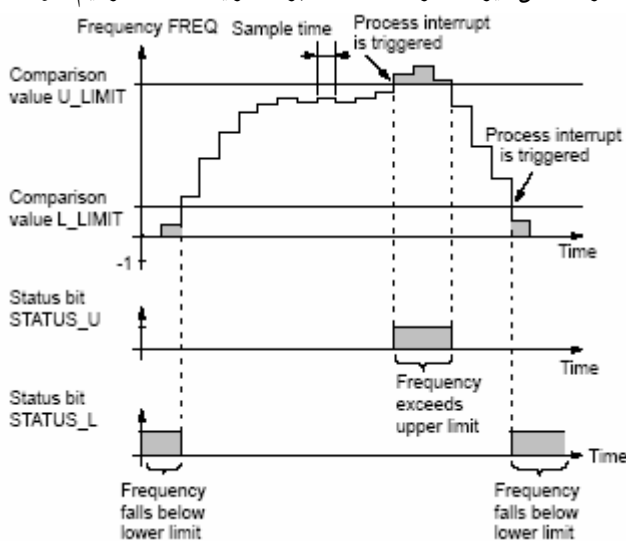

برای فهم بیشتر عملکرد این فانکشن توصیه میشود خواننده محترم برنامه ۴ صفحه ۴۰۱ را مطالعه نماید.

## SFB39 با نام سمبلیک POS

این فانکشن که مخصوص CPU 314 IFM است برای کنترل موقعیت محوری بصورت حلقه باز بکار می رود و میتواند پالسهایی را از انکودر ۲۴ ولتی Incremental Asymmetrical با فرکانس حداکثر 10 KHZ دریافت کند. این CPU دارای خروجی آنالوگ برای کنترل سرعت درایو و نیز خروجی دیجیتالی برای کنترل سرعت در حالتی که موتور بصورت کنتاکتوری کنترل می شود می باشد.

برای فهم درست عملکرد این سیستم در قدم اول آشنایی بادسته بندی انکودرها لازم است. بصورت شکل زیر:

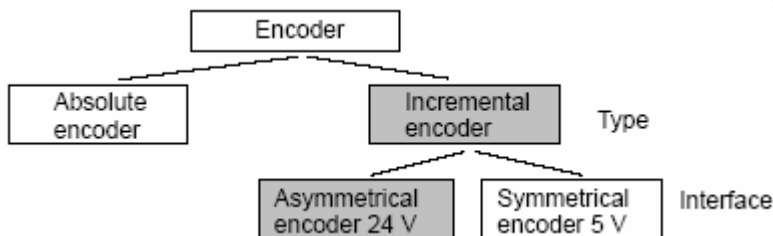

نوعی که برای این فانکشن مناسب است Asymmetrical 24 V می باشد. این انکودر دو قطار پالس به نام های A و B در خروجی خود ظاهر می سازد که با یکدیگر ۹۰ درجه اختلاف فاز دارند.

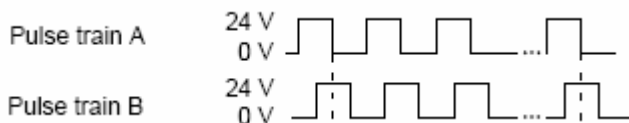

در کنترل موقعیت نیاز به یک نقطه رفرنس وجود دارد تا بقیه موقعیت ها نسبت به آن سنجیده شوند این نقطه توسط انکودر با قطاری از پالس مشخص می گردد. برای فهم بهتر موضوع به ذکر مثالی می پردازیم. همانطور که در شکل صفحه بعد مشاهده می شود قطعه ای لازم است توسط ماشین ابزار سوراخ کاری شود. قطعه روی میز کار قرار می گیرد سپس میز کار توسط موتور و یک شافت مارپیچ بصورت افقی حرکت می کند. ابتدا و انتهای حرکت میز توسط دو لیمیت سوئیچ کنترل می شود. نقطه رفرنس نیز توسط یک سنسور مشخص می گردد وقتی این سنسور یک لبه مثبت بفرستد نشان دهنده آنست که میز در نقطه رفرنس قرار دارد انکودری که روی شافت مارپیچ قرار دارد در نقطه مبنا پالسهایی را میفرستد که بعنوان مبنا تلقی می شوند.

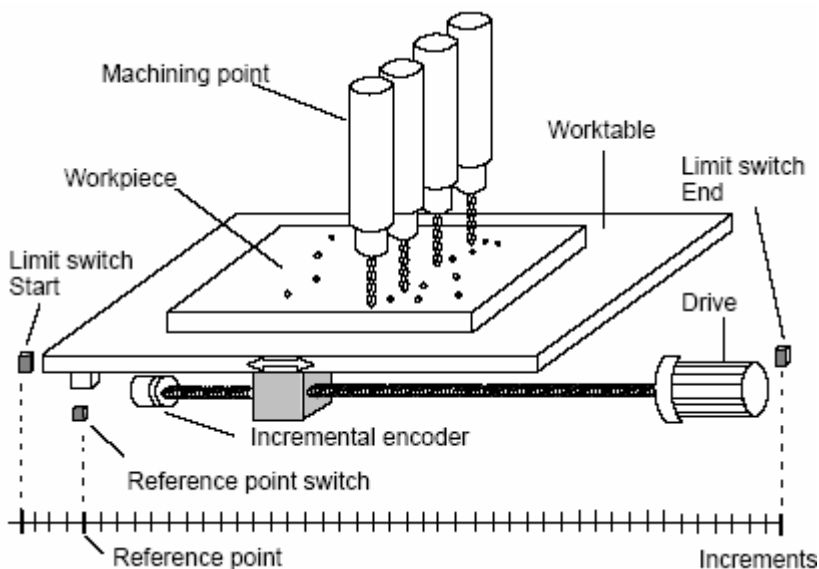

بایستی توجه داشت که دقت در نقطه مبنای بستگی به سرعت حرکت میز و نوع سنسور استفاده شده دارد. عبارت دیگر ممکن است میز در رفت و برگشت های متوالی در نقطه رفرنس های مختلف با یک اختلاف جزئی بایستد. هر چقدر دقت تکرار سنسور (Repeat Accuracy) بالاتر باشد و سرعت در نزدیکی این نقطه کمتر باشد اختلاف فوق جزئی تر خواهد بود. برای سوئیچ های مکانیکی دقت تکرار 10 میکرو متر و برای سوئیچ های نوری دقت تکرار ۵۰۰ میکرو متر است.

از نیازهای دیگر ماشین کاری مد دستی یا Jog Mode است. این مد دو کاربرد مهم دارد اول اینکه اپراتور در صورت لزوم مثلاً در صورت وقوع اشکال توسط مد دستی میز را به موقعیت مورد نظر هدایت می کند. دوم مسئله سنکرون سازی است که برای CPU 314 IFM مهم است زیرا وقتی این CPU استارت می شود نمیتواند موقعیت را محاسبه کند چون هنوز موقعیت رفرنس را نمی شناسد تا سایر موقعیت ها را نسبت به آن محاسبه کند از اینرو نیاز به شناخت رفرنس دارد که اصطلاحاً به آن سنکرون سازی گفته می شود. برای سنکرون سازی لازم است در حالت Jog Mode محور حرکت کرده تا به نقطه رفرنس برسد و از آنجا سیگنال رفرنس به CPU داده شود.

برای سنکرون سازی لازمست تعیین شود که حرکت نسبت به نقطه رفرنس Forward یا Backward باشد. این تنظیم در پارامترهای CPU در HWconfig مطابق شکل صفحه بعد انجام می گیرد.

Interrupts	Counter	Counter A	Counter B	Frequency Meter	Positioning
Instance DB			Drive Control by Means of		
DB Number: <input type="text" value="53"/>			<input checked="" type="radio"/> 4 Digital Outputs (DO) <input type="radio"/> 2 DO + 1 AO <input type="radio"/> 1 Analog Output (AO)		
<input checked="" type="checkbox"/> Automatic Update at the Scan Cycle Check Point					
Synchronization					
Evaluation of the Reference Point Switch for Direction: <input checked="" type="radio"/> Forward <input type="radio"/> Backward					
Acceleration/Deceleration Distance					
Acceleration Distance up to Highest Speed: (= Deceleration Distance up to Standstill) <input type="text" value="65535"/> Increments					

سرعت حرکت محور در حالت Jog Mode قابل تنظیم است و شبیه حالت کار عادی محور است . بطور کلی کنترل سرعت بستگی به مدار تغذیه موتور دارد ممکن است تغذیه بصورت کنتاکتوری باشد یا اینکه از درایو با کنترل فرکانس (برای موتور آسنکرون یا سنکرون ) استفاده شده باشد. پس دو روش کنترل سرعت برای IFM قابل تعریف است :

۱. روش دو سرعتی که به Rapid Traverse (دوربالا) و Creep Speed (دور پایین) موسوم است.
۲. استفاده از مبدل فرکانس برای کنترل سرعت در رنج دلخواه.

در روش ۱ که سیستم بصورت کنتاکتوری است روش کار مطابق با نمودار صفحه بعد است. این نمودار روش کار را هم برای کار عادی و هم برای حالت Jog Mode نشان می دهد. فرض کنیم نقطه مقصد که قرار است محور تا آنجا حرکت کند و بایستد مشخص است در اینصورت ابتدا محرک با بیشترین سرعت از نقطه شروع حرکت می کند که این حالت همان Rapid traverse است سپس در فاصله مشخصی نسبت به مقصد که این فاصله از قبل مشخص شده محرک به حالت سرعت کم یعنی Creep Speed در می آید. کمی مانده به نقطه

مقصد محرک قطع می شود تا نهایتاً محور در موقعیت مورد نظر بایستد. حالت Creep برای دقت بیشتر در رسیدن به نقطه مورد نظر بکار می رود.

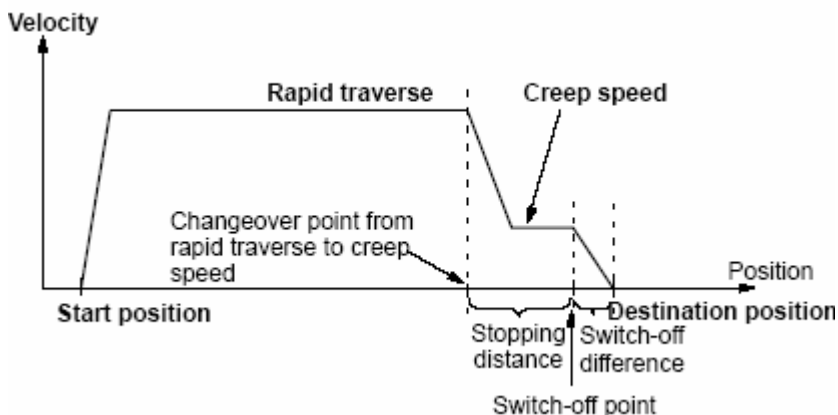

نقطه شروع لازم نیست که همان نقطه مبنا باشد و از هر نقطه ای امکان شروع وجود دارد تنها محدودیتی که وجود دارد اینست که اگر فاصله نقطه شروع تا مقصد کوچکتر یا برابر با مسافت Switch off شدن محرک باشد عملاً کنترل موقعیتی اعمال نمی شود.

#### روش کنترل Rapid/Creep توسط CPU IFM

در این روش ۴ خروجی دیجیتال برای عملکرد کنترل در نظر گرفته شده است. در پارامترهای Hwconfig نیز همانطور که در شکل قبلی نشان داده شد لازمست گزینه 4 DO فعال شود. این ۴ خروجی عبارتند از:

- یک خروجی دیجیتال برای فعال سازی حالت Rapid
- یک خروجی دیجیتال برای فعال سازی حالت Creep
- یک خروجی دیجیتال برای جهت چرخش Forward
- یک خروجی دیجیتال برای جهت چرخش Backward

فرض کنیم محرک لازم است بصورت Forward بچرخد در این حالت سیگنال Forward روشن و سیگنال Backward خاموش است. ابتدا سیگنال Rapid همزمان با Forward فعال شده و به محض رسیدن محور به فاصله معین نسبت به مقصد این سیگنال خاموش و سیگنال Creep فعال می شود. نمودار صفحه بعد این عملکرد را نشان می دهد.



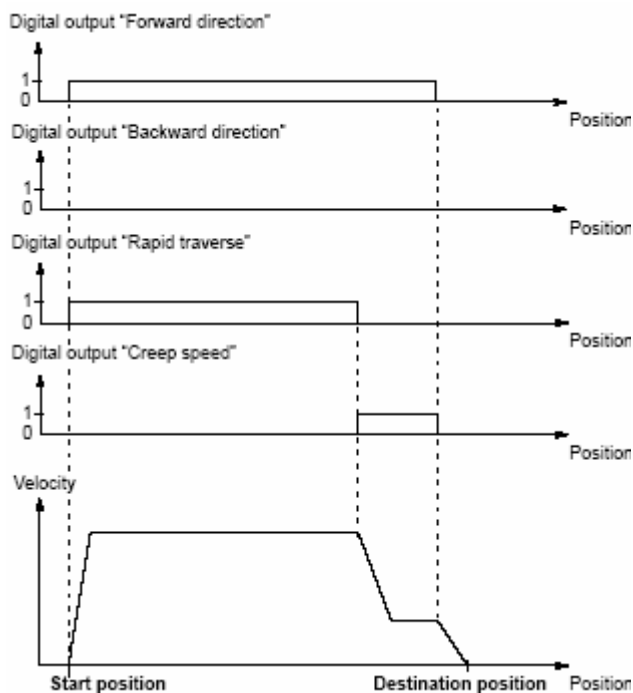

در کنترل موقعیت با سیستم تغذیه کنتاکتوری ورودی و خروجی هایی که روی CPU 314 IFM استفاده می شوند عبارتند از:

- I 126.0: برای اتصال انکودر Track A
- I 126.1: برای اتصال انکودر Track B
- I 126.2: برای اتصال سوئیچ نقطه رفرنس
- Q 124.0: برای خروجی Creep Speed
- Q 124.1: برای خروجی Rapid Traverse
- Q 124.2: برای حرکت Backward
- Q 124.3: برای حرکت Forward

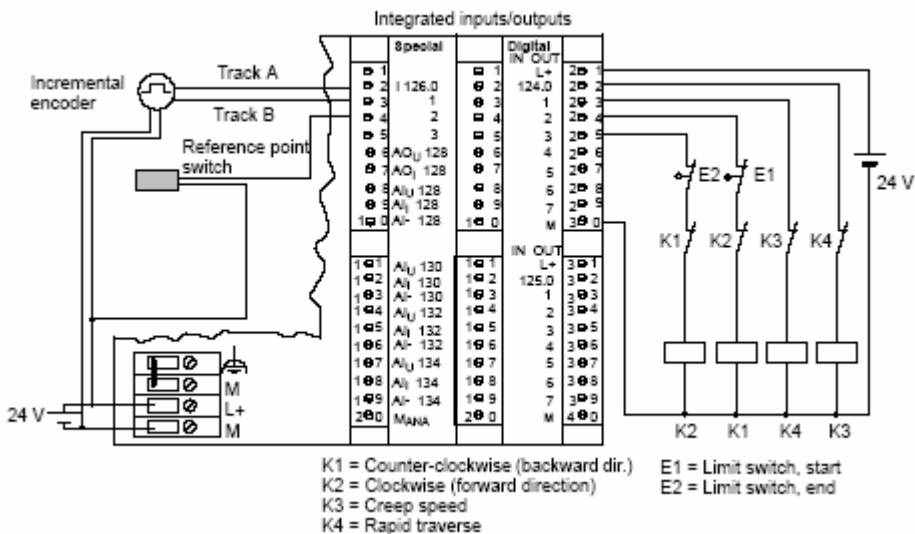

از نظر الکتریکی کنتاکتور K1 و K2 که مربوط به چپ گرد و راست گرد موتور هستند با یکدیگر اینترلاک دارند با وصل شدن یکی دیگری قطع می شود. همینطور کنتاکتور های K3 و K4 که برای دور کند و دور تند بکار می روند نیز با هم اینترلاک دارند.

پس از انجام اتصالات و تنظیم پارامترهای سخت افزاری فراخوانی SFB39 در برنامه ضروریست.

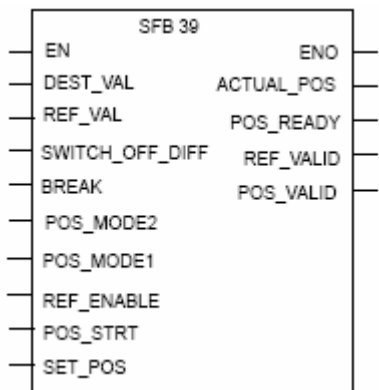

**ورودی DEST\_VAL** : فاصله نقطه مقصد محور بصورت

یک عدد DINT

**ورودی REF\_VAL** : میتوان مقدار جدید برای فاصله مبنا

بصورت یک عدد DINT را به این ورودی داد. این عدد برای سنکرون سازی نرم افزاری بکار می رود. اعمال این عدد به کنترلر با یک شدن ورودی SET\_POS صورت می گیرد.

**ورودی SWITCH\_OFF\_DIFF** : مقدار فاصله از نقطه

SWITCH\_OFF تا مقصد را بصورت WORD می گیرد.

سه ورودی بالا مقادیر خود را برحسب تعداد پالس انکودر می گیرند. این موضوع در صفحات بعد تشریح خواهد شد.

**ورودی BREAK:** این ورودی بصورت بیت است در سیستم کنتاکتوری برای کنترل حالت Creep یا Rapid بکار می رود. اگر بزرگتر از صفر باشد فقط امکان Creep وجود دارد. در سیستم مبتنی بر درایو این ورودی سرعت ماکزیمم را مشخص می کند.

**ورودی POS\_MODE2:** این ورودی که بصورت بیت است حرکت Forward را فعال میسازد.

**ورودی POS\_MODE1:** این ورودی که بصورت بیت است حرکت Backward را فعال میسازد.

**ورودی REF\_ENABLE:** بصورت بیت است که برای فعال سازی یا غیر فعال سازی سنکرون سازی نقطه رفرنس بکار می رود.

**ورودی POS\_STRT:** بصورت بیت است که برای شروع کار نرمال کنترل موقعیت بکار می رود.

**ورودی SET\_POS:** بصورت بیت است و یک شدن آن به معنای پذیرفتن نقطه رفرنس می باشد. بدین طریق سنکرون سازی نرم افزاری اتفاق می افتد.

**خروجی ACTUAL\_POS:** این خروجی مقدار واقعی موقعیت را بصورت DINT نشان می دهد.

**خروجی POS\_READY:** با کامل شدن عملکرد Positioning یا Jog این خروجی یک می شود و امکان Positioning مجدد فراهم می گردد. لازمست توجه شود که با توجه به منحنی Rapid/Creep در شرایطی که فاصله تا مقصد کمتر یا مساوی فاصله Swith\_off باشد در اینصورت خروجی POS\_READY بدون تغییر و یک باقی میماند.

**خروجی REF\_VALID:** این خروجی نشان دهنده آنستکه سنکرون سازی سخت افزاری انجام شده یا خیر.

**خروجی POS\_VALID:** این خروجی نشان دهنده آنست که فانکشن IFM با محورها سنکرون شده است یا خیر. اگر صفر باشد به معنای سنکرون نشدن است در اینحالت عمل Positioning امکان پذیر نیست و فقط امکان Jog Mode وجود دارد.

با توجه به نکاتی که در بیان آدرسها ذکر شد دیدیم که دو نوع سنکرون سازی امکان پذیر است:

۱- سنکرون سازی نرم افزاری: این سنکرون سازی توسط SFB39 انجام می شود مقدار داده شده به

REF\_VAL از طریق ورودی SET\_POS بعنوان مینا به کنترلر اعمال می شود. این عمل در صورتی

امکان پذیر است که خروجی POS\_READY یک باشد یعنی عمل Positioning کامل شده

باشد. پس از انجام سنکرون سازی فوق خروجی POS\_VALID یک می شود.

## فانکشن های استاندارد

۲- سنکرون سازی سخت افزاری : در این روش مقدار REF\_VAL بعنوان نقطه مبنا منظور می شود اگر REF\_ENABLE=1 و سیگنال در I126.2 از 0 به 1 برود و جهت حرکت واقعی با آنچه در پارامترهای HWConfig تنظیم شده یکسان باشد.

در شکل زیر دو روش سنکرون سازی فوق نشان داده شده است. اعداد مربوطه در جدول زیر آن آمده است.

Case1: شروع سنکرون سازی با فعال شدن REF\_ENABLE      Case2: شروع سنکرون سازی توسط مد Jog

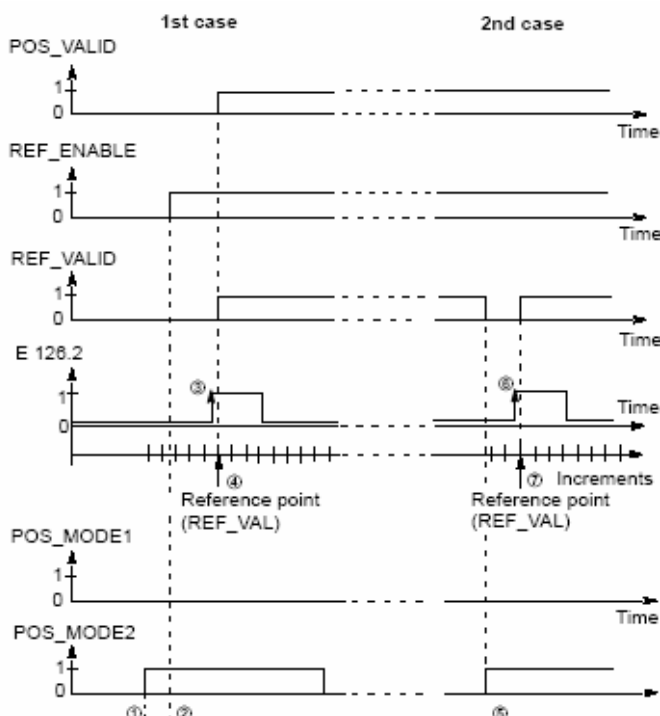

Case 1	1	مد Jog بصورت Forward از طریق ورودی POS_MODE2 شروع می شود
	2	وضعیت سیگنال در ورودی REF_ENABLE از 0 به 1 رفته و REF_VALID=0
	3	لبه مثبت در ورودی I126.2 که به سوئیچ رفرنس متصل است اتفاق بیفتد.
	4	نقطه رفرنس جدید REF_VAL توسط IFM پذیرفته می شود.
Case 2	5	POS_VALID و REF_ENABLE دارای وضعیت 1 هستند. مد Jog توسط REF_VALID=0 و POS_MODE2 بصورت Forward شروع می شود.
	6	لبه مثبت در ورودی I126.2 که به سوئیچ رفرنس متصل است اتفاق بیفتد.
	7	نقطه رفرنس جدید REF_VAL توسط IFM پذیرفته می شود.

## انجام Jog Mode

عملیات Jog Mode یعنی تغییر در موقعیت در بازه ای از -2147483648 تا +2147483647 برحسب فاصله Increment (پالس انکودر). این عملیات تحت شرایط مختلف بصورت Forward یا Backward امکان پذیر است همچنین امکان Terminate و Abort کردن نیز وجود دارد. در حالت Terminate سرعت از وضعیت Creep به وضعیت Switch-Off می رود. ولی در وضعیت Abort بلافاصله تمام خروجیها صفر می شوند. این دو حالت در جدول و شکل زیر نشان داده شده اند.

Forward	Backward	Terminate	Abort
POS_READY=1 POS_MODE1=0 POS_MODE2=1 POS_STRT=0	POS_READY=1 POS_MODE1=1 POS_MODE2=0 POS_STRT=0	POS_MODE1=0 POS_MODE2=0	POS_MODE1=1 POS_MODE2=1

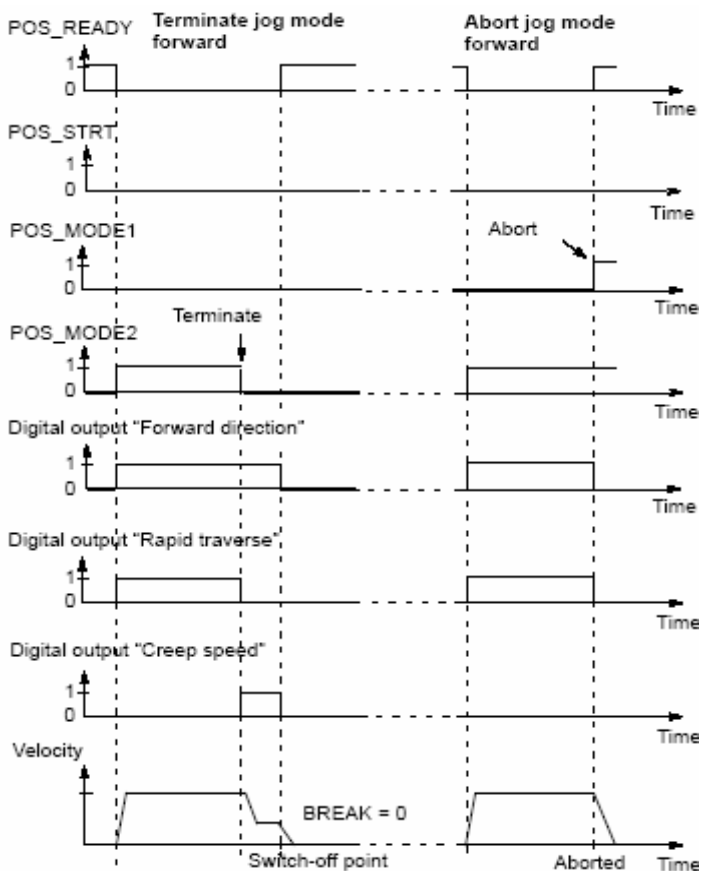

## اجرای عملکرد Positioning

شرایط مختلف برای مراحل مختلف Positioning در جدول زیر آمده است.

Positioning Operation	Parameter
Start positioning operation	POS_READY = 1 Rising edge at POS_STRT POS_MODE1 = 0 POS_MODE2 = 0
Positioning operation running	POS_STRT = 1
Terminate	Falling edge at POS_STRT
Abort	POS_MODE1 = 1 POS_MODE2 = 1

تا اینجا مطالبی که بیان شد عمدتاً مربوط به Positioning در سیستم مبتنی بر کنترکتور و ۲ سرعته بود. در ادامه بحث به نکات تکمیلی مربوط به سیستم مبتنی بر مبدل فرکانس می پردازیم.

## Positioning با تغذیه سیستم از طریق مبدل فرکانس

مبدل فرکانس برای تغذیه و تغییر دور موتورهای آسنکرون و سنکرون بکار می رود و توسط آن سرعت در رنج وسیعی قابل تغییر است و ۲ حالت نیست بعلاوه شتاب نیز قابل کنترل و تغییر است. قبل از هر چیز در این روش لازمست حد ماکزیمم سرعت و حد ماکزیمم شتاب مشخص گردد.

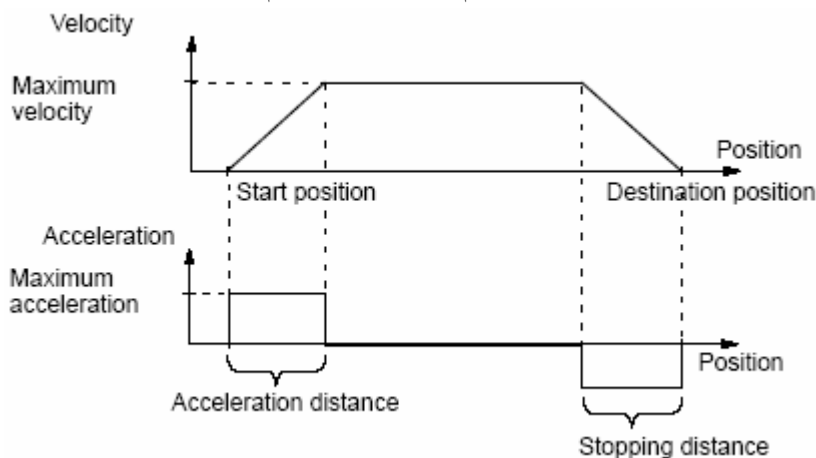

در اینجا نیز شبیه سیستم کنتاکتوری مسئله فاصله نقطه Switch-Off تا نقطه مقصد وجود دارد. شکل زیر این موضوع را نشان می دهد.

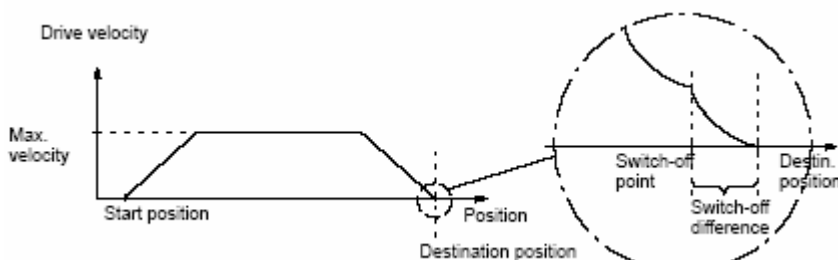

کنترل مبدل فرکانس از طریق IFM به دو طریق زیر انجام می شود. این دو روش در پارامترهای HWconfig تنظیم می گردد.

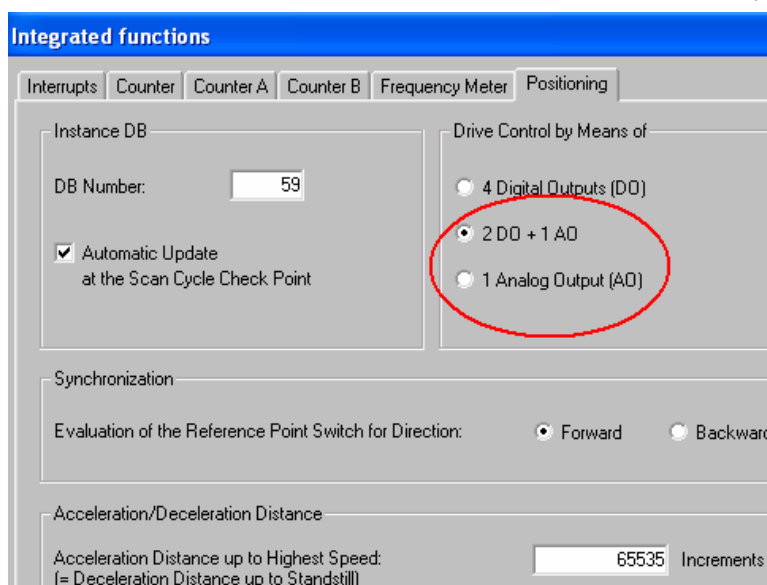

این دو روش همانطور که در شکل مشاهده می شود عبارتند از :

- ۱- استفاده از یک آنالوگ خروجی همراه با دو دیجیتال خروجی. سیگنال آنالوگ میتواند بین 0-10V یا 0-20mA باشد. این سیگنال سرعت را برای درایو مشخص می کند. خروجی آنالوگ فوق به آدرس PQW128

## فانکشن های استاندارد

متصل می گردد. دو خروجی دیجیتال برای جهت چرخش استفاده می شوند Q124.2 برای Backward و خروجی Q124.3 برای Forward بکار می رود.

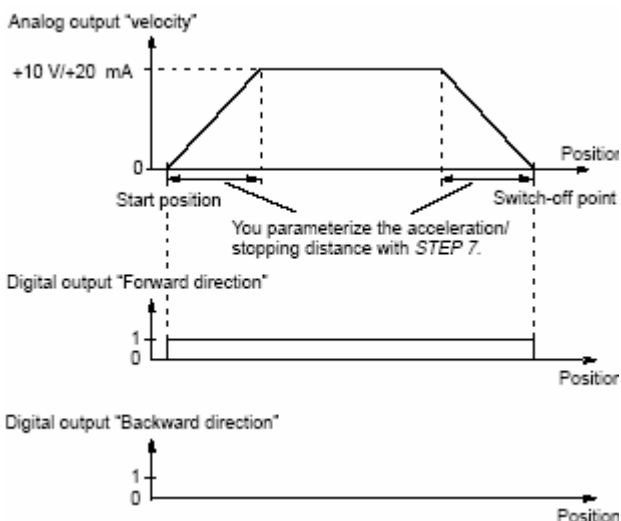

۲- استفاده از یک سیگنال آنالوگ  $\pm 10V$  یا  $\pm 20mA$  که در این حالت همزمان سرعت و جهت چرخش مشخص می شوند. بدیهی است علامت + برای چرخش Forward و علامت - برای چرخش backward استفاده می گردد. این خروجی نیز به آدرس PQW128 روی IFM متصل می گردد.

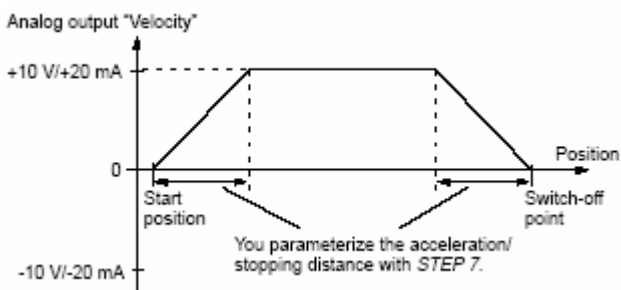

## ماکزیمم شتاب

میزان شتاب گیری بستگی به پارامتری دارد که در HWConfig (شکل صفحه قبل) داده می شود و عنوان آن Acceleration Distance Up to Highest Speed است.



برای فهم بیشتر موضوع به شکل زیر توجه کنید:

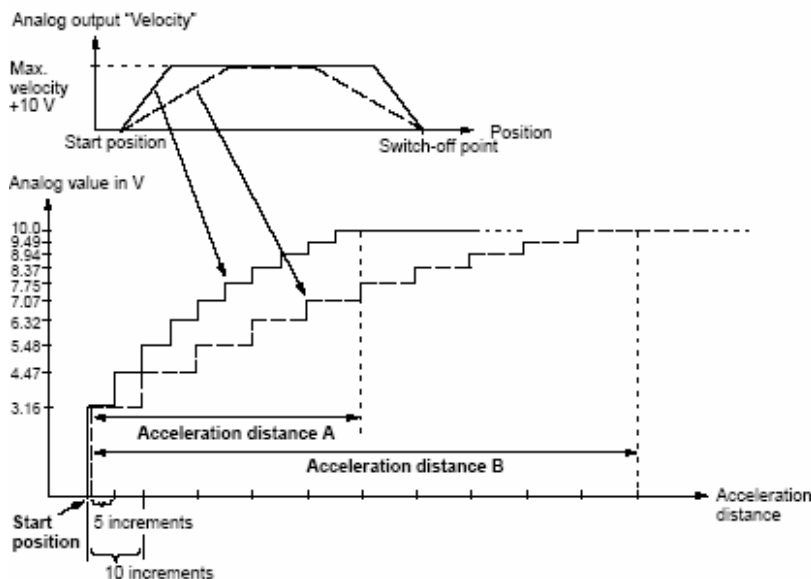

همانطور که مشاهده می شود شیب شتاب گیری با عرض پله های سیگنال آنالوگ ارتباط دارد. این عرض برابر با یک دهم پارامتر تنظیمی در HWConfig است. با توجه به منحنی فوق واضح است که پارامتر تنظیمی در Hwconfig برای منحنی A حدود ۵۰ و برای منحنی B حدود ۱۰۰ بوده است.

### ماکزیم سرعت

ماکزیم سرعت بعنوان  $v$  در فرمول زیر داده می شود و از روی آن پارامتر Break محاسبه شده به ورودی SFB39 اعمال می شود. بدین طریق SFB39 میتواند ماکزیم سرعت را کنترل کرده و به درایو اعمال نماید.

$$v = \frac{10 \text{ V}}{256} \times (256 - \text{BREAK})$$

برای ولتاژ رابطه روبرو را داریم که ماکزیم سرعت بصورت ولتاژ به  $v$  داده می شود.

$$v = \frac{20 \text{ mA}}{256} \times (256 - \text{BREAK})$$

و برای جریان رابطه روبرو را داریم که ماکزیم سرعت بصورت میلی آمپر به  $v$  داده می شود.

برای فهم بیشتر عملکرد این فانکشن خواننده محترم می تواند به برنامه ۵ و ۶ در صفحات ۴۰۴ و ۴۱۱ مراجعه نماید. با این توضیحات بحث در مورد فانکشنهای CPU31x IFM را خاتمه داده و در ادامه به فانکشنهای مربوط به CPU های 31xC می پردازیم. از آنجا که برخی مفاهیم که در این قسمت ذکر شد مانند نقطه رفرنس و Jog Mode و .... در مورد 31xC نیز مشابه است از تکرار آنها خودداری می نمایم.

## ۱۲-۲-۱۴ فانکشن های مربوط به CPU های 31xC

فانکشن های این خانواده با نام Tec\_Func برای CPU های کمپکت خانواده 300 که در انتهای کد آنها حرف C وجود دارد بکار می رود شامل CPU های زیر:

CPU	Order no.	Firmware Version	Hardware Version
CPU 312C	6ES7312-5BD01-0AB0	V2.0.0	01
CPU 313C	6ES7313-5BE01-0AB0	V2.0.0	01
CPU 313C-2 PtP	6ES7313-6BE01-0AB0	V2.0.0	01
CPU 313C-2 DP	6ES7313-6CE01-0AB0	V2.0.0	01
CPU 314C-2 PtP	6ES7314-6BF01-0AB0	V2.0.0	01
CPU 314C-2 DP	6ES7314-6CF01-0AB0	V2.0.0	01



شکل روبرو CPU314C-2DP را نشان می دهد.

CPU های 31xC فانکشن های زیر را بصورت Built In

عرضه می کنند :

- Positioning
- Counting
- Frequency Measurement
- Pulse Width Modulation
- Point to Point Communication
- PID Control

ارتباط P-t-P مرتبط با مباحث شبکه است و در این

کتاب مورد بحث قرار نمی گیرد. کنترل PID نیز

با سه فانکشن SFB41 و SFB42 و SFB43 انجام می شود که عملکرد آنها مشابه FB41 و FB42 و FB43 است که در جلد اول کتاب تشریح گردید. در اینجا به بیان سایر موارد می پردازیم. باز متذکر میشویم که بهتر است خواننده پس از مطالعه عملکرد هر فانکشن مثال مربوط به آنرا در ضمیمه ۷ ببیند.

توانایی CPU های 31xC برای ارائه فانکشنهای فوق متفاوت است جدول زیر موضوع را بهتر نشان می دهد.

	Positioning	Counting	Frequency Meas.	PWM	P-t-P Comm.	PID Control
CPU 312C	-	Yes	Yes	Yes	-	-
CPU 313C	-	Yes	Yes	Yes	-	Yes
CPU 313C-2 DP	-	Yes	Yes	Yes	-	Yes
CPU 313C-2 PtP	-	Yes	Yes	Yes	Yes	Yes
CPU 314C-2 DP	Yes	Yes	Yes	Yes	-	Yes
CPU 314C-2 PtP	Yes	Yes	Yes	Yes	Yes	Yes

### SFB44 با نام سمبلیک Analog

بطور کلی برای Positioning در CPU31xC شبیه IFM دو روش وجود دارد که یکی مبتنی بر خروجی آنالوگ و دیگری مبتنی بر خروجی دیجیتال است. SFB44 برای Positioning از طریق خروجی آنالوگ استفاده می شود. این خروجی ها  $0-10V$  ,  $0-20\text{ mA}$  ,  $\pm 10V$  ,  $\pm 20\text{mA}$  می باشند. توسط این خروجی های آنالوگ می توان موتورهای آسنکرون تغذیه شده با مبدل فرکانس یا موتورهای Servo-drive را فرمان داد تا موقعیت کنترل شود. دو نوع محور قابل کنترل است Linear و Rotary

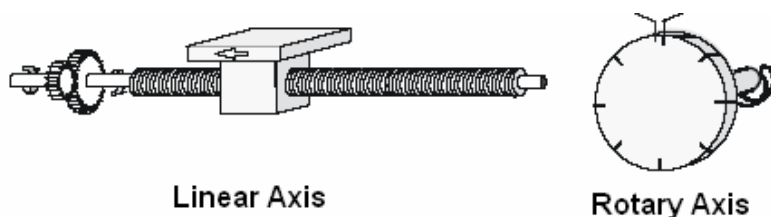

موقعیت محور توسط انکودر 24V Incremental بصورت پالس به CPU اعمال می شود. شکل زیر اجزای سخت افزاری کنترل موقعیت توسط CPU31xC را نشان می دهد.

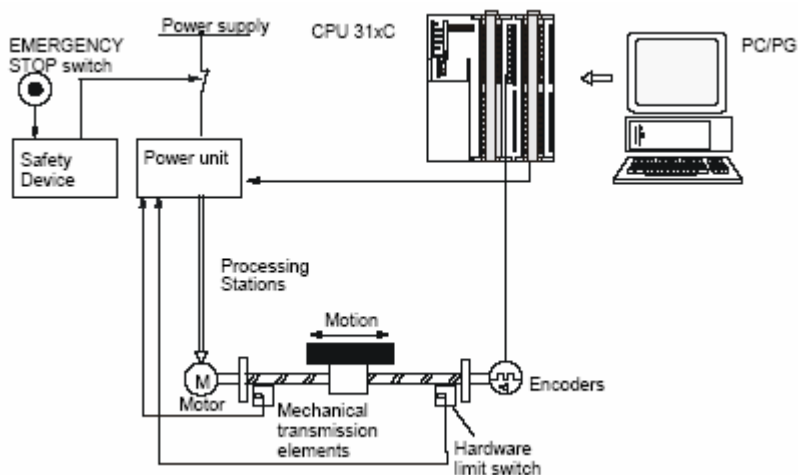

در CPU های 31xC که تمامی فانکشن ها را ساپورت میکنند دو ترمینال X1 و X2 وجود دارد که برای اتصال ورودی و خروجی هاست نام و شماره پین های کانالهای این دو ترمینال در جدول صفحه بعد آمده است. توجه شود که موارد فوق شماره آدرس ورودی نیست بلکه شماره اتصال است. در واقع شماره آدرس کانالهای

این CPU برخلاف نوع IFM ثابت نیست و در HWConfig قابل تغییر است.

X1			X2		
Connection	Name/Address	Function	Connection	Name/Address	Function
1	-	Not connected	1	1 L+	24-V supply for inputs
2	AI 0 (V)	-	2	DI+0.0	Encoder signal A
3	AI 0 (I)	-	3	DI+0.1	Encoder signal B
4	AI 0 (C)	-	4	DI+0.2	Encoder signal N
5	AI 1 (V)	-	5	DI+0.3	Length measurement
6	AI 1 (I)	-	6	DI+0.4	Reference point switch
7	AI 1 (C)	-	7	DI+0.5	-
8	AI 2 (V)	-	8	DI+0.6	-
9	AI 2 (I)	-	9	DI+0.7	-
10	AI 2 (C)	-	10	-	Not connected
11	AI 3 (V)	-	11	-	Not connected
12	AI 3 (I)	-	12	DI+1.0	-
13	AI 3 (C)	-	13	DI+1.1	-
14	AI R_P	-	14	DI+1.2	-
15	AI R_N	-	15	DI+1.3	-
16	AO 0 (V)	V output of converter	16	DI+1.4	-
17	AO 0 (I)	A output of converter	17	DI+1.5	-
18	AO 1 (V)	-	18	DI+1.6	-
19	AO 1 (I)	-	19	DI+1.7	-
20	MANA	Analog ground	20	1M	Chassis ground
21	-	Not connected	21	2 L+	24-V supply for outputs
22	DI+2.0	-	22	DO+0.0	-
23	DI+2.1	-	23	DO+0.1	-
24	DI+2.2	-	24	DO+0.2	-
25	DI+2.3	-	25	DO+0.3	-
26	DI+2.4	-	26	DO+0.4	-
27	DI+2.5	-	27	DO+0.5	-
28	DI+2.6	-	28	DO+0.6	CONV_EN: Converter enable
29	DI+2.7	-	29	DO+0.7	CONV_DIR: Direction signal*
30	4 M	Chassis ground	30	2 M	Chassis ground
			31	3 L+	24-V supply for outputs
			32	DO+1.0	-
			33	DO+1.1	-
			34	DO+1.2	-
			35	DO+1.3	-
			36	DO+1.4	-
			37	DO+1.5	-
			38	DO+1.6	-
			39	DO+1.7	-
			40	3 M	Chassis ground

V : Voltage I: Current C: Common

به مواردی که با رنگ خاکستری نشان داده شده دقت شود چون در بحث های بعدی به آنها خواهیم پرداخت.

## تنظیمات HWconfig

برای Positioning تنظیمات زیر لازم است در HWconfig انجام شود:

۱- ابتدا در اسلات زیر CPU روی AI5/AO2 کلیک کرده و وضعیت خروجی AO 0 را Disable کنید.

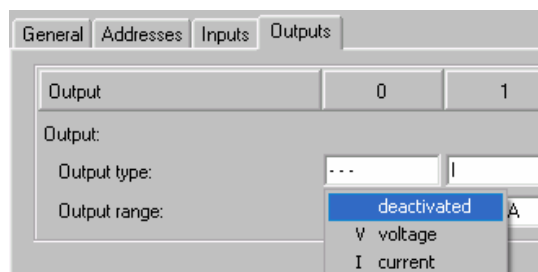

۲- با کلیک روی Position در اسلات زیر CPU نوع کنترل Position را Analog Output انتخاب کنید.

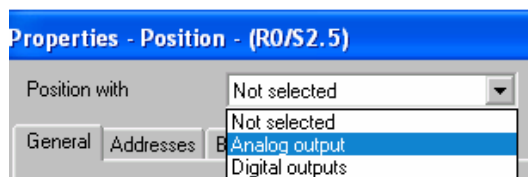

۳- انجام مرحله ۲ پارامترهای Drive و Axis و Encoder و Diagnostics به پنجره اضافه می شوند. بترتیب آنها را مطابق با نیاز پروسه تنظیم نمایید.

۴- برای پارامترهای درایو پنجره زیر را داریم که با مقادیر پیش فرض پر شده است.

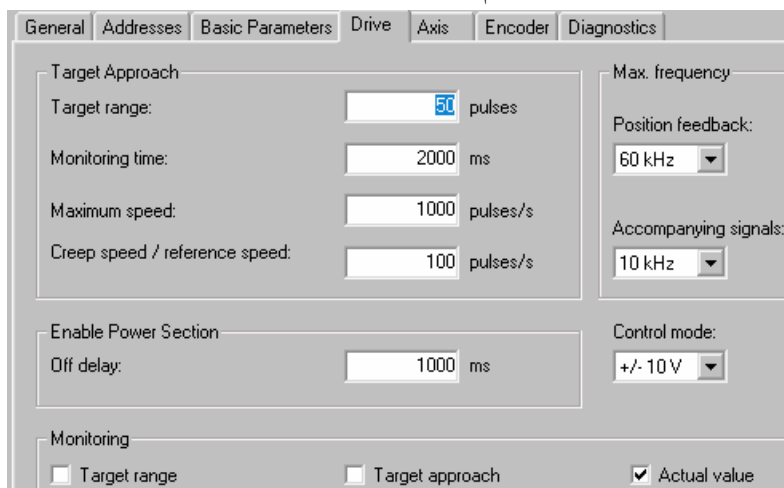

مهمترین تنظیمات در پنجره مزبور عبارتست از:

**Target Range**: عددی بر حسب پالس و حداکثر تا 200,000,000 میتواند بگیرد. این عدد نشاندهنده بازه مسافت برای نقطه مقصد است.

## فانکشن های استاندارد

**Monitoring Time**: زمانی است که CPU برای مانیتور کردن مقدار واقعی موقعیت بکار می برد و بین صفر تا 200,000 میلی ثانیه قابل تنظیم است. این زمان بایستی به اندازه کافی باشد تا مطمئن شویم درایو در طول این زمان به گشتاور قفل کننده (Holding Torque) خواهد رسید. بعنوان مثال فرض کنید درایو با مقدار آنالوگ 0.5 V شروع به کار می کند و سرعت ماکزیمم آن 10,000 پالس بر ثانیه و شتاب آن 1000 پالس بر مجذور ثانیه باشد. در این شرایط مقدار 0.5 V معادل 500 پالس بر ثانیه است. با تقسیم این سرعت بر شتاب زمان معادل 0.5 ثانیه بدست می آید. در اینحالت درایو تا زمان 0.5 ثانیه سپری نشود حرکت نمی کند بنابر این زمان Monitoring Time بایستی بزرگتر از 0.5 ثانیه منظور شود.

**Maximum Speed**: عددی بر حسب پالس بر ثانیه است و ماکزیمم سرعت قابل اعمال به درایو را نشان می دهد. این پارامتر لازم است بر حسب پالسهای انکودر محاسبه شود. در محاسبات انکودر ضریب کاهش دور توسط گیربکس نیز بایستی اعمال گردد. سرعت ماکزیمم بر حسب Pulse/s از حاصلضرب زیر بدست می آید:

$$۴ \times (\text{تعداد پالس انکودر در هر دور}) \times (\text{ضریب گیربکس}) \times (\text{سرعت نامی درایو rev/s})$$

بعنوان مثال اگر دور نامی درایو 300 rpm (معادل 50 rev/s) و گیربکس نیز وجود نداشته باشد و تعداد پالس انکودر در هر دور 500 پالس باشد در اینصورت سرعت ماکزیمم برابر است با:

$$50 \times 1 \times 500 \times 4 = 100,000 \text{ pulse/s}$$

**Creep/Reference Speed**: عددی بر حسب پالس بر ثانیه است و میتواند تا یک دهم سرعت ماکزیمم باشد. این پارامتر برای کاهش سرعت در موقعیت ترمز یا رسیدن به نقطه رفرنس بکار می رود.

**Off Delay**: تاخیر از لحظه ای که سیگنال Run برداشته می شود تا زمانی که درایو غیر فعال می شود را نشان می دهد و میتواند بین صفر تا 100,000 میلی ثانیه باشد (در پله های ۴ میلی ثانیه ای گرد می شود). این پارامتر برای کنترل ترمز مهم است زیرا برای ترمز گیری باید اطمینان از پایین بودن سرعت وجود داشته باشد تا انرژی جنبشی سیستم بتواند توسط ترمز جذب شود.

**Max Frequency**: فرکانس ماکزیمم انکودر (فیدبک) در اینجا قابل تنظیم است و میتواند بین 1 تا 60KHZ باشد. یاد آوری می شود که در نوع IFM این فرکانس حداکثر 10 KHZ بود.

**Control Mode**: برای انتخاب نوع سیگنال آنالوگ خروجی (ولتاژ یا جریان مورد نظر)

۵- پارامترهای بخش Axis در شکل صفحه بعد نشان داده شده اند و اهم آنها عبارتند از:

**Axis Type**: در این قسمت با توجه به فرآیند نوع موقعیت سنجی که خطی است یا دورانی را انتخاب می کنیم.

**Software Limit Switch**: در اینجا محدوده کار با توجه به ابعاد محور در نوع خطی تعریف می شود. شروع و انتها بر حسب پالس داده می شوند.

**End of Rotary Axis**: در نوع دورانی این گزینه تعدا پالس را در موقعیت نهایی (که یک دور نزدیک به کامل شدن است) را برحسب پالس نشان می دهد. آنچه در عمل بعنوان موقعیت نهایی منظور می شود یک پالس کمتر از مقدار وارد شده در اینجاست. بعنوان مثال اگر این مقدار عدد 1000 باشد در چرخش مثبت بین 999 تا 0 و در چرخش منفی بین 0 تا 999 پالس خواهد بود.

**Length Measurement**: این گزینه امکان اندازه گیری فاصله را در حالت Run فراهم میسازد. در حالت پیش فرض غیر فعال است میتوان آنرا بگونه ای تنظیم کرد تا براساس لبه مثبت یا منفی سیگنال داده شده به ورودی دیجیتال Length Measurement اندازه گیری فاصله انجام شود.

**Reference Point**: برای سنکرون سازی بکار می رود یعنی مشخص می کند که در موقعیت رفرنس چند پالس از انکودر دریافت می شود. بعلاوه در اینجا میتوان مشخص کرد که موقعیت نسبت به نقطه مبنا افزایش یا کاهش یابد (پیش فرض افزایش است)

۶- پارامترهای بخش Encoder طبق شکل زیر ظاهر می شوند. لازم است با توجه به نوع انکودر تعداد پالسی که در هر دور میفرستد را در اینجا وارد نمود.

**Count Direction**: در حالت نرمال پالسها بصورت صعودی Increment می شوند. در حالت Inverted پالسها بصورت نزولی Decrement خواهند شد.

## صدا زدن SFB44

پس از انجام تنظیمات HWconfig فانکشن SFB44 را در برنامه صدا میزنیم .

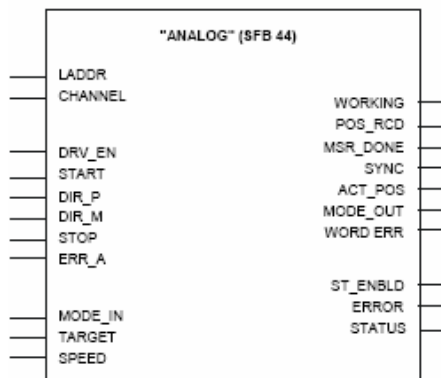

عملکرد این فانکشن در نمودار شکل صفحه بعد آمده است با توجه به این نمودار می بینیم که: پس از شروع و رسیدن سیگنال Start با سیگنال RAMP\_UP سیستم شتاب مثبت می گیرد. تا اینکه سرعت به نقطه Setpoint برسد. در این نقطه سیگنال شتاب برداشته می شود و سیستم تحت سرعت ثابت حرکت می کند تا به نقطه ترمز برسد. نقطه ترمز توسط CPU محاسبه شده و از آن نقطه به بعد سیگنال RAMP\_DN فعال می شود و سرعت سیستم با شتاب منفی کاهش می یابد. تا به نقطه Creep Speed برسد در این نقطه سیگنال شتاب منفی برداشته می شود و سیستم با سرعت کم حرکت می کند . با رسیدن به نقطه Cut-off درایو قطع می شود و سیگنال خروجی working که تا این لحظه یک بود صفر می شود پس به اندازه Cut-off Difference که در پارامترها تنظیم شده است حرکت ادامه می یابد تا به نقطه مقصد برسد. پس از رسیدن به نقطه مقصد خروجی POS\_REC یک می گردد.

خروجی Conv\_En برای فعال یا غیر فعال سازی مبدل ( درایو ) یا کنترل ترمز بکار می رود. این خروجی در نقطه Start فعال و در انتهای Run یعنی در نقطه Cut-off یا وقتی V setpoint صفر شود برداشته می شود. ترمز گیری در این نقطه صورت می گیرد.

در حالتی که از ولتاژ 0-10V یا جریان 0-20mA همراه با سیگنال جهت چرخش استفاده می شود خروجی Conv\_Dir نشانگر جهت چرخش است که اگر 0 باشد Forward و اگر 1 باشد Backward است.



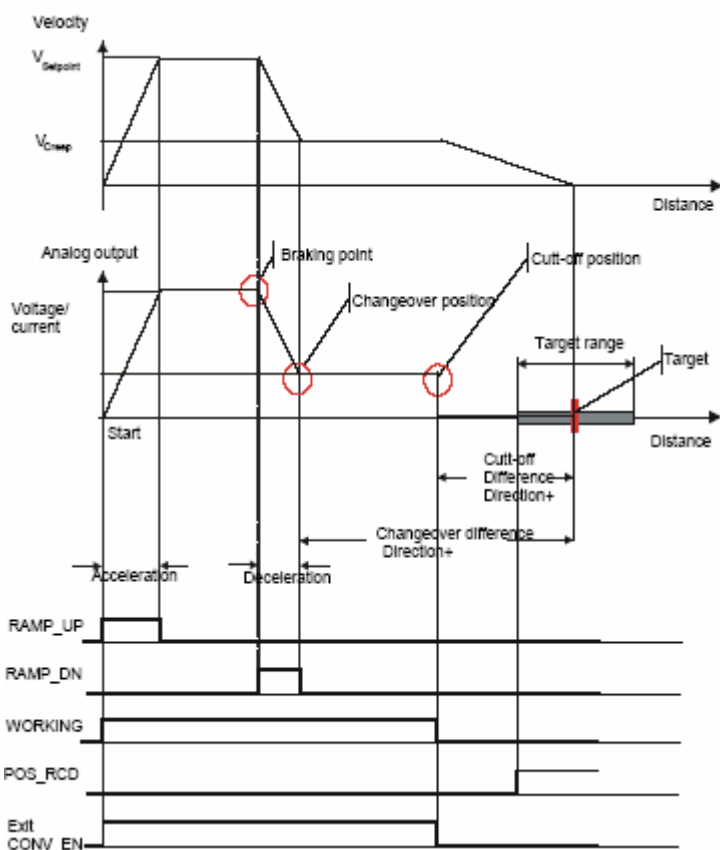

### زمان Off Delay

طبق شکل زیر از زمانی که سیگنال Run برداشته می شود (خروجی Working) خاموش ولی سیگنال Conv\_En به اندازه زمان Off delay وجود دارد پس از آن درایو غیر فعال می شود.

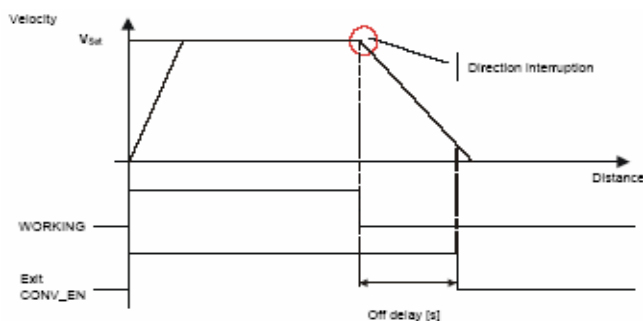

## ورودی های SFB44

Input Parameters					
Parameters	Data type	Address (Instance DB)	Description	Range of values	Default
LADDR	WORD	0	Submodule I/O address	CPU-specific	310 hex
CHANNEL	INT	2	Channel number	0	0
STOP	BOOL	4.4	Stopping the run	TRUE/FALSE	FALSE
ERR_A	BOOL	4.5	ERR_A is used to acknowledge external errors (positive edge)	TRUE/FALSE	FALSE
SPEED	DINT	12	The axis is accelerated to Vsetpoint. Speed change during run is not possible.	Creep speed up to 1.000.000 pulses/s	1.000
Input Parameters not Connected to the Blocks (Static Data)					
Parameters	Data type	Address (Inst. DB)	Description	Range of values	Default
ACCEL	DINT	30	Acceleration Change during run is not possible.	1 to 100,000 <sup>2</sup> pulses/s	100
DECEL	DINT	34	Deceleration Change during run is not possible.	1 to 100,000 <sup>2</sup> pulses/s	100
CHGDIFF_P	DINT	38	Changeover difference plus	0 to +10 <sup>8</sup> Pulses	1.000
CUTOFF-DIFF_P	DINT	42	Cut-off difference plus	0 to +10 <sup>8</sup> Pulses	100
CHGDIFF_M	DINT	46	Changeover difference minus	0 to +10 <sup>8</sup> Pulses	1.000
CUTOFF-DIFF_M	DINT	50	Cut-off difference minus	0 to +10 <sup>8</sup> pulses	100

## خروجی های SFB44

Output Parameters					
Parameters	Data type	Address (Instance DB)	Description	Range of values	Default
WORKING	BOOL	16.0	Run is busy	TRUE/FALSE	FALSE
ACT_POS	DINT	18	Actual position value	-5x10 <sup>8</sup> to +5x10 <sup>8</sup>	0
MODE_OUT	INT	22	Enabled/configured operating mode	0, 1, 3, 4, 5	0
ERR	WORD	24	External error: • Bit 2 : missing pulse monitoring • Bit 11: traversing range monitoring • Bit 12: working range monitoring • Bit 13: actual value monitoring • Bit 14: target approach monitoring • Bit 15: target area monitoring • The other bits are reserved	Every bit 0 or 1	0
ST_ENBLD	BOOL	26.0	The CPU sets Start Enabled if all of the following conditions are met: • Faultless parameter assignment (PARA = TRUE) • No STOP pending (STOP = FALSE) • No external error occurred (ERR = 0) • Drive Enable is set (DRV_EN = 1) • No positioning run active (WORKING = FALSE). Exception: Jog mode	TRUE/FALSE	TRUE
ERROR	BOOL	26.1	Run start/resume error	TRUE/FALSE	FALSE

STATUS	WORD	28	Error ID	0 to FFFF hex	0
<b>Output Parameters not Connected to the Blocks (Static Data)</b>					
Parameters	Data type	Address (Inst. DB)	Description	Range of values	Default
PARA	BOOL	54.0	Axis is configured	TRUE/FALSE	FALSE
DIR	BOOL	54.1	Current/last sense of direction • FALSE = Forward (plus direction) • TRUE = Reverse (minus direction)	TRUE/FALSE	FALSE
CUTOFF	BOOL	54.2	Drive in cut-off range (starting at the cut-off position, up to the start of the next run)	TRUE/FALSE	FALSE
CHGOVER	BOOL	54.3	Drive in changeover range (after reaching changeover position, up to the start of the next run)	TRUE/FALSE	FALSE
RAMP_DN	BOOL	54.4	Drive is ramped down (starting at the braking point, up to changeover position)	TRUE/FALSE	FALSE
RAMP_UP	BOOL	54.5	Drive is ramped up (from start to final speed)	TRUE/FALSE	FALSE
DIST_TO_GO	DINT	56	Actual distance to go	$-5 \times 10^8$ to $5 \times 10^8$	0
LAST_TRG	DINT	60	Last/actual target • Absolute incremental approach: At run start LAST_TRG = actual absolute target • Relative incremental approach: The distance at run start is the distance specified in LAST_TRG = LAST_TRG of the previous run +/- (TARGET).	$-5 \times 10^8$ to $+5 \times 10^8$ pulses	0
BEG_VAL	DINT	64.0	Length Mesurement Initial Value		0
END_VAL	DINT	68.0	Length Mesurement End Value		0
LEN_VAL	DINT	72.0	Length		0
JOB_REQ	BOOL	76.0	Job Request		FALSE
JOB_DONE	BOOL	76.1	New job Can be Started		TRUE
JOB_ERROR	BOOL	76.2	Job Error		FALSE
JOB_ID	INT	78.0	Job Identification Number		0
JOB_STAT	WORD	80.0	Job Error Code		W#16#0
JOB_VAL	DINT	82.0	Job Value		0

### بازه کاری

انجام عملیات در بازه ای بعنوان Software Limit اتفاق می افتد که در HwConfig تنظیم شده است. در صورت خروج از این بازه فقط با Jog mode میتوان آنرا به محدوده درست برگرداند.

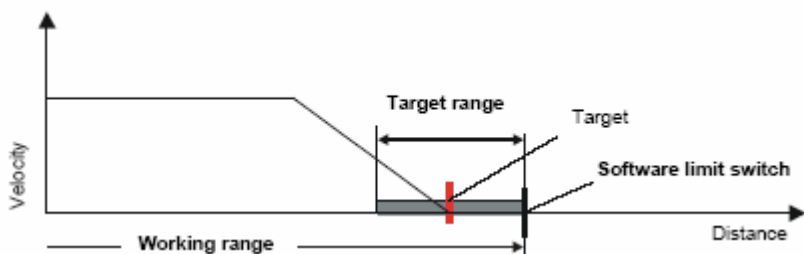

### قطع کردن Run

اگر ورودی Stop در فانکشن یک شود یا اگر ورودی DRV\_EN غیر فعال شود عملیات Run قطع می شود.

## انجام Jog Mode

با تنظیم ورودی های روبرو در SFB44 عملیات Jog Mode انجام خواهد شد عملکرد Jog Mode مطابق نمودار زیر است.

DRV_EN	True
DIR_M یا DIR_P	True
MODE_IN	1

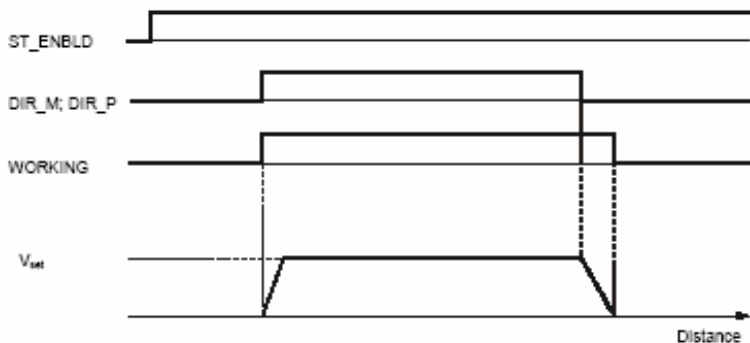

## سنکرون سازی با نقطه رفرنس

نقطه مبنا لازم است به سیستم کنترل شناسانده شود. این نقطه معمولاً توسط یک سوئیچ حس می گردد. ورودی ها برای این عمل شبیه جدول بالا فقط Mode\_In=3 می باشد. پس از انجام سنکرون سازی سیگنال خروجی SYNC فعال می گردد.

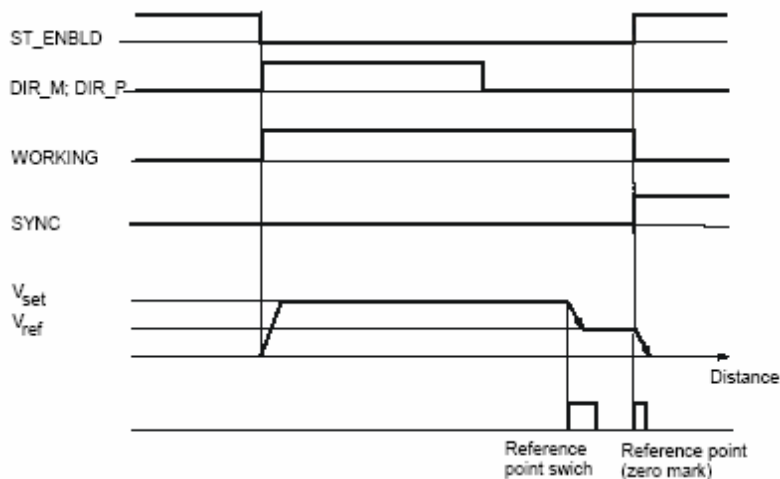

### Set کردن نقطه رفرنس

بدون انجام عملیات سنکرون سازی میتوان مقداری را برای نقطه مبنا تنظیم کرد. این مقدار بصورت تعداد پالس به پارامتر Job\_Val از DB\_Instance داده می شود و مقدار موقعیت Actual به اندازه اختلاف با Job\_Val جابجا می گردد. فرض کنید مقدار موقعیت واقعی 100 پالس است و حدود دامنه کاری طبق تنظیمات Hwconfig بصورت زیر باشد:

Software Limit Switch Start (SLSS) = -400

Software Limit Switch End (SLSE) = 400

اگر در این شرایط Job\_Val=300 داده شود در اینصورت تمام مقادیر SLSS و SLSE به اندازه 200(که اختلاف 300 با مقدار واقعیست) جابجا می شوند. شکل زیر:

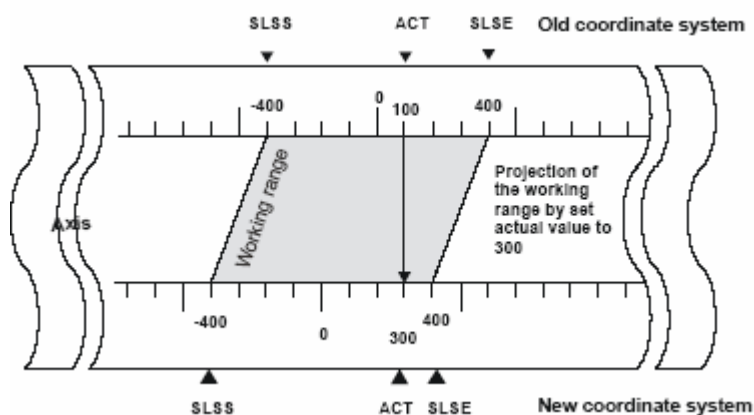

### عملیات Incremental نسبی

در این روش درایو نسبت به آخرین نقطه مقصد (Last\_Trq) به اندازه تعیین شده در جهت مشخص شده حرکت می کند. این عملیات برای داشتن دقت بالاتر کاربرد دارد. پارامترهای ورودی SFB44 شبیه صفحه قبل است با این تفاوت که Mode\_In=4 است و فاصله نیز بر حسب پالس به ورودی Target داده می شود. نمودار عملکرد بصورت شکل صفحه بعد است.

### عملیات Incremental مطلق

در این روش مقصد بصورت مطلق و نه نسبت به مقصد قبلی تعیین می گردد در اینحالت Mode\_in=5 است.

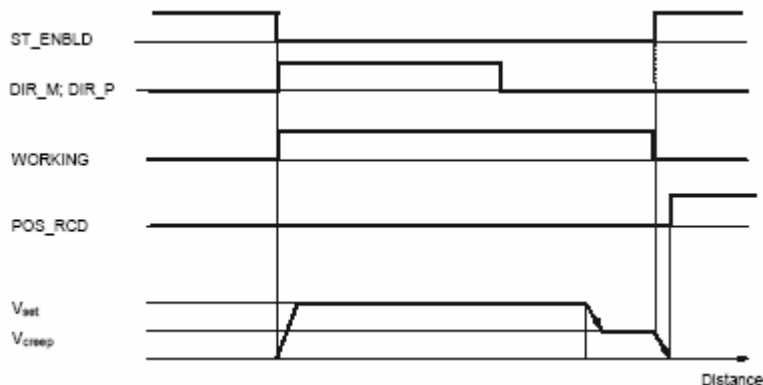

### اندازه گیری طول Length Measurement

در پارامترهای HWconfig بیان شد که میتوان با فعال کردن تنظیم مربوط به ورودی دیجیتال Length Measurement که بصورت فیزیکی به پین ۵ ترمینال X2 متصل می شود اندازه گیری طول را بر حسب لبه پالس این سوئیچ انجام داد.

طول اندازه گیری شده بر حسب پالس در خروجی Len\_Val قابل مشاهده خواهد بود. در این حالت یک شدن خروجی MSR\_Done نشان دهنده اتمام اندازه گیری طول است. خروجی BEG\_Val تعداد پالس در نقطه شروع و خروجی END\_Val تعداد پالس در نقطه پایان را نشان می دهد. خروجی های فوق در DB Instance در دسترس هستند.

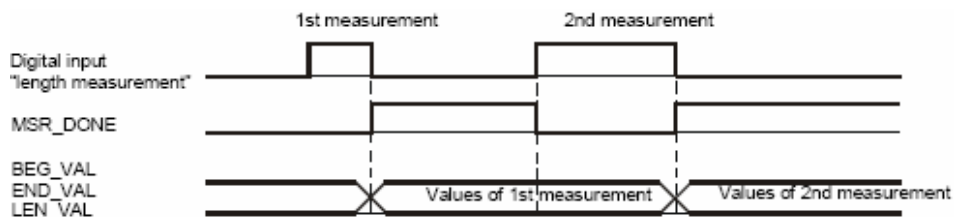

برنامه ۷ در ضمیمه ۷ صفحه ۴۱۵ کاربرد این فانکشن را نشان می دهد. بعنوان آخرین نکته ذکر می کنیم که در کاربرد عملی همواره قبل از انجام Positioning بترتیب ابتدا Jog Mode سپس سنکرون سازی و پس از آن فاصله Changeover و Cut-off را چک کنید.

در صفحات بعد به شرح کنترل موقعیت توسط فانکشنهای CPU 31xC می پردازیم.

**DIGITAL SFB46 با نام سمبلیک**

این فانکشن نیز برای Positioning بکار می رود و بجای سیگنال خروجی آنالوگ از ۴ خروجی دیجیتال استفاده می کند. بدلیل مشابه بودن برخی از مفاهیم عملکردی این فانکشن با فانکشن SFB44 (مانند Jog Mode و سنکرون سازی و Incremental نسبی و مطلق و ....) از تکرار آنها در این بخش خودداری کرده و صرفاً به نکات خاص این فانکشن می پردازیم.

**پین ها و اتصالات**

برای Positioning با خروجی دیجیتال از ترمینال X2 کنار CPU و شماره پین های زیر استفاده می شود:

Terminal	Address	Function
32	DO+1.0	Digital output Q0
33	DO+1.1	Digital output Q1
34	DO+1.2	Digital output Q2
35	DO+1.3	Digital output Q3

خروجی های فوق طبق شکل زیر به مدار تغذیه کنتاکتوری متصل می گردند:

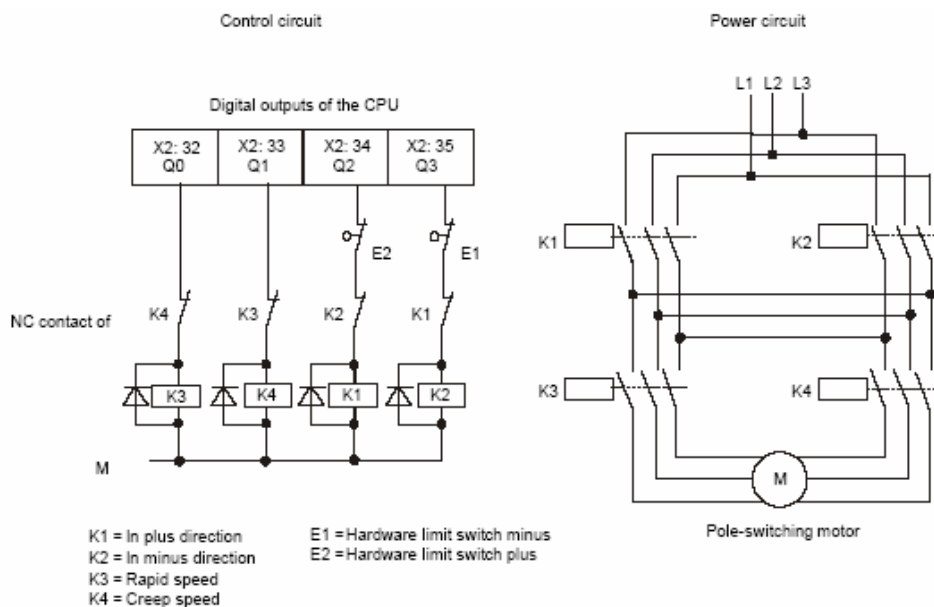

## تنظیمات HWconfig

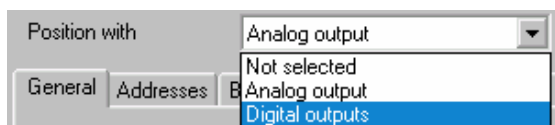

۱- با کلیک روی اسلات Position در پنجره ای که باز می شود نوع آن را Digital Output انتخاب می کنیم.

۲- در پنجره Drive مطابق شکل زیر تنظیمات لازم را انجام می دهیم.

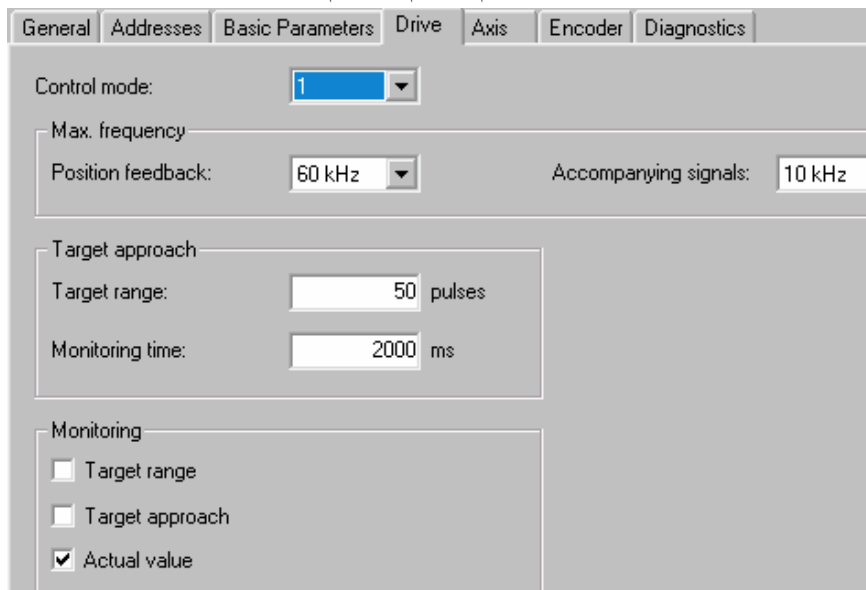

چهار مد کاری برای Drive قابل انتخاب است. وضعیت خروجی ها برای ۴ مد مزبور در جدول زیر آمده و نمودار عملکرد آنها در صفحه بعد همراه با وضعیت سیگنالها آورده شده است.

Output	Control mode			
	1	2	3	4
Q0	Rapid speed	Rapid/Creep speed	Rapid speed	Rapid speed plus
Q1	Creep speed	Position reached	Creep speed	Creep speed plus
Q2	Run plus	Run plus	Run plus	Rapid speed minus
Q3	Run minus	Run minus	Run minus	Creep speed minus

۳- تنظیم سایر پارامترهای پنجره Drive و نیز پنجره های Axis و Encoder مشابه آنچه برای خروجی آنالوگ ذکر شد می باشد.



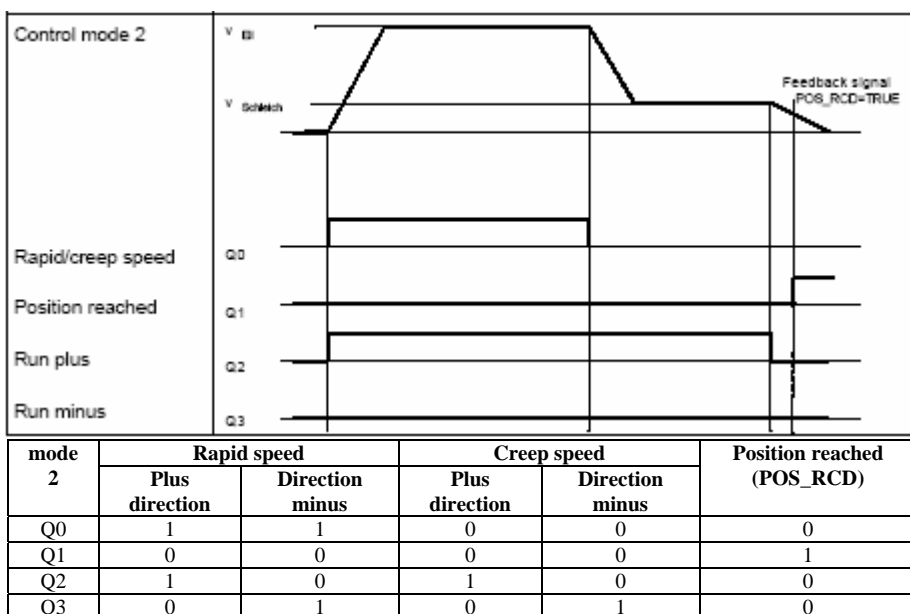
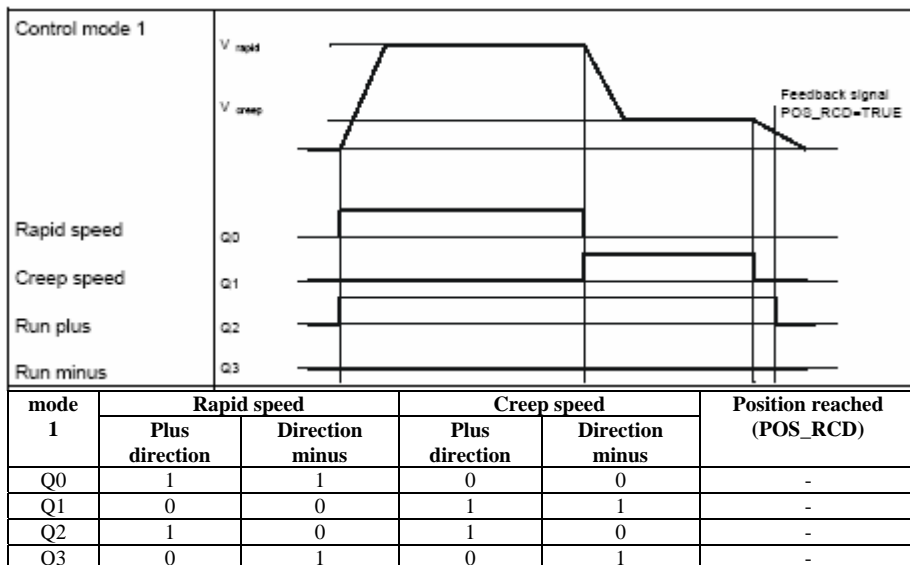

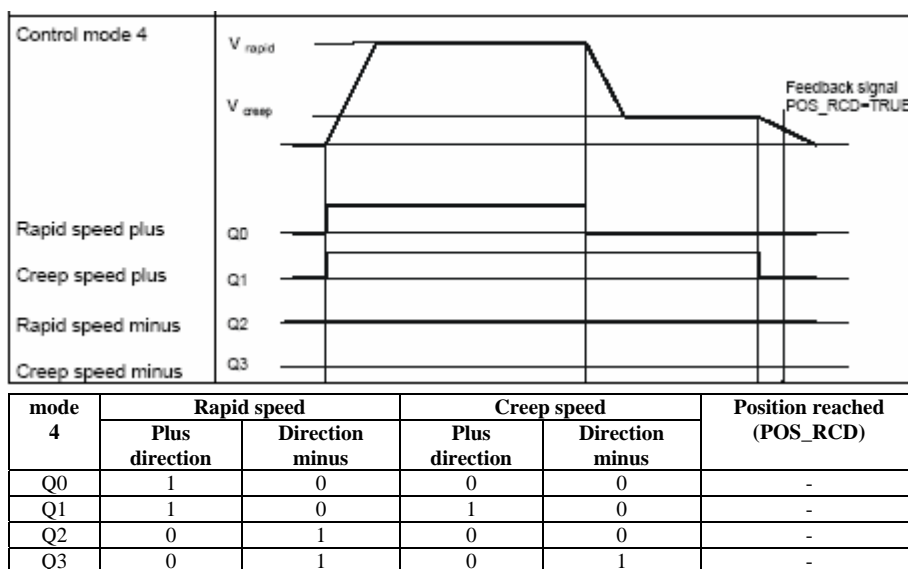
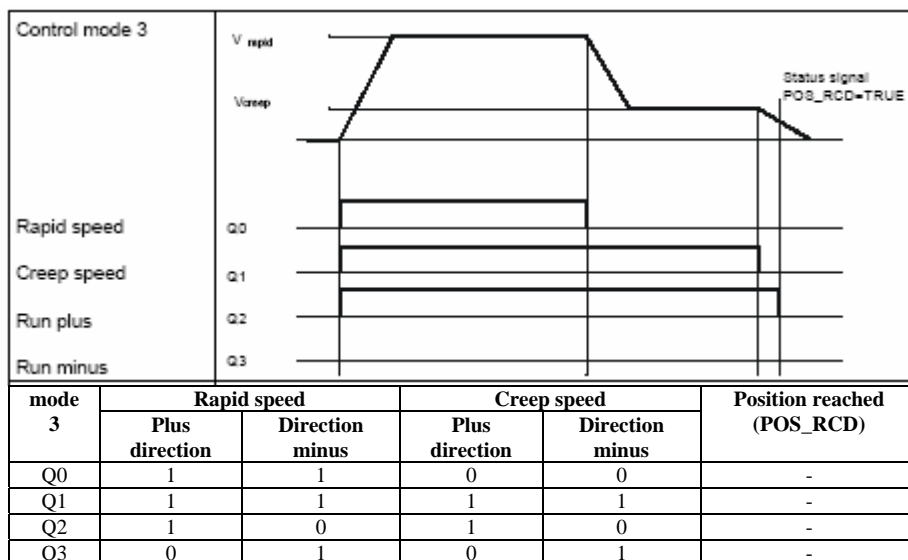

## صدا زدن SFB46

شکل LAD بلاک SFB46 مطابق شکل روبروست. با تشابهی که بین ورودی و خروجی های این فانکشن با SFB44 وجود دارد از تکرار آنها خودداری می کنیم. عملکرد Positioning با این فانکشن در شکل زیر ترسیم شده است.

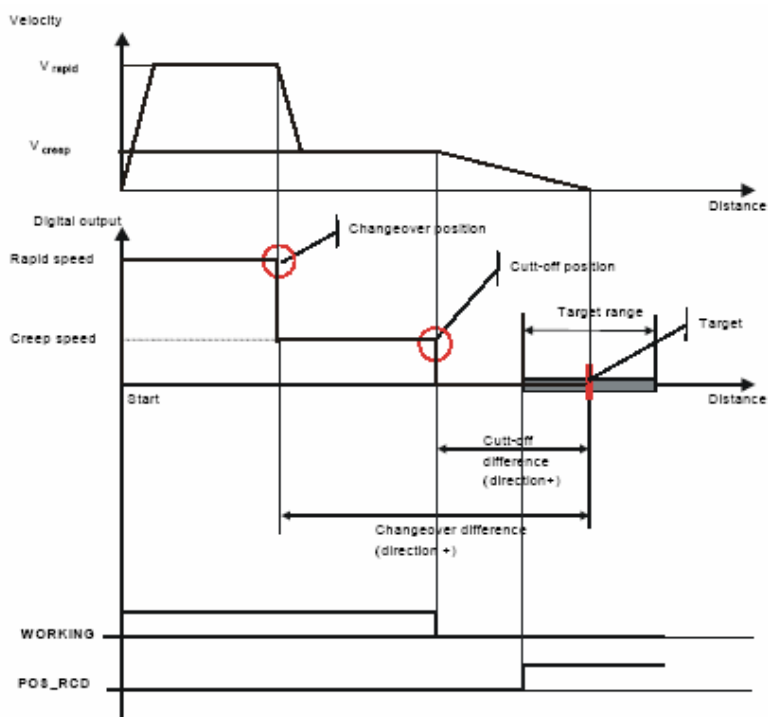
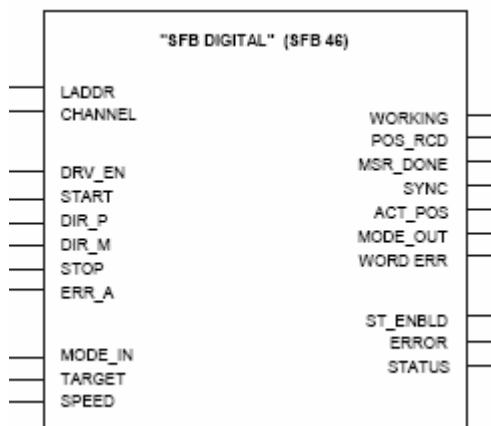

برنامه ۸ در ضمیمه ۷ صفحه ۴۲۹ مثالی از کاربرد این فانکشن را نشان می دهد

## فانکشن های استاندارد

## SFB47 با نام سمبلیک Count

توسط این فانکشن در CPU های 31xC میتوان پالسهایی با فرکانس بالا را دریافت و شمارش کرد. قابلیت CPU های مزبور برای این کار متفاوت و بصورت زیر است:

CPU 312 C : Maximum 10 KHZ

CPU 313 C : Maximum 30 KHZ

CPU 314 C : Maximum 60 KHZ

در نگاه کلی به فانکشن Count میتوان به موارد زیر اشاره کرد:

- برای شمارش سه مد وجود دارد شمارش نامحدود، شمارش Single و شمارش پرئودیک
- برای شروع و خاتمه شمارش از Gate Function استفاده می شود.
- برای ذخیره سازی مقدار شماره فعلی در لبه مثبت ورودی دیجیتال از فانکشن Latch استفاده میشود.
- میتوان مقدار مبنایی را برای شمارش به CPU داد تا بر اساس آن سیگنال خروجی دیجیتال یا وقفه سخت افزاری فعال شود.
- میتوان برای جلوگیری از روشن و خاموش شدن خروجی که ناشی از تغییر اندک در سیگنال انکودر است هسیتریزس تعریف نمود.

## پین ها و اتصالات

Terminal	Address	CPU314C : X2	CPU313C: X2 / X1	CPU312C : X1
2	DI+0.0		Channel 0: Track A/Pulse	
3	DI+0.1		Channel 0: Track B/Direction	
4	DI+0.2		Channel 0: Hardware gate	
5	DI+0.3		Channel 1: Track A/Pulse	
6	DI+0.4		Channel 1: Track B/Direction	
7	DI+0.5		Channel 1: Hardware gate	
8	DI+0.6	Channel 2: Track A/Pulse	Channel 2: Track A/Pulse	Channel 0: Latch
9	DI+0.7	Channel 2: Track B/Direction	Channel 2: Track B/Direction	Channel 1: Latch
12	DI+1.0	Channel 2: Hardware gate	Channel 2: Hardware gate	-
13	DI+1.1	Channel 3: Track A/Pulse	-	-
14	DI+1.2	Channel 3: Track B/Direction	-	Channel 0: Output
15	DI+1.3	Channel 3: Hardware gate	-	Channel 1: Output
16	DI+1.4	Channel 0: Latch	Channel 0: Latch	-
17	DI+1.5	Channel 1: Latch	Channel 1: Latch	-
18	DI+1.6	Channel 2: Latch	Channel 2: Latch	-
19	DI+1.7	Channel 3: Latch	-	-
22	DO+0.0	Channel 0: Output	Channel 0: Output	-
23	DO+0.1	Channel 1: Output	Channel 1: Output	-
24	DO+0.2	Channel 2: Output	Channel 2: Output	-
25	DO+0.3	Channel 3: Output	-	-

## تنظیمات HWconfig

۱- با کلیک کردن روی اسلات Count در پنجره ای که ظاهر می شود شماره کانال و نوع شمارش را انتخاب می کنیم. شماره کانال نباید با شماره کانال انتخاب شده برای فانکشن Position یکی باشد.

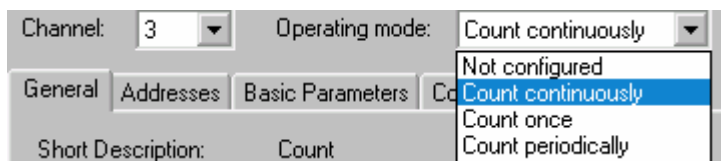

مدهای سه گانه شمارش در صفحات بعد تشریح شده اند. پس از انتخاب یکی از آنها پنجره Count ظاهر می شود که شکلی شبیه زیر دارد:

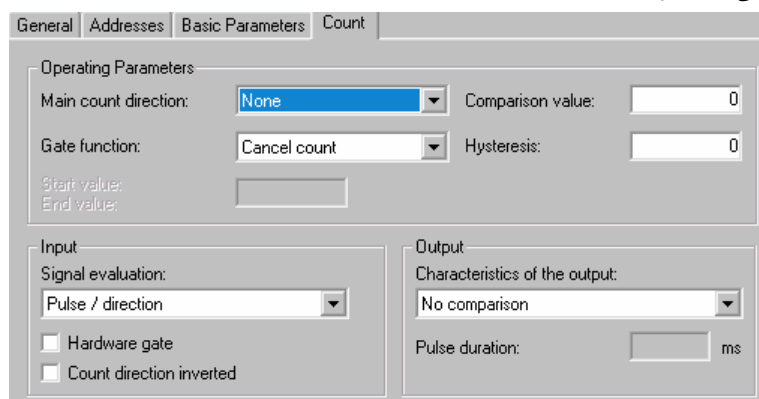

**Main Count Direction**: این گزینه فقط برای مدهای شمارش Single و پرودیگ فعال می شود. میتوان None یا Up یا Down را انتخاب کرد. گزینه های Start و End Value برای حالت Up و Down فعال هستند. اگر گزینه None انتخاب شود در این حالت شمارش میتواند بین حد مینیمم و حد ماکزیمم زیر انجام شود:

- Lower count limit:  $-2.147.483.648$  ( $-2^{31}$ )
- Upper count limit:  $+2.147.483.647$  ( $2^{31}-1$ )

اگر گزینه Up انتخاب شود در این حالت End Value فعال میگردد و میتوان یک حد بالا برای شمارش تعیین کرد. شماره کانترا افزایش میباید تا اینکه به یکی کمتر از این حد برسد و اتوماتیک به مقدار اولیه پرش میکند.

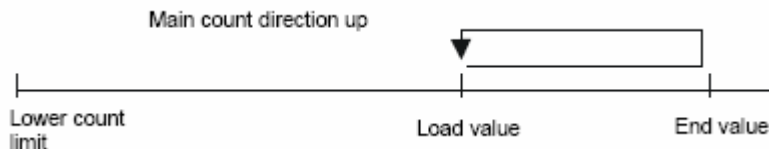

اگر گزینه Down انتخاب شود در این حالت Start Value فعال می گردد و میتوان یک حد پایین برای شمارش

## فانکشن های استاندارد

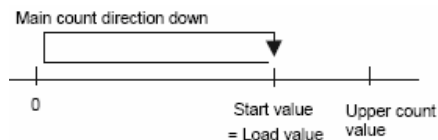

تعریف کرد شماره آنقدر کاهش میابد تا اینکه به یک برسد در اینحالت اتوماتیک به Start Value پرش میکند عملکرد شمارنده بطور دقیقتر در صفحات بعد مورد بحث قرار گرفته است.

**Gate Function:** روشن و خاموش کردن شمارنده از طریق Gate صورت می گیرد. وقتی Gate بسته شد شمارنده متوقف می گردد. اگر گزینه Cancel انتخاب شود هر بار که Gate باز می شود شمارنده از مقدار اولیه شروع به کار می کند ولی اگر گزینه Stop انتخاب شود شمارنده با باز شدن Gate از همانجایی که متوقف شده بود ادامه می دهد. عملکرد در شکل های صفحه بعد ترسیم شده است.

**Comparison Value:** با رسیدن شماره به این عدد خروجی های خاصی فعال می شوند.

**Hysteresis:** برای جلوگیری از نوسان خروجی است و میتواند بین 0 تا 255 باشد. بدیهی است با 0 یا 1 عملاً هیستریزاس اعمال نمی شود.

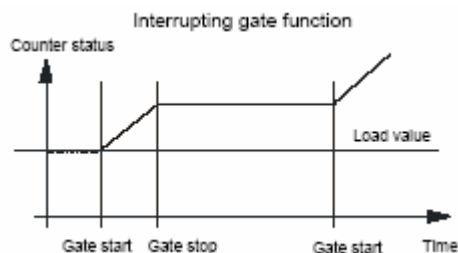
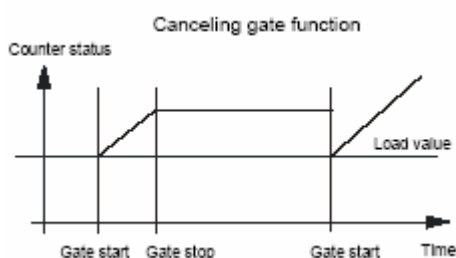

Single

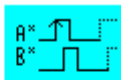

**Signal evaluation:** در این بخش با توجه به نوع پالس انکودر مانند شکل روبرو گزینه مناسب انتخاب میشود.

Double

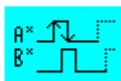

**Hardware Gate:** این گزینه اگر فعال نباشد یعنی باز و بسته کردن گیت فقط بصورت نرم افزاری ممکن است ولی اگر فعال شود امکان کنترل گیت از طریق ورودی دیجیتال نیز وجود خواهد داشت. در کنترل نرم افزاری این کار توسط ورودی SW\_Gate فانکشن انجام می شود.

Quadruple

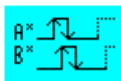

**Count Direction inverted:** با این گزینه میتوان جهت شمارش را معکوس کرد.

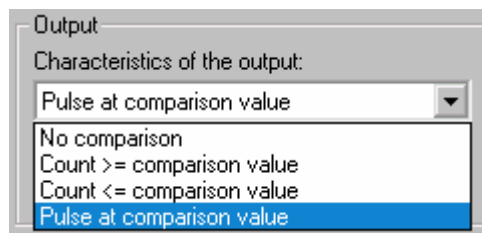
**Characteristics of the output:** در اینجا مشخص

می کنیم که با رسیدن شماره به مقدار رفرنس مقایسه که در بالای آن تعیین شده وضعیت خروجی چگونه باشد. یکی از سه وضعیت قابل تعریف است.

- ۱- روشن شدن شدن خروجی وقتی شماره بزرگتر یا مساوی رفرنس می شود.
- ۲- روشن شدن شدن خروجی وقتی شماره کوچکتر یا مساوی رفرنس می شود.
- ۳- ایجاد پالس وقتی که شماره با رفرنس برابر می شود. در این حالت duration پالس بر حسب میلی ثانیه در زیر این گزینه مشخص می گردد.

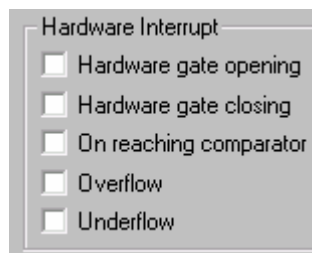
**Hardware Interrupt:** در این قسمت میتوان مشخص کرد که وقفه

سخت افزاری تحت چه شرایطی اعمال شود می دانیم که در این شرایط CPU فوراً OB4x را صدا میزند و برنامه آنرا اجرا می کند. این وقفه همانطور که در شکل نشان داده شده میتواند با باز یا بسته شدن گیت یا رسیدن به رفرنس یا در شرایط Overflow و underflow فعال گردد.

**عملکرد شمارش Continuous**

در حالت Continuous شمارش بین دو حد بالا و پایین قابل انجام است. کنترل از طریق Gate انجام می شود.

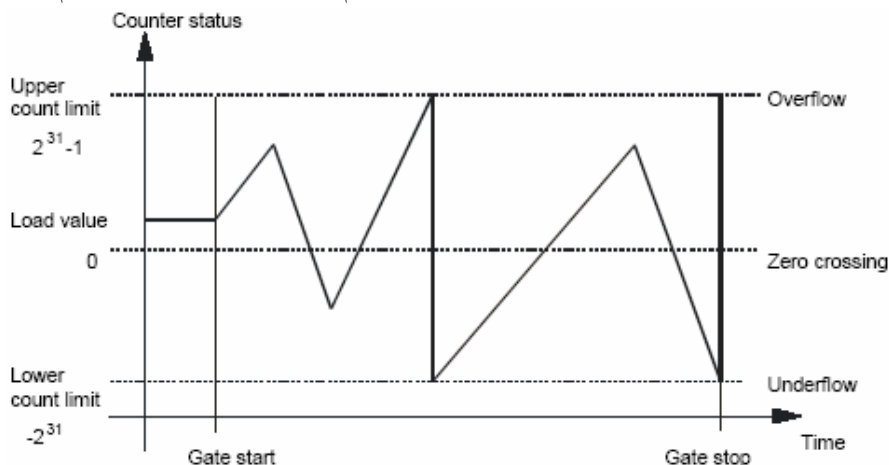

### عملکرد شمارش Single Cycle

در این حالت بسته به گزینه Main Count Direction تنظیم شده در HWconfig شرایط متفاوت و بصورت زیر است:

**None:** در این حالت شمارش بین دو حد مینیمم و ماکزیمم شبیه نوع Continuous صورت می گیرد تفاوت در اینست که در Countinuous شماره پس از افزایش وقتی به حد ماکزیمم رسید اتوماتیک به حد مینیمم سوئیچ می شود ولی در اینجا Gate بطور اتوماتیک بسته می شود تا زمانی که توسط لبه مثبت سیگنال جدید باز شود پس از باز شدن نحوه شروع کار بستگی به پارامتر Gate Function دارد که در Hwconfig تنظیم شده است اگر Stop انتخاب شده باشد با باز شدن از همان نقطه مینیمم شروع بکار می کند. شکل زیر:

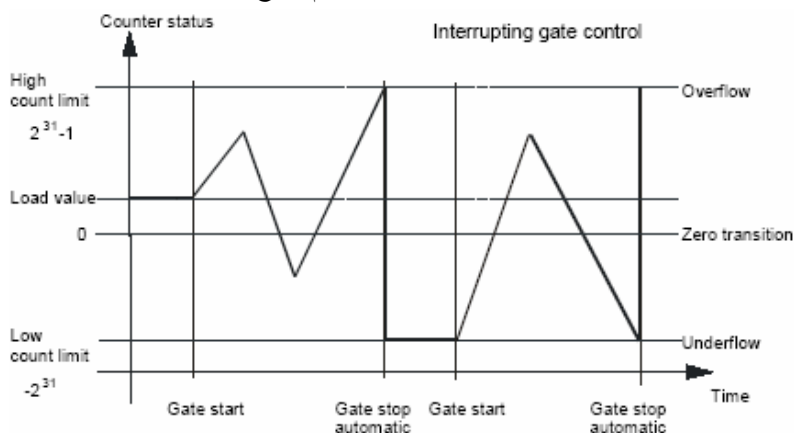

اگر Cancel انتخاب شده باشد با باز شدن گیت شمارش از مقدار اولیه شروع می گردد (شکل زیر)

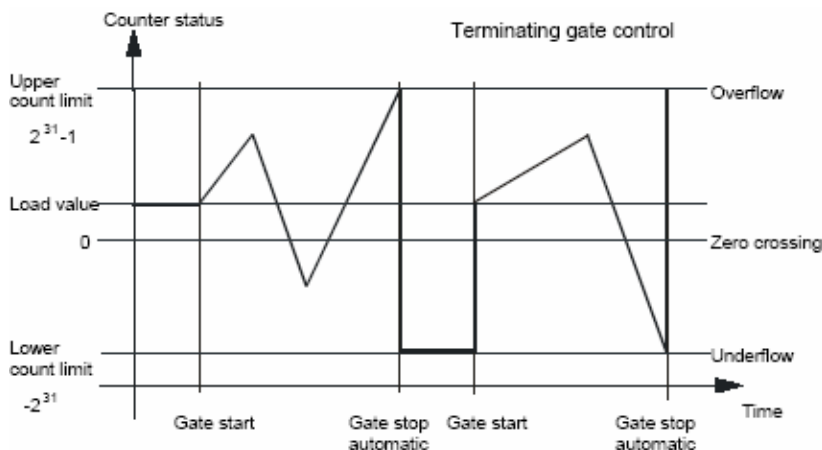



**UP:** در این حالت شمارش بصورت افزایشی و کاهشی امکان پذیر است. با افزایش شماره و رسیدن به یکی کمتر از End Value که در پارامترهای Hwconfig تعریف شده Gate بطور اتوماتیک بسته می شود تا زمانی که توسط لبه مثبت سیگنال جدید باز شود پس از رسیدن سیگنال و باز شدن Gate شمارش از مقدار اولیه شروع می گردد.

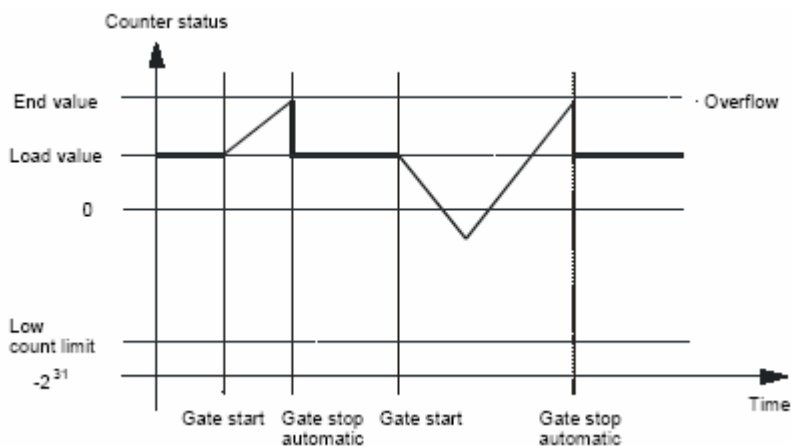

**Down:** در این حالت نیز شمارش بصورت افزایشی و کاهشی امکان پذیر است. شمارنده از مقدار Start Value تعیین شده در پارامترهای HWconfig شروع می کند. با کاهش شماره و رسیدن به مقدار یک Gate بطور اتوماتیک بسته می شود تا زمانی که توسط لبه مثبت سیگنال جدید باز شود پس از رسیدن سیگنال و باز شدن Gate شمارش از مقدار Start Value شروع می گردد.

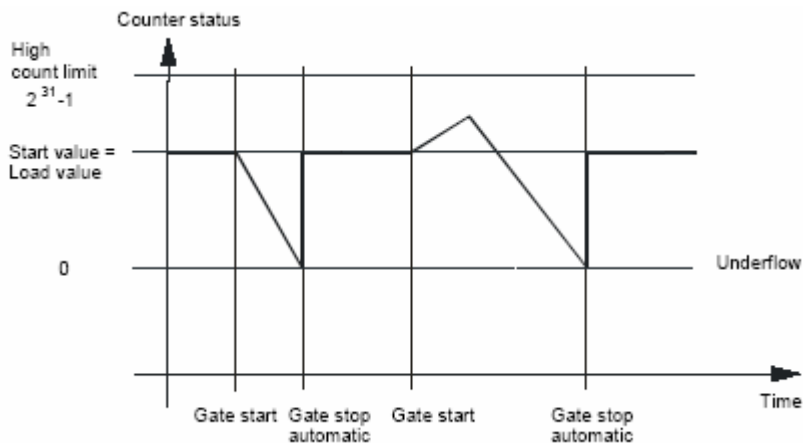

## عملکرد شمارش پرریودیک

در این حالت نیز بسته به گزینه Main Count Direction تنظیم شده در HWconfig شرایط متفاوت و بصورت زیر است. کلاً تفاوت این روش با نوع قبلی در اینست که از مقدار اولیه شروع میکند.

**None**: در این حالت شمارش بین دو حد مینیمم و ماکزیمم شبیه انواع قبلی صورت می گیرد تفاوت در اینست که پس از افزایش وقتی به حد ماکزیمم رسید یا پس از کاهش وقتی به حد مینیمم رسید اتوماتیک به مقدار اولیه سوئیچ می شود.

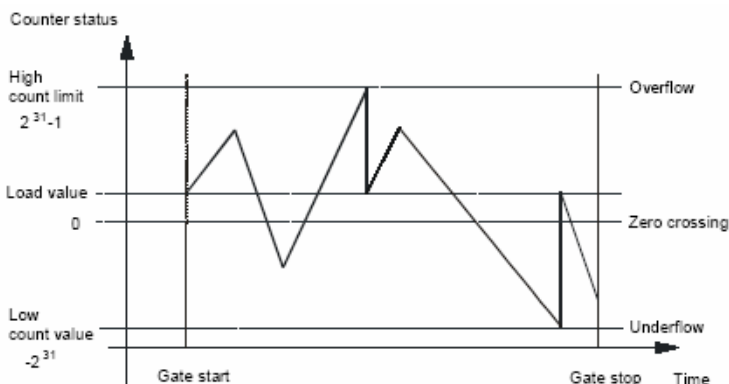

**UP**: در این حالت شمارش بصورت افزایشی و کاهش می پذیرد. با افزایش شماره و رسیدن به یکی کمتر از End Value که در پارامترهای Hwconfig تعریف شده اتوماتیک به مقدار اولیه سوئیچ می شود.

**Down**: در این حالت نیز شمارش بصورت افزایشی و کاهش می پذیرد. با کاهش شماره و رسیدن به یک اتوماتیک به مقدار Start Value که در HWconfig تنظیم شده سوئیچ می شود.

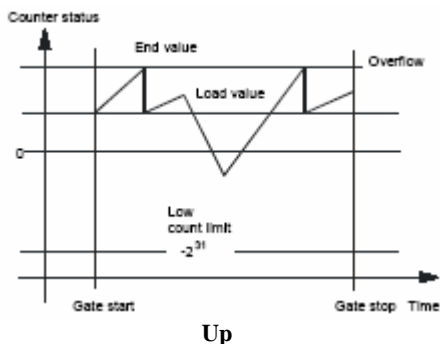

Up

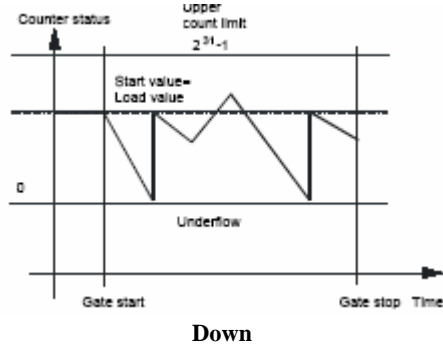

Down

## عملکرد هیستریزس

هیستریزس را در پارامترهای HWconfig ذکر کردیم اگر هیستریزس وجود نداشته باشد وقتی شماره کانتر به مقدار مبنای مقایسه رسید خروجی روشن می شود در این شرایط اگر سیگنال ورودی متناوباً یک شماره بالا و یک شماره پایین برود خروجی مرتباً لازم است روشن و خاموش شود برای جلوگیری از نوسان خروجی در نزدیکی نقطه مقایسه باندی را بعنوان هیستریزس تعریف می کنند.

شکل زیر عملکرد شمارش را برای دو حالت  $Hyst=0$  و  $Hyst=3$  با فرض عدد 5 برای مقدار مبنای مقایسه نشان می دهد. سیگنال هیستریزس فقط در محدوده بالا و پایین نقطه مقایسه فعال است.

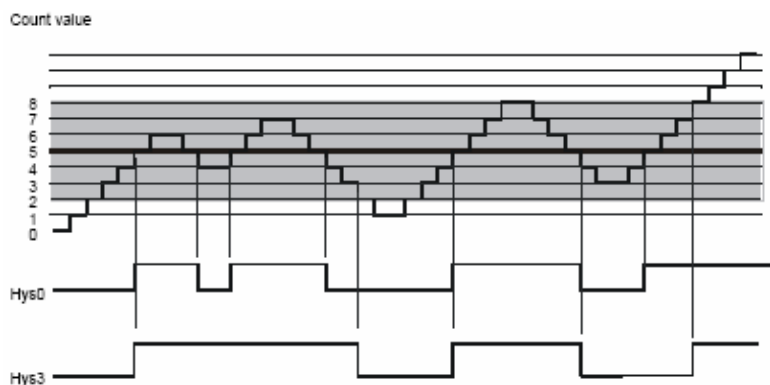

## صدا زدن SFB47

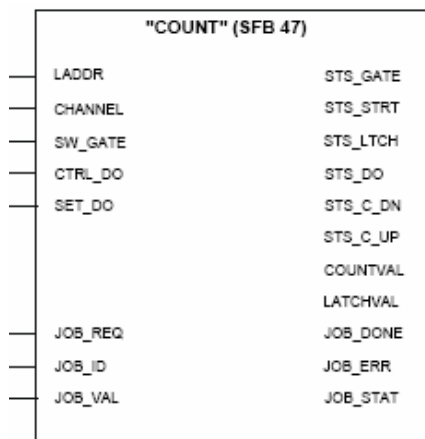

ورودی LADDR: آدرس پایه Submoulde مربوط به شمارش در Hwconfig است و بصورت Word داده می شود. بعنوان مثال در روبرو این آدرس ۷۶۸ که معادل هگز آن  $W\#16\#0300$  است.

ورودی Channel: آدرس کانال مربوط به Count بصورت عدد Int داده می شود. در شکل روبرو این آدرس 0 است.

ورودی SW\_Gate: بصورت Bool است و برای کنترل نرم افزاری Gate بکار می رود. با اعمال لبه مثبت به این

ورودی شمارش متوقف میشود

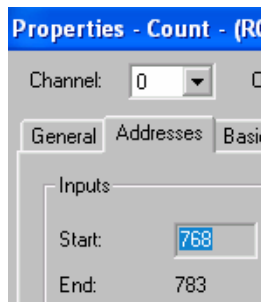

ورودی CTRL\_DO: بصورت Bool است و برای کنترل خروجی بکار می رود. از اینجا به بعد هر جا از خروجی نام می بریم منظور خروجی دیجیتال است که شماره پین اتصال آن بسته به کانال و نوع CPU قبلاً ذکر شد. مثلاً پین ۲۲ برای خروجی کانال 0 در CPU313C این خروجی وقتی نتیجه مقایسه درست باشد بشرط اینکه سیگنال CTRL\_DO فعال باشد روشن می گردد.

ورودی SET\_DO: برای روشن کردن خروجی بدون در نظر گرفتن نتیجه مقایسه

ورودی Job\_Req: بصورت Bool است و توسط آن میتوان Job را برای ورودی های بعدی فعال نمود.

Job ID:	Code
• Job without function	• 00H
• Writes the count value	• 01H
• Writes the load value	• 02H
• Writes the reference value	• 04H
• Writes the hysteresis	• 08H
• Writes the pulse width	• 10H
• Reads the load value	• 82H
• Reads the reference value	• 84H
• Reads the hysteresis	• 88H
• Reads the pulse width	• 90H

ورودی Job\_ID: بصورت Word است و بسته به اینکه چه نوع کاری مد نظر است یکی از کدهای زیر را می گیرد بعنوان مثال میتوان با کد W#16#02 مقدار اولیه به شمارنده اختصاص داد.

ورودی Job\_VAL: مقداری که توسط job داده می شود بصورت DINT در این ورودی تعریف می شود.

**تذکر:** علاوه بر ورودی های فوق یک ورودی دیگر بنام RES\_STS که بعنوان پارامترهای استاتیک در DB Instance تعریف شده و آدرس آن 32.2 می باشد قابل استفاده است. این پارامتر بصورت Bool است و با یک شدن بیت های Status خروجی که در قسمت بعد معرفی می شوند را ری ست می کند.

**خروجی های فانکشن:** این خروجی ها در جدول زیر آمده است.

Parameter	Data type	Description
STS_GATE	BOOL	Status of the internal gate
STS_STRT	BOOL	Status of the hardware gate (START input)
STS_LTCH	BOOL	Status of the latch input
STS_DO	BOOL	Status of the Output
STS_C_DN	BOOL	Status of the down-count.
STS_C_UP	BOOL	Status of the up-count.
COUNTVAL	DINT	Actual count value
LATCHVAL	DINT	Actual latch value

علاوه بر موارد فوق خروجی های دیگر نیز از طریق DB Instance قابل دسترس هستند که عبارتند از:

Parameters	type	Addr	Description	Parameters	type	Addr	Description
STS_CMP	BOOL	26.3	Comparator status.	STS_UFLW	BOOL	26.6	Underflow status
STS_OFLW	BOOL	26.5	Overflow status	STS_ZP	BOOL	26.7	Status of zero mark

برنامه ۹ در ضمیمه ۷ صفحه ۴۴۳ کاربرد این فانکشن را نشان میدهد.

## FREQUENC SFB48 با نام سمبلیک

این فانکشن برای اندازه گیری فرکانس پالس هایی که به ورودی CPU های 31xC اعمال می شوند بکار می رود. پالس میتواند از انکودر در یافت شود. فرکانس پالس اندازه گیری شده بصورت mHz در خروجی این فانکشن قابل دریافت است. ماکزیمم فرکانس پالس قابل اندازه گیری بستگی به نوع CPU دارد طبق جدول زیر:

CPU 312C	CPU 313C	CPU 314C-2
0 to 10 kHz	0 to 30 kHz	0 to 60 kHz

## بین ها و اتصالات

No	Name/ Address	314C	313C	312C
1	1 L+	24-V power supply for the inputs		Not connected
2	DI+0.0	Channel 0: Track A/Pulse		
3	DI+0.1	Channel 0: Track B/Direction		
4	DI+0.2	Channel 0: Hardware gate		
5	DI+0.3	Channel 1: Track A/Pulse		
6	DI+0.4	Channel 1: Track B/Direction		
7	DI+0.5	Channel 1: Hardware gate		
8	DI+0.6	Channel 2: Track A/Pulse		-
9	DI+0.7	Channel 2: Track B/Direction		-
10	-	n.c.	n.c.	-
11	-	n.c.	n.c.	-
12	DI+1.0 /2M	Channel 2: Hardware gate		Chassis ground
13	DI+1.1 /1 L+	Channel 3: Track A/Pulse		24-V supply for outputs
14	DI+1.2/ DO+0.0	Channel 3: Track B/Direction		Channel 0: Output
15	DI+1.3 / DO+0.1	Channel 3: Hardware gate		Channel 1: Output
16	DI+1.4	-	-	-
17	DI+1.5	-	-	-
18	DI+1.6	-	-	-
19	DI+1.7	-	-	-
20	1M	Chassis ground	Chassis ground	Chassis ground
21	2 L+	24-V power supply for the outputs		-
22	DO+0.0	Channel 0: Output	Channel 0: Output	-
23	DO+0.1	Channel 1: Output	Channel 1: Output	-
24	DO+0.2	Channel 2: Output	Channel 2: Output	-
25	DO+0.3	Channel 3: Output	-	-
26	DO+0.4	-	-	-
27	DO+0.5	-	-	-
28	DO+0.6	-	-	-
29	DO+0.7	-	-	-
30	2 M	Chassis ground	Chassis ground	-
31	3 L+	24-V power supply for the outputs		-
32	DO+1.0	-	-	-
33	DO+1.1	-	-	-
34	DO+1.2	-	-	-
35	DO+1.3	-	-	-
36	DO+1.4	-	-	-
37	DO+1.5	-	-	-
38	DO+1.6	-	-	-
39	DO+1.7	-	-	-
40	3 M	Chassis ground	Chassis ground	-

## پارامترهای HWconfig

۱- با کلیک روی اسلات Count در پنجره ای مانند شکل زیر کانال و Operating Mode را انتخاب می کنیم. کانالی که برای Frequency Counting استفاده می شود نباید قبلاً برای فانکشن دیگری بکار رفته باشد.

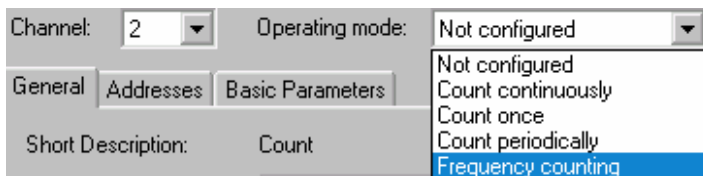

۲- پنجره Frequency counting اضافه می شود که در آن تنظیمات مقتضی بایستی صورت گیرد.

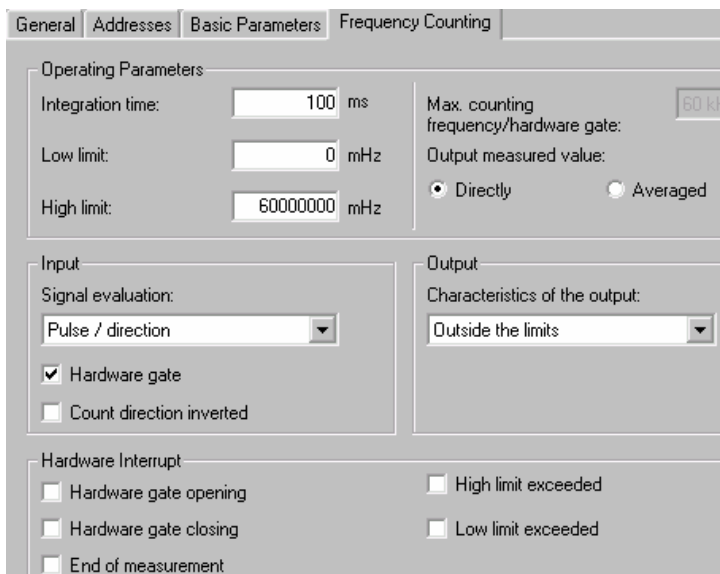

**Integration Time** : منظور بازه زمانی است که در آن فرکانس پالسهای ورودی اندازه گیری می شود و میتواند بین 10 تا 10000ms در پله های 1ms باشد. اندازه گیری فرکانس پس از اتمام هر دوره زمانی مشخص شده ای صورت می گیرد مثلاً در طول 10ms از پالسها نمونه برداری شده و پس از اتمام 100ms فرکانس محاسبه می گردد.

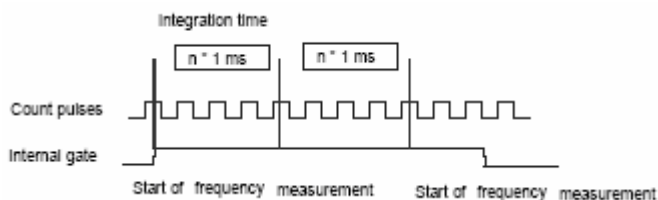

**Low Limit / High Limit**: میتوان دو مقدار را بر حسب mHZ بعنوان نقاط بالا و پایین تعریف کرد تا در صورت رسیدن فرکانس به این نقاط، خروجی فعال شود یا وقفه سخت افزاری اعمال گردد. مقدار ماکزیمم بسته به نوع CPU متفاوت است مثلاً در نوع 312C معادل 10KHZ یعنی 10,000,000 mHZ میتواند باشد. با رسیدن فرکانس به حد بالا بیت STS\_OFLW و با رسیدن به حد پایین بیت STS\_UFLW از فانکشن فعال می شود.

**Max Count Frequency**: این مقدار بر حسب KHZ و متناسب با نوع CPU ظاهر می شود.

**Output of the Measured Value**: دوروش برای محاسبه فرکانس قابل استفاده است یک Direct و دیگری Averaged. این دو روش در شکل زیر نشان داده شده است. در نوع Direct فرکانس در هر دوره زمانی مستقل از دوره های دیگر اندازه گیری می شود بنابراین در دوره هایی که پالس وجود ندارد این فرکانس صفر است. در نوع Averaged اگر در یک یا چند دوره زمانی پالسی دریافت نشود فرکانس این دوره ها صفر نیست بلکه معادل میانگین فرکانس آخرین دوره ای که پالس وجود داشته با دوره هایی که پالس وجود نداشته محاسبه و بعنوان فرکانس در خروجی ظاهر می شود. این وضعیت تا جایی ادامه می یابد که در دوره جدید پالس برسد که در انتهای این دوره فرکانس براساس پالس جدید محاسبه خواهد شد.

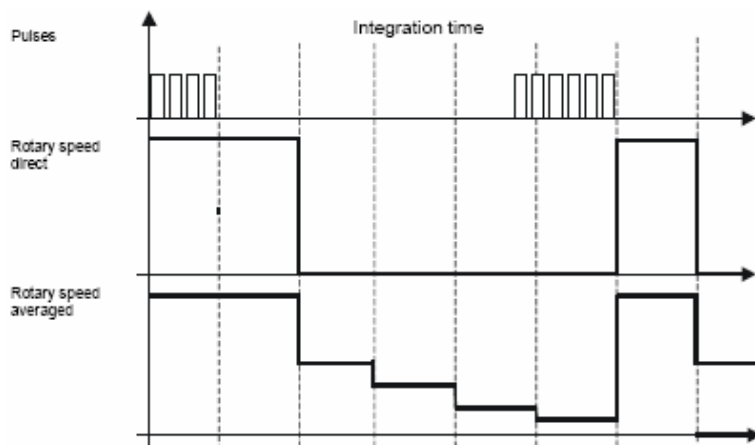

## فانکشن های استاندارد

**Signal Evaluation**: بسته به نوع وسیله تولید کننده پالس انتخاب می شود. گزینه Pulse/Direction یعنی منبع پالس و جهت سیگنال هر دو به کانالهای ورودی متصل هستند ولی در نوع Rotary Transducer یعنی فقط یک سیگنال وجود دارد.

**HW Gate**: اگر گزینه Yes انتخاب شود گیت هم بطریق سخت افزاری و هم بطریق نرم افزاری قابل کنترل است و اگر گزینه No انتخاب شود کنترل گیت صرفاً نرم افزاری است. بدیهی است با انتخاب Yes عمل اندازه گیری فرکانس در صورتی انجام می شود که هر دو گیت HW و SW باز باشند. وضعیت گیت از طریق خروجی STS\_Gate فانکشن قابل مشاهده است.

**Output Reaction**: در این قسمت میتوان مشخص کرد که خروجی در چه صورتی فعال شود. بالاتر بودن فرکانس از حد ماکزیمم یا پایین تر بودن آن از حد مینیمم یا کلاً خارج از دو حد فوق بودن آن شرایطی است که در اینجا قابل تنظیم است.

**Hardware Interrupt**: در این قسمت شرایطی که میخواهیم در صورت وقوع آنها وقفه سخت افزاری اعمال شده و OB40 اجرا شود را فعال می کنیم.

### صدا زدن SFB48

شکل زیر بلاک LAD این فانکشن را همراه با ورودی و خروجی های آن نشان می دهد.

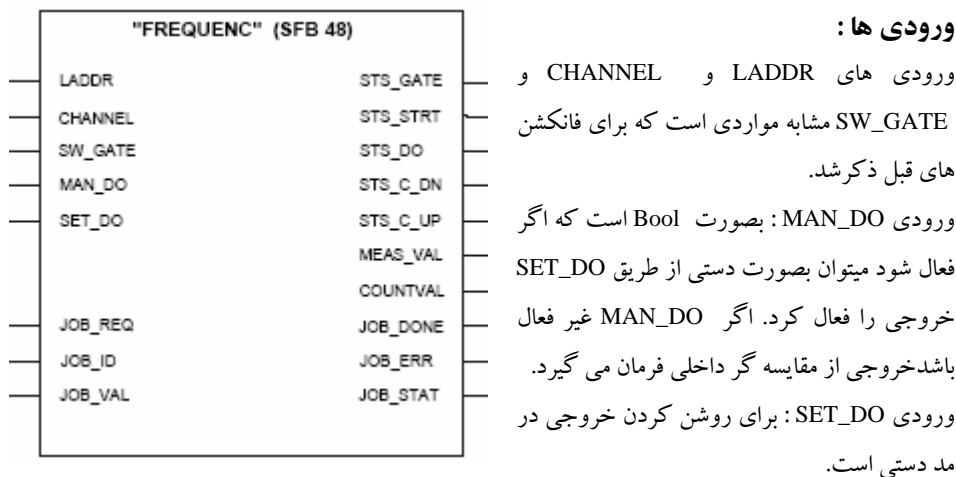



ورودی JOB\_REQ: با لبه مثبت JOB تعریف شده را فعال می‌کند.

ورودی JOB\_ID: بصورت Word است که بسته به نوع کار مورد نظر کدی مطابق جدول زیر می‌گیرد:

Job without function	• 00 hex
Write the low limit	• 01 hex
Write the high limit	• 02 hex
Write the integration time	• 04 hex
Read the low limit	• 81 hex
Read the high limit	• 82 hex
Read the integration time	• 84 hex

ورودی JOB\_VAL: مقداری که توسط Job برای عمل Write استفاده می‌شود بصورت DINT به این ورودی داده می‌شود.

**تذکر:** علاوه بر ورودی‌های فوق در DB instance نیز ورودی RES\_STS بصورت Bool وجود دارد که در صورت فعال شدن میتواند خروجی‌های STS\_OFLW و STS\_UFLW را ریست کند.

### خروجی‌ها:

خروجی STS\_Gate: بصورت Bool و نشان دهنده وضعیت گیت است. یک بودن آن به معنای باز بودن است.

خروجی STS\_STRT: بصورت Bool و نشان دهنده نقطه شروع باز شدن گیت سخت افزاری است.

خروجی STS\_DO: وضعیت خروجی را نشان می‌دهد.

خروجی STS\_C\_DN: اگر فعال باشد یعنی پالسها بصورت کاهشی شمرده می‌شوند.

خروجی STS\_C\_UP: اگر فعال باشد یعنی پالسها بصورت افزایشی شمرده می‌شوند.

خروجی MEAS\_VAL: مقدار فرکانس را بصورت DINT نشان می‌دهد.

خروجی COUNT\_VAL: تعداد پالس شمارش شده را بصورت DINT نشان می‌دهد و در هر دوره زمانی از صفر شروع می‌شود.

خروجی‌های مربوط به Job: وضعیت JOB را نشان می‌دهند.

**تذکر:** خروجی‌های زیر نیز از DB\_Instance در دسترس هستند:

خروجی STS\_CMP: این بیت در انتهای دوره زمانی که اندازه‌گیری کامل شد یک می‌شود.

خروجی STS\_OFLW: این بیت رسیدن فرکانس به حد ماکزیمم را نشان می‌دهد.

خروجی STS\_UFLW: این بیت رسیدن فرکانس به حد مینیمم را نشان می‌دهد.

برنامه ۱۰ در ضمیمه ۷ صفحه ۴۵۰ کاربرد این فانکشن را نشان می‌دهد.

**PULSE با نام سمبلیک SFB49**

این فانکشن برای مدولاسیون پهنای پالس PWM بکار می رود و توسط آن می توان مقدار OUT\_VAL داده شده را به یک توالی از کدهای پالس با فواصل مشخص تبدیل کرد. این پالس در خروجی دیجیتال کنار CPU پس از گذشت زمان تاخیر On Delay طبق شکل زیر ظاهر خواهد شد:

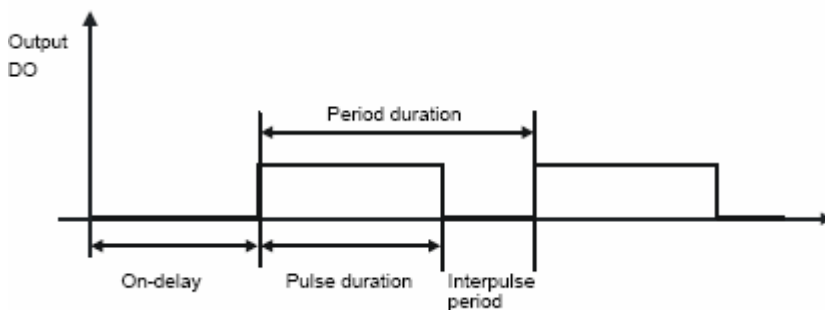

مشخصات فنی توالی پالس در جدول زیر آمده است:

Technical data of the pulse sequence	
Output frequency	0 to 2.5 kHz
Minimum pulse width	200 $\mu$ s
Interpulse accuracy	+/- (Pulse length x 100 ppm) +/- 100 $\mu$ s ppm = Parts per million
Accuracy of the ON delay	0 to 250 $\mu$ s

**بین ها و اتصالات**

	Name/ Address	314C	313C	312C
1	1 L+	24-V supply for inputs	24-V supply for inputs	Not connected
2	DI+0.0	-	-	-
3	DI+0.1	0 / do not use	0 / do not use	-
4	DI+0.2	Channel 0: Hardware gate	Channel 0: Hardware gate	Channel 0: HW gate
5	DI+0.3	-	-	-
6	DI+0.4	0 / do not use	0 / do not use	-
7	DI+0.5	Channel 1: HW gate	Channel 1: HW gate	Channel 1: HW gate
8	DI+0.6	-	-	-
9	DI+0.7	0 / do not use	0 / do not use	-
10	-	n.c.	n.c.	-
11	-	n.c.	n.c.	-
12	DI+1.0 /2M	Channel 2: HW gate	Channel 2: HW gate	Chassis ground
13	DI+1.1 /1L+	-	-	24-V supply for the outputs
14	DI+1.2 / DO+0.0	0 / do not use	-	Channel 0: Output
15	DI+1.3 / DO+0.1	Channel 3: HW gate	-	Channel 1: Output
16	DI+1.4	-	-	-

17	DI+1.5	-	-	-
18	DI+1.6	-	-	-
19	DI+1.7	-	-	-
20	1M	Chassis ground	Chassis ground	Chassis ground
21	2 L+	24-V supply for the outputs	24-V supply for the outputs	-
22	DO+0.0	Channel 0: Output	Channel 0: Output	-
23	DO+0.1	Channel 1: Output	Channel 1: Output	-
24	DO+0.2	Channel 2: Output	Channel 2: Output	-
25	DO+0.3	Channel 3: Output	-	-
26	DO+0.4	-	-	-
27	DO+0.5	-	-	-
28	DO+0.6	-	-	-
29	DO+0.7	-	-	-
30	2 M	Chassis ground	Chassis ground	-
31	3 L+	24-V supply for the outputs	24-V supply for the outputs	-
32	DO+1.0	-	-	-
33	DO+1.1	-	-	-
34	DO+1.2	-	-	-
35	DO+1.3	-	-	-
36	DO+1.4	-	-	-
37	DO+1.5	-	-	-
38	DO+1.6	-	-	-
39	DO+1.7	-	-	-
40	3 M	Chassis ground	Chassis ground	-

General Addresses Basic Parameters Pulse-Width Modulation

Operating Parameters

Output format:  Per mil  S7 analog value

Time base:  1ms  0.1ms

On-delay:  x 0.1ms

Period:  x 0.1ms

Minimum pulse duration:  x 0.1ms

Input

Hardware gate

Filter frequency

Hardware gate:  kHz

Hardware Interrupt

Hardware gate opening

### تنظیمات HWconfig

۱- کلیک کردن روی اسلات Count و انتخاب PWM و کانال مربوطه شبیه آنچه برای فانکشن های قبلی توضیح داده شد.

۲- انجام تنظیمات در پنجره Pulse width modulation شکل روبرو با توضیحات زیر:

Output Format: در این قسمت نوع ورودی OUT\_VAL مشخص می گردد که میتواند به دو صورت باشد اگر بین ۰ تا ۱۰۰۰ است انتخاب permil و اگر یک سیگنال آنالوگ است S7 Analog انتخاب شود.

پس از انتخاب فرمت محاسبه PWM مطابق فرمول مندرج در جدول بعد انجام می شود.

## فانکشن های استاندارد

Output format	Range of values	Pulse width
Per mil	0 to 1.000	(Output value / 1.000) x Period
S7 analog value	0 to 27.648	(Output value / 27.648) x Period

**Time Base:** مبنای زمان است که برای Resolution پالس و نیز محاسبات بعدی مورد استفاده قرار می گیرد. این مبنا همانطور که در شکل قبل نمایش داده شده میتواند 0.1 ms یا 1ms باشد.

**Period:** توسط این پارامتر طول توالی Pulse / Interpulse مشخص می گردد.

**On Delay:** این پارامتر زمان تاخیر پالس از نقطه شروع را نشان می دهد.

**Minimum Pulse Width:** با این پارامتر تمام سیگنالهای Low / High که عرض آنها کمتر از مقدار فوق باشد حذف می شوند.

مقادیر سه پارامتر اخیر برای هر کدام از Time Base ها در جدول زیر آمده است.

	Timebase: 0.1 ms	Timebase: 1 ms
<b>Period</b>	4 to 65535	1 to 65535
<b>On delay</b>	0 to 65535	0 to 65535
<b>Minimum pulse width</b>	2 to period/2	0 to period/2 (0 = 0.2 ms)

## صدازدن SFB49

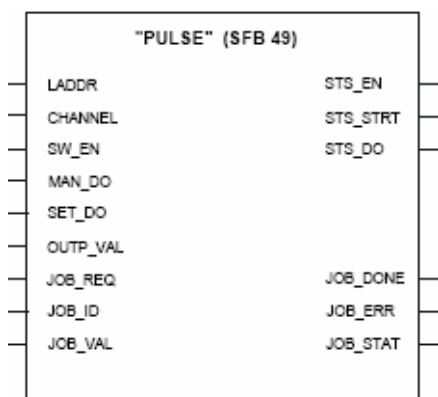

بلاک LAD این فانکشن شبیه شکل روبروست. با توجه به توضیحاتی که در مورد فانکشن های قبلی داده شد اکثر ورودی و خروجی های این فانکشن مشخص است. ورودی OUTP\_VAL مقدار پالس است که لازمست به پالس PWM تبدیل شود و در مورد فرمت آن توضیح داده شد. ورودی JOB\_ID برای انجام عملیات مورد نظر همراه با کدهای مندرج در جدول بکار می رود. برای حالت Write مقدار بصورت DINT به ورودی JOB\_VAL داده می شود.

Job without function	00 hex				Read the period length	81 hex
Write the period length	01 hex				Read the on delay	82 hex
Write the on delay	02 hex				Read the minimum pulse width	84 hex
Write the minimum pulse width	04 hex					

برنامه ۱۱ در ضمیمه ۷ صفحه ۴۵۰ کاربرد این فانکشن را نشان میدهد.

در اینجا بحث فانکشنهای سیستم را خاتمه داده در ادامه به بحث در مورد فانکشن های IEC می پردازیم.

## ۱۲-۳ فانکشن های IEC

همانطور که در ابتدای این فصل اشاره شد در Library علاوه بر فانکشن های سیستم خانواده ای با عنوان IEC Function Blocks وجود دارند که بسیاری از عملیات پیچیده را ساپورت می کنند. این فانکشنها را میتوان به چهار دسته زیر تقسیم بندی کرد که جزئیات آنها در جدول آمده است

- Convert که تبدیلی را روی نوع دیتا انجام می دهند.
- DT که برای عملیات مقایسه تاریخ و زمان بکار می رود.
- String که برای عملیات روی String کاربرد دارند.
- Floating Point Math برای عملیات روی متغیرهای اعشاری و ۳۲ بیتی.

**تذکره ۱:** این فانکشن ها در صورت استفاده لازم است به PLC دانلود شوند.

**تذکره ۲:** در هنگام فراخوانی نبایستی FC با همین شماره ( برنامه کاربر ) وجود داشته باشد .

		String	
		FC10 EQ_STRNG	مقایسه دو String از نظر مساوی بودن
		FC13 GE_STRNG	مقایسه دو String از نظر بزرگتر مساوی بودن
		FC15 GT_STRNG	مقایسه دو String از نظر بزرگتر بودن
		FC19 LE_STRNG	مقایسه دو String از نظر کوچکتر مساوی بودن
		FC24 LT_STRNG	مقایسه دو String از نظر کوچکتر بودن
		FC29 NE_STRNG	مقایسه دو String از نظر مخالف بودن
		FC21 LEN	بدست آوردن طول String
		FC20 LEFT	جدا کردن بخشی از String از سمت چپ
		FC32 RIGHT	جدا کردن بخشی از String از سمت راست
		FC26 MID	جدا کردن بخشی از وسط String
		FC2 CONCAT	ترکیب دو String
		FC17 INSERT	وارد کردن به String
		FC4 DELETE	پاک کردن قسمتی از String
		FC31 REPLACE	جایگزین کردن قسمتی از String
		FC11 FIND	پیدا کردن در String
Convert		Date And Time (DT)	
FC3 D_TOD_DT	ترکیب تاریخ و زمان و تبدیل بصورت DT	FC9 EQ_DT	مساوی بودن
FC6 DT_DATE	استخراج تاریخ از متغیر نوع DT	FC12 GE_DT	بزرگتر یا مساوی بودن
FC7 DT_DAY	استخراج روز از متغیر نوع DT	FC14 GT_DT	بزرگتر بودن
FC8 DT_TOD	استخراج زمان از متغیر نوع DT	FC18 LE_DT	کوچکتر یا مساوی بودن
FC33 S5TI_TIM	تبدیل فرمت زمان S5Time به نوع Time	FC23 LT_DT	کوچکتر بودن
FC40 TIM_S5TI	تبدیل فرمت زمان Time به نوع S5Time	FC28 NE_DT	مخالف بودن
FC16 I_STRNG	تبدیل INT به STRING		
FC5 DL_STRNG	تبدیل DINT به STRING		
FC30 R_STRNG	تبدیل REAL به STRING		
FC38 STRNG_I	تبدیل STRING به INT		
FC37 STRNG_DI	تبدیل STRING به DINT		
FC39 STRNG_R	تبدیل STRING به REAL		
Floating Point Math			
FC1 AD_DT_TM	اضافه کردن مدت به زمان		
FC35 SB_DT_TM	کم کردن مدت از زمان		
FC34 SB_DT_DT	کم کردن دو زمان از یکدیگر		
FC22 LIMIT	محاسبه حدود		
FC25 MAX	محاسبه ماکزیمم		
FC27 MIN	محاسبه مینیمم		
FC36 SEL	انتخاب باینری		

## ۱۲-۳-۱ فانکشنهای تبدیل IEC

## FC3 با نام سمبلیک D\_TOD\_DT

توسط این فانکشن میتوان تاریخ و زمان را با هم ترکیب کرد و در متغیری از جنس Date\_And\_Time ریخت. ورودی IN1 از جنس Date و ورودی IN2 از جنس Time است ترکیب بصورت DT در خروجی RET\_VAL

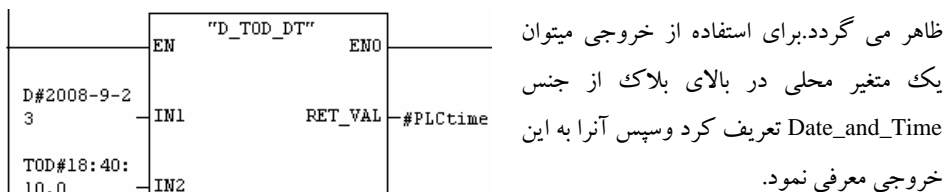

**توجه:** از خروجی این فانکشن براحتی میتوان برای تنظیم ساعت CPU استفاده کرد کافی است در Network بعدی فانکشن SFC0 را صدا بزنی و خروجی فانکشن فوق را به ورودی آن نسبت دهیم.

## FC6 با نام سمبلیک DT\_DATE

این فانکشن تاریخ را از Date\_And\_Time جدا کرده و در خروجی RET\_VAL ظاهر میسازد.

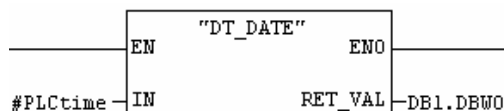

## FC7 با نام سمبلیک DT\_DAY

این فانکشن روز را از Date\_And\_Time جدا کرده و در خروجی RET\_VAL ظاهر میسازد.

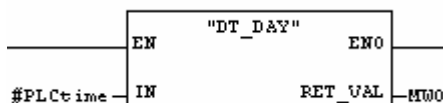

## FC8 با نام سمبلیک DT\_TOD

این فانکشن زمان را از Date\_And\_Time جدا کرده و در خروجی RET\_VAL ظاهر میسازد.

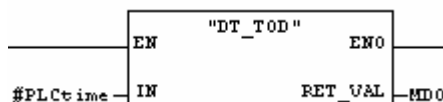

## مثال

برنامه ای بنویسید که زمان و تاریخ را از CPU بخواند سپس آنها را از هم جدا کرده و هرکدام را روی یک خروجی نشان دهد. در ضمن مشخص کند که چه روزی از هفته است.

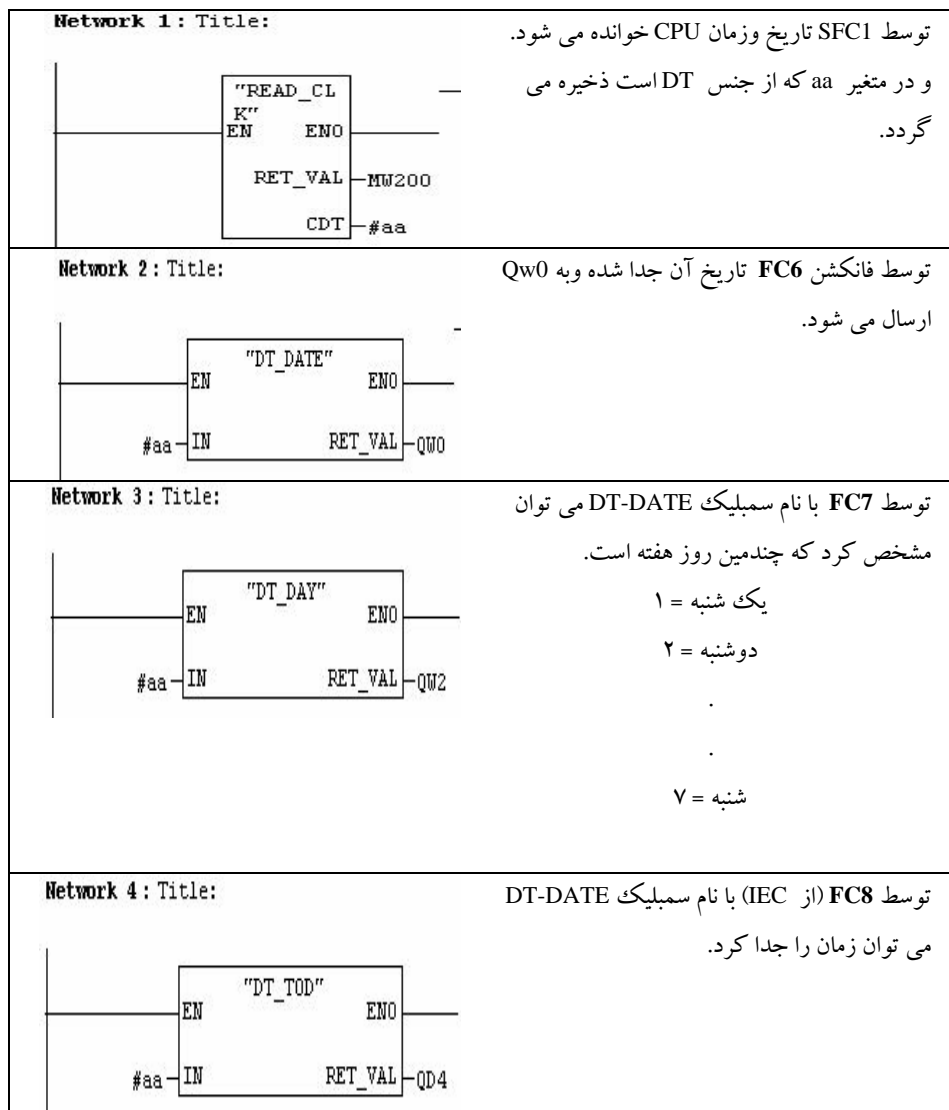

## FC16 با نام سمبلیک I\_String

این فانکشن عدد صحیح Integer را به String یعنی ترکیبی از کاراکترها تبدیل می کند.

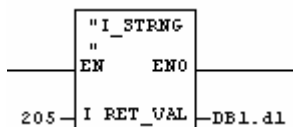

در استفاده از String لازم است به نکات زیر توجه شود:

- String را میتوان در جدول متغیرهای محلی یا در دیتا بلاک تعریف کرد.
- در هنگام تعریف String طول آن نیز بایستی مشخص گردد مثلاً در [String(10)] طول ۱۰ کاراکتر مشخص شده است.
- ماکزیمم طول String میتواند ۲۵۴ کاراکتر یا عبارت دیگر ۲۵۴ بایت باشد.
- دو بایت اول هر String برای طول آن رزرو شده است. بایت اول طول تعریف شده و بایت دوم طول واقعی را در خود ذخیره می کند.

شکل زیر DB1 را که سطر اول آن از نوع String با طول ۱۰ تعریف شده را نشان می دهد.

Address	Name	Type	Initial value
0.0		STRUCT	
+0.0	d1	STRING[10]	' '
=12.0		END_STRUCT	

همانطور که مشاهده می شود کل حجم دیتا بلاک 12 بایت است یعنی ۲ بایت بیشتر از دیتای تعریف شده. اکنون اگر این دیتا بلاک را همراه با فانکشن نشان داده شده در بالا به PLC دانلود کنیم عدد ۲۰۵ بصورت کاراکتری '+205' در بیتهای دیتا بلاک ذخیره خواهد شد. از آنجا که امکان مشاهده Online متغیر String در دیتا بلاک وجود ندارد بیت ها را بصورت مجزا توسط VAT مانند شکل زیر مانیتور می کنیم. همانطور که مشاهده می شود دو بایت اول طول تعریف شده و طول واقعی String را نشان می دهند.

	Address	Symbol	Display forma	Status value
1	DB1.DBB 0		DEC	10
2	DB1.DBB 1		DEC	4
3	DB1.DBB 2		CHARACTER	'+'
4	DB1.DBB 3		CHARACTER	'2'
5	DB1.DBB 4		CHARACTER	'0'
6	DB1.DBB 5		CHARACTER	'5'



## FC38 با نام سمبلیک String\_I

این فانکشن String را به عدد صحیح Integer تبدیل می کند. بدیهی است در مواردی کاربرد دارد که محتویات String بصورت عدد باشد.

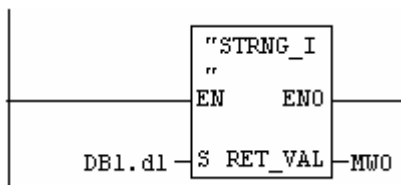

اگر در مثال فوق توسط VAT مقادیری را بصورت کاراکتر به بایت های دوم و سوم از DB1 نسبت دهیم معادل عدد صحیح آنها را در خروجی MWO خواهیم دید.

VAT_1 -- @S7_Pro11SIMATIC 300(2)\CPU 314C-2 DPV					
	Address	Symbol	Display forma	Status value	Modify value
1	DB1.DBW 2		CHARACTER	'45'	'45'
2	MW 0		DEC	45	

**تذکره:** سایر FC های تبدیل STRING به REAL یا DINT یا تبدیل معکوس نیز به همین نحو عمل می کنند صرفاً بایستی توجه داشت که:

- در تبدیل String به عدد INT اگر طول String صفر یا بزرگتر از ۶ باشد تبدیل انجام نمی شود.
- در تبدیل String به عدد DINT اگر طول String صفر یا بزرگتر از ۱۱ باشد تبدیل انجام نمی شود.
- در تبدیل String به عدد Real اگر طول String نباید کمتر از ۱۴ کاراکتر بوده و لازمست مطابق ساختار زیر باشد:

$\pm v.nnnnnnnE\pm xx$	$\pm$	Sign
	v	1 digit before the decimal point
	n	7 digits after the decimal point
	x	2 exponential digits

- در تبدیل Time به S5time اگر زمان بزرگتر از TIME#02:46:30.000 که حد ماکزیمم S5T است باشد در اینصورت S5TIME#999.3 خواهد بود.

## ۱۲-۳-۲ فانکشنهای خانواده String از IEC

این فانکشنها همانطور که در لیست قبلی مشاهده شد برای انجام مقایسه و عملیات دیگر روی String بکار می روند. توسط این فانکشن ها انواع مقایسه را میتوان روی String انجام داد همه فانکشنهای مقایسه دو ورودی دارند که آدرس دو String به آنها داده می شود و خروجی آنها از جنس BOOL است اگر نتیجه مقایسه درست باشد خروجی یک خواهد شد. سایر کارهای دیگر مرتبط با رشته ها مانند جدا کردن بخشی از سمت چپ یا راست یا از وسط و ریختن در String دیگر و نیز مواردی مانند ترکیب رشته ها و بدست آوردن طول رشته قابل انجام است. در اینجا صرفاً مثالی از کاربرد دو فانکشن از این خانواده ارائه می گردد.

برنامه زیر کاربرد فانکشن FC2 برای ترکیب دو String و نیز فانکشن FC21 برای مشخص کردن طول String را نشان می دهد. خروجی برگردانده شده توسط FC21 عدد ۵ می باشد. در این برنامه سه متغیر از جنس String بصورت Temp در بالای بلاک تعریف شده اند دقت شود که چگونه توسط برنامه نویسی طول کلی، طول واقعی و مقادیر به این متغیرها نسبت داده شده است.

LAR1 P##myString1 L 200 T LB [AR1,P#0.0] L 1 T LB [AR1,P#1.0] L 'x' T LB [AR1,P#2.0]	در این قسمت طول کلی متغیر mystring1 به اندازه ۲۰۰ و طول واقعی آن به اندازه ۱ تعریف شده سپس کاراکتر x به متغیر بار شده است
LAR2 P##myString2 L 100 T LB [AR2,P#0.0] L 4 T LB [AR2,P#1.0] L 'reza' T LD [AR2,P#2.0]	در این قسمت طول کلی متغیر mystring2 به اندازه 100 و طول واقعی آن به اندازه 4 تعریف شده سپس رشته reza به متغیر بار شده است
LAR2 P##mystring3 L 300 T LB [AR2,P#0.0] L 10 T LB [AR2,P#1.0]	در این قسمت طول کلی متغیر mystring3 به اندازه 300 و طول واقعی آن به اندازه 10 تعریف شده
CALL "CONCAT" IN1 :=#myString2 IN2 :=#myString1 RET_VAL:=#mystring3	توسط FC2 دو متغیر اول با هم ترکیب شده و در متغیر سوم ریخته شده اند.
CALL "LEN" S :=#mystring3 RET_VAL:=MW0	توسط FC21 طول متغیر mystring3 بدست آورده شده است.

## ۳-۳-۱۲ فانکشنهای خانواده Floating Point از IEC

با توجه به لیست قبلی مشاهده می شود که این فانکشن ها عملیات مختلفی را انجام می دهند یکی از کاربرد های آنها در اضافه و کم کردن تاریخ و زمان است.

در مثال زیر که در OB راه اندازی نوشته شده زمان CPU با SFC1 خوانده می شود سپس توسط FC1 از IEC یک ساعت به آن اضافه شده و زمان جدید مجدداً توسط SFC0 به PLC بار می شود.

```
CALL "READ_CLK"
  RET_VAL:=MW0
  CDT :=#oldtime

CALL "AD_DT_TM"
  T :=#oldtime
  D :=T#1H
  RET_VAL:=#newtime

CALL "SET_CLK"
  PDT :=#newtime
  RET_VAL:=MW2
```

از دیگر قابلیت های این خانواده محاسبه مینیمم و ماکزیمم بین چند ورودی است اینکار توسط فانکشن های FC25 و FC27 انجام می شود که سه ورودی همجنس از نوع INT یا DINT یا REAL می گیرند و ماکزیمم یا مینیمم را به خروجی میفرستند. فانکشن دیگری با نام FC22 نیز وجود دارد که برای محدود سازی ورودی بین دو حد بالا و پایین است حدود بالا و پایین و متغیر مورد نظر که لازمست هم جنس باشند به ورودی فانکشن داده می شوند و مقدار محدود شده در خروجی قابل استفاده است.

فانکشن دیگری برای امکان انتخاب بین دو ورودی به نام FC36 وجود دارد که در شکل زیر نشان داده اگر ورودی G صفر باشد ورودی IN0 و اگر G یک باشد IN1 به خروجی اعمال می گردد.

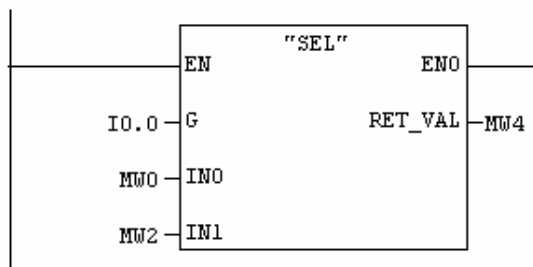

## ۱۲-۳-۴ فانکشنهای خانواده Date and Time از IEC

این فانکشنها برای انجام مقایسه دو تاریخ زمان بکار می روند مساوی بودن یا نبودن و کوچکتر یا بزرگتر بودن توسط آنها قابل مقایسه است.

بدلیل تشابه برنامه نویسی این فانکشنها صرفاً یکی از آنها یعنی FC9 که برابر بودن دو تاریخ زمان را چک می کند را با ذکر مثال توضیح می دهیم.

فرض کنید اکنون در شش ماهه دوم سال ۱۳۸۵ شمسی قرار داریم برنامه ای بنویسید که ساعت CPU را از آخرین زمان آخرین روز سال که معادل 2007-3-20 میلادی است یکساعت به جلو ببرد. ابتدا در یک دیتا بلاک تاریخ و زمان آخرین روز و تاریخ زمان جدید را مانند شکل زیر تعریف می کنیم.

Address	Name	Type	Initial value
0.0		STRUCT	
+0.0	lasttime	DATE_AND_TIME	DT#07-3-20-23:59:59.000
+8.0	newtime	DATE_AND_TIME	DT#07-3-21-1:0:0.000

در برنامه متغیر محلی از جنس Date\_and\_Time بنام oldtime تعریف می کنیم و برنامه زیر را می نویسیم:

Network 1 : Title:

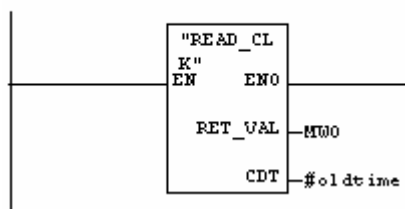

Network 3 : Title:

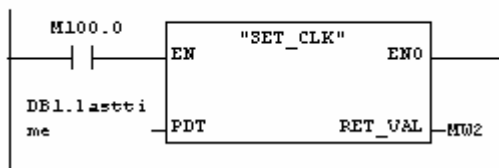

Network 2 : Title:

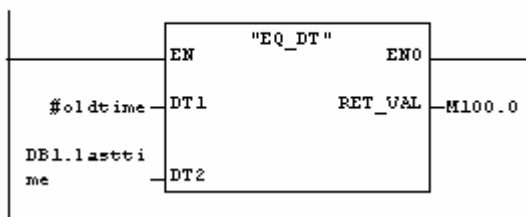

## فصل سیزدهم - برنامه نویسی توسط S7-SCL

مشمول بر :

۱-۱۳ مقدمه

۲-۱۳ آشنایی با محیط نرم افزار S7-SCL

۳-۱۳ شروع کار با S7-SCL

۴-۱۳ ساختار یک برنامه S7-SCL

۵-۱۳ نحوه تعریف بلاک ها

۶-۱۳ نحوه تعریف ثوابت و Label

۷-۱۳ نحوه بکار بردن متغیرهای حافظه CPU

۸-۱۳ SCL در Operation و Experession

۹-۱۳ دستورات SCL

۱-۹-۱۳ دستورات اختصاص مقادیر Value Assignment

۲-۹-۱۳ دستورات کنترلی

۳-۹-۱۳ دستورات صدا زدن FC و FB

۴-۹-۱۳ دستورات کانترها

۵-۹-۱۳ دستورات تایمرها

۶-۹-۱۳ فانکشن های استاندارد SCL

۱۰-۱۳ مثال هایی از برنامه نویسی SCL

۱۱-۱۳ امکانات Debug در SCL

## ۱-۱۳ مقدمه

در جلد اول کتاب سه زبان برنامه نویسی LAD و STL و FBD مورد بحث قرار گرفت و اشاره شد که طبق استاندارد IEC1131-3 دو زبان برنامه نویسی برای PLC ها علاوه بر زبانهای فوق طراحی شده است. یکی از این دو زبان در استاندارد مزبور زبان ST است که مخفف Structured Text یا دستورات ساختار یافته است. این زبان در نرم افزار Step7 با نام S7-SCL عرضه شده که مخفف Structured Control Language میباشد. S7-SCL زبان برنامه نویسی سطح بالاست و دستورات آن به زبان پاسکال نزدیک است. منطق های پیچیده کنترلی در این روش بهسولت برنامه نویسی می شوند و برای عملیات و محاسبات پیچیده ریاضی بسیار مناسب است.

نکته ای که در همین جا لازم است خاطر نشان گردد اینست که بلاک های مختلف برنامه نویسی PLC میتوانند به هر کدام از ۵ زبان فوق الذکر نوشته شوند و الزامی وجود ندارد که همه یک دست باشند. شکل زیر که با انتخاب منوی View > Detail در Simatic Manager ظاهر میشود زبانهای مختلف استفاده شده در بلاک های یک پروژه را نشان میدهد.

Object name	Symbolic name	Created in language
OB1	MAIN	STL
OB35	CYC_INT5	STL
OB100	COMPLETE RESTART	FBD
OB122	MOD_ERR	STL
FB1	LOOP	GRAPH
FC1	VALV	SCL

برنامه SCL بصورت Source نوشته میشود. این Source بعد از کامپایل شدن به بلاک STL تبدیل میشود. آنچه به PLC دالود میشود بلاک است و Source روی هارد کامپیوتر باقی می ماند. توجه شود که تبدیل یک طرفه است یعنی نمیتوان STL Block را به SCL Source تبدیل کرد.

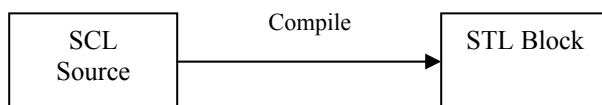

در اینحالت اگر روی بلاک STL دابل کلیک کنیم برنامه Source را خواهیم دید و در عین حال میتوانیم با Open کردن بلاک در زیر برنامه LAD/STL/FBD دستورات STL را مشاهده نماییم توجه گردد که اگر

کوچکترین تغییری در برنامه بدهیم و ذخیره کرده بلاک را ببینیم دیگر نخواهیم توانست با دابل کلیک روی آن Source را مشاهده کنیم.

وقتی برنامه Source را در دست داریم میتوانیم با کامپایل مجدد بلاک را بسازیم حتی اگر بلاک را بصورت دستی از پوشه Blocks پاک کنیم خواهیم دید که با کامپایل کردن Source مجدداً بلاک ساخته میشود. بلاک SCL را میتوان همراه با سایر بلاک هایی که به زبانهای LAD و STL و FBD نوشته شده بکار برد بعبارت دیگر در SCL میتوان تمام بلاک هایی که به زبانهای فوق نوشته شده را صدا زد و بالعکس نیز می توان از بلاک های LAD/STL/FBD بلاک SCL را فراخوان نمود. نرم افزار SCL متشکل از سه قسمت اصلی است که در شکل زیر نشان داده شده است.

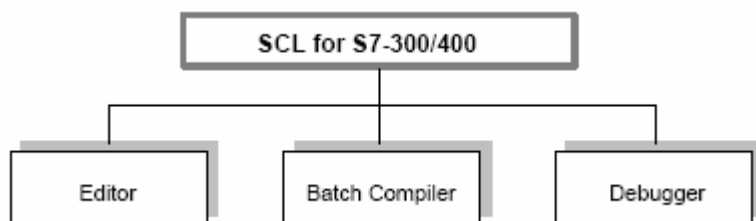

کاربر برنامه خود را در محیط Editor می نویسد برنامه پس از کامپایل کردن توسط Batch Compiler تبدیل به کدهای ماشین میشود. این کدها روی تمام CPU های S7-300 و S7-400 از CPU314 به بعد قابل اجرا هستند. در برنامه Source اشکالات خط به خط چک نمی شوند بلکه پس از کامپایل کردن لیست میگردند.

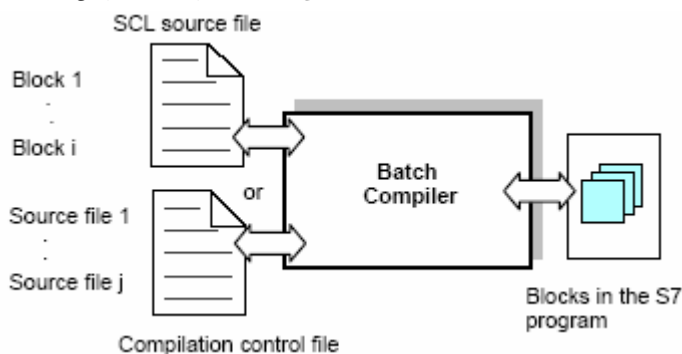

Debugger نیز ابزاری است که توسط آن میتوان در محیط Editor برنامه نوشته شده به زبان SCL را خط به خط اجرا نمود و اشکالات منطقی آنرا پیدا کرد.

## برنامه نویسی توسط S7-SCL

در محیط Editor میتوان تمام بلاک های OB و FB و FC و DB و UDT را به یکی از دوروش زیر ایجاد

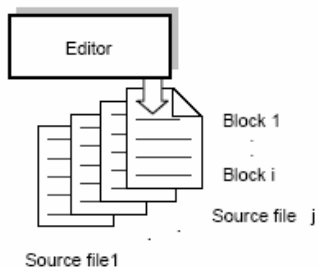

کرد که در شکل نیز نمایش داده شده است:

۱- همه بلاک ها در یک فایل Source باشند.

۲- برای هر بلاک یا هر چند بلاک یک فایل

Source وجود داشته باشد.

برای نوشتن برنامه در S7-SCL به دو طریق میتوان

عمل کرد:

۱- باز کردن برنامه S7-SCL از طریق محیط ویندوز و مسیری زیر مطابق شکل Start> Siamtic > step7

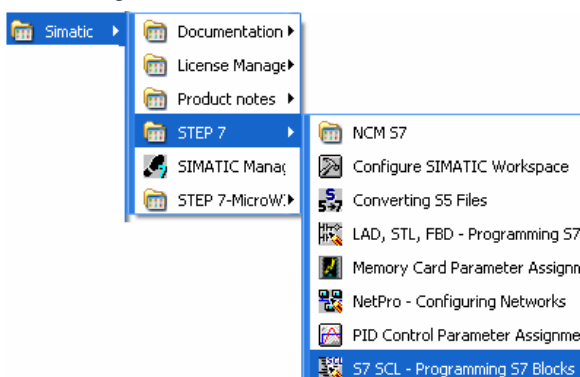

۲- با راست کلیک روی پوشه Source که در پروژه در زیر مجموعه S7 Program ظاهر میشود و انتخاب

SCL Source مطابق شکل زیر. در اینحالت پس از انتخاب SCL Source یک فایل Source در پوشه

Source ظاهر میشود که نام آن توسط برنامه بصورت پیش فرض داده میشود در عین حال کاربر میتواند نام

دلخواه برای آن انتخاب نماید. با کلیک کردن روی نام این فایل برنامه S7-SCL اجرا خواهد شد.

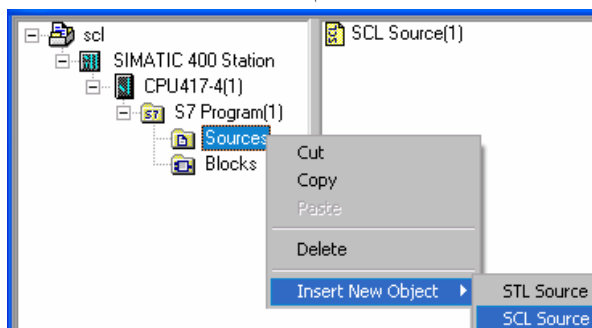



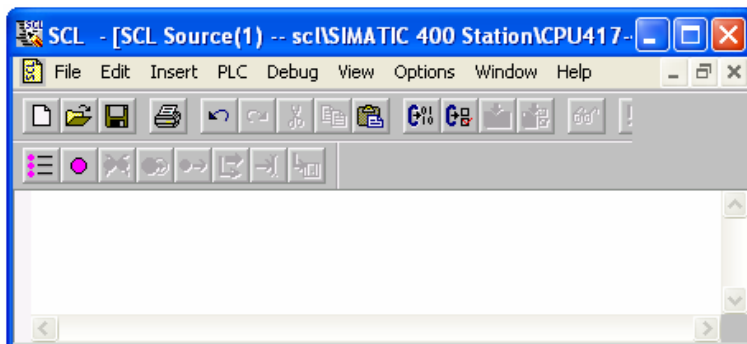

## ۱۳-۲ آشنایی با محیط نرم افزار S7-SCL

پس از اجرای برنامه SCL به یکی از دو طریقی که در صفحه قبل ذکر شد برنامه S7-SCL اجرا شده و پنجره نرم افزار بصورت زیر ظاهر می گردد:



**منوی File:** عمده امکانات این منو برای کاربر آشناست صرفاً در مورد کامپایل که از گزینه های این منو میباشد توضیحاتی داده میشود. فایل Source ممکن است شامل چندین بلاک باشد که بترتیب زیر هم قرار گرفته اند. در اینحالت اگر گزینه File > Compile انتخاب شود تمامی بلاک ها کامپایل میشوند. میتوان برای این منظور از آیکون  که در Toolbar بالای نرم افزار موجود است نیز استفاده کرد. گزینه دیگر که برای کامپایل کردن در منوی File وجود دارد File > Compile Selected Block است. با این گزینه که در عین حال از طریق آیکون  بالای پنجره نیز قابل استفاده است پنجره ای مانند شکل زیر ظاهر میشود که توسط آن می توان انتخاب کرد کدامیک از بلاکها کامپایل شوند.

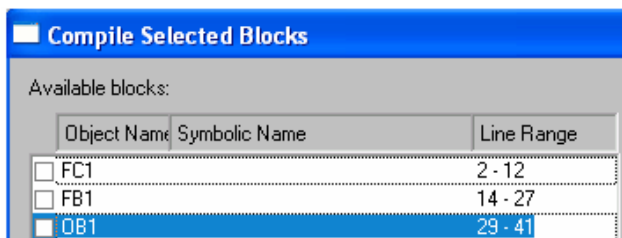

**منوی Edit:** برای کاربر آشناست و نیاز به توضیح ندارد.

**منوی Insert:** توسط این منو میتوان بلاک دیگری را در برنامه Source صدا زد و یا از قالب های از قبل تهیه شده برای بلاک ها در برنامه Source استفاده کرد. علاوه میتوان برخی از قالبهای تهیه شده را برای برخی از دستورات SCL استفاده نمود. این منو در خلال بحث های بعدی تشریح خواهد شد.

## برنامه نویسی توسط S7-SCL

**منوی PLC:** این منو مشابه منوی PLC در زیر برنامه های LAD/STL/FBD و HWconfig است و نیاز به توضیح ندارد.

**منوی Debug:** توسط این منو میتوان عملیات Debuging یعنی اجرای خط به خط برنامه را انجام داد که در بخش های بعدی مورد بحث قرار خواهد گرفت.

**منوی Option:** در این منو قسمت های Reference Data و Symbol Table مشابه آنچه در سایر زیربرنامه های Step7 وجود دارد می باشد. ولی گزینه Customize مربوط به تنظیمات خود SCL است و با انتخاب آن پنجره ای ظاهر میشود که بخشهای مختلف دارد اگر قسمت های Editor و Format و Print انتخاب شوند عملکرد گزینه های داخل آن با کمی دقت مشخص است که در اینجا از بیان آنها صرفنظر میکنیم و صرفاً به توضیح در مورد دو بخش آن که در شکل های زیر آمده اکتفا می نماییم.

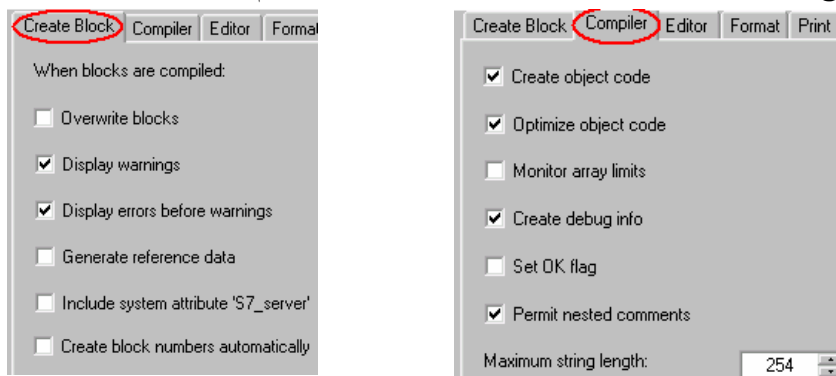

**قسمت Create Block:** مربوط به تنظیمات ایجاد بلاک در هنگام کامپایل است اگر **Overwrite blocks** فعال شود در هنگام ایجاد بلاک اگر بلاکی به همین نام از قبل وجود داشته باشد بدون اینکه در مورد نوشتن روی آن از کاربر سوال کند آنرا overwrite مینماید. دو گزینه بعدی همانطور که در شکل مشاهده می شود بصورت پیش فرض فعال هستند. این دو گزینه مربوط به Warning ها و Error هایی هستند که در زمان کامپایل در پنجره پایین نرم افزار ظاهر میشوند. Warning ها مانع تبدیل نیستند ولی Error ها تا برطرف نشوند بلاک ساخته نمیشود. گزینه **Generate Ref. data** اگر فعال باشد موجب میگردد که در زمان ساختن بلاک جدول رفرنس آن نیز ساخته شوند این جدول در جلد اول کتاب توضیح داده شد. گزینه **Include System attribute** موجب میشود که برخی ویژگی ها که برای ارتباطات و ارسال پیام ها مفید هستند و برای **Server** مورد استفاده قرار می گیرند به بلاک اضافه شوند. اگر این گزینه را فعال کنیم و سپس با کلیک راست روی

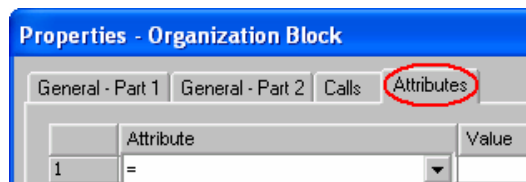

بلاک ساخته شده Properties آن را ببینیم  
قسمت Attribute را مشاهده خواهیم کرد که  
به ویژگی ها اضافه شده است.

قسمت **Compiler** که در شکل صفحه قبل نشان داده شد مربوط به تنظیمات کامپایلر است و شامل گزینه های مختلف می باشد. گزینه Create Object code بصورت پیش فرض فعال است و کدهای اجرایی را در هنگام کامپایل شدن تولید میکند اگر غیر فعال شود کامپایل کردن بصورت Syntax Check در می آید یعنی بعد از تکمیل هر خط چک میشود که آیا دستور درست وارد شده یا خیر. گزینه Optimize Object code باعث میشود که کدها بصورت بهینه از نظر حجم حافظه برای PLC تولید شوند و بهتر است همیشه فعال باشد. گزینه Monitor Array Limit اگر فعال شود PLC در حال اجرا چک میکند که آیا آرایه در حد تعیین شده قرار دارد یا خیر و در صورتی که خارج از رنج باشد فلگ OK را بصورت False در می آورد این فلگ توسط گزینه Set OK Flag فعال می شود و امکان استفاده از آن را در برنامه فراهم میسازد. اگرچه هنوز به معرفی دستورات SCL نپرداخته ایم ولی بد نیست در اینجا خواننده با نحوه استفاده از فلگ OK آشنا شود. بطور کلی این فلگ برای چک کردن اینکه دستورات بلاک درست انجام شده یا خیر بکار میرود. در ابتدای بلاک این فلگ true شده و وقتی در یک سطر از برنامه اشکالی پیش بیاید (مثلاً تقسیم بر صفر) این فلگ False میشود وضعیت فلگ در خروجی ENO بلاک قابل مانیتور کردن است. برنامه زیر نمونه ای از کاربرد فلگ OK را نشان میدهد توجه نمایید سطرهایی که با علامت // شروع شده اند دستورات تلقی نمیشوند و Comment هستند.

```
// Set OK flag to TRUE to check whether
//the action executes correctly.
OK:= TRUE;
Division:= 1 / IN;
IF OK THEN
    // Division was correct.
ELSE
    // Division was not correct.
END_IF;
```

گزینه دیگر Creat Debug Info است که اگر فعال شود پس از تکمیل کامپایل و دانلود به PLC امکان تست توسط Debugger را فراهم می سازد. گزینه دیگر Maximum String Length است. اگر در برنامه Source از متغیرهای نوع String استفاده شود حداکثر تعداد آنها در اینجا تعریف می شود که بصورت پیش فرض ۲۵۴ است. و آخرین گزینه Permit nested comment است. در برنامه SCL به دو روش میتوان Comment نوشت روش اول Comment در یک سطر است که شبیه مثال قبل کافیس آن سطر با علامت // شروع شود. روش

## برنامه نویسی توسط S7-SCL

دوم که برای Comment های طولانی مناسب است استفاده از (\*) در شروع اولین سطر و استفاده از (\*) در انتهای آخرین سطر است. مانند

(\* This is an example of a comment section,  
that can extend over several lines.\*)

در این حالت اگر در داخل متن پرانتزهای تودرتو استفاده شود و گزینه فوق فعال نباشد در موقع کامپایل خطا میگیرد. بصورت پیش فرض این گزینه فعال است و در این حالت مشکلی نخواهد بود.

**تذکر:** قسمتهای دیگر که در پنجره Customize وجود دارد مانند Editor و Print Format که برای تنظیمات فونت و رنگ و امثال آنست برای کاربر آشناست و از تشریح آنها صرف نظر کرده صرفاً به رنگهای مختلفی که برای برنامه در محیط SCL بکار میروند اشاره میکنیم این رنگها بصورت پیش فرض مطابق جدول زیر هستند ولی کاربر میتواند آنها را از طریق قسمت Format در پنجره Customize تغییر دهد.

مثال	موضوع	رنگ
ORGANIZATION BLOCK	Keywords	آبی
INT	دیتاهای از قبل تعریف شده	آبی
ENO	فانکشن های استاندارد	آبی
BOOL TO WORD	دستورات	نارنجی
NOT	مقادیر ثابت و اعداد	صورتی
TRUE	توضیحات (Comment)	سبز
//... or (*...*)	سمبل های اشتراکی	بنفش
"Motor"	متن های معمولی	سیاه

### ۱۳-۳ شروع کار با S7-SCL

قبل از شروع برنامه نویسی و کار با SCL لازم است نکات زیر مد نظر قرار گیرد:

- حروف بزرگ و کوچک در نوشتن دستورات یکسان تلقی میشوند.
- علامت Semicolon لازم است در انتهای تمام دستورات قرار گیرد علامت ;

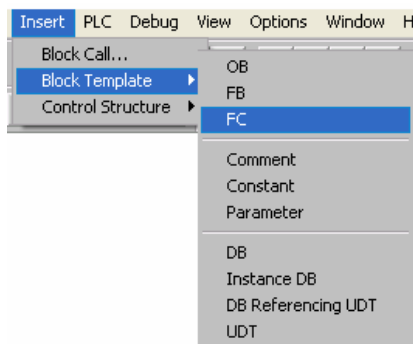

- تمام انواع بلاک های برنامه نویسی شامل OB و FB و FC قابل ایجاد کردن هستند.
- DB و UDT را نیز می توان توسط SCL ایجاد کرد.
- هر کدام از بلاک های فوق داری ساختار از پیش تعیین شده ای هستند این ساختار را می توان از منوی Insert>Block Tempelet مانند شکل روبرو وارد برنامه نمود.

- DB Instance را اگر چه میتوان با SCL ایجاد کرد ولی نیازی به این کار نیست زیرا این DB بطور اتوماتیک در هنگام صدا زدن FB ایجاد میشود.
- ترتیب بلاک ها در برنامه SCL مهم است. بلاکی که فراخوان شده بایستی قبلاً در سطرهای ماقبل تعریف شده باشد.
- DB های اشتراکی لازم است قبل از اتمام بلاک هایی که از آدرس های آن DB استفاده میکنند تعریف شده باشد.
- UDT لازم است قبل از DB یا بلاکی که از آن استفاده میکند تعریف شود.
- نمونه ساختار فراخوانی بلاک ها در شکل زیر آمده است:

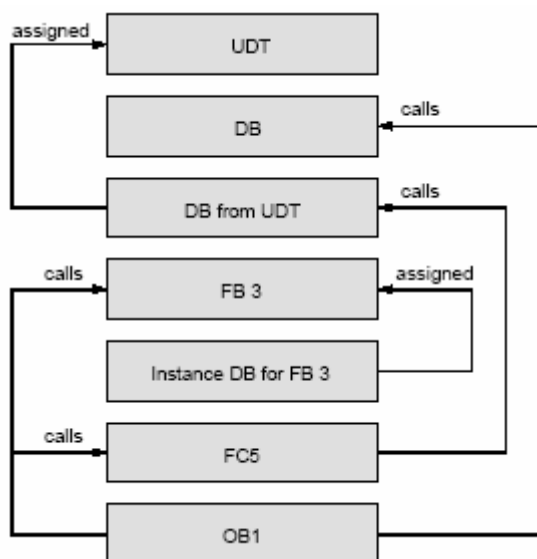

- Constant و Parameter که در منوی Insert>Templete مشاهده میشود برای وارد کردن پارامترهای ورودی و خروجی بلاکهای FB و FC استفاده میگردند که بعداً تشریح خواهند شد.
- برای فراخوانی یک بلاک در برنامه میتوان از منوی Insert> call استفاده کرد سپس بلاک مورد نظر را از مسیر آن در پنجره ای که ظاهر میشود انتخاب نمود.
- بلاک های موجود در Library مانند SFC و SFB ها نیز از طریق مسیر فوق الذکر صدا زده میشوند.

## برنامه نویسی توسط S7-SCL

- ساختار برخی از دستورات کنترلی مانند IF و Case و For و ... از طریق منوی Insert>Control Structure قابل استفاده است.
- اگر کل بلاک ها در یک فایل Source نوشته شوند بهتر است بترتیب و از طریق Partial Compile کامپایل شوند تا بتوان اشکالات آنها را بترتیب رفع نمود.
- اگر بلاک های مختلف در فایل های Source جداگانه نوشته شوند لازم است این Source ها بترتیب کامپایل شوند بعنوان مثال اگر FC1 از داخل OB1 فراخوان شده بایستی فایل Source مربوط به FC1 را ابتدا کامپایل کرد.
- میتوان چندین فایل Source را بصورت یکجا کامپایل نمود برای این کار بایستی یک فایل SCL Compile Control با راست کلیک کردن روی پوشه Source مانند شکل زیر ایجاد کرده سپس آنرا باز کرده و اسامی فایل های Source که قرار است بدنال هم کامپایل شوند را در آن بنویسیم. این فایلها لازم است در پوشه Source موجود باشند.



- پس از کامپایل لیست Error ها و Warning ها در پنجره پایین برنامه ظاهر میشوند. Error با حرف E و Warning با حرف W ظاهر میشود پس از آن شماره سطر و ستون مربوط به Error بترتیب با حروف L و C نمایش داده میشوند. با دابل کلیک کردن روی هر کدام از Error ها Cursur به آن سطر پرش کرده و با زدن کلید F1 می توان در مورد نوع اشکال اطلاعاتی را بدست آورد. توصیه میشود همیشه اولین Error را چک و برطرف کنید زیرا در بسیاری از حالات با رفع شدن اولین اشکال و کامپایل مجدد بسیاری از اشکالات بعدی نیز رفع میشوند.

```
Translate: scl\SIMATIC 400 Station\CPU417-4(1)\S7 Program
Block: FC2
E: L 00011 C 00014: Invalid data type.
E: L 00012 C 00001: Return value of function is not set.
W: Code generator not called because of an error.
Result: 2 Errors, 1 Warning(s)
```

- کاراکترهایی که در برنامه SCL بکار می روند میتوانند حروف یا اعداد یا ترکیبی از اینها باشند ولی کاراکترهایی که در جدول زیر آمده است معانی خاص دارند:

+	-	*	/	=	<	>	[	]	(	)
:	;	\$	#	"	'	{	}	%	.	,

- کلمات زیر رزرو شده هستند و کاربرد نمی تواند متغیری به این اسم چه با حروف کوچک و چه با حروف بزرگ در برنامه تعریف کند. این کلمات که Keyword خوانده میشوند در برنامه با رنگ آبی ظاهر میشوند

AND	END_CASE	ORGANIZATION_BLOCK
ANY	END_CONST	POINTER
ARRAY	END_DATA_BLOCK	PROGRAM
AT	END_FOR	REAL
BEGIN	END_FUNCTION	REPEAT
BLOCK_DB	END_FUNCTION_BLOCK	RETURN
BLOCK_FB	END_IF	S5TIME
BLOCK_FC	END_LABEL	STRING
BLOCK_SDB	END_TYPE	STRUCT
BLOCK_SFB	END_ORGANIZATION_BLOCK	THEN
BLOCK_SFC	END_REPEAT	TIME
BOOL	END_STRUCT	TIMER
BY	END_VAR	TIME_OF_DAY
BYTE	END_WHILE	TO
CASE	ENO	TOD
CHAR	EXIT	TRUE
CONST	FALSE	TYPE
CONTINUE	FOR	VAR
COUNTER	FUNCTION	VAR_TEMP
DATA_BLOCK	FUNCTION_BLOCK	UNTIL
DATE	GOTO	VAR_INPUT
DATE_AND_TIME	IF	VAR_IN_OUT
DINT	INT	VAR_OUTPUT
DIV	LABEL	VOID
DO	MOD	WHILE
DT	NIL	WORD
DWORD	NOT	XOR
ELSE	OF	Names of the standard functions
ELSIF	OK	
EN	OR	

## برنامه نویسی توسط S7-SCL

- متغیرها که اصطلاحاً Identifier خوانده می شوند میتوانند ماکزیمم ۲۴ کاراکتر باشند و لازم است با حرف شروع گردند نه با عدد و در وسط اسم آنها فضای خالی یا کاراکترهای خاص وجود نداشته باشد. در جدول زیر نمونه هایی از کاراکترهای مجاز و غیر مجاز آورده شده است:

نام مجاز	نام غیر مجاز
y12	4th
Temperature	Array
Surface	S Value
Table	

- از کلماتی که برای بلاک ها، آدرس ها، تایمرها و کانترها استفاده میشود نمیتوان بعنوان متغیر استفاده کرد بعنوان مثال متغیرهایی مانند T1 یا FB1 نمیتوان استفاده کرد این موارد را Standard Identifier میخوانند که در جدول زیر لیست آنها آمده است. منظور از x شماره یا آدرس می باشد.

DBx	SFCx
FBx	SFBx
FCx	Tx
OBx	UDTx
SDBx	Cx

- در هر نقطه از برنامه می توان آدرسهای حافظه CPU مشابه آنچه در برنامه های LAD/STL/FBD استفاده میشود را بکار برد مانند: M , MB , MW , MD , Q , QB , QW , QD , PQW , I , IB , IW , ID , PIW

### ۱۳-۴ ساختار یک برنامه S7-SCL

همانطور که اشاره گردید تمام بلاکهای Step7 را میتوان توسط SCL ایجاد کرد هر کدام از بلاک ها در ابتدا و انتها توسط کلمات خاصی مشخص میشوند که در جدول زیر معرفی گردیده اند:

Identifier	Block Type	Syntax
Function block	FB	FUNCTION_BLOCK fb_name . . . END_FUNCTION_BLOCK
Function	FC	FUNCTION fc_name : function type . . . END_FUNCTION
Organization block	OB	ORGANIZATION_BLOCK ob_name . . . END_ORGANIZATION_BLOCK
Data block	DB	DATA_BLOCK db_name . . . END_DATA_BLOCK
Shared data type	UDT	TYPE udt_name . . . END_TYPE

در عین حال کاربر نیازی به نوشتن این کلمات ندارد و میتواند با استفاده از منوی Insert>Block Template آنها را وارد برنامه نماید. در اینحالت بجای شماره بلاک حروف xxx ظاهر میشود که لازم است کاربر صرفاً شماره



مورد نظر را بجای آنها بنویسد. نکته قابل ذکر دیگر اینست که بجای کلماتی که قبل از نام بلاک ها نوشته میشود میتوان از کلمه Program و بجای عبارت انتهای بلاک میتوان End\_Program استفاده کرد. این موضوع بدلیل انطباق با استاندارد IEC1131 منظور شده است بعنوان مثال برای تعریف FB1 میتوان هر کدام از روش های زیر را بکار برد:

Function\_Block FB1                      یا                      Program FB1  
End\_Function\_Block                      End\_Program

Organiazition_Block OBI
تعریف ویژگی های بلاک
تعریف متغیرهای Temp
برنامه
End_Organization_Block

بطور کلی هر بلاک از سه قسمت تشکیل شده است .  
بخش اول برای تعریف ویژگی های بلاک که در ابتدا قرار میگیرد بخش دوم برای تعریف متغیرها ست و نهایتاً بخش برنامه بلاک است این بخشها برای OB1 در شکل روبرو نشان داده شده اند.

### Attribute بلاک

FUNCTION\_BLOCK FB1

TITLE = 'Block Title'  
//Block Comment...  
VERSION: '1.0'  
AUTHOR: Author  
NAME: Name  
FAMILY: Family

ویژگی های بلاک مانند نام بلاک ، توضیحات ، نام تهیه کننده ، شماره Version و امثال آن را می توان در بخش Attribute بلاک تنظیم کرد. برای این ویژگی ها نیز قالبی وجود دارد که از طریق منوی Insert>Block Template>Comment میتوان آنها را به برنامه بعد از سطر اول مانند شکل روبرو وارد کرد. توضیح این ویژگی ها همراه با مثال در جدول زیر آمده است .

مثال	توضیح	پارامتر
TITLE='SORT'	عنوان بلاک که لازم است داخل ' ' قرار گیرد	TITLE='printable characters'
VERSION : '3.1' //With a DB: VERSION : 3.1	شماره Version بلاک شامل دوعدد که بین آنها با نقطه جدا میشود هر کدام از این اعداد میتوانند بین 0 تا 15 باشند. عدد منتهجه برای بلاکها بجز DB داخل ' ' قرار می گیرد .	VERSION : 'decimal digit string, decimal digit string'
KNOW_HOW_PROTECT	Protect کردن بلاک	KOW_HOW_PROTECT
AUTHOR : myCompany	نام شرکت یا قسمت یا تهیه کننده یا سایر اسامی	AUTHOR :
NAME : PID	نام بلاک	NAME :
FAMILY : Motor	نام خانواده ای که بلاک به آن متعلق است تعریف خانواده امکان جستجوی سریع بلاک را فراهم می سازد	FAMILY :

## برنامه نویسی توسط S7-SCL

یکی از موارد مهم در این قسمت عبارت KNOW\_HOW\_PROTECT است. این عبارت که بعد از version نوشته می شود بعد از کامپایل شدن بلاک را بصورت حفاظت شده (Protect) در می آورد در اینحالت اگر بلاک را توسط برنامه LAD/STL/FBD باز کنیم با پیغام The Block is Protected مانند شکل زیر مواجه میشویم. عبارت دیگر بلاک اگرچه کار خود را در PLC انجام میدهد ولی کاربر نمی تواند دستورات داخل



آن را ببیند و اگر آیکون آنرا در پوشه بلاک Simatic Manager ببینیم مشاهده خواهیم کرد که دارای قفل است. بدیهی است در این حالت طراح پس از پایان برنامه نویسی Source را از داخل پروژه برداشته تا

امکان دسترسی به متن برنامه که در واقع دانش فنی اوست وجود نداشته باشد. Protect کردن بلاک فقط توسط این دستور در فایل Source امکان پذیر است. البته علاوه بر SCL Source میتوان برنامه را بصورت STL Source نیز نوشت و با استفاده از همین دستور بلاک را Protect نمود. این روش در ضمیمه ۹ آمده است.

پس از نوشتن ویژگی های دلخواه برای بلاک و کامپایل کردن برنامه می توان با راست کلیک روی بلاک در پوشه Blocks از پنجره Simatic Manager و انتخاب Object Properties آنها در قسمت های مختلف پنجره ای که ظاهر میشود مشاهده نمود. مثال زیر برنامه SCL را برای OB1 همراه با نتیجه کامپایل نشان میدهد.

```

ORGANIZATION_BLOCK OB1

TITLE = 'Main Process Control'
//This Block used for Control of All motors Located at furnace inlet and Outlet//

Know_how_protect
VERSION: '3.1'
AUTHOR: myname
NAME: Furnace
FAMILY: Motor
BEGIN;
END_ORGANIZATION_BLOCK

```

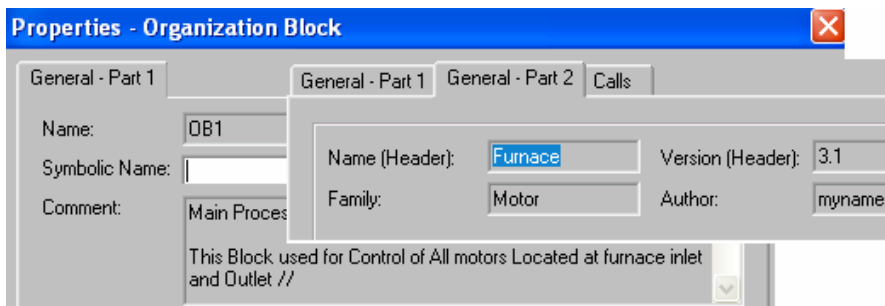

علاوه بر ویژگی های فوق میتوان System Attribute بلاک را نیز تنظیم نمود. این پارامترها را بایستی داخل

{ } نوشت بعنوان مثال اگر عبارت {S7\_blockview := 'big'} را در مثال قبلی قبل از Title بنویسیم و کامپایل کنیم سپس با کلیک راست روی بلاک در پوشه Block ویژگیهای بخش Attribute را ببینیم شکلی مانند زیر خواهیم داشت. این ویژگی باعث میشود تا بلاک در محیط CFC با فرمت بزرگ نمایش داده شود.

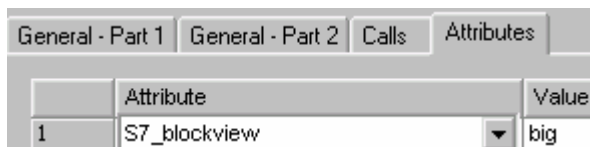

### تعریف متغیرهای محلی بلاک

همانطور که می دانیم متغیرهای محلی هر بلاک در بخش Declaration بالای بلاک در محیط Temp LAD/STL/FBD تعریف می شوند که نوع آنها بستگی به نوع بلاک دارد بعنوان مثال OB فقط متغیر Temp دارد و نمیتواند Input یا Output داشته باشد. در محیط SCL تمام انواع این متغیرها قابل تعریف است و محل تعریف آنها بلافاصله بعد از بخش ویژگی های بلاک میباشد. جدول زیر نحوه تعریف انواع بلاک ها توسط SCL را نشان میدهد. توجه شود برای تعریف این پارامترها میتوان بجای نوشتن دستورات زیر از منوی Insert>Block Template و قسمت Parameter یا Constant استفاده کرد .

Data	Syntax	FB	FC	OB
Constants	CONST declaration list END_CONST	X	X	X
Labels	LABEL declaration list END_LABEL	X	X	X
Temporary Variables	VAR_TEMP declaration list END_VAR	X	X	X
Static variables	VAR declaration list END_VAR	X		
Input parameters	VAR_INPUT declaration list END_VAR	X	X	
Output parameters	VAR_OUTPUT declaration list END_VAR	X	X	
In/out parameters	VAR_IN_OUT declaration list END_VAR	X	X	

توجه شود که اگر متغیری تعریف نشده باشد و در بخش برنامه نویسی از آن استفاده شود با خطای کامپایل Non-Existence Identifier مواجه خواهیم شد.

## برنامه نویسی توسط S7-SCL

در هنگام تعریف پارامتر بایستی نوع آن نیز مشخص گردد مطابق فرمت زیر:

نام متغیر	:	نوع متغیر	:
-----------	---	-----------	---

مثال زیر تعریف چند نوع متغیر را یک FB نشان میدهد.

### FUNCTION\_BLOCK FB1

```
VAR_TEMP
var1: INT;
var2: BOOL;
var3: ARRAY[1..200] OF real;
END_VAR
```

```
VAR
stat1: DWORD;
END_VAR
```

```
VAR_INPUT
in1: TIME;
END_VAR
```

```
VAR_OUTPUT
out1: DATE;
END_VAR
```

### END\_FUNCTION\_BLOCK

پس از کامپایل کردن برنامه فوق اگر FB1 را توسط LAD/STL/FBD باز کنیم در بالای آن متغیرهای فوق را مانند شکل زیر خواهیم دید.

Name	Data Type	Address	Com
var1	Int	0.0	
var2	Bool	2.0	
var3	Array [1..2...]	4.0	

میتوان برای پارامترها Attribute نیز تعریف کرد مثال زیر نحوه تعریف Attribute برای پارامتر In2 را نشان میدهد که میتوان از آن برای برنامه CFC یا تبادل پیام برای Server استفاده کرد.

```
VAR_INPUT
in2 {S7_server:='alarm_archiv';
S7_a_type:='ar_send'}: DWORD;
END_VAR
```

## بخش برنامه

پس از بخش تعریف متغیرها در زیر آن بخش مربوط به برنامه نویسی است که اگر از Tempelete استفاده شده باشد در این بخش کلمه Instructions // را مشاهده میکنیم. این بخش معمولاً و نه الزاماً با دستور Begin شروع شده و به دنبال آن برنامه نوشته میشود. برنامه همانطور که در شکل زیر نمایش داده شده میتواند حاوی سه نوع دستورات زیر باشد:

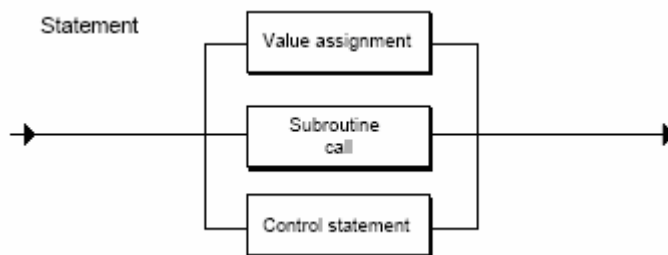

**Value Assignment** : میتوان در بخش برنامه نویسی مقادیری را به متغیرها یا آدرسهای حافظه CPU اختصاص داد به مثال های زیر توجه شود:

```

Var1:=1240;
In1:=t#2s;
I0.0:=true;
QW0:=w#16#FF00;
  
```

توجه شود که میتوان در بخش تعریف متغیرها در هنگام تعریف متغیر به آن مقدار اولیه اختصاص داد. مثال زیر

```

Var_temp
Data1: Real :=13.6;
Data2 : ARRAY[1..12] OF REAL := 0.0, 10(100.0), 1.0;
End_Var
  
```

**Subrutine Call** : میتوان FB یا FC یا فانکشنهای سیستم را در برنامه صدا زد همانطور که قبلاً ذکر شد این کار از طریق منوی Insert>Block Call نیز امکان پذیر است. به مثال های زیر توجه شود تفاوت صدا زدن FB و FC بعداً مورد بحث قرار خواهد گرفت. در سطر سوم SFC46 با نام سمبلیک STP صدا زده شده است.

```

FB1.DB11 (TRANSFER:= 10);
V2 := FC11 (X1:= FX1, X2 := FX2, Y1 := FY1, Y2 := FY2);
STP();
  
```

**Control Statement** : میتوان دستورات کنترلی مانند IF یا حلقه For و امثال آنها را در برنامه بکار برد این کار از طریق منوی Insert>Control Structure نیز امکان پذیر است. مثال زیر کاربردی از دستور IF را نشان می دهد:

```

IF Q0.0=false THEN
  Stp();
End_IF;
  
```

## ۱۳-۵ نحوه تعریف بلاک ها

ساختار بلاک ها با یکدیگر متفاوت است که بترتیب به آنها اشاره میگردد:

## نحوه تعریف OB

با توضیحاتی که داده شد ساختار این بلاک بر خواننده مشخص گردید. شکل زیر ساختار بلاک OB را نشان میدهد. همانطور که میبینیم استفاده از دستور Begin اختیاری است.

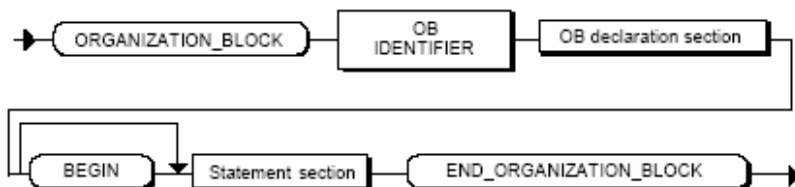

## نحوه تعریف FB

ساختار FB نیز عمدتاً مشابه OB است مطابق شکل زیر:

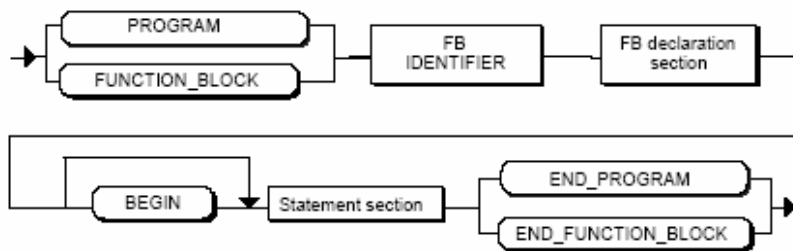

## نحوه تعریف FC

ساختار FC بجز یک مورد در سایر موارد مشابه بلاک های بالاست. همانطور که در شکل زیر می بینیم بعد از نام FC لازم است علامت : قرار گیرد و بدنبال آن با کلمه Void یا Data Type نوشته شود. تفاوت این دو در صفحه بعد تشریح شده است.

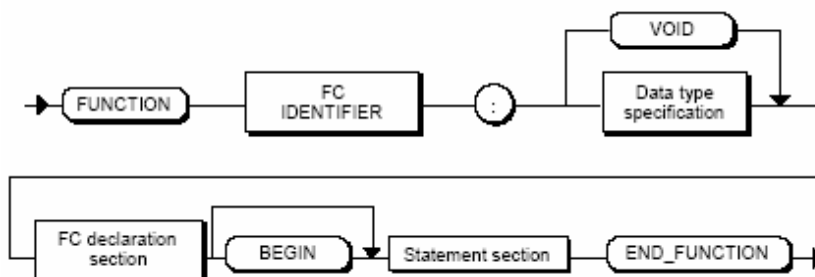

**استفاده از Data Type در FC:** وقتی که در جلوی نام فانکشن نوع دیتا مشخص گردد یعنی فانکشن دارای یک مقدار برگشتی مثلاً از نوع Real است و در موقع صدا زدن آن در بلاک دیگر میتوان از این مقدار برگشتی استفاده کرد. در مثال زیر فانکشن با مقدار برگشتی از نوع Integer تعریف شده سپس در OB1 فراخوان گردیده است توجه شود که در هنگام فراخوانی مقدار خروجی فانکشن به متغیر var1 ریخته شده است.

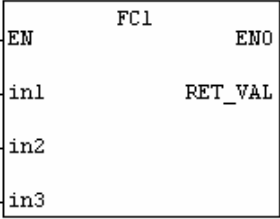
<pre>FUNCTION FC1 :Real VAR_INPUT in1,in2,in3: REAL; END_VAR  FC1 := in1+in2*(in3**4) END_FUNCTION</pre>	
<pre>ORGANIZATION_BLOCK OB1 VAR_TEMP var1: REAL; END_VAR var1:= FC1(in1:=2 , in2:=7, in3:=3); END_ORGANIZATION_BLOCK</pre>	<p>معادل LAD بلاک FC1 وقتی از Data Type استفاده شود</p>

**استفاده از VOID در FC:** وقتی که در جلوی نام فانکشن VOID نوشته شود یعنی خود فانکشن دارای مقدار برگشتی نیست. عبارت دیگر Ret\_Val مانند حالت قبل ندارد. مثال فوق اگر بخواهیم با Void بنویسیم بصورت زیر خواهد بود توجه شود که اولاً یک خروجی برای نتیجه محاسبات در FC بنام Out1 تعریف شده ثانیاً در دستور فراخوانی FC از داخل OB دیگر نمیتوان خود FC را به متغیری اختصاص داد و متغیر Var1 نتیجه محاسبه را از Out1 میگیرد.

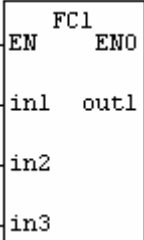
<pre>FUNCTION FC1: void VAR_INPUT in1,in2,in3: REAL; END_VAR  VAR_OUTPUT out1:REAL; END_VAR out1 := in1+in2*(in3**4); END_FUNCTION</pre>	
<pre>ORGANIZATION_BLOCK OB1 VAR_TEMP var1:REAL; END_VAR  FC1(in1:=2 , in2:=7, in3:=3 , out1:=var1); ; END_ORGANIZATION_BLOCK</pre>	<p>معادل LAD بلاک FC1 وقتی از Void استفاده شود</p>

## برنامه نویسی توسط S7-SCL

### نحوه تعریف DB

هر دو نوع DB چه نوع اشتراکی و چه نوع Instance را میتوان توسط SCL ایجاد نمود نحوه ایجاد DB اشتراکی مطابق شکل زیر است در DB های Instance لازم است بعد از نام DB با یک فاصله نام FB که قبلاً ایجاد شده را نیز ذکر کنیم ولی کلاً این DB ها نیاز به تعریف ندارند و کافی است در هنگام صدا زدن FB نام DB را نیز ذکر کنیم تا بصورت اتوماتیک توسط سیستم ایجاد شود.

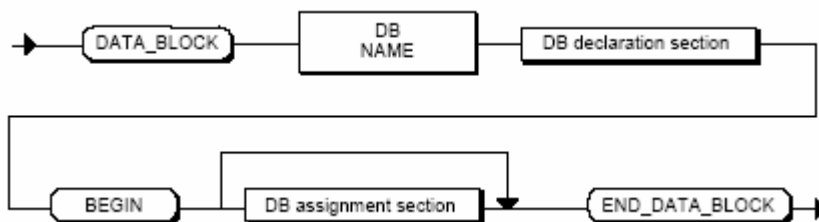

سطرهای DB در قسمت Declaration تعریف میشوند این بخش لازم است با کلمه Struct شروع و با کلمه End\_Struct خاتمه یابد و در بین این دو کلمه نام و نوع پارامترها تعریف شوند در همین جا میتوان به آنها مقدار اولیه داد اگرچه برای دادن مقدار اولیه می توان از قسمت Assignment نیز بخصوص برای پارامترهای نوع Array استفاده کرد. مثال زیر برنامه SCL را همراه با شکل بلاک در محیط LAD/STL/FBD نشان می دهد.

```

DATA_BLOCK DB10
STRUCT // Date declaration with initial values
VALUE : ARRAY [1..100] OF INT := 100 (1);
SWITCH : BOOL := TRUE;
S_WORD : WORD := W#16#FFAA;
S_BYTE : BYTE := B#16#FF;
S_TIME : S5TIME := S5T#1h30m10s;
END_STRUCT
BEGIN // Assignment section
//Value assignment for specific array elements
VALUE [1] := 5;
VALUE [5] := -1;
END_DATA_BLOCK

```

Address	Name	Type	Initial value
0.0		STRUCT	
+0.0	VALUE	ARRAY[1..100]	100 (1)
*2.0		INT	
+200.0	SWITCH	BOOL	TRUE
+202.0	S_WORD	WORD	W#16#FFAA
+204.0	S_BYTE	BYTE	B#16#FF
+206.0	S_TIME	S5TIME	S5T#1H30M10S
=208.0		END_STRUCT	



## نحوه تعریف UDT

ساختار UDT مانند شکل زیر است. با تعریف UDT میتوان از آن در DB استفاده کرد یا میتوان پارامترهای ورودی و خروجی و ... یک FB را توسط UDT تعریف کرد. به مثال های زیر توجه کنید.



۱- ایجاد UDT برای استفاده از آن در DB در مثال زیر آمده است در اینجا اسم UDT1 بصورت سمبلیک داده شده این اسم لازم است قبلاً در جدول سمبل ها تعریف شده باشد.

```

TYPE MEASVALUES
STRUCT
BIPOL_1 : INT := 5;
BIPOL_2 : WORD := W#16#FFAA;
BIPOL_3 : BYTE := B#16#F1;
BIPOL_4 : WORD := B#(25,25);
MEASURE : STRUCT
BIPOLAR_10V : REAL;
UNIPOLAR_4_20MA : REAL;
END_STRUCT;
END_STRUCT;
END_TYPE

DATA_BLOCK DB11
UDT 1
BEGIN
END_DATA_BLOCK

```

۲- در مثال زیر از UDT مثال فوق برای تعریف پارامترهای Static یک FB استفاده شده است. اگر FB10 را باز کنیم جدول Declaration در آن مطابق شکل زیر خواهد بود.

<pre> <b>TYPE MEASVALUES</b> STRUCT BIPOL_1 : INT := 5; BIPOL_2 : WORD := W#16#FFAA; BIPOL_3 : BYTE := B#16#F1; BIPOL_4 : WORD := B#(25,25); MEASURE : STRUCT BIPOLAR_10V : REAL; UNIPOLAR_4_20MA : REAL; END_STRUCT; END_STRUCT; <b>END_TYPE</b> </pre>	<table border="1"> <thead> <tr> <th>Name</th> <th>Data</th> </tr> </thead> <tbody> <tr> <td>BIPOL_1</td> <td>Int</td> </tr> <tr> <td>BIPOL_2</td> <td>Word</td> </tr> <tr> <td>BIPOL_3</td> <td>Byte</td> </tr> <tr> <td>BIPOL_4</td> <td>Word</td> </tr> <tr> <td>MEASURE</td> <td>Struc</td> </tr> </tbody> </table>	Name	Data	BIPOL_1	Int	BIPOL_2	Word	BIPOL_3	Byte	BIPOL_4	Word	MEASURE	Struc
Name	Data												
BIPOL_1	Int												
BIPOL_2	Word												
BIPOL_3	Byte												
BIPOL_4	Word												
MEASURE	Struc												
<pre> <b>FUNCTION_BLOCK FB10</b> VAR MEAS_RANGE : MEASVALUES; END_VAR BEGIN MEAS_RANGE.BIPOL_1 := -4; MEAS_RANGE.MEASURE.UNIPOLAR_4_20MA := 2.7; <b>END_FUNCTION_BLOCK</b> </pre>													

## ۱۳-۶ نحوه تعریف ثوابت و Label

## ثوابت

انواع مختلف ثوابت اعم از Bit و Byte و Word و DWord و اعداد صحیح و اعشاری و کاراکتر و String و زمان و تاریخ و .... را میتوان در برنامه SCL بکار برد. جدول زیر انواع ثوابت را همراه با فرمت و مثالی از آنها نشان میدهد.

Data Type	Description	Example in SCL
BOOL	Bit 1	FALSE , TRUE ,BOOL#0 ,BOOL#1 BOOL#FALSE ,BOOL#TRUE
BYTE	8-bit hexadecimal number	B#16#00, B#16#FF ,BYTE#0 ,B#2#101 Byte#'a' ,_b#16#f
CHAR	8-bit (1 ASCII character)	'A' CHAR#49
STRING	Maximum of 254 ASCII characters	'Address'
WORD	16-bit hexadecimal number 16-bit octal number 16-bit binary number	W#16#0000 ,W#16#FFFF ,word#16#f WORD#8#177777 ,8#177777 W#2#1001_0100 ,WORD#32768
DWORD	32-bit hexadecimal number 32-bit octal number 32-bit binary number	DW#16#0000_0000 ,DW#16#FFFF_FFFF Dword#8#3777777777 ,8#3777777777 DW#2#1111_0000_1111_0000, dword#32768
INT	16-bit fixed-point number	-32768 +32767 ,INT#16#3f_ff , int#-32768 , Int#2#1111_0000, inT#8#77777
DINT	32-bit fixed-point number	-2147483648 , +2147483647 ,DINT#16#3fff_ffff ,dint#- 1000_0000 ,Dint#2#1111_0000 ,dinT#8#1777777777
REAL	32-bit floating-point number	Decimal format : 123.4567 REAL#1 , real#1.5 , Exponential format :real#2e4 , +1.234567E+02
S5TIME	16-bit time value in SIMATIC format	T#0ms , TIME#2h46m30s , T#0.0s , TIME#24.855134d
TIME	32-bit time value in IEC format	T#-24d20h31m23s647ms , TIME#24d20h31m23s647ms , T#0.0s , TIME#24.855134d
Date	16-bit date value	D#1990-01-01 , DATE#2168-12-31
TIME_OF_DAY	32-bit time of day	TOD#00:00:00 ,TIME_OF_DAY#23:59:59.999
DATE_AND_TIME	Date and time value	DT#95-01-01-12:12:12.2 ,

مثال زیر کاربرد ثوابت در برنامه SCL را نشان می دهد.

```
Value_2:=2#0101;
Value_3:=8#17;
Value_4:=16#F;
Value_5:=INT#16#3f_ff
NUM4:=-3.4;
NUM5:=4e2;
NUM6:=real#1.5;
```

**تذکر:** در استفاده از کاراکتر میتوان بجای کاراکتر کد اسکی آنرا همراه با علامت \$ بکاربرد مثال:

```
CHARACTER := '$41' ; //Corresponds to the character 'A'
Blank := '$20' ; //Corresponds to the character ' _'
```

همین موضوع برای String نیز صادق است یعنی قبل از هر کد اسکی یک علامت \$ قرار میگیرد مثال:

```
MESSAGE1:= '$41$4E' (*character string AN*);
```

### نحوه تعریف Label

Label یا برجسب برای دستور GOTO در برنامه SCL کاربرد دارد. توسط این دستور می توان از یک سطر به سطر دیگری که با Label مشخص شده پرش نمود. Label ها نیز در ابتدای برنامه در بخش تعریف متغیرها

لازمست تعریف شوند. مثال زیر نحوه تعریف Label را نشان می دهد:

```
Label
  Ali , test, err
End_Label
```

### ۱۳-۷ نحوه بکار بردن متغیرهای حافظه CPU

تمام متغیرهای حافظه CPU اعم از ورودی و خروجی و Memory Bit و تایمر و کانتر و دیتا بلاک را میتوان در برنامه SCL استفاده کرد شکل زیر برخی از این موارد را نشان میدهد:

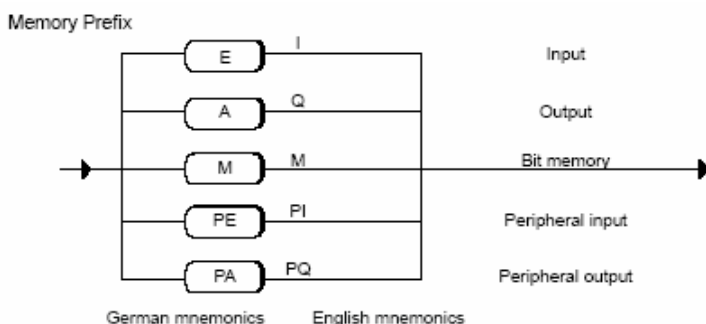

مثال :

```
STATUSBYTE :=IB10;
STATUS_3 :=I1.1;
MEASVAL :=IW20;
```

## برنامه نویسی توسط S7-SCL

**تذکره ۱:** میتوان بجای آدرس های مطلق از آدرس های سمبلیک نیز استفاده کرد بشرط اینکه سمبل مربوطه قبلاً تعریف شده باشد. مثال زیر این موضوع را نشان می دهد:

### جدول سمبل ها :

Symbol	Absolute Address	Data Type	Comments
Motor_contact_1	I 1.7	BOOL	Contact switch 1 for Motor A
Input1	IW 10	INT	Status word
New Data	DB1	DB1	

### برنامه :

```
MEASVAL_1 := Motor_contact_1;
Status_Motor1 := Input1 ;
STATUS_3 := "New data".D1.1;
```

**تذکره ۲:** امکان دیگری که برای آدرس دهی متغیرهای حافظه وجود دارد و برای برنامه های کاربردی بسیار مفید است آدرس دهی Index می باشد. میتوان بجای استفاده از آدرس آنرا بصورت متغیر داخل کروشه نوشت مثلاً IW[i] که در آن i متغیری از جنس عدد صحیح است. بدیهی است متغیر i لازم است در بالای برنامه تعریف شده باشد. با این شرایط در برنامه به سهولت می توان به آن مقدار داد و آدرس دلخواه را مشخص کرد مثال :

```
MEASVAL_1 :=IW[COUNTER];
OUTLABEL :=I[i,k];
STATUS_1:= DB11.DW[COUNTER];
STATUS_2:= DB12.DX[WNO, BITNO];
STATUS_3:= Database1.DW[COUNTER];
STATUS_4:= Database2.DX[WNO, BITNO];
```

## ۱۳-۸ Operation و Expression در SCL

Operation نوع عملیاتی که بایستی انجام شود را مشخص میکند و به سه دسته تقسیم می گردد:

- عملیات ریاضی که با علاماتی چون -, +, \*, / مشخص میگردد.
- عملیات مقایسه که با علاماتی چون =, >, < مشخص می گردد.
- عملیات منطقی که با علاماتی چون NOT, OR, And مشخص می شود.

جزئیات Operation های مختلف در جدول زیر آمده است. در این جدول ستون Precedence ترتیب اجرا وقتی ترکیبی از علامتها بکار رود را مشخص میکند مثلاً در عبارت  $c+(a*b)**3$  ابتدا مقدار داخل پرانتز محاسبه شده سپس توان و بعد از آن عمل جمع انجام می گیرد. بدیهی است اگر عملیات دارای اولویت یکسان باشند ترتیب اجرا از چپ به راست خواهد بود.

Class	Operation	Symbol	Precedence
<b>Assignment Operation:</b>	Assignment	: =	11
<b>Arithmetic Operations:</b>	Power	**	2
	Multiplication	*	4
	Division	/	4
	Modulo function	MOD	4
	Integer division	DIV	4
	Addition	+	5
	Subtraction	-	5
<b>Comparison Operations:</b>	Less than	<	6
	Greater than	>	6
	Less than or equal to	<=	6
	Greater than or equal to	>=	6
	Equal to	=	7
	Not equal to	<>	7
<b>Logical Operations:</b>	Negation	NOT	3
	And	AND or &	8
	Exclusive or	XOR	9
	Or	OR	10
<b>Parentheses :</b>	Parentheses	()	1

Expression عباراتی هستند که از ترکیب Operation ها و Address ها بوجود می آیند و برای سه منظور زیر استفاده می شوند:

- اختصاص به یک متغیر
- استفاده بعنوان شرط در دستورات کنترلی
- استفاده بعنوان پارامتر برای صدا زدن FC یا FB

## برنامه نویسی توسط S7-SCL

چند Expression بعنوان مثال در زیر آورده شده است:

```
IB10 // address
A1 AND (A2) // logical expression
(A3) < (A4) // comparison expression
3+3*4/2 // arithmetic expression
A * B + D / C - 3 * VALUE1;
```

نکاتی که لازمست به آنها توجه شود:

- ترتیب اجرا بر حسب اولویت عملیات است که در صفحه قبل ذکر شد.
- ترکیب چند عمل بایستی با پرانتز جدا شود. بعنوان مثال  $A * B$  غلط بوده و صحیح آن  $A * (-B)$  است
- تعدا پرانتز های باز و تعداد پرانتزهای بسته شده باید برابر باشند
- عملیات ریاضی نمی توانند با کاراکترها یا عملیات منطقی ترکیب شوند پس مواردی مانند 'A' + 'B' یا  $(n \leq 0) + (m > 0)$  نادرست هستند.

## عملیات ریاضی

در Expression هایی که مربوط به عملیات ریاضی هستند بایستی به نوع آدرس ها و نوع نتیجه عملیات توجه داشت طبق جدول زیر که در آن منظور از ANY\_INT مقادیر INT و DINT و منظور از ANY\_NUM مقادیر INT و DINT و REAL است. توجه شود که اگر یک آدرس از نوع INT و آدرس دیگر از نوع REAL باشد نتیجه بصورت REAL خواهد بود.

Operation	Identifier	1st Address	2nd Address	Result
Power	**	ANY_NUM	ANY_NUM	REAL
Multiplication	*	ANY_NUM	ANY_NUM	ANY_NUM
		TIME	ANY_INT	TIME
Division	/	ANY_NUM	ANY_NUM	ANY_NUM
		TIME	ANY_INT	TIME
Integer division	DIV	ANY_INT	ANY_INT	ANY_INT
		TIME	ANY_INT	TIME
Modulo division	MOD	ANY_INT	ANY_INT	ANY_INT
Addition	+	ANY_NUM	ANY_NUM	ANY_NUM
		TIME	TIME	TIME
		TOD	TIME	TOD
		DT	TIME	DT
Subtraction	-	ANY_NUM	ANY_NUM	ANY_NUM
		TIME	TIME	TIME
		TOD	TIME	TOD
		DATE	DATE	TIME
		TOD	TOD	TIME
		DT	TIME	DT
		DT	DT	TIME

### عملیات منطقی

Expression هایی که مربوط به عملیات منطقی هستند میتوانند روی مقادیر BOOL, BYTE, WORD و DWORD انجام شوند این موارد در جدول زیر بصورت ANY\_BIT نمایش داده شده اند:

Operation	Identifier	1st Address	2nd Address	Result
Negation	NOT	ANY_BIT	-	ANY_BIT
Conjunction	AND	ANY_BIT	ANY_BIT	ANY_BIT
Exclusive disjunction	XOR	ANY_BIT	ANY_BIT	ANY_BIT
Disjunction	OR	ANY_BIT	ANY_BIT	ANY_BIT

مثال های زیر کاربرد عملیات منطقی را نشان می دهد:

```
IF NOT (COUNTER > 5) THEN . . . ;
A := NOT (COUNTER1 = 4) AND (COUNTER2 = 10) ;
WHILE (A >= 9) OR (SCAN < "n") DO.... ;
Result := IB10 AND 2#11110000 ;
```

### مقایسه

Expression هایی که مربوط به عملیات مقایسه ای هستند میتوانند روی تمام انواع متغیرهای زیر بکار روند

- INT, DINT, REAL
- BOOL, BYTE, WORD, DWORD
- CHAR, STRING
- DT, TIME, DATE, TOD

عملیات مقایسه ای را می توان با عملیات منطقی بصورت ترکیبی بکار برد بعنوان مثال

```
A < B AND A < C
A <> (B AND C)
NOT (COUNTER1 = 4) AND (COUNTER2 = 10)
```

می توان نتیجه مقایسه را به یک متغیر از جنس Bool اختصاص داد در مثال زیر مقدار متغیر A از نتیجه مقایسه تاثیر می پذیرد و True خواهد شد.

```
A := 3 <= 4 ;
```

تا اینجا با نحوه نوشتن عبارات و علامات و نکات اولیه برنامه نویسی SCL آشنا شدیم در قسمت بعد به شرح دستورات SCL می پردازیم.

## ۱۳-۹ دستورات SCL

دستورات SCL به چند دسته زیر تقسیم میشوند:

- دستورات اختصاص مقادیر
- دستورات کنترلی
- صدا زدن FC و FB
- کانترها و تایمرها
- فانکشن های استاندارد SCL

## ۱۳-۹-۱ دستورات اختصاص مقادیر Value Assignment

وقتی به یک متغیر یا آدرس مقداری اختصاص داده میشود مقدار فعلی آن با مقدار جدید که در Expression جلوی آن مشخص شده عوض می شود چه این مقدار ثابت و چه متغیر باشد. فرمت کلی اختصاص مقادیر بصورت زیر است:

Variable	:=	Expression	;
----------	----	------------	---

تمام انواع دیتاهای Elementary و Complex و نیز متغیرهای حافظه و دیتا بلاک ها را میتوان در اختصاص مقادیر بکار برد که بترتیب تشریح شده اند.

## اختصاص مقادیر از نوع Elementary Data

به انواع متغیرهای INT, DINT, REAL, DWORD, WORD, BYTE, BOOL, TIME که از نوع Elementary محسوب می شوند می توان مقدار متناظر اختصاص داد. مثال صفحه بعد این موضوع را نشان میدهد. این مثال همراه با برنامه معادل STL که پس از کامپایل بدست آمده ارائه شده است.

نکته ای که در معادل STL قابل توجه است و آنرا در تمام بلاکهای کامپایل شده SCL می بینیم دستورات ابتدا و انتهای برنامه است. همانطور که مشاهده میشود در ابتدای بلاک RLO یک شده و علاوه بر ذخیره سازی در بیت BR روی متغیر محلی L0.1 نیز ریخته شده است و در انتهای بلاک وقتی عملیات ضرب انجام شده وضعیت Overflow چک شده اگر سرریزی اتفاق بیفتد به سطر I007 پرش کرده و RLO را صفر کرده و آنرا روی متغیر L0.1 ریخته سپس این متغیر را در بیت BR ذخیره کرده است. بدین ترتیب کاربر میتواند پس از فراخوانی این بلاک از بلاک ماقبل وضعیت BR را چک کرده و خطا را بررسی نماید.



برنامه SCL	معادل STL
<pre> <b>FUNCTION_BLOCK</b> FB12 <b>VAR</b> SWITCH_1 : INT ; SWITCH_2 : INT ; SETPOINT_1 : REAL ; SETPOINT_2 : REAL ; QUERY_1 : BOOL ; TIME_1 : S5TIME ; TIME_2 : TIME ; DATE_1 : DATE ; TIMEOFDAY_1 : TIME_OF_DAY ; <b>END_VAR</b> BEGIN SWITCH_1 := -17 ; SETPOINT_1 := 100.1 ; QUERY_1 := TRUE ; TIME_1 := T#1H_20M_10S_30MS ; TIME_2 := T#2D_1H_20M_10S_30MS ; DATE_1 := D#1996-01-10 ; SETPOINT_1 := SETPOINT_2 ; SWITCH_2 := SWITCH_1 ; SWITCH_2 := SWITCH_1 * 3 ; <b>END_FUNCTION_BLOCK</b> </pre>	<pre> SET SAVE = L 0.1 L -17 T #SWITCH_1 L 1.001000e+002 T #SETPOINT_1 # = QUERY_1 L S5T#1H20M10S T #TIME_1 L T#2D1H20M10S30MS T #TIME_2 L D#1996-1-10 T #DATE_1 L #SETPOINT_2 T #SETPOINT_1 L #SWITCH_1 T #SWITCH_2 L #SWITCH_1 L 3 * I JO 1007 JU 1008 1007: CLR = L 0.1 1008: T #SWITCH_2 CLR A L 0.1 SAVE BE </pre>

### اختصاص مقادیر از نوع Struct و UDT

میتوان کل یک Struct را در یک Struct دیگر با ساختار مشابه ریخت مثال:

```
structname_1 := structname_2 ;
```

همچنین می توان مقادیر یا متغیرهایی را به اجزای یک Struct نسبت داد مانند:

```

structname_1.element1 := Value ;
structname_1.element1 := 20.0 ;
structname_1.element1 := structname_2.element1 ;
structname_1.arname1 := structname_2.arname2 ;
structname_1.arname[10] := 100 ;

```

در مثال صفحه بعد متغیرهای Static یک FB از نوع Struct تعریف شده سپس از آنها در برنامه استفاده شده

است . معادل STL این برنامه نیز ارائه شده است

برنامه SCL	معادل STL
<b>FUNCTION_BLOCK FB3</b> <b>VAR</b> AUXVAR : REAL ; MEASVAL : STRUCT //Target structure VOLTAGE:REAL ; RESISTANCE:REAL ; SIMPLEARR : ARRAY [1..2, 1..2] OF INT ; END_STRUCT ; PROCVAL : STRUCT //Source structure VOLTAGE : REAL ; RESISTANCE : REAL ; SIMPLEARR : ARRAY [1..2, 1..2] OF INT ; END_STRUCT ; <b>END_VAR</b> BEGIN //Assignment of a complete structure to a complete structure MEASVAL := PROCVAL ; //Assignment of a structure component to a structure //component MEASVAL.VOLTAGE := PROCVAL.VOLTAGE ; //Assignment of a structure component to a variable of the //same type AUXVAR := PROCVAL.RESISTANCE ; //Assignment of a constant to a structure component MEASVAL.RESISTANCE := 4.5; //Assignment of a constant to a single array element MEASVAL.SIMPLEARR[1,2] := 4; <b>END_FUNCTION_BLOCK</b>	SET SAVE = L 0.1 L #PROCVAL.VOLTAGE T #MEASVAL.VOLTAGE L #PROCVAL.RESISTANCE T #MEASVAL.RESISTANCE L DID [AR2,P#28.0] T DID [AR2,P#12.0] L DID [AR2,P#32.0] T DID [AR2,P#16.0] L #PROCVAL.VOLTAGE T #MEASVAL.VOLTAGE L #PROCVAL.RESISTANCE T #AUXVAR L 4.500000e+000 T #MEASVAL.RESISTANCE L 4 T #MEASVAL.SIMPLEARR[1, 2] SAVE BE

### اختصاص مقادیر از نوع Array

آرایه ها می توانند ماکزیمم شش بعدی و همه اجزای آنها از یک نوع باشند. میتوان کل یک آرایه را در یک آرایه همنوع ریخت مانند:

```
arname_1 := arname_2 ;
```

و نیز میتوان به اجزای آن مقدار اختصاص داد مانند:

```
arname_1[i] := arname_2[j] ;
```

```
arname_1[i] := expression ;
```

```
identifier_1 := arname_1[i] ;
```

مثال صفحه بعد با معادل STL نحوه استفاده از آرایه را نشان میدهد.

برنامه SCL	معادل STL
<pre> <b>FUNCTION_BLOCK</b> FB3 <b>VAR</b> SETPOINTS :ARRAY [0..127] OF INT; PROCVALS :ARRAY [0..127] OF INT; //Declaration of a matrix (=two-dimensional array) //with 3 rows and 4 columns CRTLLR : ARRAY [1..3, 1..4] OF INT; //Declaration of a vector (=one-dimensional array) with 4 //components CRTLLR_1 : ARRAY [1..4] OF INT; <b>END_VAR</b> <b>BEGIN</b> //Assignment of a complete array to an array SETPOINTS := PROCVALS; //Assignment of a vector to the second row of the CRTLLR //array CRTLLR[2] := CRTLLR_1; //Assignment of a component of an array to a component of the //CTRLLR array CRTLLR [1,4] := CRTLLR_1 [4]; <b>END_FUNCTION_BLOCK</b> </pre>	<pre> SET SAVE = L 0.1 L DW#16#10050080 T LD 2 L DINO T LW 6 TAR2 + L#2048 T LD 8 L DW#16#10050080 T LD 12 L DINO T LW 16 TAR2 + L#0 T LD 18 TAR2 LD 22 UC SFC 20 P#L 2.0 P#L 26.0 P#L 12.0 LAR2 LD 22 L DID [AR2,P#536.0] T DID [AR2,P#520.0] L DID [AR2,P#540.0] T DID [AR2,P#524.0] L #CRTLLR_1[4] T #CRTLLR[1, 4] A L 0.1 SAVE BE </pre>

### اختصاص مقادیر از نوع String

String میتواند ماکزیم حاوی ۲۵۴ کاراکتر باشد. میتوان یک متغیر String را به یک متغیر String دیگر اختصاص داد مانند :

```
stringvariable_1 := stringconstant;
stringvariable_1 := stringvariable_2 ;
```

و نیز میتوان کاراکترهایی را به یک String اختصاص داد.

```
DISPLAY_1 := 'Error in module 1' ;
```

مثال صفحه بعد کاربرد String را نشان میدهد.

```

FUNCTION_BLOCK FB4
VAR
DISPLAY_1 : STRING[50] ;
STRUCTURE1 : STRUCT
DISPLAY_2 : STRING[100] ;
DISPLAY_3 : STRING[50] ;
END_STRUCT ;
END_VAR
BEGIN
// Assignment of a constant to a STRING variable
DISPLAY_1 := 'Error in module 1' ;
// Assignment of a structure component to a STRING variable.
DISPLAY_1 := STRUCTURE1.DISPLAY_3 ;
// Assignment of a STRING variable to a STRING variable
If DISPLAY_1 <> STRUCTURE1.DISPLAY_3 THEN
DISPLAY_1 := STRUCTURE1.DISPLAY_3 ;
END_IF ;
END_FUNCTION_BLOCK

```

#### اختصاص مقادیر از نوع Date\_And\_Time

این متغیرها ۶۴ بیتی هستند و میتوان به آنها متغیرهای هم نوع یا مقداری از نوع DT اختصاص داد. مثال:

```

FUNCTION_BLOCK FB3
VAR
TIME_1 : DATE_AND_TIME ;
STRUCTURE1 : STRUCT
TIME_2 : DATE_AND_TIME ;
TIME_3 : DATE_AND_TIME ;
END_STRUCT ;
END_VAR
BEGIN
// Assignment of a constant to a DATE_AND_TIME variable
TIME_1 := DATE_AND_TIME#1995-01-01-12:12:12.2 ;
STRUCTURE1.TIME_3 := DT#1995-02-02-11:11:11 ;
// Assignment of a structure component to a DATE_AND_TIME variable.
TIME_1 := STRUCTURE1.TIME_2 ;
// Assignment of a DATE_AND_TIME variable to DATE_AND_TIME variable
If TIME_1 < STRUCTURE1.TIME_3 THEN
TIME_1 := STRUCTURE1.TIME_3 ;
END_IF ;
END_FUNCTION_BLOCK

```

#### اختصاص مقادیر از نوع متغیرهای حافظه CPU

همانطور که قبلاً اشاره شد به تمام متغیرهای حافظه شامل I,Q, M, PI,PQ, M, I,Q میتوان مقدار اختصاص داد این کار

به سه روش امکان پذیر است:

- با آدر سهای مطلق

- با آدرس های ایندکس
- با آدرس های سمبلیک

مثال زیر استفاده از آدرس دهی مطلق را با معادل STL نشان می دهد:

```
FUNCTION_BLOCK FB6
Q0.0:= I0.0 AND (I0.1 OR I0.2) ;
END_FUNCTION_BLOCK
```

مثال زیر کاربرد آدرس دهی بصورت ایندکس را نشان میدهد و توسط آن بیتهای صفر از خروجی با آدرسهای بایت 0 تا 7 روشن میشود.

```
FUNCTION_BLOCK FB7
VAR_TEMP
I:INT;
END_VAR
FOR I:= 0 TO 7 DO
Q[I,0]:= TRUE;
END_FOR;
END_FUNCTION_BLOCK
```

### اختصاص مقادیر از نوع دیتا بلاک

در اینجا نیز به همان سه روش که برای متغیرهای حافظه ذکر شد میتوان مقادیر را اختصاص داد مثال زیر :

```
FUNCTION_BLOCK FB3
VAR
CRTLLR_1 : ARRAY [1..4] OF INT ;
STATUSWORD1 : WORD ;
STATUSWORD2 : ARRAY [0..10] OF WORD ;
STATUSWORD3 : INT ;
STATUSWORD4 : WORD ;
ADDRESS : INT ;
END_VAR
VAR_INPUT
ADDRESSWORD : WORD ;
END_VAR
BEGIN
// Assignment of word 1 from DB11 to a variable (simple access)
STATUSWORD1 := DB11.DW1 ;
// The array component in the 1st row and 1st column of the matrix is assigned the //value of the
"NUMBER" variable (structured access):
CRTLLR_1[1]:= DB11.NUMBER ;
// Assignment of structure component "NUMBER2"
// of structure "NUMBER1" to the variable status word3
STATUSWORD3 := DB11.NUMBER1.NUMBER2 ;
// Assignment of a word with index address from DB11 to a variable (indexed access)
FOR
ADDRESS := 1 TO 10 BY 1 DO
STATUSWORD2[ADDRESS] := DB11.DW[ADDRESS] ;
// Here the input parameter ADDRESSWORD as number of the
//DB and the index ADDRESS are used to specify the word address within the DB.
STATUSWORD4 :=
WORD_TO_BLOCK_DB(ADDRESSWORD).DW[ADDRESS] ;
END_FOR ;
END_FUNCTION_BLOCK
```

## ۱۳-۹-۲ دستورات کنترلی

دستورات کنترلی به سه دسته تقسیم می شوند:

- دستورات شرطی (انتخابی) شامل دو دستور IF و CASE
- دستورات حلقه شامل FOR و WHILE و REPEAT
- دستورات پرش برنامه شامل CONTINUE و EXIT و GOTO و RETURN

شایان ذکر است دستورات شرطی و حلقه از منوی Insert> Control Structure نیز قابل دسترس است.

## دستور IF

فرمت کلی دستور IF بصورت زیر است نحوه عملکرد دستور فوق به این گونه است که اگر شرط ۱ برقرار بود دستور ۱ و اگر شرط ۲ برقرار بود دستور ۲ و اگر هیچیک از شرط های ۱ و ۲ برقرار نبود دستور ۳ اجرا میگردد.

<pre> IF شرط ۱ THEN     دستورا ELSIF شرط ۲ THEN     دستور ۲ ELSE     دستور ۳ END_IF ; </pre>
--

نکاتی که در استفاده از دستور IF لازمست به آنها توجه شود:

- میتوان چندین دستور را در هر قسمت زیر هم نوشت تا در صورت برقراری شرط تمام آنها اجرا گردد.
- ELSEIF را میتوان به تعداد دلخواه بکار برد و هر بار یک شرط را چک کرد.
- استفاده از ELSEIF و ELSE الزامی نیست. یک دستور IF میتواند فقط شامل IF...END\_IF باشد.

**مثال ۱:** برنامه زیر در صورتی که کلید I0.0 فعال شود تمام ۱۶ خروجی که از آدرس Q0.0 شروع میشود را روشن میکند. همانطور که مشاهده میشود ELSE و ELSEIF بکار نرفته است در شرط نیز نوشتن I0.0 مشابه نوشتن I0.0:=TRUE میباشد. در معادل STL دستور IF با دستور پرش ساخته شده است.

برنامه SCL	معادل STL
<pre> IF I0.0 THEN     QW0:=W#16#FFFF; END_IF; </pre>	<pre> SET SAVE = L 20.1 A I 0.0 JCN A7d0 L W#16#FFFF T QW 0 A7d0: CLR A L 20.1 SAVE BE </pre>

اشکالی که در برنامه قبل هست اینست که با فعال شدن I0.0 خروجی ها روشن شده ولی با قطع کردن سوئیچ خروجی ها خاموش نمیشوند با اضافه کردن ELSE طبق برنامه زیر این مشکل برطرف میشود:

برنامه SCL	معادل STL
<pre>IF I0.0 THEN   QW0:=W#16#FFFF; ELSE   QW0:=W#16#0000; END_IF;</pre>	<pre>SET SAVE = L 20.1 A I 0.0 JCN A7d0 L W#16#FFFF T QW 0 JU A7d1 A7d0: L W#16#0 T QW 0 A7d1: CLR A L 20.1 SAVE BE</pre>

شرط در دستور IF متنوع است جدول زیر انواع شرط های ممکن را با مثال نشان می دهد.

Type	Example
Comparison expression	TEMP > 50 COUNTER <= 100 CHAR1 < 'S'
Comparison and logical expression	(ALPHA <> 12) AND NOT BETA
Boolean address	I 1.1
Arithmetic expression	ALPHA = (5 + BETA)

### دستور CASE

این دستور نیز یک دستور شرطی است. در مواردی که برای یک شرط از نوع Integer تعداد انتخاب ها زیاد باشد استفاده از دستور IF طولانی بوده و به دلیل نیاز به ELSEIF های زیاد تا حدودی غیر معقول است. در چنین حالاتی استفاده از دستور CASE توصیه میشود که فرمت آن بصورت زیر است:

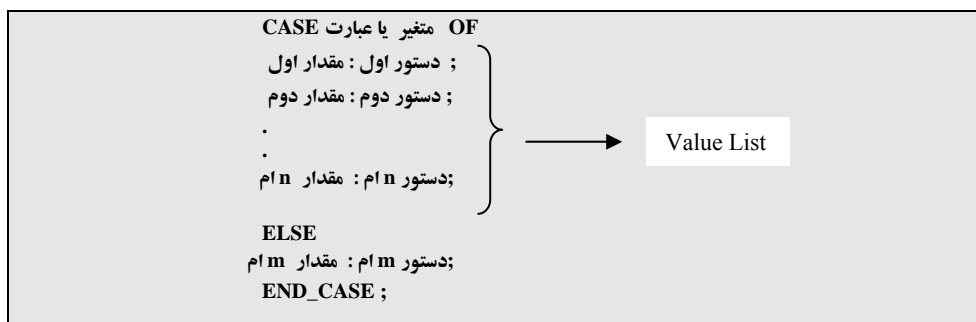

## برنامه نویسی توسط SCL-S7

عملکرد CASE به این صورت است که متغیر یا عبارت (Expression) را با مقادیر Value List مقایسه کرده و در صورت پیدا کردن آن دستور جلوی آن مقدار را اجرا میکند و اگر آنرا در لیست پیدا نکرد دستور بعد از ELSE را اجرا می نماید.

نکاتی که در دستور CASE لازمست به آنها توجه شود :

- متغیر یا نتیجه عبارت که بعد از کلمه CASE نوشته می شود بایستی از نوع Integer باشد.
- در Value List می توان در جلوی هر مقدار چندین سطر دستور زیر هم نوشت .
- استفاده از ELSE الزامی نیست اگر ELSE وجود نداشت و متغیر نیز با هیچیک از مقادیر برابر نبود از CASE خارج می شود.
- در Value List می توان چند مقدار را در یک سطر نوشت که با کاما از هم جدا میشوند مانند:  
Q0.0:=true : 3,4,7,9
- در این حالت اگر متغیر با هر کدام از مقادیر فوق برابر بود دستور جلوی آنها اجرا میشود.
- در Value List می توان رنجی از مقادیر را در یک سطر نوشت که با .. مشخص میشوند مانند:  
Q0.0:=true : 3..9
- در این حالت اگر متغیر با مقادیر این رنج (در مثال فوق اعداد 3 تا 9) برابر بود دستور جلوی آنها اجرا میشود.
- مقادیر در Value List همه بایستی از نوع Integer باشند و فقط یکبار تکرار شوند.

**مثال ۱:** از کانال 252 کارت آنالوگ ورودی مقدار فشار خوانده میشود و چهار حد برای آن کنترل می گردد. این حدود عبارتند از: High High و High و Low و Low Low . اگر مقدار فشار به هر کدام از مقادیر فوق برسد بیتهای صفر تا ۳ در DB1 فعال میشوند. توجه شود که نمی توان PIW252 را بجای متغیر بکار برد زیرا از جنس Word است و Integer نیست از اینرو آنرا توسط یک تابع تبدیل به Integer تبدیل کرده و روی متغیر Pressure ریخته ایم. توابع تبدیل در آینده مورد بحث قرار خواهند گرفت.

```
Pressure:= Word_to_Int( PIW252 );
CASE pressure OF
27000: db1.dbx0.0:=1;db1.dbx0.1:=0;db1.dbx0.2:=0;db1.dbx0.3:=0;//HH Limit
20000: db1.dbx0.0:=0;db1.dbx0.1:=1;db1.dbx0.2:=0;db1.dbx0.3:=0;//H Limit
7000 : db1.dbx0.0:=0;db1.dbx0.1:=0;db1.dbx0.2:=1;db1.dbx0.3:=0;//L Limit
0 : db1.dbx0.0:=0;db1.dbx0.1:=0;db1.dbx0.2:=0;db1.dbx0.3:=1;//LL Limit;
ELSE:
db1.dbb0:= b#16#00;
END_CASE;
```



## دستور FOR

حلقه FOR برای تکرار دستور یا دستورات تا حد مشخص شده ای بکار می رود با فرمت زیر:

DO پله های حلقه BY مقدار نهایی TO مقدار اولیه =: شاخص حلقه FOR  
 دستورات ;  
 END\_FOR ;

مثال: FOR i:=1 TO 100 BY 1 DO

; دستور

END\_FOR ;

نحوه عملکرد بدینگونه است که ابتدا  $i=1$  شده و دستور اجرا می شود سپس حلقه به ابتدا بر می گردد و مقدار  $I$  یکی افزایش می یابد و مجدداً دستور اجرا می گردد. این کار آنقدر تکرار می شود تا  $I$  به مقدار نهایی یعنی 100 برسد پس از اجرا شدن دستور حلقه به ابتدا بر می گردد و مقدار  $I$  برابر 101 می شود که چون از مقدار نهایی بزرگتر است حلقه خاتمه می یابد. نکاتی که توجه به آنها لازم است:

- شاخص حلقه می تواند از نوع INT یا DINT باشد و بایستی قبلاً تعریف شده باشد.
- ماکزیمم مقدار نهایی می تواند تا حد بزرگترین عدد INT یا عدد DINT باشد.
- مقدار اولیه و مقدار نهایی و پله های حلقه را الزماً نباید عدد ثابت داد این مقادیر میتوانند بصورت متغیر باشند.
- پله های حلقه در جلوی BY مشخص می گردد. اگر عدد یک برای پله های حلقه های مد نظر باشد میتوان کلمه BY و عدد یک را نوشت و حلقه با مقدار پیش فرض پله  $+1$  اجرا میشود.
- کاربرد BY کلاً در مواردی است که پله حلقه عددی بغیر از یک باشد مثلاً اگر بخواهیم هر بار شاخص حلقه 2 واحد افزایش یابد BY 2 بکار می بریم مانند:

FOR i:= 1 TO 100 BY 2 DO

; دستور

END\_FOR;

در این مثال بار اول  $i=1$  و بار دوم  $i=3$  و همینطور هر بار 2 واحد افزایش مییابد آخرین باری که حلقه اجرا میشود  $i=99$  است زیرا بعد از آن  $i=101$  شده که از مقدار نهایی بزرگتر است و حلقه خاتمه مییابد.

- با اختصاص مقدار منفی به BY می توان حلقه کاهشی ایجاد کرد بدیهی است در اینحالت مقدار اولیه بایستی از مقدار نهایی بزرگتر باشد مثال:

FOR i:= 100 TO 1 BY -2 DO

; دستور

END\_FOR;

## برنامه نویسی توسط SCL-S7

- تمام دستورات از جمله دستورات کنترلی مانند IF و CASE را می توان در داخل حلقه بکار برد.
- میتوان دو یا چند حلقه تودرتو ایجاد کرد در مثال زیر هر بار که مقدار I یکی افزایش می یابد حلقه داخلی ۲۰۰ بار تکرار می شود بنابراین دستور ۲ عملاً ۲۰۰۰۰ بار اجرا خواهد شد.

```
FOR i:= 1 TO 100 DO
    دستورا
FOR j:= 1 to 200 DO
    دستور۲
END_FOR;
END_FOR;
```

- نکته مهمی که لازم است بدان توجه شود اینست که حلقه FOR در یک سیکل اسکن CPU اجرا میشود بنابراین بزرگ بودن آن با استفاده از حلقه های تودرتو منجر به افزایش سیکل اسکن خواهد شد. مثال زیر حلقه FOR را همراه با معادل STL آن نشان میدهد همانطور که مشاهده میشود تا زمانی که به مقدار نهایی نرسیده برنامه توسط پرش JU داخل لوپ است و سیکل اسکن جدید شروع نخواهد شد.

برنامه SCL	معادل STL
<pre>ORGANIZATION_BLOCK OB1  VAR_TEMP chk,I:INT; END_VAR FOR i:= 1 TO 30000 do     chk:=chk+1; END_FOR;  END_ORGANIZATION_BLOCK</pre>	<pre>SET SAVE = L 24.1 L 1 T #I A7d0: L #I L 30000 &lt;=I JCN A7d1 L #chk L 1 +I JO 1007 JU 1008 1007: CLR = L 24.1 1008: T #chk L #I L 1 +I JO 1009 JU 100a 1009: CLR = L 24.1 100a: T #I JU A7d0 A7d1: CLR A L 24.1 SAVE BE</pre>

یکی از کاربردهای مهم حلقه FOR برای آدرس دهی بصورت INDEX است مثال زیر این موضوع را بهتر نشان میدهد:

**مثال:** دو سیستم مشابه هر کدام ۸ نقطه برای اندازه گیری مقدار دما دارند این هشت نقطه برای هر سیستم بصورت مجزا به یک کارت AI متصل شده است آدرس پایه کارت اول 252 و آدرس پایه کارت دوم 400 است. برنامه PLC این نقاط را نظیر به نظیر چک کرده و اگر اختلافی وجود داشت بیت متناظر از خروجی صفر را روشن میکند بعنوان مثال برای اختلاف بین مقادیر دو کانال اول، خروجی Q0.0 و برای اختلاف بین مقادیر کانال دوم، خروجی Q0.1 روشن می گردد.

#### ORGANIZATION\_BLOCK OB1

```
VAR_TEMP
I:INT;
END_VAR

FOR i:= 0 TO 14 BY 2 DO
IF PIW[252+i]<> PIW[400+i] THEN
  Q[0,1/2]:=TRUE;
ELSE
  Q[0,1/2]:=FALSE;
END_IF;
END_FOR;
```

#### END\_ORGANIZATION\_BLOCK

**مثال:** محاسبه تعداد سوئیچ های فعال از یک کارت DI

به یک کارت ورودی دیجیتال ۱۶ ورودی با آدرس پایه صفر تعداد ۱۶ سوئیچ متصل است میخواهیم در هر لحظه تعداد سوئیچهای بسته شده شمارش شده و در MW0 ذخیره شود. برای اینکار ابتدا کل ۱۶ ورودی را بصورت word می خوانیم و آنرا به عدد صحیح تبدیل میکنیم. با تقسیم متوالی این عدد بر ۲ تعداد یک ها را در باقیمانده تقسیم می شماریم تعداد این یک ها معادل تعداد سوئیچ های بسته شده است. متغیر C در این برنامه برای باقیمانده و متغیر S برای جمع کردن باقیمانده ها بکار رفته است. نهایتاً تعداد سوئیچ های بسته شده که بصورت مقدار Integer در متغیر S ذخیره شده را با تبدیل به Word به MW0 انتقال می دهیم.

#### ORGANIZATION\_BLOCK OB1

```
VAR_TEMP
a,b,c,s,i:INT;
END_VAR
a:= word_to_int(iw0);
s:=0;
FOR i:= 1 TO 16 DO
b:=a/2;
c:=a-b*2;
s:=s+c;
a:=b;
END_FOR;
Mw0:=int_to_word(s);
END_ORGANIZATION_BLOCK
```

## برنامه نویسی توسط S7-SCL

**مثال:** برنامه زیر در یک آرایه که عناصر آن از جنس String هستند بدنبال عبارت 'KEY' می گردد و در صورت یافتن آن M0.0 را یک می کند.

```
FUNCTION_BLOCK FB1
VAR
I: INT ;
IDWORD: ARRAY [1..50] OF STRING;
END_VAR
BEGIN
FOR I := 1 TO 50 BY 2 DO
IF IDWORD [I] = 'KEY' THEN
M0.0:=true;
EXIT;
END_IF;
END_FOR;
END_FUNCTION_BLOCK
```

### دستور WHILE

فرمت این دستور بصورت زیر است و عملکرد آن به اینگونه است که تا زمانی که شرط برقرار است حلقه ادامه دارد و دستور یا دستورات اجرا می شود و وقتی شرط برقرار نبود حلقه به اتمام می رسد.

```
WHILE شرط DO
    دستور;
END_WHILE ;
```

### مثال:

```
I:=1;
WHILE I<= 50 OR I0.0=TRUE DO
I:=I+2;
END_WHILE ;
```

نکاتی که لازم است بدانها توجه شود:

- حلقه WHILE بایستی بصورت کنترل شده استفاده گردد از آنجا که این حلقه در یک سیکل اسکن انجام میشود اگر مدت زمانی که شرط برقرار است طولانی باشد و به حد ماکزیمم سیکل برسد CPU متوقف خواهد شد. در مثال زیر اگر سوئیچ I0.0 برای زمان طولانی روشن باشد CPU متوقف میگردد.
- ```
WHILE I0.0=TRUE DO
I:=I+2;
END_WHILE ;
```
- نتیجه شرط بصورت منطقی چک میشود یعنی TRUE یا FALSE بودن آن بررسی میشود و حلقه در صورتی ادامه می یابد که نتیجه شرط TRUE باشد.

**دستور REPEAT**

فرمت این دستور بصورت زیر و عملکرد آن به اینگونه است که تا زمانی که شرط برقرار نیست حلقه ادامه دارد و دستور یا دستورات اجرا می شود و وقتی شرط برقرار شد حلقه به اتمام می رسد.

```
REPEAT
دستور ;
شرط UNTIL
END_REPEAT;
```

**مثال :**

```
I:=1 ;
REPEAT
I:=I+2 ;
UNTIL I>50 AND I0.0=FALSE
END_REPEAT ;
```

این مثال شبیه مثال WHILE عمل میکند ولی شرط آن معکوس است . بطور کلی منطق مورد نظر را می توان با هر دو نوع حلقه پیاده کرد و انتخاب به عهده کاربر است. در اینجا نیز اگر حلقه کنترل شده استفاده نشود میتواند CPU را متوقف کند . حلقه های WHILE و REPEAT بر خلاف FOR ممکن است بدون پایان باشند.

**دستور CONTINUE**

این دستور در داخل حلقه های REPEAT , WHILE , FOR می تواند بکار رود و به تنهایی نوشته میشود. کاربرد آن موجب میشود که برنامه دستورات بعد از CONTINUE را انجام ندهد و به ابتدای لوپ برگردد . در مثال زیر در صورت فعال شدن سوئیچ I0.0 دستور بعد از END\_IF اجرا نشده و برنامه لوپ بعدی را شروع می کند.

```
FOR I:= 1 TO 32000 DO
IF I0.0=TRUE THEN
CONTINUE;
END_IF;
QW2:=INT_TO_WORD(I);
END_FOR;
```

**دستور EXIT**

این دستور نیز در داخل حلقه های FOR , WHILE , REPEAT می تواند بکار رود و به تنهایی نوشته میشود. کاربرد آن موجب میشود که برنامه از حلقه بیرون بیاید پس برخلاف CONTINUE لوپ قطع میشود و ادامه نمی یابد. در مثال زیر در صورت فعال شدن سوئیچ I0.0 لوپ خاتمه می یابد و اولین دستور بعد از END\_FOR اجرا خواهد شد..

```
FOR I:= 1 TO 32000 DO
  IF I0.0=TRUE THEN
    EXIT;
  END_IF;
  QW2:=INT_TO_WORD(I);
END_FOR;
```

**دستور GOTO**

این دستور در هر جای برنامه می تواند بکار رود و منجر میشود که برنامه از آنجا به سطر ی که با Label مشخص شده پرش کند. Label لازم است جلوی GOTO بکار رود:

|            |
|------------|
| GOTO Label |
|------------|

به نکات زیر توجه شود :

- پرش می تواند به سطرهای ماقبل یا سطرهای مابعد انجام شود.
- نام Label بایستی در ابتدای بلاک تعریف شده باشد.
- از یک بلاک نمیتوان به بلاک دیگر پرش انجام داد پس Label باید در همان بلاک باشد.
- Label در بلاک بایستی منحصر بفرد باشد نمیتوان چند سطر با Label مشابه داشت ولی میتوان با چند دستور GOTO از هر نقطه دلخواهی به Label پرش نمود.
- پرش به داخل حلقه امکان پذیر نیست ولی پرش از داخل حلقه به بیرون ممکن است.

**مثال:**

```
LABEL
LAB1, LAB2, LAB3 ;
END_LABEL
BEGIN
IF A > B THEN
GOTO LAB1 ;
ELSIF A > C THEN
GOTO LAB2 ;
END_IF ;
//...
LAB1: INDEX := 1 ;
GOTO LAB3 ;
LAB2: INDEX := 2 ;
//...
LAB3: // .....
```

## دستور RETURN

این دستور در هر جای برنامه بکار رود منجر به این میشود که بلاک جاری در آن نقطه قطع شده و به بلاک ماقبل برگردد. بطور پیش فرض در انتهای تمام بلاک ها RETURN وجود دارد ولی با بکار بردن آن در وسط برنامه امکان برگشت از بلاک قبل از اتمام آن نیز وجود دارد. کاربرد دستور RETURN در OB باعث بازگشت به سیستم عامل میشود. بعنوان مثال میتوان از برنامه یک وقفه قبل از اتمام اجرای آن بازگشت نمود.

## ۳-۹-۱۳ دستورات صدا زدن FC و FB

تمام FC ها و FB ها را می توان در برنامه SCL صدا زد حتی اگر به زبانی غیر از SCL ایجاد شده باشند مانند LAD یا FBD یا STL. همینطور تمام SFC ها و SFB ها را میتوان در SCL فراخوان کرد. صدا زدن اینها می تواند براساس اسم واقعی یا سمبل آنها باشد بشرط آنکه سمبل قبلاً تعریف شده باشد.

استفاده از منوی Insert>Block Call ساده ترین راه برای صدا زدن موارد فوق است. بنابراین اگر FC یا FB توسط SCL نوشته شده اند بصورت Partial آنها را کامپایل کرد تا امکان صدا زدن آنها در بلاک های بعدی توسط منوی Insert>Block call میسر شود. شکل زیر نحوه صدا زدن SFB0 از طریق منوی مزبور را نشان می دهد:

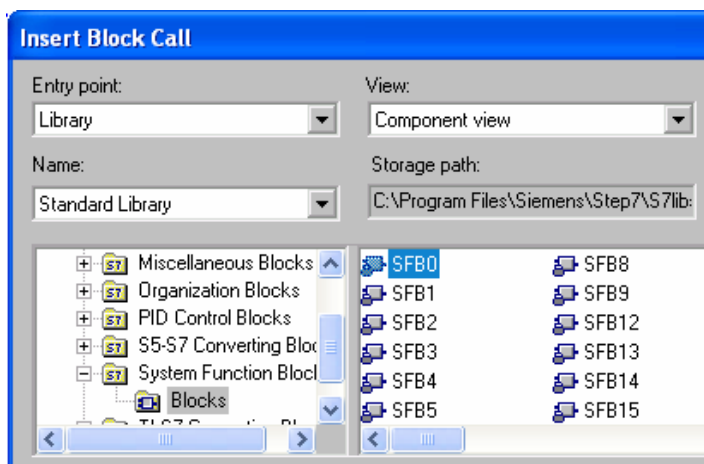

بدیهی است برای صدا زدن FC یا FB که در پروژه کاربر ایجاد شده بایستی در پنجره فوق بجای Library انتخاب Project را داشته باشیم.

## صدا زدن FB و SFB

همانطور که میدانیم FB و SFB لازم است همراه با دیتا بلاک صدا زده شوند در SCL کافیت ابتدا نام FB را نوشته سپس با قرار دادن یک نقطه نام دیتا بلاک را بنویسیم (مثلاً FB1.DB1) این DB حتی اگر وجود نداشته باشد در هنگام کامپایل توسط SCL ایجاد خواهد شد. پس از نوشتن نام FB و DB لازم است پارامترهای FB را داخل پرانتز بکار ببریم به ورودی ها مقدار و به خروجی ها آدرس اختصاص دهیم. خروجی ها را میتوان بعد از صدا زدن FB از DB مربوط به آن نیز دریافت کرد. در مثال زیر ابتدا FB ایجاد شده سپس از بلاک دیگر صدا زده شده و نکات فوق در آن بکار رفته است:

```

FUNCTION_BLOCK FB17
VAR_INPUT
FINALVAL: INT; //Input parameter
END_VAR
VAR_IN_OUT
IQ1 : REAL; //In_out parameter
END_VAR
VAR_OUTPUT
CONTROL: BOOL; //Output parameter
END_VAR
VAR
INDEX: INT;
END_VAR
CONTROL :=FALSE;
FOR INDEX := 1 TO FINALVAL DO
IQ1 :=IQ1*2;
IF IQ1 > 10000 THEN
CONTROL := TRUE;
END_IF;
END_FOR;
END_FUNCTION_BLOCK

```

در ادامه FB17 را که دارای نام سمبلیک TEST است را همراه با DB10 که دارای نام سمبلیک TEST\_1 است صدا زده ایم توجه شود که خروجی را بکار نبرده ایم.

```

ORGANIZATION_BLOCK OB1
VAR_TEMP
variable1:REAL;
END_VAR
FB17.DB10 (FINALVAL:=10, IQ1:=VARIABLE1);
END_ORGANIZATION_BLOCK

```

برای استفاده از خروجی FB میتوانیم آن را از FB یا بطور مستقیم از DB بگیریم:

RESULT:= DB10.CONTROL; یا FB17.DB12 (INP\_1:=DB10.CONTROL);

در ضمن میتوانستیم صدا زدن FB با DB را بصورت سمبلیک انجام دهیم مانند TEST.TEST\_1



## صدا زدن FC

از نظر کلی صدا زدن FC مشابه FB است ولی اولاً نیازی به DB ندارد ثانیاً در هنگام ایجاد FC نیاز به تعریف مقدار برگشتی است که در FB این نیاز وجود نداشت. نحوه تعریف مقدار برگشتی در صفحه ۱۳۵ توضیح داده شد. در اینجا یک مثال را برای دو حالت بررسی میکنیم فانکشن مختصات دو نقطه را میگیرد و فاصله آنها را محاسبه میکند:

- حالت اول FC دارای مقدار برگشتی از نوع REAL است.
- حالت دوم FC دارای مقدار برگشتی نیست (VOID)

| حالت اول                                                                                                                                                                         | حالت دوم                                                                                                                                                                                                 |
|----------------------------------------------------------------------------------------------------------------------------------------------------------------------------------|----------------------------------------------------------------------------------------------------------------------------------------------------------------------------------------------------------|
| <b>FUNCTION FC1 : REAL</b><br>VAR_INPUT<br>X1: REAL;<br>X2: REAL;<br>Y1: REAL;<br>Y2: REAL;<br>END_VAR<br>BEGIN<br>FC1:= SQRT( (X2-X1)**2 + (Y2-Y1)**2 );<br><b>END_FUNCTION</b> | <b>FUNCTION FC1 : VOID</b><br>VAR_INPUT<br>X1: REAL;<br>X2: REAL;<br>Y1: REAL;<br>Y2: REAL;<br>END_VAR<br>VAR_OUTPUT<br>D: REAL;<br>BEGIN<br>D:= SQRT( (X2-X1)**2 + (Y2-Y1)**2 );<br><b>END_FUNCTION</b> |
| <b>ORGANIZATION_BLOCK OB1</b><br>VAR_TEMP<br>DISTANCE: REAL;<br>END_VAR<br>DISTANCE:=FC1(X1:=2.1 ,X2:=3.8 , Y1:=20.0 ,<br>Y2:=-9.2);<br><b>END_ORGANIZATION_BLOCK</b>            | <b>ORGANIZATION_BLOCK OB1</b><br>VAR_TEMP<br>DISTANCE: REAL;<br>END_VAR<br>FC1(X1:=2.1 ,X2:=3.8 , Y1:=20.0 , Y2:=-9.2 , D:=<br>DISTANCE);<br><b>END_ORGANIZATION_BLOCK</b>                               |

نکته مهم دیگر استفاده از پارامترهای EN و ENO است این دو پارامتر هم برای FC و هم برای FB در هنگام صدا زدن میتواند بکار رود. با استفاده از EN میتوان صدا زدن FC یا FB را به شرایط خاصی نسبت داد کافیسست در هنگام فراخوانی به این پارامترها مقداری اختصاص داده شود. مثال زیر صدا زدن FC1 را در بلاک دیگر با مشروط کردن EN به ورودی I0.0 نشان میدهد:

```
FC1(EN:= I0.0 , X1:=2.1 ,X2:=3.8 , Y1:=20.0 , Y2:=-9.2 , D:= DISTANCE);
```

پارامتر ENO از وضعیت فلگ OK تاثیر می پذیرد و در صورت اجرای درست FC یا FB پارامتر ENO یک خواهد شد. میتوان در بلاک ماقبل از این خروجی برای کنترل صحت اجرای فانکشن استفاده کرد مانند:

```
IF ENO THEN
// Everything OK
ELSE
// Error occurred, so error handling required
END_IF;
```

## ۱۳-۹-۴ دستورات کانترها

شمارنده ها در SCL بصورت یک فانکشن صدا زده میشوند مشابه شمارنده های LAD/STL/FBD در اینجا نیز سه شمارنده وجود دارد که هر کدام فانکشن خاصی دارند و نام آنها شبیه نام بلاکهای LAD و FBD است:

| نام فانکشن | شرح                   |
|------------|-----------------------|
| S_CU       | شمارنده افزایشی       |
| S_CD       | شمارنده کاهشی         |
| S_CUD      | شمارنده افزایشی کاهشی |

در هنگام صدا زدن فانکشن های فوق لازم است پارامترهای ورودی و خروجی آن مشخص شده و مقدار دهی شود. برای فانکشن S\_CUD این پارامترها بصورت جدول زیر هستند بدیهی است برای کانتر افزایشی ورودی CD و برای کانتر کاهشی ورودی CU بکار نخواهد رفت.

| Parameter | Data Type | شرح                                                                |
|-----------|-----------|--------------------------------------------------------------------|
| C_NO      | C+INT     | شماره کانتر                                                        |
| CD        | BOOL      | ورودی افزایش دهنده                                                 |
| CU        | BOOL      | ورودی کاهش دهنده                                                   |
| S         | BOOL      | ورودی برای ست کردن مقدار اولیه به کانتر                            |
| PV        | WORD      | مقدار اولیه برحسب BCD که میتواند بین 0 تا 999 باشد بفرمت 16#<value |
| R         | BOOL      | ورودی برای ریست کردن کانتر                                         |
| Q         | BOOL      | خروجی نشان دهنده فعال بودن یا نبودن کانتر                          |
| CV        | WORD      | خروجی نشان دهنده مقدار لحظه ای کانتر بصورت هگز                     |

بدلیل تشابه این پارامترها با پارامترهای کانترهای LAD و FBD و با توجه به توضیحاتی که در مورد آنها در جلد اول کتاب داده شده از تکرار آن مباحث در اینجا صرفنظر می نمایم. نمونه ای از نحوه فراخوانی سه نوع کانتر در زیر آمده است:

## FUNCTION\_BLOCK FB1

```
VAR
CurrVal, binVal: WORD;
actFlag: BOOL;
END_VAR
```

```

CurrVal :=S_CD (C_NO:=C10, CD:=TRUE, S:=TRUE, PV:=100,R:=FALSE, CV:=binVal,Q:=actFlag);
CurrVal :=S_CU (C_NO:= C11, CU:=M0.0, S:=M0.1, PV:=16#110,R:=M0.2, CV:=binVal,Q:=actFlag);
CurrVal :=S_CUD(C_NO:= C12, CD:=I0.0, CU:=I0.1, S:=I0.2&I0.3, PV:=120, R:=FALSE,
CV:=binVal,Q:=actFlag);
END_FUNCTION_BLOCK

```

در مثال زیر کانتر کاهشی با لبه پالس I0.0 کار می کند. مقدار اولیه 89 پس از فعال شدن سوئیچ I0.2 به کانتر اعمال می‌گردد. کانتر توسط I0.3 میتواند ری ست گردد مقدار لحظه ای کانتر بصورت هگز در متغیر BIN\_VALUE ریخته شده که با تبدیل آن به عدد صحیح نتیجه در خروجی RESULT فانکشن قابل استفاده است.

#### FUNCTION\_BLOCK FBI

```

VAR_INPUT
MYCOUNTER : COUNTER ;
END_VAR
VAR_OUTPUT
RESULT : INT ;
END_VAR

VAR
BCD_VALUE : WORD ; // Count value BCD coded
BIN_VALUE : WORD ; // Count value binary
INITIALVALUE: WORD ;
END_VAR

BEGIN
Q0.0 := 1 ;
INITIALVALUE := 16#0089 ;
BCD_VALUE := S_CD (C_NO := MYCOUNTER,
CD := I0.0 ,
S := I0.2 ,
PV := INITIALVALUE,
R := I0.3 ,
CV := BIN_VALUE ,
Q := Q0.7) ;
RESULT := WORD_TO_INT (BIN_VALUE) ;
QW4 := BCD_VALUE ;

END_FUNCTION_BLOCK

```

## ۱۳-۹-۵ دستورات تایمرها

تایمر ها نیز در SCL بصورت یک فانکشن صدا زده میشوند که نام و نوع پارامترهای آنها شبیه بلاکهای LAD و FBD است بنابراین در اینجا نیز ۵ نوع تایمر مطابق جدول زیر وجود دارد:

| Timer Function | Explanation              |
|----------------|--------------------------|
| S_PULSE        | pulse timer              |
| S_PEXT         | extended pulse timer     |
| S_ODT          | on-delay timer           |
| S_ODTS         | retentive on-delay timer |
| S_OFFDT        | off-delay timer          |

پس از صدا زدن فانکشنهای فوق بایستی پارامترهای آنها ذکر شده و به آنها مقدار یا متغیر اختصاص داده شود . جدول بعد این پارامترها را نشان میدهد که با توجه به شباهت آنها با پارامترهای تایمر در LAD و FBD که در جلد اول کتاب مورد بحث قرار گرفته اند از تشریح آنها خودداری می کنیم.

| Parameter | TYPE   | شرح                                        |
|-----------|--------|--------------------------------------------|
| T_NO      | T+ int | شماره تایمر                                |
| S         | BOOL   | ورودی فعال کننده تایمر                     |
| TV        | S5TIME | زمان تایمر                                 |
| R         | BOOL   | ورودی ریست کننده تایمر                     |
| Q         | BOOL   | خروجی نمایش فعال بودن یا نبودن تایمر       |
| BI        | WORD   | خروجی نمایش مقدار زمان باقیمانده بصورت هگز |

مثال زیر نحوه صدا زدن پنج نوع تایمر فوق الذکر را در برنامه SCL نشان می دهد:

## FUNCTION\_BLOCK FB2

VAR

CurrTime : S5time;

BiVal : word;

ActFlag : bool;

END\_VAR

CurrTime :=S\_ODT (T\_NO:= T10, S:=TRUE, TV:=T#1s, R:=FALSE, BI:=biVal,Q:=actFlag);

CurrTime :=S\_ODTS (T\_NO:= T11, S:=M0.0, TV:= T#1s, R:=M0.1, BI:=biVal,Q:=actFlag);

CurrTime :=S\_OFFDT(T\_NO:= T12, S:=I0.1 & actFlag, TV:= T#1s, R:=FALSE, BI:=biVal,Q:=actFlag);

CurrTime :=S\_PEXT (T\_NO:= T13, S:=TRUE, TV:= T#1s, R:=I0.0, BI:=biVal,Q:=actFlag);

CurrTime :=S\_PULSE(T\_NO:= T14, S:=TRUE, TV:= T#1s, R:=FALSE, BI:=biVal,Q:=actFlag);

END\_FUNCTION\_BLOCK

نحوه عملکرد تمامی تایمرهای فوق در جلد اول کتاب به تفصیل بحث شده و نیازی به تکرار ندارد. مثال زیر نمونه دیگری از کاربرد تایمر در SCL را نشان می دهد که در آن پارامترها بصورت متغیر داده شده اند:

#### FUNCTION\_BLOCK TIMER

```

VAR_INPUT
mytime : TIMER ;
END_VAR
VAR_OUTPUT
result : S5TIME ;
END_VAR
VAR
set ,reset : BOOL ;
bcdvalue : S5TIME ;//Time base and time remaining in BCD
binvalue : WORD ;//Time value in binary
initialvalue : S5TIME ;
END_VAR
Q0.0 := 1;
set := I0.0 ;
reset := I0.1;
initialvalue := T#25S ;
bcdvalue := S_PEXT (T_NO := mytime , S := set ,TV := initialvalue ,R := reset ,BI := binvalue ,
Q := Q0.7) ;
result := bcdvalue ;
QW4 := binvalue ;

```

#### END\_FUNCTION\_BLOCK

در مثال زیر ۴ تایمر در یک حلقه For با زمانهای مختلف تنظیم شده اند:

#### FUNCTION\_BLOCK FB3

```

VAR_INPUT
MY_TIMER: ARRAY [1..4] of STRUCT
T_NO: INT;
TV : WORD;
END_STRUCT;
END_VAR
.
.
FOR I:= 1 TO 4 DO
S_ODT(T_NO:=MY_TIMER[I].T_NO, S:=true,
TV:= MY_TIMER[I].TV);
END_FOR;
.
.
END_FUNCTION_BLOCK

```

## ۱۳-۹-۶ فانکشن های استاندارد SCL

با فانکشن های استاندارد برنامه LAD/STL/FBD در فصل قبل آشنا شدیم این فانکشن ها اعم از فانکشنهای سیستم و فانکشن های IEC در SCL به روشی که ذکر شد یعنی از طریق منوی Insert>Block Call قابل فراخوانی هستند علاوه بر آنها در SCL فانکشن هایی در SCL وجود دارد که خاص خود آن هستند قبل از اینکه به این فانکشن های خاص بپردازیم مثالی از کاربردهای فانکشن CONCAT و RIGHT و LEFT که از فانکشنهای IEC هستند و نام اصلی آنها برترتیب FC2 و FC32 و FC20 می باشد را در SCL مطرح می نمایم . در این برنامه برای شرایط مختلف ۵ وسیله یعنی Motor و Valve و Press و Weldingstation و Burner در شرایط مختلف مانند بروز مشکل یا روشن شدن یا تحت تعمیر بودن پیغام مناسب تولید میگردد. همانطور که ملاحظه میشود نام وسایل و شرایط مختلف در یک دیتا بلاک بصورت String ذخیره شده سپس در برنامه بسته به شرایط با هم ترکیب شده و پیغام ایجاد شده در سطرهای دیگری از دیتا بلاک نوشته میشود. جمعاً ۲۰ پیغام قابل تولید است.

**DATA\_BLOCK Messagetexts**

```
STRUCT
Index : int;
textbuffer : array [0..19] of string[34];
HW : array [1..5] of string[16]; //5 different devices
statuses : array [1..5] of string[12]; // 5 different statuses
END_STRUCT
BEGIN
Index :=0;
HW[1] := 'Motor';
HW[2] := 'Valve';
HW[3] := 'Press';
HW[4] := 'Weldingstation';
HW[5] := 'Burner';
Statuses[1] := 'problem';
Statuses[2] := 'started';
Statuses[3] := 'temperature';
Statuses[4] := 'repaired';
Statuses[5] := 'maintained';
END_DATA_BLOCK
```

فانکشن زیر برای ترکیب کلمات و ایجاد پیغام بکار رفته است:

**FUNCTION Textgenerator : bool**

```
VAR_INPUT
unit : int; //Index of the device text
no : int; // ID no. of the device
status : int;
value : int;
END_VAR
VAR_TEMP
text : string[34];
```

```

i : int;
END_VAR
//initialization of the temporary variables
text := "";
Textgenerator := true;

Case unit of
1..5 : case status of
1..5 : text := concat( in1 := Messagetexts.HW[unit],
in2 := right(l:=2,in:=I_STRNG(no)));
text := concat( in1 := text,
in2 := Messagetexts.statuses[status]);
if value <> 0 then
text := concat( in1 := text,
in2 := I_STRNG(value));
end_if;
else Textgenerator := false;
end_case;
else Textgenerator := false;
end_case;
i := Messagetexts.index;
Messagetexts.textbuffer[i] := text;
Messagetexts.index := (i+1) mod 20;
END_FUNCTION

```

از OB1 فانکشن قبلی با مقادیر مناسب صدا زده میشود بعنوان مثال اگر پیغام "Motor 12 started" مد نظر باشد کفایت به ورودی error فانکشن عدد ۱ را بدهیم تا Motor را انتخاب کند سپس به ورودی no شماره موتور یعنی عدد ۱۲ را بدهیم و پس از آن به ورودی Status عدد ۲ را نسبت بدهیم تا Startrd را از دیتا بلاک بردارد. سه عدد فوق از MW0 و IW2 و MW2 خوانده میشوند بنابراین روی آنها تبدیل Word به Integer انجام گرفته است.

#### Organization\_block OB1

```

Var_temp
Opsy_ifx : array [0..20] of byte;
error: BOOL;
End_var;

if %M10.0 <> %M10.1 then
error := Textgenerator (unit := word_to_int(MW0),
no := word_to_int(IW2),
status := word_to_int(MW2),
value := 0);
%M10.1:=M10.0;
end_if;
end_organization_block

```

### فانکشن های استاندارد خاص SCL

این فانکشن ها را میتوان به ۳ دسته زیر تقسیم کرد:

- فانکشن های تبدیل
- فانکشن های عددی
- فانکشن های شیفت و چرخش

### فانکشن های تبدیل در SCL

در دستورات SCL وقتی دو مقدار یا متغیر با هم مقایسه میشوند یا روی آنها عملیاتی انجام میگیرد لازم است همنوع باشند از اینرو بعضاً نیاز به تبدیل بویژه وقتی از آدرسهای CPU استفاده میشود وجود دارد. بعنوان مثال مقایسه MW0 با عدد صحیح ۲۳ با خطا در هنگام کامپایل مواجه میشود و ناچاریم ابتدا تبدیل Word به Int را روی MW0 توسط فانکشن WORD\_TO\_INT انجام دهیم.

فانکشنهای تبدیل به دو کلاس A و B تقسیم می شوند فانکشنهای کلاس A برای آدرسهای بکار میرود که هر دو در یک دسته قرار میگیرند به عنوان مثال در تبدیل byte به word چون بایت در word قرار میگیرد هم دسته هستند این تبدیل نیاز به ذکر نام فانکشن ندارد و توسط SCL بطور خودکار انجام میشود. بدیهی است بعنوان مثال در تبدیل Byte به Word بیت های سمت چپ با صفر پر میشوند. مثال زیر نشان میدهد که در مقایسه دو مقدار هم دسته نیاز به استفاده از فانکشن تبدیل نیست:

```
VAR
D1 : BYTE ;
D2 : WORD ;
END_VAR
BEGIN
IF (D1 <> D2) THEN
// statement
END_IF
```

به همین نحو اگر دو عدد غیر همنوع مثلاً صحیح و اعشاری با هم مقایسه شوند تبدیل بطور خودکار توسط SCL انجام می گیرد. لیست فانکشنهای کلاس A در جدول زیر آمده است:

| Function Name | Function Name  |
|---------------|----------------|
| BOOL_TO_BYTE  | CHAR_TO_STRING |
| BOOL_TO_DWORD | DINT_TO_REAL   |
| BOOL_TO_WORD  | INT_TO_DINT    |
| BYTE_TO_DWORD | INT_TO_REAL    |
| BYTE_TO_WORD  | WORD_TO_DWORD  |



فانکشنهای کلاس B فانکشن هایی هستند که روی متغیرها یا مقادیر غیر هم دسته بکار میروند مثلاً تبدیل Word به Integer یا بر عکس. این تبدیل توسط SCL بطور خودکار انجام نمیشود و کاربر بایستی فانکشن مربوطه را در برنامه بکار برد. این فانکشنها در جدول زیر آورده شده اند. از روی نام فانکشن میتوان عملکرد آن را شناخت.

| Function Name | Function Name    |
|---------------|------------------|
| BYTE TO BOOL  | DWORD TO WORD    |
| BYTE TO CHAR  | INT TO CHAR      |
| CHAR TO BYTE  | INT TO WORD      |
| CHAR TO INT   | REAL TO DINT     |
| DATE TO DINT  | REAL TO DWORD    |
| DINT TO DATE  | REAL TO INT      |
| DINT TO DWORD | STRING TO CHAR   |
| DINT TO INT   | TIME TO DINT     |
| DINT TO TIME  | TOD TO DINT      |
| DINT TO TOD   | WORD TO BOOL     |
| DWORD TO BOOL | WORD TO BYTE     |
| DWORD TO BYTE | WORD TO INT      |
| DWORD TO DINT | WORD TO BLOCK_DB |
| DWORD TO REAL | BLOCK_DB TO WORD |

در استفاده از آدرسهای حافظه CPU نیاز به استفاده از فانکشنهای تبدیل INT\_TOWORD و WORD\_TO\_INT وجود دارد. بعنوان مثال وقتی میخواهیم مقدار عدد صحیح ۲۳ را در MW0 ذخیره کنیم دستور SCL به شکل زیر خواهد بود:

```
MW0:=INT_TO_WORD(23);
```

اگر معادل STL دستور فوق را پس از کامپایل در بلاک مربوطه ببینیم بصورت زیر است:

```
L W#16#17
T QW 0
```

خواننده محترم میتواند کاربرد این فانکشنها را در مثال های بخش بعد بهتر بررسی نماید.

## برنامه نویسی توسط S7-SCL

### فانکشن های عددی در SCL

این فانکشنها یک ورودی دارند و تابع ریاضی خاصی را روی آن ورودی اعمال می کنند. لیست این فانکشنها در جدول زیر همراه با نحوه صدا زدن آنها با ذکر مثال آمده است .

| فانکشن | مثال                                           | نتیجه                 |
|--------|------------------------------------------------|-----------------------|
| ABS    | RESULT := ABS (-5) ;                           | //5                   |
| SQR    | RESULT := SQR (23);                            | //529                 |
| SQRT   | RESULT := SQRT (81.0);                         | //9                   |
| EXP    | RESULT := EXP (4.1);                           | //60.340 ...          |
| EXPD   | RESULT := EXPD (3);                            | //1 000               |
| LN     | RESULT := LN (2.718 281) ;                     | //1                   |
| LOG    | RESULT := LOG (245);                           | //2.389 166 ...       |
| ACOS   | RESULT := ACOS (0.5);                          | //1.047 197 (=PI / 3) |
| ASIN   |                                                |                       |
| ATAN   |                                                |                       |
| COS    |                                                |                       |
| SIN    | PI := 3. 141 592 ;<br>RESULT := SIN (PI / 6) ; | //0.5                 |
| TAN    |                                                |                       |

### فانکشن های شیفت و چرخش در SCL

این فانکشنها دو ورودی دارند و ورودی IN که مقدار را میگیرد و میتواند بصورت WORD, BYTE, DWORD, BOOL باشد و ورودی دوم آن N است که یک عدد صحیح میباشد و تعداد شیفت یا چرخش را مشخص می کند. لیست این فانکشن ها همراه با مثال در جدول زیر آمده است .

| فانکشن | عملکرد    | مثال                                           | نتیجه                              |
|--------|-----------|------------------------------------------------|------------------------------------|
| ROL    | چرخش چپ   | RESULT := ROL<br>(IN:=BYTE#2#1101_0011, N:=5); | //2#0111_1010<br>//(= 122 decimal) |
| ROR    | چرخش راست | RESULT := ROR<br>(IN:=BYTE#2#1101_0011, N:=2); | //2#1111_0100<br>//(= 244 decimal) |
| SHL    | شیفت چپ   | RESULT := SHL<br>(IN:=BYTE#2#1101_0011, N:=3); | //2#1001_1000<br>//(= 152 decimal) |
| SHR    | شیفت راست | RESULT := SHR<br>(IN:=BYTE#2#1101_0011, N:=2); | //2#0011_0100<br>//(= 52 decimal)  |

## ۱۰-۱۳ مثال هایی از برنامه نویسی SCL

**مثال ۱:** محاسبه مقدار میانگین بین تعداد نامشخصی از متغیر های حافظه

مقادیری بصورت عدد اعشاری در متغیرهای حافظه از آدرس MD0 به بعد ریخته شده اند و نیاز است که مقدار میانگین آنها محاسبه شود.

همانطور که ملاحظه میشود محاسبه میانگین توسط FC1 انجام شده و نتیجه در MD100 ریخته میشود تعداد اعداد از بلاک ماقبل یعنی OB1 به FC1 داده میشود. در FC1 ابتدا مقادیر در داخل یک حلقه FOR که از صفر شروع شده ولی مقدار نهایی آن متغیر است و بستگی به تعداد اعداد دارد با هم جمع میشوند. برای متغیرهای حافظه از آدرس دهی ایندکس استفاده شده است بصورت MD[i] که مقدار I هر بار ۴ واحد افزایش می یابد. برای اینکه امکان جمع بصورت عددی فراهم شود توسط فانکشن تبدیل متغیر MD[i] از Dword به Real تبدیل گردیده است. در داخل حلقه نتیجه جمع در متغیر محلی Sum ریخته شده و پس از خروج از حلقه با تقسیم کردن sum بر تعداد اعداد میانگین بدست آمده است. نهایتاً با تبدیل معکوس یعنی Real به Dword مقدار میانگین به MD100 داده شده است.

**FUNCTION FC1: VOID**

```

VAR_TEMP
k,i:INT;
sum,avg:REAL;
END_VAR

VAR_INPUT
n:INT;
END_VAR

BEGIN
sum:=0;
k:=4*(n-1);
FOR i:= 0 TO k BY 4 DO
    sum:=sum+DWORD_TO_REAL(MD[i]);
END_FOR;
avg:=(sum/n);

MD100:=REAL_TO_DWORD(avg);

END_FUNCTION

```

**ORGANIZATION\_BLOCK OB1**

```

VAR_TEMP
END_VAR
FC1(n := 10);

```

**END\_ORGANIZATION\_BLOCK**

**مثال ۲:** محاسبه مقدار ماکزیمم بین ۸ ورودی آنالوگ

ترموکوپل هایی به ۸ کانال یک کارت ورودی آنالوگ متصل هستند که مقدار دما را از نقاط مختلف یک فرآیند در اختیار PLC قرار می دهند. آدرس این کانالها در Hwconfig از 252 شروع می شود. حساسیت پروسه به گونه ای است که همواره لازمست نسبت به مقدار ماکزیمم دمای ۸ نقطه مزبور واکنش نشان داده شود اگر دمای ماکزیمم بین 1000 درجه تا 1100 درجه باشد لازم است خروجی آلارم Q0.0 فعال و اگر بین 1100 درجه تا 1200 درجه باشد لازم است خروجی آلارم Q0.1 فعال گردد. مقدار ماکزیمم دما نیز در اولین آدرس دیتا بلاک DB1 ذخیره میشود.

برای محاسبه مقدار ماکزیمم از حلقه FOR و آدرس دهی ایندکس بصورت PIW[i] برای ورودی های آنالوگ استفاده شده است. پس از یافتن ماکزیمم مقدار در DB1 ذخیره شده و با استفاده از دستور CASE شرایط مورد نظر چک شده اند. توجه شود که در دستور مزبور شرایط براساس A/D شده سیگنال آنالوگ نوشته میشوند که برای دما ۱۰ برابر میباشد.

#### ORGANIZATION\_BLOCK OB1

```

VAR_TEMP
mx,i: INT;
END_VAR
mx:=0;

FOR i:= 0 TO 16 BY 2 DO
IF WORD_TO_INT(piw[i+252]) >mx THEN
  mx:=WORD_TO_INT(piw[i+252]);
  END_IF;

END_FOR;
db1.dbw0:=INT_TO_WORD(mx);

CASE mx OF
  10000..11000: Q0.0:=true;
  11010..12000 :Q0.1:=true;
ELSE:
  Q0.0:=false;
  Q0.1:=false;

  END_CASE;
;
END_ORGANIZATION_BLOCK

```

**مثال ۳:** ایجاد Setpoint متغیر در بازه های زمانی خاص

در فرآیندی برای انجام عملیات حرارتی روی محصول لازم است Setpoint کنترلر طبق نمودار خاصی تغییر کند تا محصول با ویژگی مورد نظر بدست آید. در این مثال دمای اولیه ۴۰ درجه است و محصول بمدت 2.5 ساعت در سه فاز بصورت زیر تحت عملیات حرارتی قرار میگیرد:

- فاز اول: در مدت یکساعت دما بصورت خطی از ۴۰ به ۴۰۰ افزایش یابد.
- فاز دوم: در مدت یکساعت دما در ۴۰۰ درجه ثابت بماند.
- فاز سوم: در مدت نیم ساعت دما از ۴۰۰ درجه به ۴۰ درجه کاهش یابد.

منطق برنامه بدینصورت است که مقدار دمای مبنا بصورت A/D شده در MW0 و مقدار زمان برحسب ثانیه در متغیر MW2 بصورت عدد صحیح ریخته میشود. ابتدا در بلاک راه اندازی OB100 مقدار دما ۴۰ درجه و مقدار زمان با صفر تنظیم میگردد سپس در داخل OB35 که زمان اجرای پریودیک آن هر یک ثانیه یکبار تنظیم شده منطق اصلی برنامه نوشته میشود. در این بلاک زمان هر بار یک واحد افزایش می یابد سپس توسط دستور CASE شرایط هر سه فاز چک میشود اگر زمان بین صفر تا 3600 ثانیه باشد دما لازم است هر یک ثانیه 0.1 درجه افزایش یابد تا در انتهای این فاز به ۴۰۰ درجه برسد و اگر زمان بین 3600 تا 7200 ثانیه باشد فاز دوم شروع میشود که مقدار مبنای دما ثابت و برابر ۴۰۰ درجه است و چنانچه زمان بین 7200 تا 9000 ثانیه باشد لازم است هر بار که OB35 اجرا میشود یعنی هر یک ثانیه یک بار دما 0.2 درجه کاهش یابد. پس از رسیدن به ۴۰ درجه PLC توسط SFC46 متوقف میگردد.

```

ORGANIZATION_BLOCK OB100
mw0:=INT_TO_WORD(400);
mw2:=INT_TO_WORD(0);
END_ORGANIZATION_BLOCK

```

```

ORGANIZATION_BLOCK OB35
VAR_TEMP
a,b:INT;
END_VAR
a:=WORD_TO_INT(mw0);
b:=WORD_TO_INT(mw2);
CASE b OF
0..3600: a:=a+1;
3601..7200: a:=a;
7201..9000 : a:=a-2;
ELSE
stp();
END_CASE;
mw0:=INT_TO_WORD(a);
mw2:=INT_TO_WORD(b);
END_ORGANIZATION_BLOCK

```

**مثال ۴:** انتگرال گیری از یک متغیر با تغییرات نامشخص

فرض کنید در یک فرآیند مواد بطور مداوم روی نوار نقاله متحرکی ریخته شده و سپس به قسمت بعدی فرآیند منتقل میشوند. نوار نقاله متحرک بصورت لحظه ای وزن موادی که انتقال میدهد را به PLC میفرستد. برای داشتن مقدار کل وزن مواد منتقل شده نیاز به انتگرال گیری در بازه زمانی مورد نظر داریم. روش انتگرال گیری در برنامه PLC با جمع زدن مقادیر در واحد زمان است. میتوان این کار را به روشهای مختلفی انجام داد. میدانیم وقتی تابع تغییرات یک متغیر در دست نباشد برای انتگرال گیری از آن میتوان تغییرات آن متغیر را در به فواصل زمانی کوچک بصورت ذوزنقه های کوچک تخمین زد و با جمع کردن این ذوزنقه ها مقدار انتگرال یا سطح زیر منحنی را بدست آورد شکل زیر:

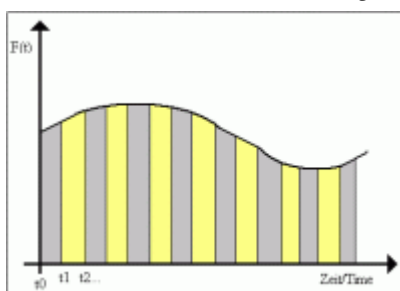

$$\text{مقدار انتگرال} = 0.5 * (f(t_1) + f(t_0)) * (t_1 - t_0) + 0.5 * (f(t_2) + f(t_1)) * (t_2 - t_1) + \dots$$

در برنامه زیر از متغیری که به ورودی IN داده شده است طبق روش فوق انتگرال گیری می شود. برای زمان از فانکشن SFC64 با نام سمبلیک TIME\_TCK که در فصل ۱۲ مورد بحث قرار گرفت استفاده شده است. زمان CPU توسط این فانکشن مرتباً خوانده میشود سپس با تبدیل آن از میلی ثانیه به ثانیه و سپس تبدیل به عدد DINT مبنای محاسبه قرار میگیرد. انتگرال گیری با ورودی Enable فعال و مقدار انتگرال به خروجی OUT داده میشود. یک ورودی نیز برای Reset کردن مقدار انتگرال در نظر گرفته شده است.

**FUNCTION\_BLOCK FB1** // Integral calculation /

```
VAR_INPUT
  IN : REAL;
  RESET : BOOL;
  ENABLE : BOOL;
END_VAR
VAR_OUTPUT
  OUT : REAL;
  RESET_ACTIV : BOOL;
END_VAR
VAR
  OUT_LOW : REAL;
  LAST_IN : REAL;
  LAST_OUT : REAL;
```

```

LAST_TIME : REAL;
ACTUAL_TIME : REAL;
X : REAL;
n : INT;
END_VAR

// Reset of values
RESET_ACTIV := RESET;
IF RESET = TRUE THEN
    OUT := 0.0;
    OUT_LOW := 0.0;
    LAST_OUT := 0.0;
    LAST_TIME := ACTUAL_TIME;
    ACTUAL_TIME := TIME_TO_DINT(TIME_TCK()) / 1000.0;
    X := 0.0;
    n := 0;
ELSIF ENABLE = FALSE THEN
    n := 0;
ELSE
    //First Integral Cyclus
    IF n = 0 THEN
        ACTUAL_TIME := TIME_TO_DINT(TIME_TCK()) / 1000.0;
        LAST_TIME := ACTUAL_TIME;
        LAST_IN := IN;
        n:=1;
    ELSE

        // Input
        ACTUAL_TIME := TIME_TO_DINT(TIME_TCK()) / 1000.0;

        // Overflow Correction
        IF ACTUAL_TIME < LAST_TIME THEN
            X := (ACTUAL_TIME - LAST_TIME + 2147483.647) * (IN + LAST_IN) / 2;
        ELSE
            X := (ACTUAL_TIME - LAST_TIME) * (IN + LAST_IN) / 2;
        END_IF;
        LAST_TIME := ACTUAL_TIME;
        LAST_IN := IN;

        // Integral Calculation
        LAST_OUT := OUT;
        OUT := LAST_OUT + X;
        OUT_LOW := (OUT - LAST_OUT) - X + OUT_LOW;
        IF OUT_LOW <> 0 THEN
            IF ABS(OUT/OUT_LOW) < 10000000 THEN
                LAST_OUT := OUT;
                OUT := OUT - OUT_LOW;
                OUT_LOW := (OUT - LAST_OUT) + OUT_LOW;
            END_IF;
        END_IF;
    END_IF;

END_IF;
END_FUNCTION_BLOCK

```

## برنامه نویسی توسط SCL-S7

**مثال ۵:** انتگرال گیری از یک متغیر با تغییرات مشخص با کاربرد OB3x

اگر تابع تغییرات متغیر در واحد زمان مشخص باشد به سهولت میتوان از آن با تقریب ذکر شده برای سطح زیر منحنی در صفحه قبل انتگرال را بدست آورد. فرض کنید تابع تغییرات بر حسب زمان بصورت زیر است:

$$Y = \ln(t) + \sqrt{t^3 + t + 2}$$

برای محاسبه انتگرال کافیهست هر بار مقدار زیر را محاسبه کرده با مقدار لحظه قبل جمع کنیم:

$$0.5 * (f(t_0) + f(t_1)) * \Delta t$$

که در آن  $t_1$  لحظه فعلی و  $t_0$  لحظه قبلی است. اگر این تابع را در OB35 که زمان اجرای پرودیک آن 1 ثانیه تنظیم شده بکار ببریم بنابراین فاصله  $\Delta t$  ثابت و برابر 1 است پس مقدار زیر را در هر بار فراخوانی OB35 با مقدار قبلی جمع میکنیم.

$$0.5 * (f(t_0) + f(t_1))$$

برنامه زیر این انتگرال گیری را انجام می دهد با فعال شدن سوئیچ I0.0 انتگرال گیری متوقف می شود.

### ORGANIZATION\_BLOCK ob35

```

VAR_TEMP
  t:int;
  y:real;
END_VAR

LABEL
  result;
END_LABEL

IF i0.0 THEN
  GOTO result;
ELSE
  y:=y+(LN(t)+SQRT(t**3 + t+2));
  t:=t+1;
END_IF;
result: ;

```

### END\_ORGANIZATION\_BLOCK



**مثال ۶:** برنامه نویسی OB80 در SCL

همانطور که در جلد اول کتاب توضیح داده شد OB8x ها برای Error Handling بکار میروند و با استفاده از متغیرهای Temp بالای آنها میتوان برنامه نویسی لازم را انجام داد و خطا را قبل از وقوع مدیریت کرد. در SCL نیز می توان این OB ها را ایجاد و برنامه نویسی کرد تنها نکته ای که وجود دارد نحوه تعریف متغیرهای temp است که ممکن است کاربرد آنها را نشاناسد یا تعریف آنها در بخش Var\_temp وقت گیر باشد. برای این کار فایلهایی با نام تمام OB ها حاوی متغیرهای Temp در مسیر زیر قرار دارد که با هر Editor قابل باز کردن هستند:

**Drive:\Siemens\Step7\S7DATA\S7wiz**

فایل مورد نظر را باز کرده و متغیرهای temp را از آن کپی نموده و در بخش Var\_temp از برنامه SCL قرار دهید سپس میتوانید از آنها در برنامه نویسی استفاده نمایید.

با توجه به توضیحات فوق OB80 توسط SCL بصورت زیر ایجاد و برنامه نویسی شده است:

**ORGANIZATION\_BLOCK OB80**

```

VAR_TEMP
OB80_EV_CLASS : BYTE ; //16#35, Event class 3, Entering event state, Internal fault event
OB80_FLT_ID : BYTE ; //16#XX, Fault identification code
OB80_PRIORITY : BYTE ; //26 (Priority of 1 is lowest)
OB80_OB_NUMBR : BYTE ; //80 (Organization block 80, OB80)
OB80_RESERVED_1 : BYTE ; //Reserved for system
OB80_RESERVED_2 : BYTE ; //Reserved for system
OB80_ERROR_INFO : WORD ; //Error information on event
OB80_ERR_EV_CLASS : BYTE ; //Class of event causing error
OB80_ERR_EV_NUM : BYTE ; //Number of event causing error
OB80_OB_PRIORITY : BYTE ; //Priority of OB causing error
OB80_OB_NUM : BYTE ; //Number of OB causing error
OB80_DATE_TIME : DATE_AND_TIME ; //Date and time OB80 started
END_VAR

IF OB80_FLT_ID=b#16#01 THEN
    m0.0:=true;
ELSE
    m0.0:=false;
END_IF;

```

**END\_ORGANIZATION\_BLOCK**

## برنامه نویسی توسط S7-SCL

### مثال ۷: مرتب کردن دیتاهای یک دیتابلاک

در سطرهای DB1 تعدادی از اعداد صحیح ریخته شده اند می‌خواهیم آنها را از کوچک به بزرگ مرتب کنیم برنامه مرتب سازی در FC1 نوشته شده و این FC از OB1 صدا زده میشود. در هنگام فراخوانی تعداد اعداد توسط OB1 به FC1 داده میشود. برای تست کردن این برنامه در DB1 ده مقدار وارد کنید سپس آنرا بصورت Online ببینید و در مد Online مقادیر ستون Actual Value را تغییر داده دانلود کنید و نتیجه را مشاهده نمایید.

#### FUNCTION FC1: void

```

VAR_TEMP
temp I, i, low, swap: INT;
END_VAR

VAR_INPUT
n: INT;
END_VAR

LABEL
a001, a002;
END_LABEL

i:=2*n-2;
low:=0;
a002: swap:=0;
a001: low:=low+1;
IF WORD_TO_INT(db1.dbw[i-2])>WORD_TO_INT(db1.dbw[i]) THEN
temp1:=WORD_TO_INT(db1.dbw[i-2]);
db1.dbw[i-2]:=db1.dbw[i];
db1.dbw[i]:=INT_TO_WORD(temp1);
swap:=1;
ELSE
i:=i-2;
END_IF;

IF i>= low THEN
GOTO a001;
END_IF;
mw0:=INT_TO_WORD(i);

IF swap<>0 THEN
GOTO a002;
END_IF;
END_FUNCTION

```

#### ORGANIZATION\_BLOCK OB1

```

VAR_TEMP
END_VAR
fc1(n:=10);
END_ORGANIZATION_BLOCK

```

**مثال ۸:** راه اندازی مجدد تایمر با زمان باقیمانده از قبل تایمر پالس با زمان مشخصی تنظیم شده و با فعال شدن کلید I0.0 شروع بکار میکند تا زمان آن سپری شده و قطع شود. میخواهیم اگر قبل از سپری شدن زمان کلید I0.0 قطع شد پس از وصل مجدد تایمر با زمان باقیمانده قبلی ادامه دهد بعنوان مثال اگر ۲ ثانیه زمان تایمر باقیمانده بود و کلید قطع شد با وصل مجدد کلید تایمر با زمان ۲ ثانیه شروع بکار کند.

#### ORGANIZATION\_BLOCK OB1

```

VAR_TEMP
// Reserved
Info: ARRAY[0..19] OF BYTE;

currtime,t_remain:S5TIME;
aa,bival:WORD;
END_VAR
LABEL
next;
END_LABEL

IF i0.0=false THEN
aa:=bival;
t_remain:=currtime;
IF bival<>16#0 THEN
m0.0:=1;
ELSE
m0.0:=false;
END_IF;
END_IF;

IF m0.0=true THEN
CurrTime :=S_PULSE(T_NO:= T14, S:=i0.0, TV:= T_remain, R:=i0.1,
BI:=biVal,Q:=q0.0);
ELSE
CurrTime :=S_PULSE(T_NO:= T14, S:=i0.0, TV:= T#20s, R:=i0.1,
BI:=biVal,Q:=q0.0);
END_IF;

END_ORGANIZATION_BLOCK

```

**مثال ۹:** آرشیو سازی یک ورودی آنالوگ

میخواهیم مقدار دما را در یک پروسه آرشیو نماییم. ترموکوپل دما را به ورودی کارت آنالوگ با آدرس PIW260 می فرستد. هر ۲ ثانیه یکبار از مقدار دما نمونه برداری شده و نتیجه در یک دیتا بلاک ذخیره میشود. دیتا بلاک دارای ۱۰۰ سطر از نوع Integer است و تا ۱۰۰ مقدار را آرشیو می کند وقتی نمونه جدید می رسد نمونه های قبلی یک سطر به پایین شیفت پیدا میکنند یعنی سطر شماره ۱۰۰ از بین میرود و سطر ۹۹ به جای آن می نشیند و همینطور سایر سطرها به پایین جابجا میشوند تا نهایتاً نمونه جدید در سطر اول دیتا بلاک قرار میگیرد. برنامه در OB35 نوشته میشود و در پارامترهای CPU زمان اجرای این OB هر ۲ ثانیه یکبار تنظیم می گردد. برای داشتن مقدار دما لازم است آنچه از کارت AI خوانده و تبدیل شده بر 10 تقسیم شود.

**ORGANIZATION\_BLOCK OB35**

```
VAR_TEMP
m1,i: INT;
END_VAR
m1:=word_to_int(piw260) / 10;
db1.dbw0:= INT_TO_WORD(m1);
FOR i:= 18 TO 2 BY -2 DO
db1.dbw[i]:= db1.dbw[i-2];
END_FOR;
```

**END\_ORGANIZATION\_BLOCK**

پس از کامپایل این برنامه بلاک ساخته شده را همراه با DB1 (که لازم است حاوی ۱۰۰ سطر باشد) به PLC دانلود کنید سپس محتویات ستون Actual Value دیتا بلاک را در حالت Online ببینید.

اگر بخواهیم فقط در صورت تغییر دما مقدار جدید در دیتا بلاک ذخیره شود برنامه بصورت زیر در می آید:

**ORGANIZATION\_BLOCK OB35**

```
VAR_TEMP
m1,i: INT;
END_VAR
LABEL
nochange;
END_LABEL
IF piw260=mw4 THEN
GOTO nochange;
ELSE
m1:=word_to_int(piw260) / 10;
db1.dbw0:= INT_TO_WORD(m1);
FOR i:= 18 TO 2 BY -2 DO
db1.dbw[i]:= db1.dbw[i-2];
END_FOR;
END_IF;
mw4:=piw260;
nochange; ;
END_ORGANIZATION_BLOCK
```

**مثال ۱۰:** ذخیره سازی و نمایش مقدار اندازه گیری شده

این مثال کاربرد جامعی از فانکشن ها و دستورات SCL را نشان میدهد. ۸ سوئیچ ورودی به کانالهای یک کارت DI از آدرس I1.0 تا I1.7 یعنی بایت ۱ متصل هستند و متناسب با وضعیت پروسه تغییر می یابند در هر لحظه وضعیت این ۸ سوئیچ معرف یک عدد دسیمال بین ۰ تا ۲۵۵ است. با فعال شدن سوئیچ ورودی Enter Switch که به ورودی I0.0 متصل است مقدار فعلی ورودی در یک آرایه ذخیره میشود. آرایه ۸ عنصری است و بصورت یک بافر عمل میکند. وقتی که سیگنال از سوئیچ Sort Switch که به ورودی I0.1 وصل است برسد ابتدا عناصر آرایه بصورت صعودی مرتب شده سپس جذر یا توان دوم تک تک مقادیر محاسبه و ذخیره میشوند. اینکه نتیجه جذر یا ریشه دوم بستگی به وضعیت سوئیچ I0.2 دارد.

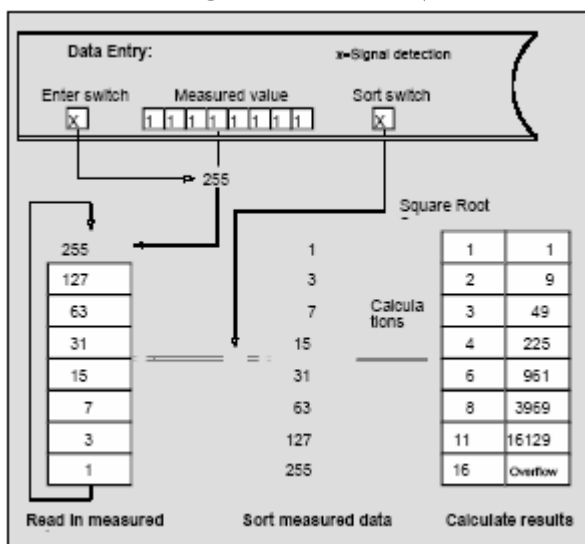

خروجی روی کانالهای یک کارت Digital Output نمایش داده میشود. خروجی میتواند مقدار اندازه گیری فعلی باشد که روی کارت DI در آن لحظه وجود دارد یا انتخاب مقداری از لیست مقادیر در آرایه(جذر یا توان ۲) باشد که مرتب شده اند. اینکه کدامیک از این دو روی خروجی نمایش داده شوند بستگی به وضعیت سیگنال ورودی I0.3 دارد. سه کانال دیگر از کارت DI نمایشگر اینست که کدامیک از مقادیر آرایه روی خروجی نمایش داده شود این سه کانال I0.4, I0.5, I0.6 هستند بعنوان مثال اگر هر سه صفر باشند عنصر شماره صفر آرایه و وقتی هر سه یک باشند آخرین عنصر آرایه به خروجی منتقل می شود.

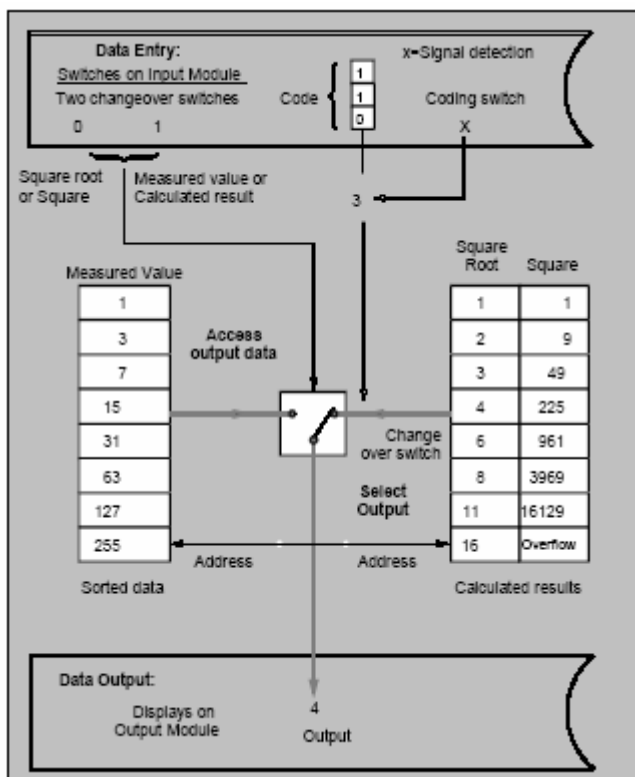

شکل روبرو وضعیت سوئیچ ها برای انتقال عنصر شماره سه آرایه یعنی عدد ۴ به خروجی را نشان می دهد.

برای انتقال نتیجه به خروجی که ممکن است توان دوم و عددی بزرگ باشد تمام ۱۶ کانال کارت خروجی یعنی بایت ۴ و بایت ۵ در نظر گرفته شده است. بدیهی است بایت ۴ فقط برای توان ۲ بکار میرود و در سایر حالات که عدد کمتر یا مساوی ۲۵۵ است ۸ بیت مربوط به بایت ۵ کفایت می کند.

شکل زیر کانالهای کارتهای ورودی و خروجی را نشان میدهد:

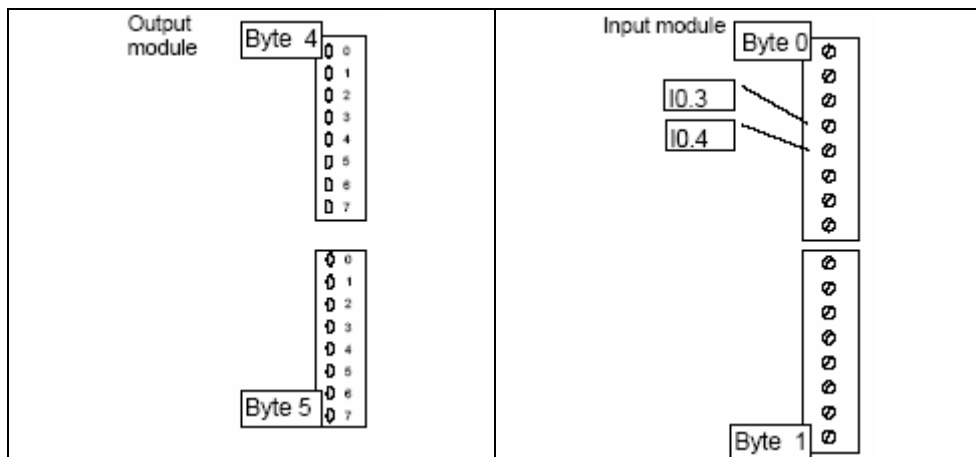

### One source file for a program

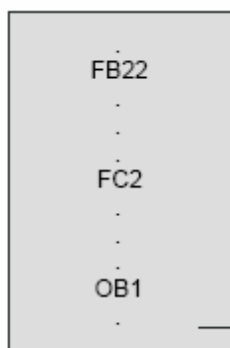

SCL source file

### Several source files for a program

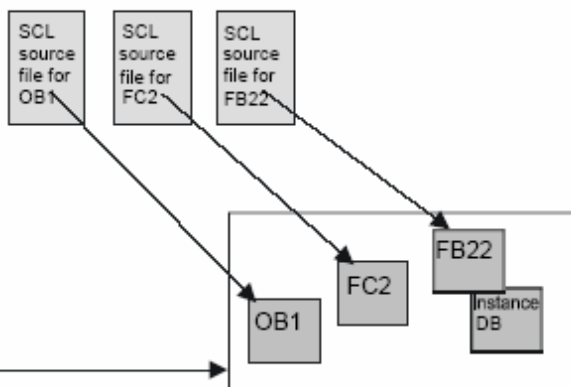

Block folder offline

شکل فوق ساختار برنامه را نشان میدهد FC2 فانکشنی است که مقدار را از FB میگیرد و عمل جذر یا توان ۲ را انجام میدهد سپس نتیجه را به FB بر می گرداند. دو FB یکی بنام ACQUIRE برای عملیاتی چون ذخیره سازی مقادیر و دیگری با نام EVALUATE برای مرتب سازی و محاسبه جذر یا توان دوم بکار میرود. FB آنچه نهایتاً انتخاب شده را در اختیار OB قرار میدهد تا به خروجی بفرستد. شکل زیر عملکرد دقیقتر بلاک ها را نشان می دهد.

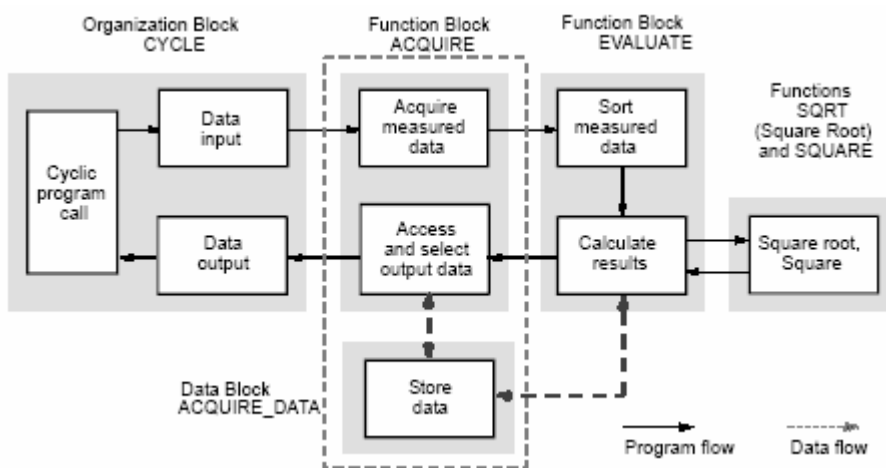

|    | Symbol          | Address |
|----|-----------------|---------|
| 1  | Coding          | IW 0    |
| 2  | Coding switch   | I 0.7   |
| 3  | CYCLE           | OB 1    |
| 4  | Entry           | IB 1    |
| 5  | EVALUATE        | FB 20   |
| 6  | Function switch | I 0.2   |
| 7  | Input 0.0       | I 0.0   |
| 8  | Output          | QW 4    |
| 9  | Output switch   | I 0.3   |
| 10 | ACQUIRE         | FB 10   |
| 11 | ACQUIRE_DATA    | DB 10   |
| 12 | Sorting switch  | I 0.1   |
| 13 | SQUARE          | FC 41   |

برای اسامی بلاکها و ورودی خروجی  
ها اسامی سمبلیک در نظر گرفته شده  
که در جدول سمبلها طبق شکل روبرو  
تعریف شده اند.

پارامترهایی که بین فانکشنها تبادل  
میشود و بعنوان متغیر محلی بلاکها  
تعریف می شوند در جدول زیر آورده  
شده اند:

| Parameter Name                 | Data Type            | Declaration Type | Description                                                                         |
|--------------------------------|----------------------|------------------|-------------------------------------------------------------------------------------|
| <b>FUNCTION BLOCK Acquire</b>  |                      |                  |                                                                                     |
| measval_in                     | INT                  | VAR_INPUT        | Measured value                                                                      |
| newval                         | BOOL                 | VAR_INPUT        | Switch for entering measured value in ring buffer                                   |
| resort                         | BOOL                 | VAR_INPUT        | Switch for sorting and evaluating measured data                                     |
| funct_sel                      | BOOL                 | VAR_INPUT        | Selector switch for square root or square                                           |
| selection                      | WORD                 | VAR_INPUT        | Code for selecting output value                                                     |
| newsel                         | BOOL                 | VAR_INPUT        | Switch for reading in code                                                          |
| result_out                     | DWORD                | VAR_OUTPUT       | Output of calculated result                                                         |
| measval_out                    | DWORD                | VAR_OUTPUT       | Output of measured value                                                            |
| <b>FUNCTION BLOCK Evaluate</b> |                      |                  |                                                                                     |
| sortbuffer                     | ARRAY[...] OF REAL   | VAR_IN_OUT       | Measured value array, corresponds to ring buffer                                    |
| calcbuffer                     | ARRAY[...] OF STRUCT | VAR_OUTPUT       | Array for results: Structure with "square root" and "square" components of type INT |
| <b>FUNCTION SQRT / SQR</b>     |                      |                  |                                                                                     |
| value                          | REAL                 | VAR_INPUT        | Input for SQRT                                                                      |
| SQRT                           | REAL                 | Function value   | Square root of input value                                                          |
| value                          | INT                  | VAR_INPUT        | Input for SQUARE                                                                    |
| SQUARE                         | INT                  | Function value   | Square of input value                                                               |



## فانکشن SQUARE

برنامه این فانکشن بصورت زیر است:

```

FUNCTION SQUARE : INT
(*****
This function returns as its function value the square of the
input value or if there is overflow, the maximum value that
can be represented as an integer.
*****)
VAR_INPUT
value : INT;
END_VAR
BEGIN
IF value <= 181 THEN
SQUARE := value * value; //Calculation of function
value
ELSE
SQUARE := 32_767; // If overflow, set maximum value
END_IF;
END_FUNCTION

```

## فانکشن بلاک Evaluate

عملکرد این FB طبق فلوجارت صفحه بعد است که در آن نحوه مرتب سازی بصورت حبابی و سایر مراحل آورده شده است. برنامه آن بصورت زیر و در ادامه فلوجارت ارائه گردیده است.

## FUNCTION\_BLOCK EVALUATE

```

(*****
Part 1 : Sort cyclic buffer with measured values
Part 2 : Trigger calculation of results
*****)
CONST
LIMIT := 7;
END_CONST

VAR_IN_OUT
sortbuffer : ARRAY[0..LIMIT] OF INT;
END_VAR

VAR_OUTPUT
calcbuffer : ARRAY[0..LIMIT] OF
STRUCT
root : INT;
square : INT;
END_STRUCT;
END_VAR

VAR_TEMP
swap : BOOL;
index, help : INT;
valuer, resultno: REAL;
END_VAR

```

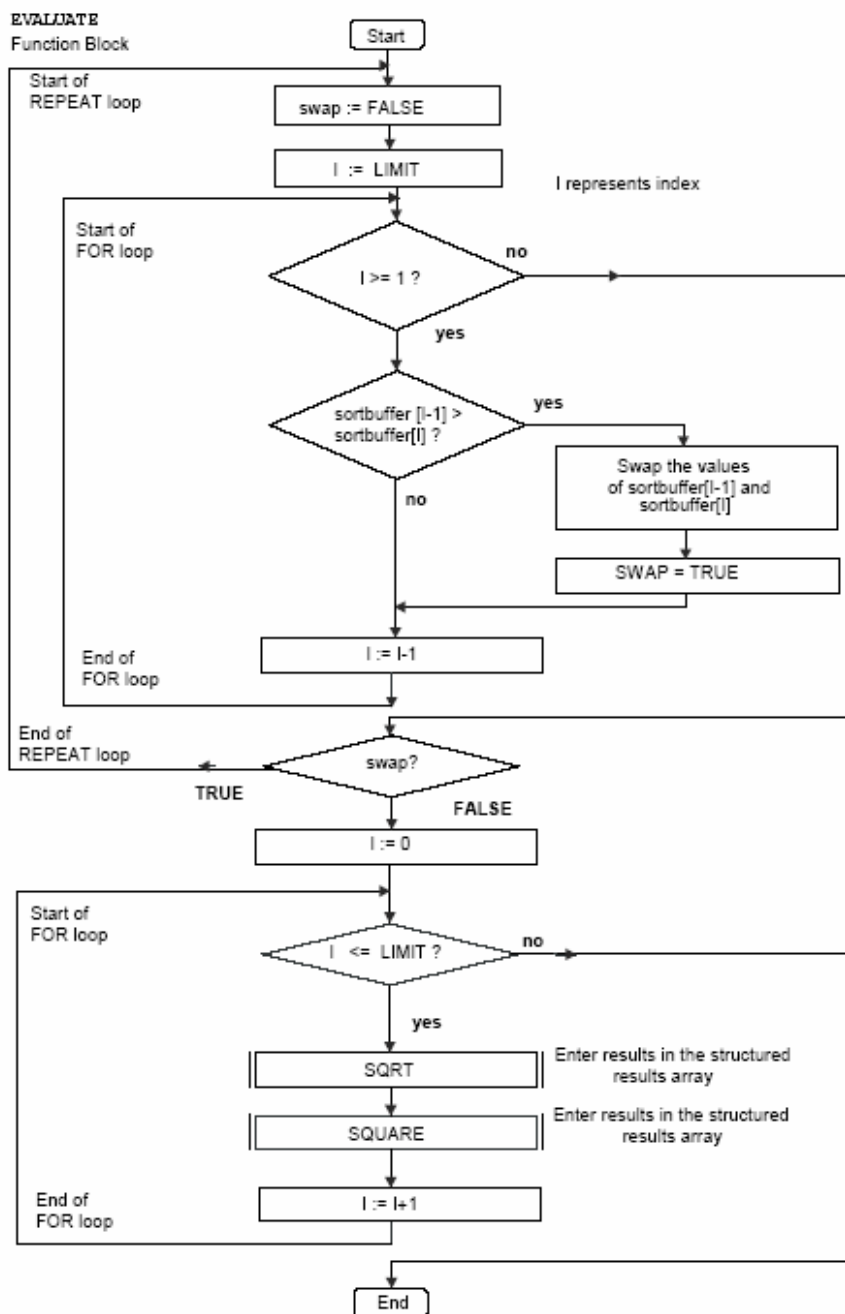

```

BEGIN
(* Part 1 Sorting : *****
   according to "Bubble Sort" procedure: swap pairs of values
   until measured value buffer is sorted. *)
REPEAT
  swap := FALSE;

  FOR index := LIMIT TO 1 BY -1 DO
    IF sortbuffer[index-1] > sortbuffer[index] THEN
      help := sortbuffer[index];
      sortbuffer[index] := sortbuffer[index-1];
      sortbuffer[index-1] := help;
      swap := TRUE;
    END_IF;
  END_FOR;

  UNTIL NOT swap
END_REPEAT;
(* Part 2 Calculation : *****
   calculates square root using standard function SQRT and
   forms square using function SQUARE. *)

FOR index := 0 TO LIMIT BY 1 DO
  valuer := INT_TO_REAL(sortbuffer[index]);
  resultno := SQRT(valuer);
  calcbuffer[index].root := REAL_TO_INT(resultno);
  calcbuffer[index].square := SQUARE(sortbuffer[index]);
END_FOR;
END_FUNCTION_BLOCK

```

### فانکشن بلاک ACQUIRE

عملکرد این FB طبق فلوجارت صفحه بعد است که در آن نحوه ذخیره سازی مقادیر و نتایج نشان داده شده و برنامه آن بصورت زیر و در ادامه فلوجارت آورده شده است.

### FUNCTION\_BLOCK RECORD

```

(*****
  Part 1 : Record measured values  Part 2 : Trigger sorting and calculating  Part 3 : Evaluate coding and
  prepare output
  *****)
CONST
  LIMIT := 7;
  NUMBER := LIMIT + 1;
END_CONST
VAR_INPUT
  measvalue_in : INT ; // New measured value
  newvalue     : BOOL; // Enter measured value in cyclic buffer "measvalues"
  newsort      : BOOL; // Sort measured values
  funcselec    : BOOL; // Select calculation function root/square
  newselec     : BOOL; // Enter output address
  selection    : WORD; // Output address
END_VAR

```

Function Block

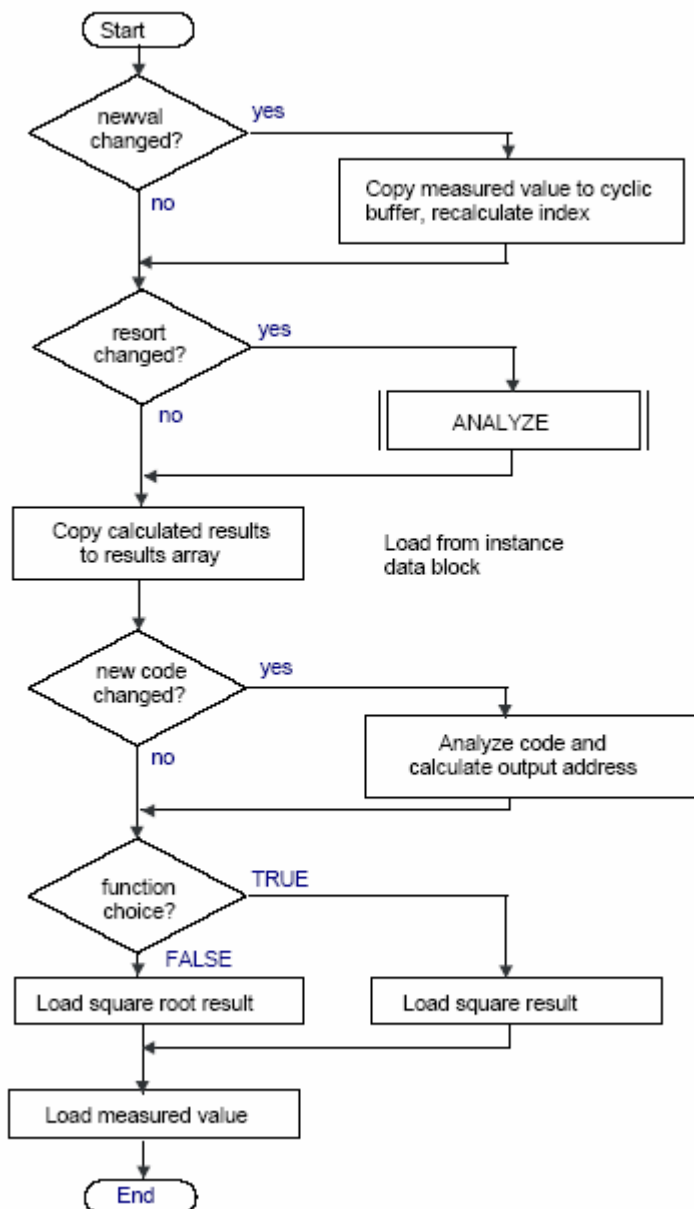

```

VAR_OUTPUT
  result_out : INT; // Calculated value
  measvalue_out : INT; // Corresponding measured value
END_VAR

VAR
  measvalues : ARRAY[0..LIMIT] OF INT := 8(0);
  resultbuffer : ARRAY[0..LIMIT] OF
  STRUCT
    root : INT;
    square : INT;
  END_STRUCT;
  Index : INT := 0;
  oldvalue : BOOL := TRUE;
  oldsort : BOOL := TRUE;
  oldselec : BOOL := TRUE;
  address : INT := 0; //Converted output address
  eval_instance : EVALUATE; //Define local instance
END_VAR

BEGIN
(* Part 1 : Record measured values *****
  If "newvalue" is changed, the measured value is entered.
  The instruction MOD realizes a cyclic buffer for measured values.*)

IF newvalue <> oldvalue THEN
  Index := Index MOD NUMBER;
  measvalues[Index ] := measvalue_in;
  Index := Index + 1;
END_IF;

oldvalue := newvalue;

(* Part 2 : Trigger sorting and calculating *****
  If "newsort" is changed, triggers sorting of cyclic buffer
  and calculation with the measured values. Results are
  stored in a new array, "calcbuffer". *)

IF newsort <> oldsort THEN
  Index := 0; //Reset cyclic buffer Index
  eval_instance(sortbuffer := measvalues); //Call EVALUATE
END_IF;

oldsort := newsort;
resultbuffer := eval_instance.calcbuffer; //Square and square root

(* Part 3 : Evaluate coding and prepare output *****
  If "newselec" is changed, the coding for addressing the array
  element for the output is recalculated: the relevant bits
  of "selection" are masked and converted to integers.
  Depending on the switch setting of "funcselec", either "root" or
  "square" is prepared for output. *)

IF newselec <> oldselec THEN

```

```

address := WORD_TO_INT(SHR(IN := selection, N := 12) AND 16#0007);
END_IF;

oldselec := newselec;

IF funcselec THEN
  result_out := resultbuffer[address].square;
ELSE
  result_out := resultbuffer[address].root;
END_IF;
measvalue_out := measvalues[address]; //Measured value display
END_FUNCTION_BLOCK

```

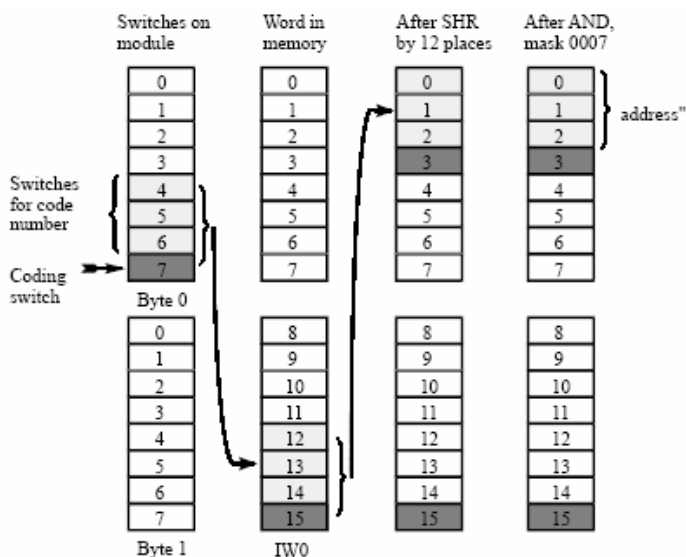

با دقت به برنامه فانکشن بلاک ACQUIRE می بینیم که دستورات به سه قسمت تقسیم شده اند:

- ذخیره سازی مقادیر: در این قسمت اگر پارامتر ورودی newval با مقدار قبلی oldval متفاوت باشد مقدار جدید در بافر ذخیره میشود.
- شروع مرتب سازی: در این قسمت اگر پارامتر ورودی resort در مقایسه با oldsort تغییر پیدا کند فانکشن بلاک EVALUATE برای عمل مرتب سازی صدا زده میشود.
- بررسی نحوه نمایش خروجی: در این قسمت بسته به وضعیت Coding مقدار مربوطه روی خروجی نمایش داده میشود. بیتهای 12 تا 14 از IW0 شامل Coding هستند و وقتی لبه مثبت در سوئیچ متصل به بیت 15 آشکار شد عمل Coding انجام می شود. طبق شکل فوق آدرس با شیفت راست

و سپس Mask کردن بیت های مربوطه بصورت AND بدست میآید. این آدرس برای ارسال نتایج یا مقادیر به خروجی استفاده می شود. اینکه جذر یا توان ۲ به خروجی منتقل شود بستگی به وضعیت funct\_sel دارد.

### بلاک OB1

این بلاک وظایف زیر را بعهده دارد:

- صدا زدن فانکشن بلاک ACQUIRE و اختصاص ورودی و خروجی های آن.
- خواندن مقادیر برگشتی از فانکشن بلاک فوق
- ارسال خروجی ها به کارت خروجی

### ORGANIZATION\_BLOCK CYCLE

(\*\*\*\*\*)

CYCLE is like an OB1, i.e. it is called cyclically by the S7 system.

Part 1 : Function block call and transfer of the input values  
Part 2 : Reading in of the output values and output with output switchover

(\*\*\*\*\*)

VAR\_TEMP

systemdata : ARRAY[0..20] OF BYTE; // Area for OB1

END\_VAR

BEGIN

(\* Part 1 :

\*\*\*\*\*)

ACQUIRE.ACQUIRE\_DATA(

measval\_in:= WORD\_TO\_INT(input),

newval := "Input 0.0", //Input switch as signal

identifier

resort := Sort\_switch,

funct\_sel:= Function\_switch,

newsel := Coding\_switch,

selection := Coding);

(\* Part 2 :

\*\*\*\*\*)

IF Output\_switch THEN

//Output changeover

Output := ACQUIRE\_DATA.result\_out;

//Square root or square

ELSE

Output := ACQUIRE\_DATA.measval\_out; //Measured value

END\_IF;

END\_ORGANIZATION\_BLOCK

## ۱۳-۱۱ امکانات Debug در SCL

اشکالات Syntax در هنگام کامپایل کردن برنامه مشخص میشوند و تا رفع نشوند بلاک مربوطه ساخته نمیشود ولی اشکالات منطقی برنامه ممکن است Error خاصی تولید نکنند حتی پس از دانلود نیز CPU خطایی را گزارش نکند ولی با این وجود نتیجه مورد نظر بدست نیاید. برای آشکار سازی این خطاها از ابزار های Debug استفاده میشود. برای کار با این ابزارها در SCL لازم است تنظیمات زیر از منوی Option>customize در بخش Compiler فعال شده باشند:

- Create Object Code
- Create Debug Info

پس از انجام تنظیمات فوق و دانلود کردن برنامه به PLC امکانات Debug در مد Online در حالتی که CPU در مد Run یا Run-P کار میکند قابل دسترس خواهد بود. Debug دو ابزار زیر را در اختیار می گذارد:

۱. Monitor برای دیدن مقادیر لحظه ای متغیرها در S7-300 و S7-400

۲. Breakpoint برای اجرای خط به خط برنامه فقط در S7-400

خوانندگان محترم می توانند برای تست این دو ابزار با سیمولاتور CPU را از نوع 414 یا 416 انتخاب نمایند.

## Monitor کردن برنامه SCL

با استفاده از امکان مانیتورینگ میتوان وضعیت لحظه ای متغیرها و آدرس ها را در برنامه SCL مشاهده کرد. قبل از هر چیز بایستی توجه داشت که Monitoring در حالت Online ممکن است سیکل اسکن CPU را افزایش دهد. این امر بستگی به انتخاب های زیر از منوی Debug>operation دارد:

- Test Operation : در این حالت تمام امکانات مانیتورینگ برای کاربر فراهم است ولی سیکل اسکن را تا حد زیادی افزایش می دهد.
- Process Operation : در اینحالت امکانات مانیتورینگ در حد محدود توسط CPU فراهم شده و سیکل اسکن در حد معمول حفظ می گردد.

با در نظر گرفتن نکات فوق کاربر میتواند Monitor را از طریق منوی Debug>Monitor یا آیکون عینک شکل بالای پنجره فعال نماید. پنجره به دو قسمت مانند شکل زیر تقسیم شده که در سمت راست مقادیر لحظه ای متغیرها نمایش داده میشود. برای اتمام مانیتور میتوان روی آیکون عینک یا منوی View>Monitor کلیک کرد و سپس از منوی Debug> Finish Debuging به آن خاتمه داد.

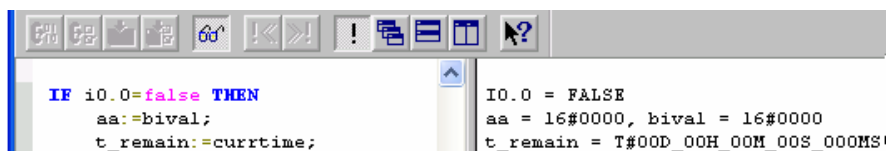

The screenshot shows a software window with a toolbar at the top containing icons for search, zoom, and other functions. Below the toolbar, there are two columns of text. The left column contains SCL code: `IF i0.0=false THEN`, `aa:=bival;`, and `t_remain:=currttime;`. The right column shows the current values of these variables: `IO.0 = FALSE`, `aa = 16#0000`, `bival = 16#0000`, and `t_remain = T#00D_00H_00M_00S_00MS`.



### استفاده از Breakpoint در برنامه SCL

با استفاده از Breakpoint میتوان CPU را در مد HOLD قرار داد و برنامه را خط به خط اجرا کرد اصول کار در اینجا مشابه آنچه برای برنامه STL در جلد اول کتاب ذکر شد می باشد با این تفاوت که در SCL امکان Breakpoint فقط برای S7-400 وجود دارد بعلاوه تعداد نقاط Breakpoint نیز در SCL محدودیت دارد بعنوان مثال برای CPU414 ماکزیمم ۴ نقطه Breakpoint میتوان قرار داد.

برای استفاده از BreakPoint پس از رعایت پیش نیازهای ذکر شده قبلی مراحل زیر را انجام دهید:

۱. ابزارهای Breakpoint را با استفاده از منوی View>Breakpoint Bar فعال کنید تا در بالای پنجره قابل دسترس باشند.
۲. با ماوس در اول سطری که میخواهید برنامه در آنجا متوقف شود کلیک کنید.
۳. منوی Debug> Set Breakpoint را انتخاب کرده مشاهده می شود که دایره قرمز رنگی در سمت چپ سطر مورد نظر ظاهر میشود. اینکار با استفاده از آیکون بالای پنجره نیز امکان پذیر است.
۴. تمام نکات و ملاحظات ایمنی را در نظر داشته باشید.
۵. با منوی Debug> Breakpoint Active یا با استفاده از آیکون به همین نام که در بالای پنجره است Breakpoint را فعال کنید. مشاهده میشود CPU به مد HOLD وارد میشود.
۶. با استفاده از Next Statement میتوانید سطر به سطر برنامه را اجرا کنید.
۷. برای برگشت به مد عادی ابتدا Delete All Breakpoint را انتخاب و سپس روی Resume کلیک کنید.

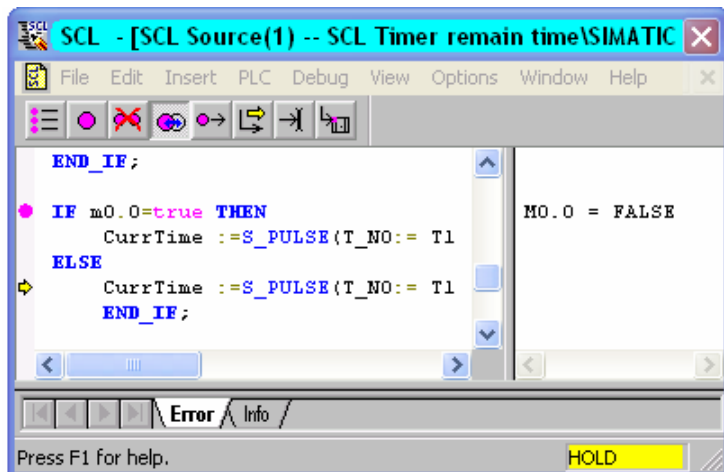

## فصل چهاردهم - برنامه نویسی توسط S7-Graph

مشمول بر :

۱-۱۴ مقدمه

۲-۱۴ آشنایی با محیط نرم افزار S7-Graph

۳-۱۴ شروع کار با S7-Graph

۴-۱۴ برنامه نویسی در S7-Graph

۱-۴-۱۴ برنامه نویسی Action

۲-۴-۱۴ برنامه نویسی Condinion

۵-۱۴ پارمترهای FB در S7\_Graph

۶-۱۴ ارائه چند مثال با S7-Graph

۷-۱۴ لیست دستورات در S7-Graph

## برنامه نویسی توسط S7-Graph

### ۱-۱۴ مقدمه

تا اینجا با ۴ زبان برنامه نویسی PLC آشنا شدیم. طبق استاندارد IEC1131-3 زبان برنامه نویسی دیگری که برای PLC ها بکار میرود SFC نام دارد (مخفف Sequential Function Control) که بصورت گرافیکی بوده و بیشتر برای کنترل ترتیبی بکار میرود. منظور از کنترل ترتیبی مواردی است که کنترلر لازم است اجزای سیستم تحت کنترل را به ترتیبی منطقی روشن یا خاموش نماید. بعنوان مثال در ماشین ابزار اتوماتیک یا کنترل نوار نقاله ها روش کار بصورت ترتیبی است. شکل زیر یک دریل برقی را همراه با قطعه کار که قرار است روی آن سوراخ کاری انجام شود نشان میدهد. ترتیب کار به اینصورت است که:

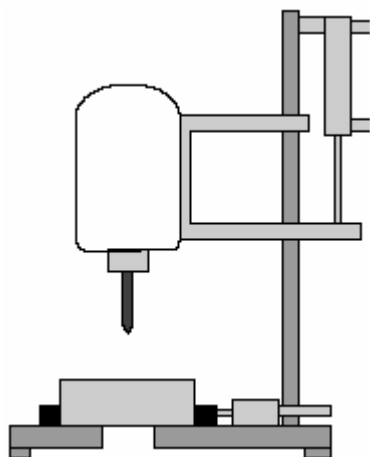

- ۱- سیستم روشن میشود.
- ۲- قطعه کلمپ میشود.
- ۳- موتور پمپ خنک کاری بکار می افتد.
- ۴- دریل پایین می آید تا به نقطه نهایی که با لیمیت سوئیچ مشخص شده برسد.
- ۵- نیم ثانیه در نقطه نهایی می ماند.
- ۶- دریل به بالا بر می گردد تا به نقطه اولیه که با لیمیت سوئیچ دیگری مشخص شده برسد.
- ۷- کلمپ باز میشود موتور دریل و موتور پمپ خنک کاری از کار می افتد.

در این توالی تا مرحله قبلی انجام نشده نبایستی مرحله بعد آغاز شود. این نمونه ای از کنترل ترتیبی است. زیرمنس برای کنترل ترتیبی و طبق استاندارد IEC1131-3 دو نرم افزار ارائه نموده است یکی S7-Graph و دیگری S7-Higraph. نرم افزار S7-Graph هم اکنون با نسخه Professional برنامه Step 7 عرضه میشود و کاربر در هنگام نصب Step 7 میتواند مانند شکل زیر آنرا انتخاب نماید ولی S7-Higraph بصورت جداگانه ارائه میگردد. ما در این قسمت صرفاً به تشریح S7-Graph می پردازیم.

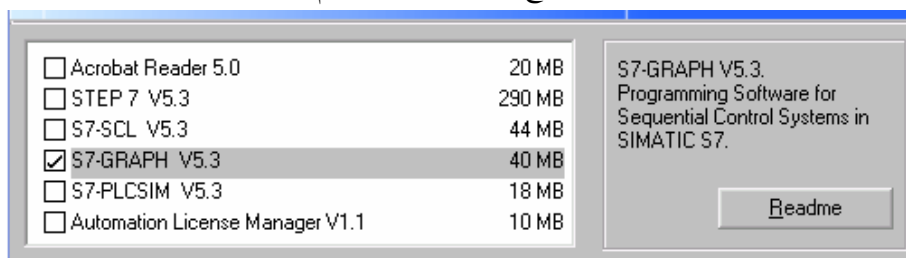

در استفاده از S7-Graph قبل از هر چیز بایستی توجه داشت که در بین بلاک های برنامه نویسی فقط FB را میتوان به این روش برنامه نویسی کرد پس این روش برای بلاک های OB و FC قابل کاربرد نیست.

S7-Graph به سه طریق زیر قابل اجرا و استفاده است:

۱- از طریق Windows مسیر **Start > Siamtic > step7** مطابق شکل زیر:

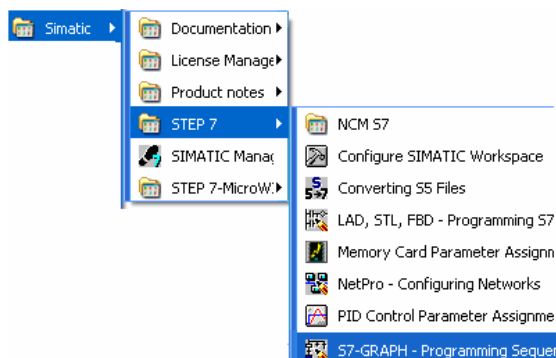

۲- از طریق ایجاد فایل Source مطابق

شکل روبرو و باز کردن این فایل

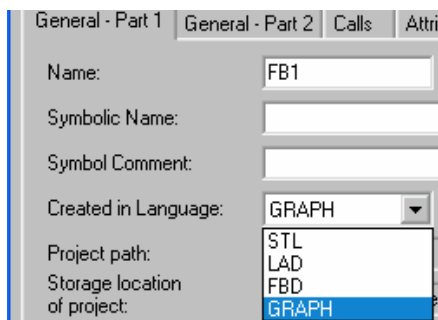
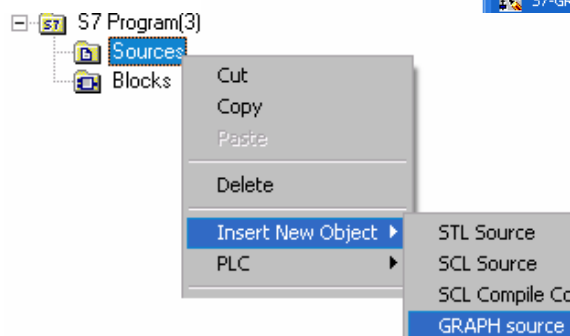

۳- از طریق ایجاد یک FB در پوشه Blocks و انتخاب زبان Graph مانند شکل روبرو سپس باز کردن آن

در بین روشهای فوق روش ۳ مناسب تر است و کاربر با سهولت بیشتر میتواند سایر کارهای مرتبط با پروژه را انجام دهد. در هر صورت با انتخاب هر کدام از روشهای مزبور برنامه S7-Graph اجرا میشود که در صفحات بعد تشریح شده است.

## ۱۴-۲ آشنایی با محیط نرم افزار S7-Graph

پس از اجرای برنامه S7-Graph به یکی از سه طریق ذکر شده پنجره برنامه به شکلی شبیه زیر ظاهر میشود. برای توصیف بهتر بخش های این برنامه شماره گذاری شده اند. برنامه در بخش شماره ۲ ترسیم میشود.

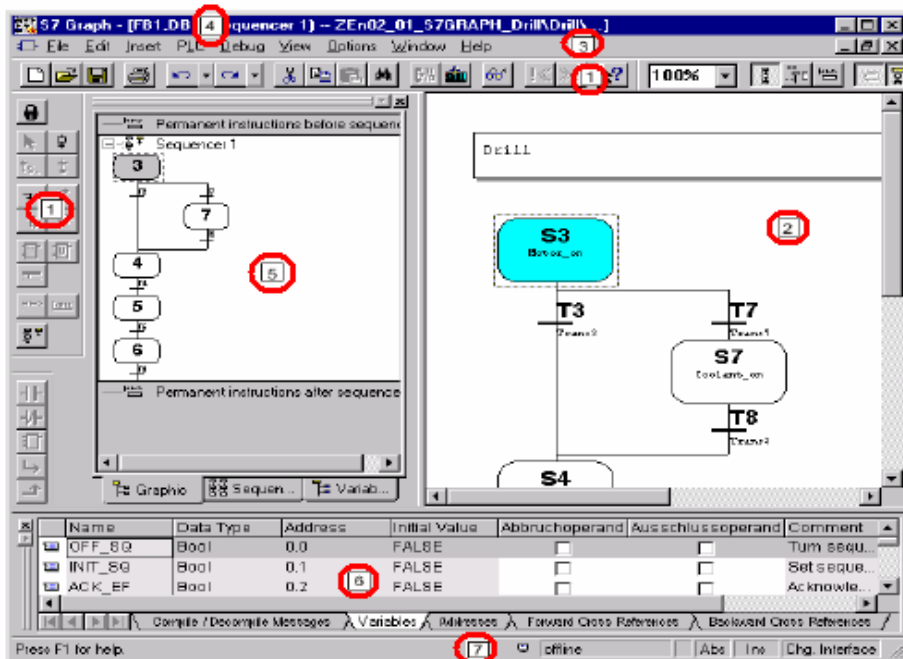

**بخش ۱:** این بخش که در بالا و نیز سمت چپ پنجره ظاهر میشود همان Toolbars برنامه است. بخش بالا به دو قسمت تقسیم میشود یکی قسمت Standard که ابزاری مانند شکل زیر است و خواننده محترم با بسیاری از کلیدهای آن آشناست:

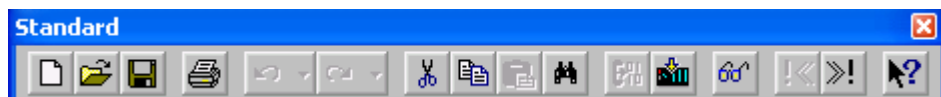

قسمت دوم View نام دارد و همانطور که از اسمش مشخص است برای تغییر نحوه مشاهده محیط برنامه یعنی بخش ۲ بکار میرود فانکشن کلیدهای Zoom در آن مشخص است و سایر کلیدها در خلال بحث های آینده معرفی خواهند شد.



قسمت سوم Sequencer نام دارد که معمولاً در سمت چپ پنجره برنامه ظاهر میشود و دارای المانهایی بصورت زیر است. این المانها در محیط اصلی برنامه یعنی بخش شماره ۲ بکار میروند و بعداً تشریح میشوند.

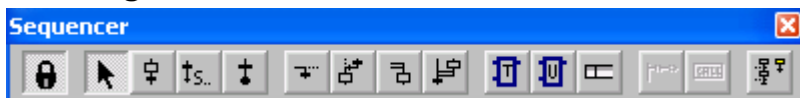

قسمت چهارم LAD/FBD نام دارد که معمولاً در سمت چپ در زیر قسمت سوم فوق الذکر ظاهر میشود. از این المانها نیز در محیط اصلی برنامه یعنی بخش ۲ استفاده میشود. بصورت پیش فرض المانها بصورت FBD هستند ولی از طریق منوی View میتوان نوع آن را به LAD تغییر داد. در هر صورت المانها شبیه یکی از دو شکل زیر ظاهر خواهند شد:

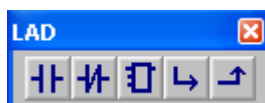

**بخش ۲:** برنامه کنترل ترتیبی در این قسمت ترسیم و نوشته میشود. وقتی برای بار اول برنامه Graph را باز میکنیم معمولاً شامل یک مستطیل به نام Step 1 که با S1 نیز نشان داده میشود و یک خط در زیر آن به نام Transition 1 که با T1 نیز نشان داده میشود میباشد.

**بخش ۳:** این بخش Menu Bar برنامه است برخی از منوها مانند Edit, Window نیاز به توضیح ندارند برخی مانند منوی Insert همان امکانات بخش ۱ را در اختیار میگذارند این امکانات همراه با گزینه های سایر منوها در حین بحث ذکر خواهند شد.







**بخش ۴:** این بخش Title Bar برنامه است نام پروژه، شماره FB و DB و اطلاعاتی از این قبیل در این بخش نشان داده می شود.

**بخش ۵:** به این پنجره Overview گفته می شود و در آن میتوان وضعیت کل Step ها که تشکیل یک Sequencer یا توالی را میدهند مشاهده کرد. این پنجره معمولاً در سمت چپ ظاهر میشود ولی میتوان آن را از

طریق آیکون  که از اجزای بخش ۱ می باشد جابجا یا مخفی کرد.

**بخش ۶:** به این پنجره Detail گفته می شود که در پایین برنامه ظاهر میشود و در آن میتوان وضعیت متغیرها یا آدرسهای استفاده شده را دید. در هنگام ذخیره سازی برنامه لیست Error ها و Warning ها در این قسمت نمایش داده می شود.

**بخش ۷:** به این قسمت Status Bar گفته می شود وضعیت CPU در حالت Online در این قسمت با آیکونهایی طبق جدول صفحه بعد ظاهر می شود.

| Symbol                                                                              | Display      | Description                                                    | With              | رنگ Status |
|-------------------------------------------------------------------------------------|--------------|----------------------------------------------------------------|-------------------|------------|
|    | offline      | You are editing a block stored on the PG/PC.                   | S7-300 and S7-400 | خاکستری    |
|    | DISCONNECTED | The PLC connection is offline.                                 | S7-300 and S7-400 | سفید       |
|    | CONNECTED    | You are editing a block that is located on a PLC (SIMATIC S7). | S7-300            | سبز        |
|    | RUN/RUN-P    | Module status                                                  | S7-400            | سبز        |
|    | STOP         | Module status                                                  | S7-400            | قرمز       |
|   | HALT         | Module status                                                  |                   | زرد        |
|  | FRCE         | A force job is busy.                                           | S7-400            | زرد        |

## ۱۴-۳ شروع کار با S7-Graph

از سه روشی که برای ایجاد برنامه Graph ذکر شد بطور معمول برنامه Graph یا توسط FB یا بصورت Source File ایجاد می شود. تفاوتی که بین این دو وجود دارد اینست که FB را در صورتی می توان ذخیره کرد که فاقد Error باشد چون قبل از ذخیره سازی کامپایل میشود ولی Source اگر دارای Error هم باشد قابل ذخیره سازی است توسط Source می توان برنامه را نوشت و ذخیره کرد در فرصت مناسب دیگر آنرا کامپایل و Error ها را برطرف نمود.

پس از اینکه برنامه S7-Graph به یکی از روشهای فوق باز شد در محیط اصلی آن شکل یک Step و یک Transition نمایش داده میشود. مفهوم Step که بصورت یک باکس مستطیل شکل نمایش داده می شود مرحله ای است که PLC به آن وارد میشود و در آنجا دستور یا دستورات خاصی را اجرا میکند. CPU آنقدر در این مرحله می ماند تا شرایط گذر یا Transition که در زیر Step با یک خط افقی نمایش داده شده بر آورده شود. بعنوان مثال در شکل زیر در صورتی CPU از مرحله ۱ عبور کرده و وارد مرحله ۲ می شود که سوئیچ IO.0 بسته شود.

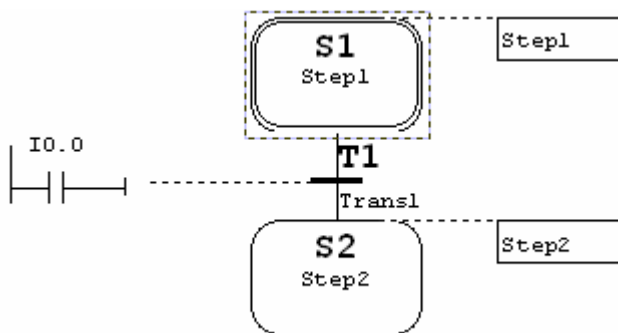

در یک برنامه کاربردی تعداد Step ها و Transition ها معمولاً زیاد است با استفاده از Toolbar سمت چپ یا منوی Insert میتوان به دفعات و به تعداد دلخواه Step و Trans اضافه کرد برای این کار با ماوس روی آخرین Trans موجود در برنامه کلیک کرده سپس با آیکون  یا از منوی Insert>Step+Transition یا کلید Ctrl+I آنها را اضافه می نمایم. نکات مهمی که بایستی به آنها توجه داشت:

- وقتی گفته میشود CPU در Step فعلی می ماند تا Trans بعد از آن برآورده شود منظور این نیست که برنامه در لوپ قرار گرفته است همانطور که بعداً معادل STL این برنامه را خواهیم دید در واقع وقتی یک Step فعال است مرتباً در هر سیکل اسکن از روی Step های بعدی پرش انجام میشود.



## برنامه نویسی توسط S7-Graph

- به مجموعه ای از Step ها و Trans هایی که بدنبال هم قرار گرفته اند یک توالی یا Sequencer گفته میشود. در بین Step های یک توالی یک Step بایستی اولیه (Initial) باشد. با روشن شدن PLC پس از انجام راه اندازی وقتی وارد FB میشود همیشه بسراغ Step اولیه می رود و دستورات آنرا اجرا می نماید. بطور پیش فرض همیشه Step1 اولیه است ولی میتوان Step دیگری را بعنوان اولیه تعریف کرد. با کلیک راست روی Step و انتخاب Object Properties پنجره ای مانند شکل زیر نمایش داده میشود اگر Initial Step در این پنجره فعال شده باشد بعنوان Step اولیه تلقی میگردد. بایستی توجه داشت که اگر هیچکدام از Step ها اولیه نباشند برنامه FB که بصورت Graph نوشته شده اجرا نخواهد شد و اگر بیش از یک Step بعنوان اولیه تعریف شود در هنگام ذخیره سازی با پیغام خطای Too many initial step مواجه خواهیم شد.

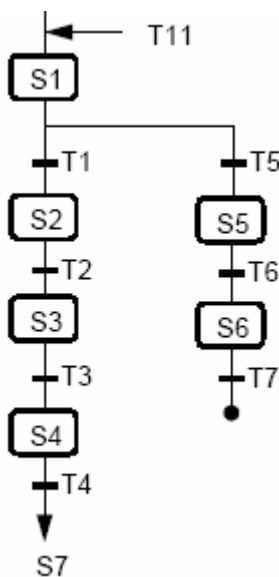
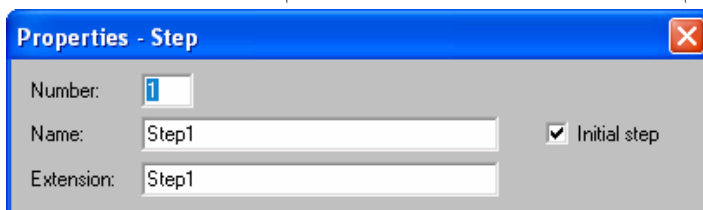

- در یک توالی میتوان شاخه های موازی ایجاد کرد.
- انتهای شاخه در یک توالی نمیتواند بلا تکلیف رها شود بایستی وضعیت ادامه پردازش در این نقطه مشخص گردد. همانطور که خواهیم دید میتوان انتهای شاخه را بست یا از آنجا به Step دیگری پرش نمود. شکل روبرو یک توالی را نشان میدهد که دارای دو شاخه موازیست انتهای یکی از شاخه ها بسته شده و از انتهای دیگری پرش انجام شده است.
- در یک برنامه Garaph میتوان بیش از یک توالی داشت CPU آنها را همزمان اجرا مینماید.
- Step میتواند فاقد دستور باشد همینطور Transition میتواند فاقد شرط باشد که در اینصورت CPU از آن به Step بعدی عبور خواهد کرد.

## شکل کلی یک برنامه Graph

در شکل زیر شماتیک کلی یک برنامه Graph نشان داده شده است:

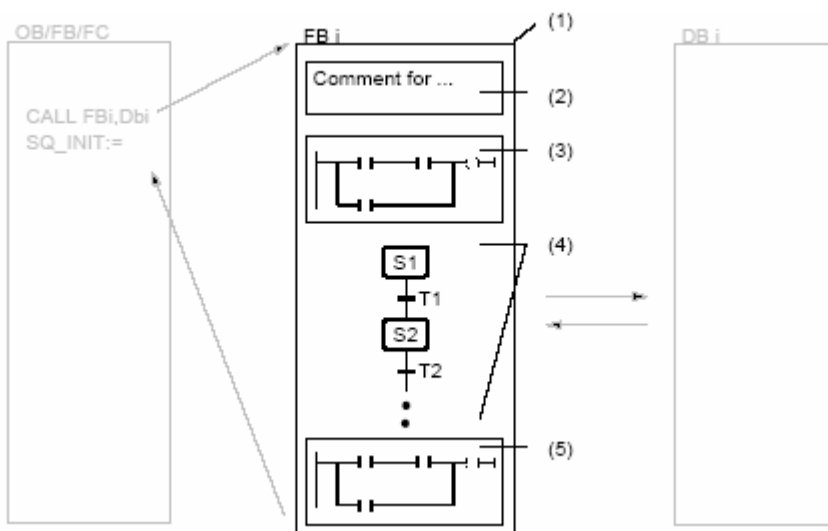

با توجه به شکل فوق نکاتی که قابل توجه میباشند عبارتند از:

- FB حاوی برنامه Graph را میتوان از هر کد بلاک دیگر مانند OB یا FC یا FB دیگر صدا زد. بدیهی است در هنگام صدا زدن نوشتن نام یک DB لازم است.
- ساختار یک برنامه FB مانند شکل شامل چند قسمت است. بخش 2 برای نوشتن Comment یا توضیحات برنامه است. بخش 3 و 5 که Permanent Instructions نام دارد برای نوشتن دستورات دائمی است این دستورات در تمامی Step ها اجرا میشوند در حالیکه دستورات Step فقط در همان Step اجرا می گردند. دستورات دائمی که در بخش 3 نوشته شوند قبل از توالی و دستورات دائمی که در بخش 5 نوشته شوند بعد از توالی اجرا می شوند. بخش 4 محلی است که در آن توالی یعنی برنامه اصلی ترسیم میگردد.
- در توالی Step و Transition معمولاً بصورت جفت بکار میروند. در یک برنامه Graph ماکزیمم 256 جفت از ایندو میتوان بکار برد خواه در یک توالی خواه در چندین توالی
- شماره Step و Transition اتوماتیک توسط برنامه داده میشود با اینهمه میتوان آنها را تغییر داد بایستی توجه داشت که در برنامه Graph شماره ها مهم نیستند بلکه ترتیب چیدن المانها مهم است.

## برنامه نویسی توسط S7-Graph

### Stop و Jump

همانطور که گفته شد انتهای هر توالی یا هر شاخه ای از توالی نباید بلا تکلیف رها شود و به یکی از دو طریق زیر بایستی مشخص گردد:

۱. پرش یا Jump که پس از کلیک کردن روی Transition میتوان آیکون  را از پنجره سمت چپ انتخاب یا از منوی Insert>Jump استفاده کرد تا فلهی در زیر خط Trans ظاهر شود سپس در کنار فلش آدرس Step مورد نظر را نوشت این Step میتواند هر Step در همان توالی یا Step از یک توالی دیگر باشد این دو حالت در شکل زیر نشان داده شده است. حتی میتوان به Step ماقبل Trans نیز پرش کرد اگر چه این کار معقول نمی باشد ولی از دیدگاه برنامه امکان پذیر است و برنامه در لوپ نیز قرار نمی گیرد. پس از مشخص کردن پرش در کنار Jump آدرس Step مقصد نوشته میشود و در کنار Step مقصد آدرس Transition مبدا اتوماتیک ظاهر میگردد.

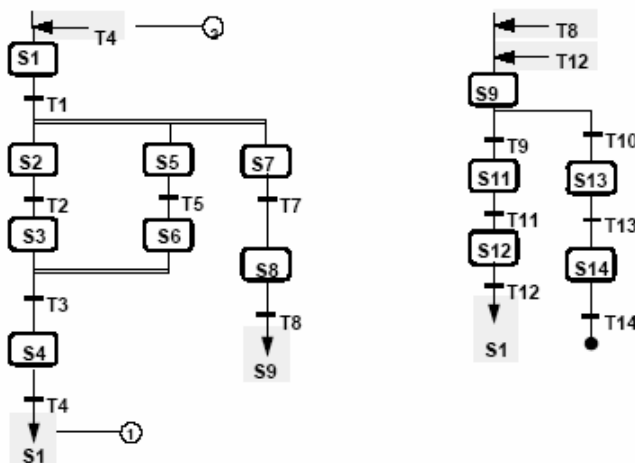

۲. توقف یا Stop که پس از کلیک کردن روی Transition میتوان آیکون  را از پنجره سمت چپ انتخاب یا از منوی Insert>Branch Stop استفاده کرد تا یک دایره توپر در زیر خط Trans ظاهر شود مانند دایره بعد از T14 در شکل زیر. در این حالت برنامه پس از عبور از Trans و رسیدن به این نقطه خاتمه می یابد توجه شود که منظور از خاتمه یافتن برنامه توقف پردازش CPU نیست کار CPU کماکان ادامه می یابد ولی عملاً هیچ Step دیگری اجرا نمیشود مانند اینکه در برنامه مدام از ابتدا به انتها پرش انجام شود.



## شاخه های موازی

با استفاده از شاخه موازی میتوان کنترل را به مسیرهای دیگر نیز هدایت کرد کلاً دو نوع شاخه موازی وجود دارد

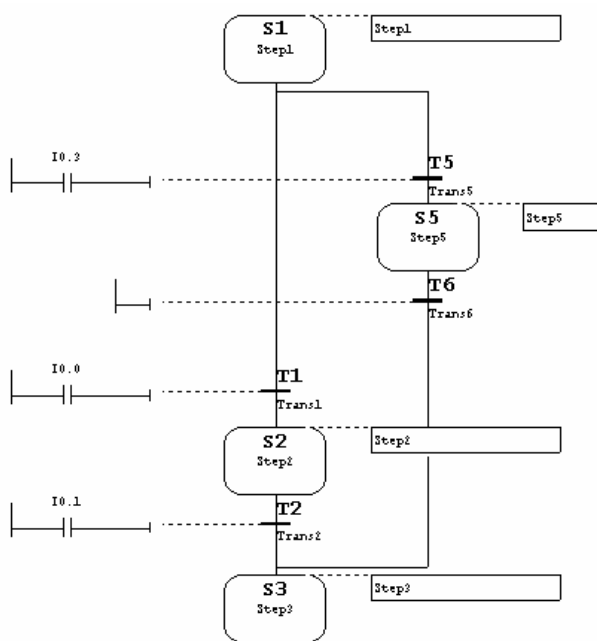

۱. شاخه موازی انتخابی Alternative Branch: این شاخه با کلیک کردن روی Step و سپس استفاده

از آیکون  از پنجره سمت چپ یا از طریق منوی Insert قابل ایجاد است. پس از کلیک کردن روی این آیکون یک خط موازی همراه با یک Transition زیر Step ایجاد میشود مانند شکل زیر. میتوان بعد از این Transition مجدداً Step و Trans به شاخه موازی اضافه کرد. در شکل زیر برنامه در Step1 آنقدر میماند تا یکی از دو کلید I0.3 یا I0.0 فعال شود هر کدام زودتر فعال شد برنامه همان شاخه موازی را انتخاب میکند و Step های شاخه دیگر اجرا نمیشوند. اگر فرض شود که هر دو سوئیچ فوق همزمان در یک لحظه فعال شوند برنامه Step های هر دو شاخه را اجرا میکند. نکته دیگری که شایان توجه است انتهای مسیر موازی است که به سه صورت میتواند باشد یکی پرش به Step دیگر دوم توقف در آنجا و سوم امتداد تا زیر Step مربوط به شاخه موازی دیگر مانند شکل با استفاده از آیکون  در این حالت برنامه پس از اجرای Step5 مستقیماً وارد Step3 میشود.



## برنامه نویسی توسط S7-Graph

۲. شاخه موازی همزمان Simultaneous Branch: این شاخه با کلیک کردن روی Transition و سپس

استفاده از آیکون  از پنجره سمت چپ یا از طریق منوی Insert قابل ایجاد است. پس از کلیک کردن روی این آیکون یک خط موازی همراه با یک Step زیر Transition ایجاد میشود مانند شکل زیر. میتوان بعد از این Step مجدداً Trans و Step به شاخه موازی اضافه کرد. در شکل زیر برنامه در Step1 آنقدر میماند تا کلید I0.0 فعال شود بطور همزمان وارد Step6 و Step2 میشود ولی تا کلید I0.4 زده و Step7 تکمیل نشود از T2 گذر نمیکند عبارت دیگر شرط عبور از T2 آنست که اجرای هر دو شاخه موازی تکمیل شده باشد. شبیه نوع قبلی میتوان در اینحالت نیز شاخه موازی را بست یا به Step دیگر از آنجا پرش نمود اینکار لازم است بعد از Transition و نه بعد از Step انجام شود. روش سوم نیز ایجاد انشعاب به مسیر موازی دیگر با استفاده از آیکون  مانند شکل زیر است:

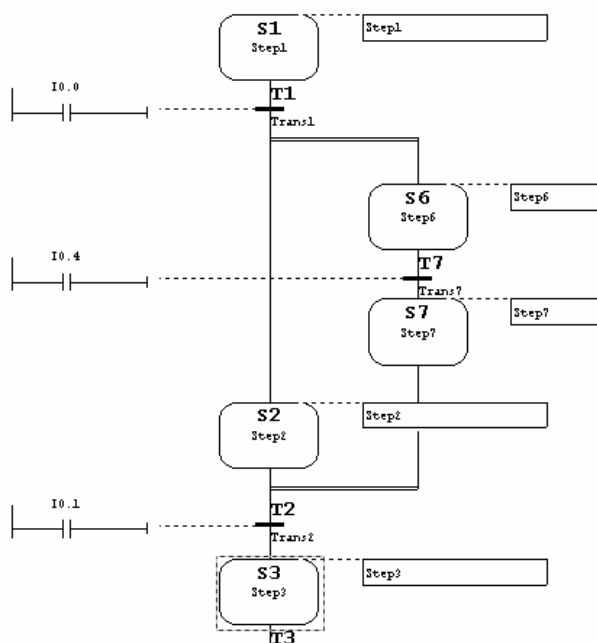

در یک برنامه میتوان حداکثر ۱۲۵ شاخه انتخابی و ۲۵۶ شاخه همزمان قرار داد ولی در برنامه های کاربردی ماکزیمم ۲۰ یا ۳۰ شاخه کفایت میکنند.

## ایجاد توالی جدید

در برنامه Graph میتوان همزمان چندین Sequencer داشت که مستقل از هم کار کنند و هر کدام Step های خاص خود را داشته باشند و همینطور هر کدام Step اولیه مجزایی دارا باشند. در عین حال میتوان از یک توالی به توالی دیگر پرش کرد. برای ایجاد یک توالی جدید میتوان از آیکون  در پنجره سمت چپ یا از منوی Insert > Sequencer استفاده نمود. با اضافه کردن توالی جدید میتوان آنرا در پنجره Overview مانند شکل زیر مشاهده نمود و با کلیک روی توالی مورد نظر جزئیات Step و Trans آن را دید.

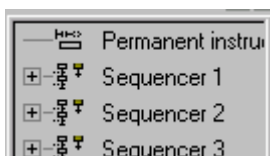

## دستورات دائمی

دستورات دائمی یا Permanent Instruction همانطور که ذکر شد دستوراتی هستند که در هر سیکل اسکن صرفنظر از اینکه برنامه در کدام Step قرار دارد یکبار اجرا میشوند دستورات بخش Permanent بالای بلاک در ابتدای سیکل اسکن و دستورات Permanent پایین بلاک در انتهای سیکل اجرا می گردند. با کلیک کردن روی این قسمت یک مستطیل خالی ظاهر میشود که میتوان آنرا برنامه ریزی کرد. برای برنامه نویسی در این قسمت میتوان از آیکونهای  که در پنجره سمت چپ فعال میشوند یا از منوی Insert>Permanent استفاده کرد. یکی از این آیکون ها برای Condition بکار میرود و توسط آن میتوان شرایط مختلف را بصورت منطقی ترکیب نمود آیکون دیگر Block Call است که توسط آن میتوان یک FC یا FB را صدا زد. از این دو آیکون به دفعات می توان استفاده کرد و هر بار Condition یا Call جدیدی را اضافه کرد هر کدام از اینها برای خود شماره منحصر به فردی مانند شکل زیر دارند.

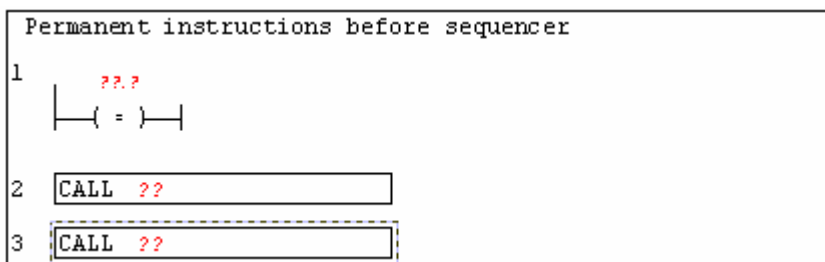

## برنامه نویسی توسط S7-Graph

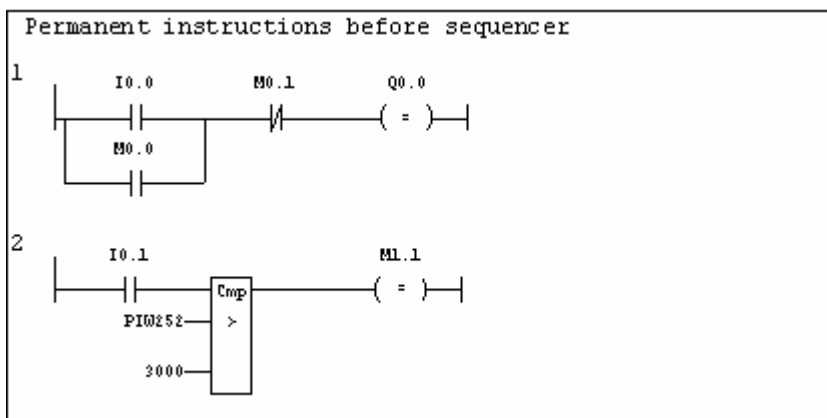

در قسمت Condition میتوان المانهای LAD یا FBD را اضافه کرد انتخاب نوع المان که LAD باشد یا FBD از پنجره View امکان پذیر است. صرفاً میتوان یکی از سه المان AND و OR و Comparator را استفاده کرد. ماکزیمم تعداد این المانها در کل یک بخش Permanent میتواند 32 عدد باشد. برای اضافه کردن المان مورد نظر روی خط Condition کلیک کرده سپس از پنجره LAD/FBD استفاده مینماییم. شکل زیر نمونه ای از برنامه نویسی Condition را نشان می دهد:

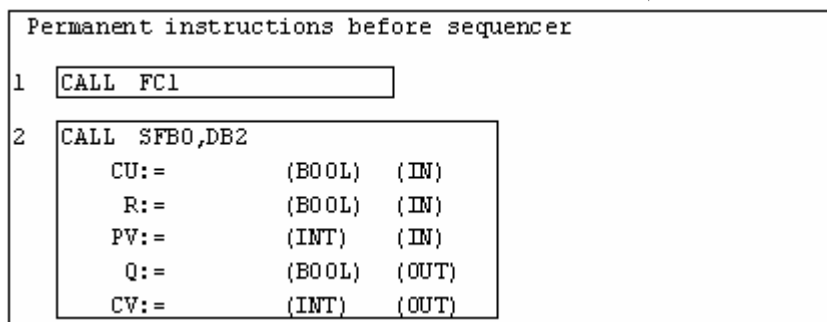

در قسمت CALL میتوان تمام FC ها و FB ها حتی اگر به زبانی غیر از Graph نوشته شده باشند را صدا زد بعلاوه SFC ها و SFB ها نیز از همین طریق قابل فراخوانی هستند. بدیهی است اگر فانکشن های فوق دارای ورودی و خروجی باشند لازم است به پارامترهای آنها مقدار یا آدرس اختصاص یابد.



## جزئیات هر Step

در پنجره Graph معمولاً ساختار توالی قابل مشاهده است برای مشاهده جزئیات هر Step روی آن Step کلیک کرده سپس از آیکون  در بالای پنجره یا از منوی View > Single Step استفاده می‌نماییم. بدین طریق Step با جزئیات کامل مانند شکل زیر نمایش داده می‌شود. برای برگشت به حالت قبلی یعنی مشاهده کل توالی آیکون  یا منوی View > Sequencer را بکار می‌بریم.

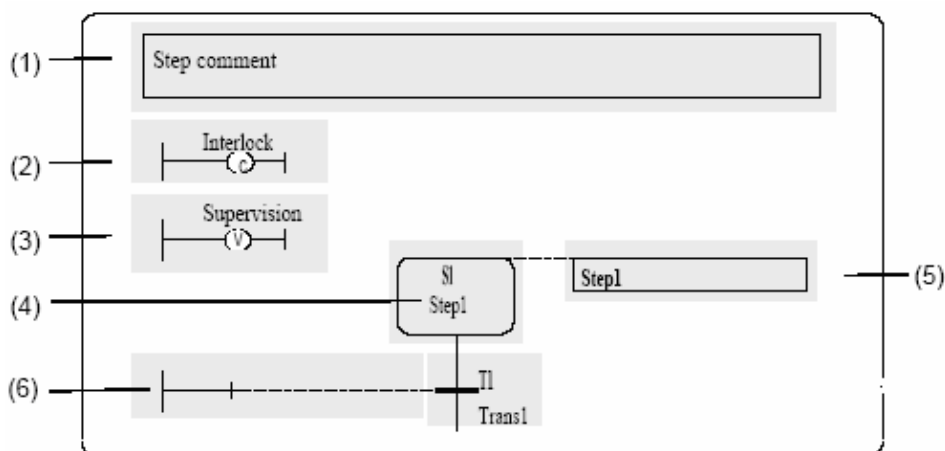

همانطور که مشاهده میشود هر Step بصورت منفرد دارای بخشهای زیر است:

۱- **بخش Comment**: در این بخش توضیحات مربوط به همان Step را میتوان نوشت و با بخش Block Comment که مربوط به توضیحات توالی است متفاوت است. بخش Comment Step را میتوان توسط آیکون  از بالای پنجره یا با استفاده از منوی View > Display With > Comment فعال یا غیر فعال نمود.

۲- **بخش Interlock**: در این قسمت شرایط Interlock مربوط به Step نوشته میشود. همانطور که بعداً شرح داده خواهد شد از شرایط Interlock میتوان برای دستورات برنامه نویسی Step استفاده کرد و متناسب با آن دستوراتی را اجرا کرد پس از این حیث با شرایط Transition متفاوت است زیرا Trans فقط شرایط گذر از Step را در بر میگیرد. شکل بعد نمونه ای از شرایط بخش Interlock را بصورت FBD نشان میدهد.



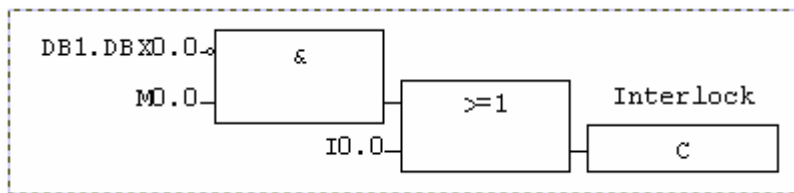

۳- بخش **Supervision**: در این قسمت میتوان یک Step را تحت نظارت قرار داد تا بعنوان مثال اگر زمان اجرای آن از حدی بیشتر شد یا کلید خاصی فعال شد آلارمی ظاهر شود. شرایط Supervision را مانند شرایط Interlock میتوان در دستورات برنامه نویسی Step بکار برد که در ادامه به آن خواهیم پرداخت. شکل زیر نمونه ای از شرایط ایجاد شده در Supervision را بصورت LAD نشان میدهد.

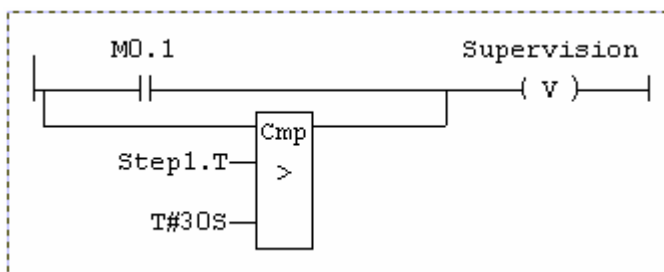

**تذکره ۱:** وقتی برای یک Step اینترلاک تعریف شود حرف C و وقتی برای آن Supervision تعریف شود حرف V در کنار آن مانند شکل زیر نشان داده میشود. این حروف در حالت عادی که Step فاقد موارد فوق است وجود ندارند.

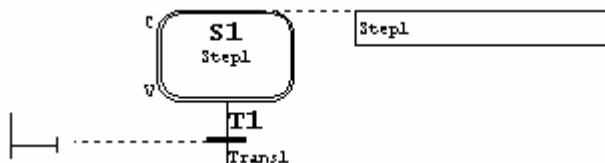

**تذکره ۲:** تمام آدرس هایی که در بخش های Interlock و Supervision و Transition و سایر قسمتها بکار میرود در پنجره پایین برنامه در قسمت Addresses قابل مشاهده است شکل بعد:

| Address /... | Symbol  | Type | Comment |
|--------------|---------|------|---------|
| S001.T       | start.T | TIME |         |
| M0.1         |         | BOOL |         |
| M0.0         |         | BOOL |         |
| I0.0         | "start" | BOOL |         |
| DB1.DBX0.0   |         | BOOL |         |

Compile / Decompile Messages Variables **Addresses**

تذکره ۳: آدرسها را میتوان بصورت سمبلیک یا مطلق مشاهده کرد اینکار توسط آیکن  یا با استفاده از منوی View > Display with > symbols انجام میشود.

۴- **بخش Step**: در این قسمت شماره و نام Step مشخص است. شماره در بالا و نام در زیر آن نوشته میشود. نام را میتوان با کلیک کردن روی آن به هر اسم دلخواهی که معرف عملکرد Step باشد تغییر داد. همینطور با کلیک کردن روی شماره میتوان آنرا عدد دلخواه دیگری گذاشت. مثلاً S1 را به S6 تغییر داد. لازم است توجه شود که در یک توالی شماره Step ها و Transition ها معرف ترتیب اجرا نیست بلکه ترتیب اجرا بر اساس آرایش انجام شده بین المانهای Graph انجام میگردد.

۵- **بخش دستورات Step**: در این قسمت دستوراتی که قرار است اجرا شوند نوشته میشوند. با کلیک راست روی این قسمت و انتخاب Insert New Element > Action مانند شکل زیر خواهیم دید که یک سطر با دو ستون زیر Step ظاهر میشود. به همین روش به تعداد دلخواه میتوان سطر اضافه کرد. هر سطر یک عملیات خاص را انجام میدهد. نحوه نوشتن دستور در این سطر ها بعداً خواهد آمد.

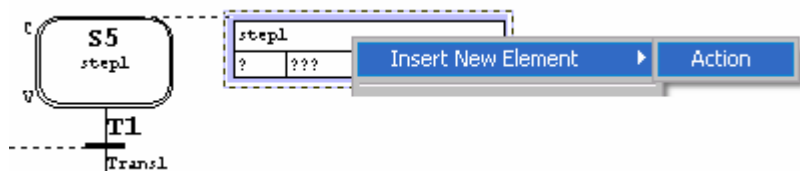

۶- **بخش Transition**: در این قسمت شماره و نام Trans مشخص میشود شبیه Step می توان اینها را نیز تغییر داد.

## برنامه نویسی توسط S7-Graph

### ۱۴-۴ برنامه نویسی در S7-Graph

بطور کلی برنامه نویسی در S7-Graph به دو دسته زیر تقسیم میشود:

۱. **برنامه نویسی Action**: این برنامه نویسی در بخش Step انجام میشود و عملیاتی که

در آن Step لازم است اجرا شود را مشخص میکند. این دستورات مفصل بوده و فرمت

آنها خاص S7-Graph است اگر چه بعضاً شباهتی با دستورات STL دارند.

۲. **برنامه نویسی Condition**: این برنامه نویسی در بخش های Transition و

Permanent و Interlock و Supervision انجام میشود و عمدتاً حاوی شرایطی است

که توسط المانهای LAD/FBD ایجاد می گردند.

در مشاهده یک توالی در محیط Graph میتوان باکس ها و المانهای مربوط به برنامه نویسی را از نظر مشاهده



فعال یا غیر فعال نمود این کار با آیکن **View>Display with>Condition and Action** یا از طریق منوی

انجام پذیر است.

در این بخش ابتدا دستورات Action را مورد بحث قرار داده و در انتها به تشریح دستورات Condition می

پردازیم.

### ۱۴-۴-۱ برنامه نویسی Action

در قسمت قبل روش اضافه کردن سطرهای Action به بخش دستورات Step ذکر گردید. با اضافه کردن

سطرهای مورد نظر دستورات را در ستونهای هر سطر مینویسم. هر سطر معرف یک نوع عملیات است. در

ستون سمت چپ، دستور و در ستون سمت راست، آدرس نوشته میشود. شکل زیر نمونه ای از این دستورات

را نشان میدهد. وقتی Step فعال گردید دستورات بترتیب از بالا به پایین اجرا می گردند. نوشتن دستور در Step

الزامی نیست. میتوان آنرا خالی گذاشت این موضوع در هنگام کامپایل صرفاً منجر به Warning میشود.

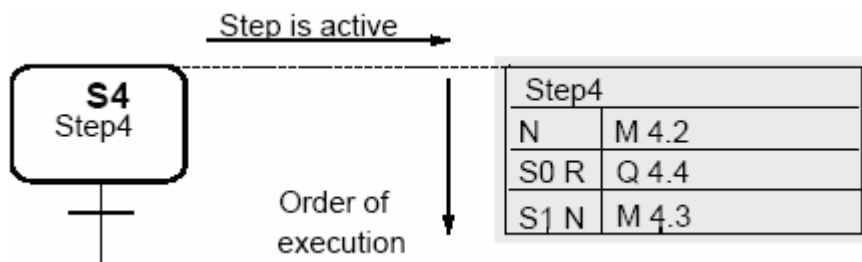

دستورات بخش Action را می توان به زیر مجموعه های زیر تقسیم کرد :

۱. دستورات استاندارد
۲. دستورات مبتنی بر Event
۳. کانترها
۴. تایمرها
۵. فانکشن های محاسباتی

### ۱- دستورات Action استاندارد

این دستورات در جدول زیر لیست شده اند و در ادامه تشریح خواهند شد. این دستورات به دو حالت اجرا میشوند. حالت اول بدون اینترلاک یعنی بدون نظر گرفتن اینترلاک در اینجا دستور به تنهایی نوشته میشود مانند N یا S و ... حالت دوم با اینترلاک که در این حالت اجرای دستورات مشروط به برآورده شدن شرایط اینترلاک خواهد بود. در اینجا ذکر کلمه C بعد از دستور لازم است. در جدول زیر [ ] حالت Optional را برای اینترلاک نشان می دهد.

| دستور    | آدرس                 | مفهوم دستور                                                                                                                                                                                                                                           |
|----------|----------------------|-------------------------------------------------------------------------------------------------------------------------------------------------------------------------------------------------------------------------------------------------------|
| N [C]    | Q,I,M,D              | وقتی Step فعال شد آدرس ذکر شده یک میشود با عبور از Step این آدرس به صفر بر میگردد.                                                                                                                                                                    |
| S [C]    | Q,I,M,D              | وقتی Step فعال شد آدرس ذکر شده یک میشود با عبور از Step این آدرس یک باقی می ماند. (حالت Latching)                                                                                                                                                     |
| R [C]    | Q,I,M,D              | وقتی Step فعال شد آدرس ذکر شده صفر میشود با عبور از Step این آدرس صفر باقی می ماند.                                                                                                                                                                   |
| D [C]    | Q,I,M,D<br>T#<const> | n ثانیه بعد از فعال شدن Step آدرس ذکر شده یک می شود و تا زمانی که Step فعال است یک باقی می ماند(شبهه یک تایمر تاخیر در وصل). اگر n ثانیه کوتاهتر از زمان فعال بودن Step باشد این دستور عمل نمی کند. زمان با فرمت T# در سطر بعدی این دستور نوشته میشود |
| L [C]    | Q,I,M,D<br>T#<const> | وقتی Step فعال است به اندازه n ثانیه آدرس ذکر شده یک و پس از آن صفر میشود ( شبهه یک تایمر پالس). زمان با فرمت T# در سطر بعدی این دستور نوشته میشود                                                                                                    |
| CALL [C] | FB, FC, SFB, SFC     | در طول مدتی که Step فعال است بلاک ذکر شده صدا زده میشود                                                                                                                                                                                               |

لازمست ذکر شود که اگر حرف C در یک Step که دارای اینترلاک نیست بعد از دستور استفاده شود مشکلی پیش نخواهد آمد و فقط یک Warning در هنگام کامپایل ظاهر خواهد شد. در صفحات بعد برای دستورات فوق مثالهایی ذکر شده است.

## برنامه نویسی توسط S7-Graph

### مثال ۱:

در مثال شکل زیر در هیچکدام از Step ها اینترلاک بکار نرفته است. S5 بعنوان Initial میباشد. با روشن شدن PLC برنامه وارد Step5 میگردد و بلافاصله خروجی Q0.0 روشن می گردد. برنامه در این Step آنقدر می ماند تا شستی I0.0 فعال شود پس از آن وارد Step6 میگردد. با عبور از Step5 خروجی Q0.0 خاموش میشود و با ورود به Step6 فلگ M0.0 یک میشود اگر در این مرحله شستی I0.1 فعال شود با عبور از S6 فلگ M0.0 یک باقی میماند و تاروی ست نشود در Step های بعدی نیز یک بودنش حفظ میشود. با ورود به S7 خروجی Q0.1 که فرض شده قبلاً یک بوده ری ست میگردد. برنامه با فعال شدن شستی I0.3 مجدداً به S5 بر میگردد.

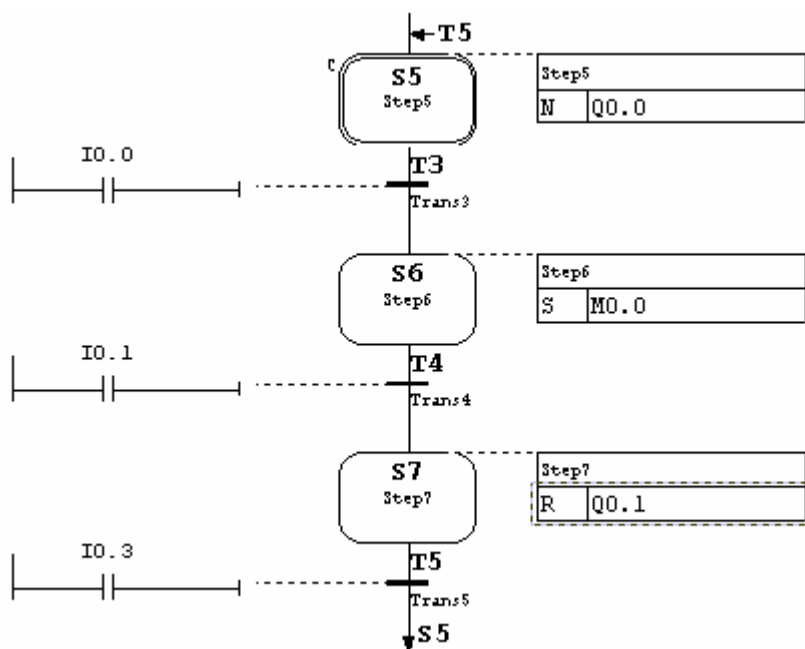

اگر برنامه فوق بصورت Source نباشد در FB نوشته شود با ذخیره سازی برنامه فوق عمل کامپایل نیز انجام میشود و خواهیم دید که فاقد Error و Warning است. اکنون اگر FB را توسط برنامه LAD/STL/FBD باز کنیم برنامه ای مانند صفحه بعد خواهیم دید. کاربرد زیاد دستور jump در این برنامه نشان میدهد که چگونه وقتی یک Step فعال است برنامه بدون قید و شرط از روی سایر Step ها پرش می کند.

|                                                                                                                                                                                                                                                                                                                                                                                                                                    |                                                                                                                                                                                                                                                                                                                                                                                                                                                                                                                                                                                |
|------------------------------------------------------------------------------------------------------------------------------------------------------------------------------------------------------------------------------------------------------------------------------------------------------------------------------------------------------------------------------------------------------------------------------------|--------------------------------------------------------------------------------------------------------------------------------------------------------------------------------------------------------------------------------------------------------------------------------------------------------------------------------------------------------------------------------------------------------------------------------------------------------------------------------------------------------------------------------------------------------------------------------|
| <pre> <b>NETWORK 1</b> L DIB 104; L B#16#0; T DIB 104; TAK ; L DIB 105; TAK ; JL G7BE; JU USER; JU G7BE; JU T; JU G7BE; JU G7BE; JU M1; JU G7BE; JU M2; G7BE: BE ; USER: LAR1 P#254.0; L W#16#1A6; UC "G7_STD_3"; BE ; T: TAK ; JL M1; JU G7BE; JU T1; JU T2; JU T3; M1: TAK ; JL M2; JU G7BE; JU S1; JU S2; JU S3; M2: L 5; T #G7S[1].SNO; L 6; T #G7S[2].SNO; L 7; T #G7S[3].SNO; L 3; T #G7T[1].TNO; L 4; T #G7T[2].TNO; </pre> | <pre> L 5; T #G7T[3].TNO; BE ; <b>NETWORK 2</b> CLR ;// G7T_0 0000 <b>NETWORK 3</b> T1: NOP 0; // Trans3 0003 A I0.0; = #CRIT[0]; NOP 1; A #CRIT[0]; BE ; <b>NETWORK 4</b> T2: NOP 0; // Trans4 0004 A I 0.1; = #CRIT[0]; NOP 1; A #CRIT[0]; BE ; <b>NETWORK 5</b> T3: NOP 0; // Trans5 0005 A I 0.3; = #CRIT[0]; NOP 1; A #CRIT[0]; BE ; <b>NETWORK 6</b> CLR ;// G7S_0 0000 <b>NETWORK 7</b> S1: A #G7S[1].X; // step5 0005 = Q 0.0; BE ; <b>NETWORK 8</b> S2: A #G7S[2].X; // Step6 0006 S M 0.0; BE ; <b>NETWORK 9</b> S3: A #G7S[3].X; // Step7 0007 R Q 0.1; BE ; </pre> |
|------------------------------------------------------------------------------------------------------------------------------------------------------------------------------------------------------------------------------------------------------------------------------------------------------------------------------------------------------------------------------------------------------------------------------------|--------------------------------------------------------------------------------------------------------------------------------------------------------------------------------------------------------------------------------------------------------------------------------------------------------------------------------------------------------------------------------------------------------------------------------------------------------------------------------------------------------------------------------------------------------------------------------|

برای تست کردن برنامه S7-Graph قبلی توسط سیمولاتور یا PLC مراحل زیر را انجام می دهیم:

- ۱- FB را در S7-Graph ذخیره میکنیم و از عدم وجود Error در هنگام کامپایل مطمئن می گردیم.
- ۲- روی آیکون Download بالای برنامه کلیک کرده و مشاهده میکنیم که پنجره ای مانند شکل بعد ظاهر میشود. در این پنجره نام یک دیتا بلاک و نیز نام فانکشن FC72 که از فانکشن های زیرمنس است آورده شده و در اولین داندلود هردو علامت خورده اند. در داندلود های بعدی معمولاً نیازی به

## برنامه نویسی توسط S7-Graph

انتخاب DB و FC72 نمی باشد. بعلاوه بهتر است در هنگام دانلود مجدد PLC در حالت Stop باشد.

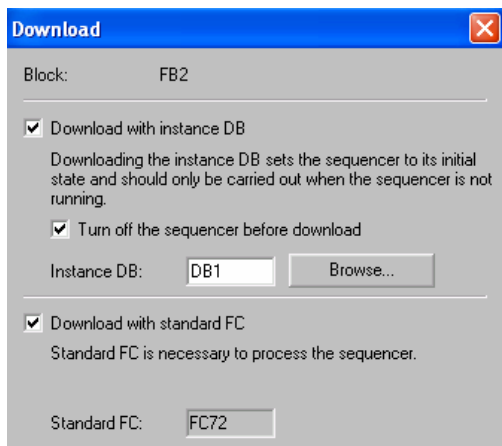

۳- OB1 را باز کرده و در آن FB را همراه با DB فوق الذکر صدا زده سپس OB1 را ذخیره و به PLC دانلود میکنیم. توجه شود که پارامترهایی که در زیر FB هنگام فراخوانی مشاهده میشوند می توانند خالی باشند و الزامی به دادن مقدار به آنها نیست. این پارامترها بعداً تشریح می گردند.

۴- PLC را روشن کرده و روی آیکن عینک شکل مانیتور در S7-Graph کلیک میکنیم مشاهده خواهیم کرد که Step5 با رنگ سبز روشن میشود که نشان دهنده فعال شدن این Step است.

۵- وضعیت خروجی Q0.0 را مشاهده کرد سپس با فشار دادن شستی های IO.0 و IO.1 و IO.3 بقیه مراحل برنامه را تست می نماییم.

### مثال ۲:

در برنامه قبل به یکی از Step ها مثلاً Step5 اینترلاک اختصاص میدهیم سپس در بخش دستورات Step بجای N دستور NC را بکار می بریم. مانند شکل زیر:

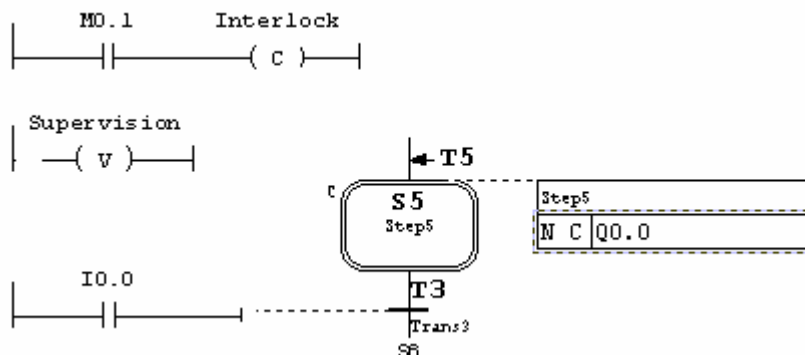

اگر این برنامه را ذخیره و به PLC دانلود و سپس مانیتور کنیم می بینیم که با روشن شدن PLC این Step فعال و با رنگ قرمز نمایش داده میشود که نشان دهنده وجود اینترلاک است. در این شرایط هنوز خروجی Q0.0 روشن نشده و در صورتی که شرایط اینترلاک بر آورده شود یعنی M0.1 یک شود Step با رنگ سبز فعال شده و خروجی مزبور یک می گردد.

### مثال ۳:

برنامه زیر نمونه ای از کاربرد دستور L را نشان می دهد. در این برنامه با ورود به Step1 خروجی Q0.0 روشن میگردد و به اندازه ۶ ثانیه روشن می ماند و پس از آن خاموش می گردد از آنجا که وضعیت NOT این خروجی بعنوان شرط در Transition 1 آورده شده بنابر این در طول زمان روشن بودن خروجی شرط برقرار نیست ولی به محض خاموش شدن آن شرط برآورده شده و به Step2 گذر میکند در Step2 نیز همین منطق حاکم است فقط خروجی Q0.1 در مدت ۲ ثانیه روشن و پس از آن خاموش میگردد. در Step 3 نیز خروجی Q0.2 در مدت ۸ ثانیه روشن سپس خاموش می گردد.

دستور L اگر چه مانند تایمر پالس عمل میکند ولی اگر معادل STL برنامه FB را ببینیم مشاهده خواهیم کرد که از تایمرهای معمول استفاده نشده و متغیر محلی از جنس Time برای زمان سنجی بکار رفته است.

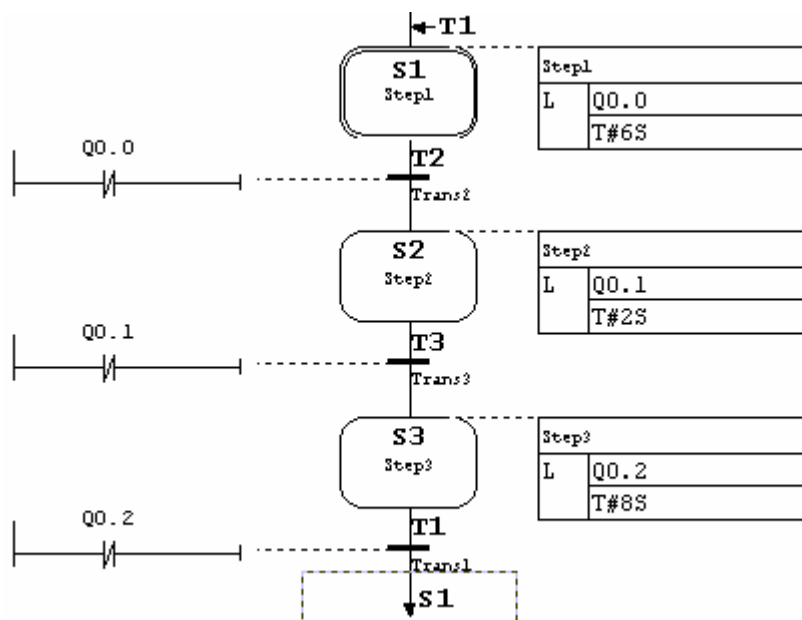



## برنامه نویسی توسط S7-Graph

### مثال ۴:

برنامه فوق را میتوان بصورت دیگری نیز نوشت بجای استفاده از زمان سنجی در Step این کار را در Transition انجام می دهیم. همانطور که در برنامه شکل زیر ملاحظه میشود در Step ها فقط دستور N بکار رفته و در Transition ها از یک مقایسه گر برای کنترل مدت زمان مکث Step استفاده شده است. ورودی مقایسه گر یکی مقدار زمان بافرمت T# است و ورودی دیگر زمان Step که بصورت S1.t و امثال آن بکار میرود. منظور از S1.t یا Step1.t مدت زمان فعال بودن Step است که در حالت online نیز در بالای Step نشان داده میشود.

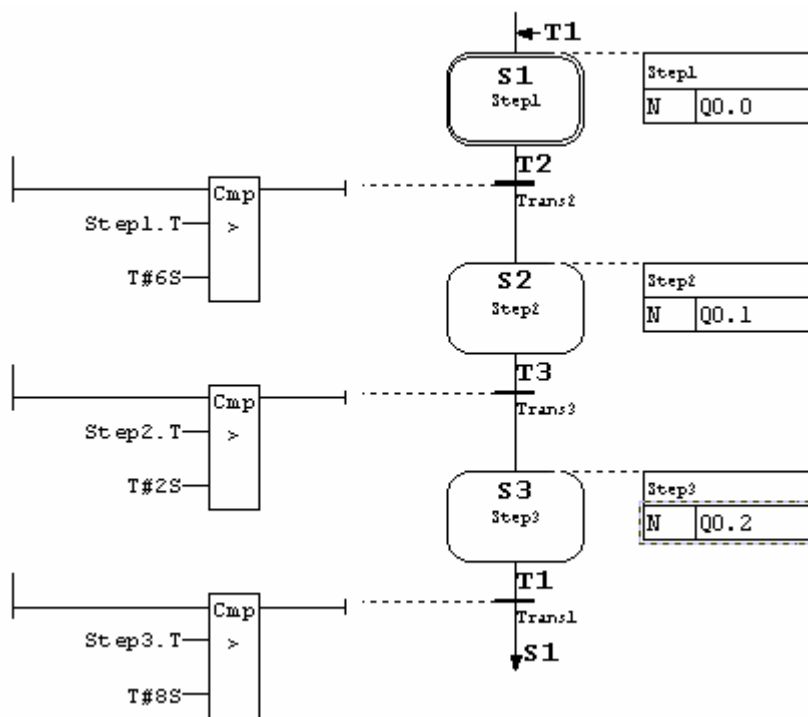

## ۲- دستورات Action مبتنی بر Event

دستورات Action می تواند بطور منطقی با رخداد (Event) ترکیب شود. منظور از Event در اینجا وقوع شرایطی مانند ورود به Step یا خروج از Step یا وقوع Interlock و Supervision و امثال آنست. بدیهی است دستور Action مورد نظر فقط در هنگام وقوع Event اجرا خواهد شد. بطور کلی Event های مورد استفاده برای Action به ۴ دسته طبق جدول زیر تقسیم میشوند.

| نوع Event                | فرمت | مفهوم                      | شکل |
|--------------------------|------|----------------------------|-----|
| Step                     | S1   | ورود به Step (فعال شدن)    |     |
|                          | S0   | خروج از Step (غیرفعال شدن) |     |
| Supervision              | V1   | وقوع خطای Supervision      |     |
|                          | V0   | رفع خطای Supervision       |     |
| Interlock                | L1   | رفع شرایط اینترلاک         |     |
|                          | L0   | وقوع شرایط اینترلاک        |     |
|                          | C    | برآورده شدن شرایط اینترلاک |     |
| Message and Registration | A1   | پیغام Acknowledge شده      |     |
|                          | R    | Registration فعال شده      |     |

در هر کدام از حالات فوق فرمت ذکر شده برای Event قبل از دستور Action به شرحی که در جداول صفحه بعد آمده ذکر میشود بعنوان مثال مفهوم Action زیر آنست که در هنگام خروج از Step خروجی Q0.0 را خاموش کن:

|      |      |
|------|------|
| S0 R | Q0.0 |
|------|------|

## برنامه نویسی توسط S7-Graph

دستورات Action استاندارد بجز دستورات D و L را میتوان همراه با Event بکار برد جدول زیر این دستورات را همراه با Event های مربوطه نشان میدهد. همانطور که می بینیم دستورات Action در اینحالت نیز میتوانند همراه با حرف C (برای اینترلاک) یا بدون آن صدا زده شوند و [ ] به معنای این انتخاب است.

| Event          | Instruction      | Address          |
|----------------|------------------|------------------|
| S1, V1, A1, R1 | N[C], R[C], S[C] | Q,I,M,D          |
|                | CALL[C]          | FB, FC, SFB, SFC |
| S0, V0, L0, L1 | N, R, S          | Q,I,M,D          |
|                | CALL             | FB, FC, SFB, SFC |

چند حالت را بصورت نمونه بررسی میکنیم :

دستور روبرو باعث میشود تا صرفاً در هنگام ورود به Step خروجی Q0.0 ست شود. وقتی Event بکار نرود یعنی دستور فقط بصورت S Q0.0 نوشته شود در اینحالت فرمان ست کردن مرتباً تا زمانی که Step فعال است صادر میشود ولی در مثال روبرو این فرمان فقط یکبار صادر می شود.

|    |   |      |
|----|---|------|
| S1 | S | Q0.0 |
|----|---|------|

این دستور باعث میشود تا صرفاً در هنگام خروج از Step فانکشن FC1 صدا زده شود ( یعنی فقط یکبار ). ولی دستور FC1 CALL که بدون Event نوشته شود مرتباً تا زمانی که Step فعال است فانکشن را صدا میزند

|    |      |     |
|----|------|-----|
| S0 | CALL | FC1 |
|----|------|-----|

این دستور باعث میشود تا صرفاً وقتی شرایط اینترلاک برآورده شد خروجی Q0.0 ری ست شود. وقتی Event بکار نرود یعنی دستور فقط بصورت Q0.0 R نوشته شود فرمان ری ست کردن مرتباً اعمال می شود.

|    |   |      |
|----|---|------|
| L0 | R | Q0.0 |
|----|---|------|

با این دستور Q1.0 وقتی که Step فعال شود و شرایط اینترلاک بر آورده گردد ری ست میشود.

|    |     |      |
|----|-----|------|
| S1 | R C | Q1.0 |
|----|-----|------|

در مورد خطای Supervision و استفاده از V0 و V1 در بخش دستورات Condition توضیح لازم خواهد آمد.

علاوه بر دستوراتی که گفته شد دستورات دیگری مبتنی بر Event وجود دارند که توسط آنها میتوان یک Step یا تمامی Step ها را در صورت وقوع Event فعال یا غیر فعال نمود. دستور OFF و ON که بعد از Event بکار میرود برای این منظور است. جدول بعد:

| Event          | Instruction   | Address Identifier |
|----------------|---------------|--------------------|
| S1, V1, A1, R1 | ON[C], OFF[C] | S                  |
| S1, V1         | OFF[C]        | S_ALL              |
| S0, V0, L0, L1 | ON, OFF       | S                  |
| L1             | OFF           | S_ALL              |

با نوشتن S\_ALL در بخش Address تمامی Step ها را میتوان ON یا OFF کرد ولی در صورتی که یک Step خاص مورد نظر باشد لازم است بعد از حرف S شماره آن Step ذکر گردد.

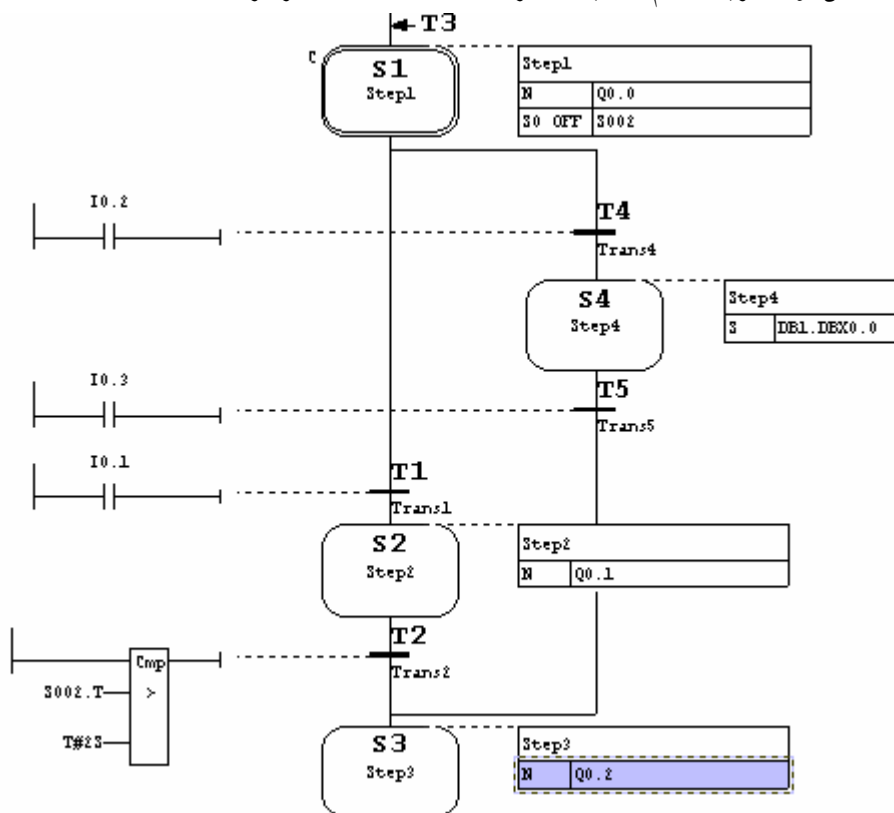

در مثال فوق وقتی برنامه در Step1 قرار دارد وضعیت دو سوئیچ I0.2 و I0.1 را چک می کند با فعال شدن I0.2 برنامه از مسیر موازی Step4 و سپس Step3 را ادامه میدهد ولی از آنجا که در هنگام خروج از Step1 توسط دستور ذکر شده Step2 غیر فعال شده بنابراین با بازگشت به Step1 اگر کلید I0.1 فعال شود برنامه Step2 را اجرا نخواهد کرد.

## S7-Graph برنامه نویسی توسط S7-Graph

### ۳- دستورات کانترها

کانترها مبتنی بر Event هستند و طبق جدول زیر میتوان آنها را با Event های ذکر شده صدا زد. استفاده از اینترلاک نیز در آنها Optional است و به همین دلیل حرف C داخل [ ] قرار گرفته است.

دستور CU برای افزایش کانتر و دستور CD برای کاهش کانتر است. برای ست کردن کانتر با مقدار اولیه دستور CS بکار میرود که در این حالت مقدار اولیه بصورت BCD یعنی با فرمت #C داده میشود. برای ری ست کردن کانتر دستور CR بکار میرود.

| Event                          | Instruction | Address                      |
|--------------------------------|-------------|------------------------------|
| S1, S0, L1, L0, V1, V0, A1, R1 | CS[C]       | C<br><initial counter value> |
| S1, S0, L1, L0, V1, V0, A1, R1 | CU[C]       | C                            |
| S1, S0, L1, L0, V1, V0, A1, R1 | CD[C]       | C                            |
| S1, S0, L1, L0, V1, V0, A1, R1 | CR[C]       | C                            |

در مثال زیر به محض روشن شدن سیستم و فعال شدن Step1 کانتر C1 با مقدار اولیه ۲۶ ست میشود. و بلافاصله وارد Step2 میگردد و منتظر میماند تا I0.0 فعال شود تا اینجا مقدار کانتر هنوز ۲۶ است. با فعال شدن I0.0 در هنگام خروج از Step2 مقدار کانتر یکی افزایش می یابد. در انتهای برنامه مجدداً به Step2 پرش انجام شده تا مجدداً بر اساس وضعیت I0.0 افزایش یابد اگر پرش به S1 بود مجدداً کانتر با مقدار ۲۶ ست میگردد.

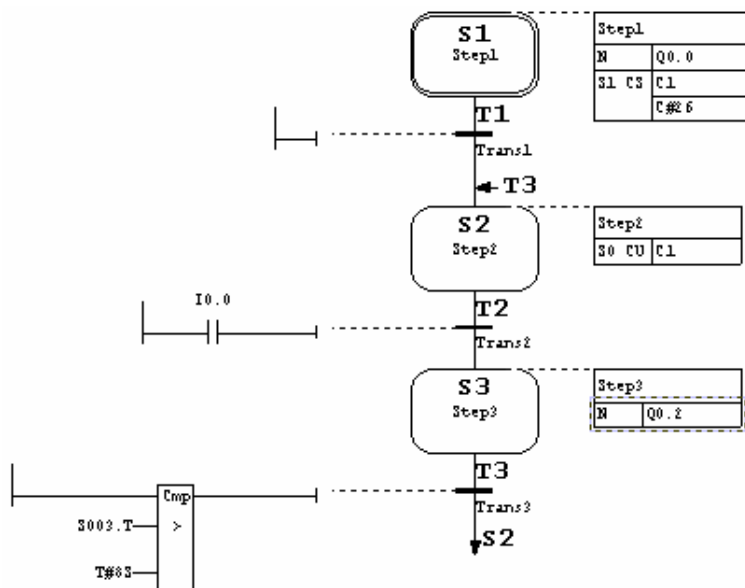

## ۴- دستورات تایمرها

تایمرها نیز مبتنی بر Event هستند و طبق جدول زیر میتوان آنها را با Event های ذکر شده صدا زد. استفاده از اینترلاک [C] نیز در آنها Optional است. در اینجا فقط دو نوع تایمر وجود دارد TL شبیه تایمر Extended Pulse و TD شبیه تایمر On-Delay عمل میکند. زمان در زیر تایمر با فرم S5time یعنی S5t# بکار میرود. دستور TR برای Reset کردن تایمر استفاده میگردد.

| Event                          | Instruction | Address     |
|--------------------------------|-------------|-------------|
| S1, S0, L1, L0, V1, V0, A1, R1 | TL[C]       | T<br><Time> |
| S1, S0, L1, L0, V1, V0, A1, R1 | TD[C]       | T<br><Time> |
| S1, S0, L1, L0, V1, V0, A1, R1 | TR[C]       | T           |

در بخش دستورات استاندارد دیدیم که دستورات L و D نیز شبیه تایمر عمل میکردند ولی دو دستور فوق مبتنی بر Event نبودند.

در مثال زیر تایمر T0 که بصورت TL است پس از اینکه IO.0 فعال شد در هنگام خروج از Step1 با زمان ۸ ثانیه فعال میشود و برنامه وارد Step2 می گردد. در هنگام ورود به Step2 خروجی Q0.0 ست می شود. این Step تا زمانی که تایمر کار میکند فعال است با از کار افتادن تایمر Step غیر فعال شده و در این لحظه خروجی Q0.0 ری ست میگردد.

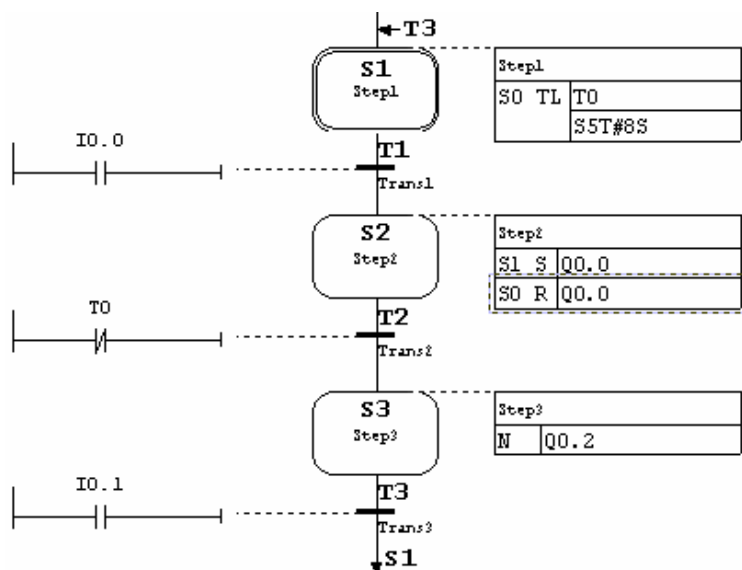

### ۵- دستورات محاسباتی

دستورات محاسباتی می‌توانند با Event یا بدون Event اجرا شوند. دستوری که استفاده می‌شود همانطور که در جدول زیر ملاحظه می‌شود دستور N است. همراه با N میتوان حرف C را نیز برای اینترلاک بکار برد اگر چه اختیاری است. دستورات محاسباتی به سه دسته تقسیم میشوند:

۱. اختصاص یک مقدار یا یک متغیر به متغیر دیگر  $A:=B$
۲. استفاده از فانکشنهای محاسباتی مانند جذر و سینوس و ...  $A:=Func(B)$
۳. انجام عملیات اصلی جمع و ضرب و منها و تقسیم  $A:=B<operator>C$

| Event                          | Instruction | Assignment      |
|--------------------------------|-------------|-----------------|
| --                             | N[C]        | A:=B            |
|                                |             | A:=func(B)      |
|                                |             | A:=B<operator>C |
| S0, S1, V0, V1, L0, L1, A1, R1 | N[C]        | A:=B            |
|                                |             | A:=func(B)      |
|                                |             | A:=B<operator>C |

نکته ای که لازمست ذکر شود نحوه تعریف متغیرهای محلی است. در پنجره پایین برنامه در قسمت Variable با کلیک کردن روی Interface بخشهای In و OUT و STAT و ... مربوط به FB ظاهر میشوند که میتوان متغیرهای محلی دلخواه را از نوع مورد نظر در این قسمت ها تعریف کرد. شکل زیر:

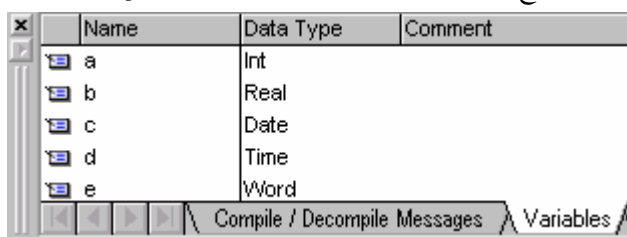

بدینترتیب میتوان از متغیرهای محلی همانند آدرسهای دیگر برای عملیات محاسباتی استفاده کرد مثالهای صفحه بعد کاربرد دستورات محاسباتی را بهتر نشان میدهد.

متغیر B از جنس Time بصورت محلی تعریف شده و مقدار ۵ ثانیه به آن اختصاص داده شده است.

|   |         |
|---|---------|
| N | B:=T#5S |
|---|---------|

متغیر A بصورت محلی از جنس Integer تعریف شده هر بار که برنامه وارد این Step میشود به A یک عدد اضافه میشود بدین طریق تعداد دفعاتی که Step اجرا شده قابل پیگیری است

|      |        |
|------|--------|
| S1 N | A:=A+1 |
|------|--------|

متغیر محلی C از جنس Word تعریف شده و نتیجه AND دو مقدار MW0 و مقدار FFF0 در هنگام خروج از Step روی آن ریخته شده است

|      |                      |
|------|----------------------|
| S0 N | C:=MW0 AND W#16#FFF0 |
|------|----------------------|

متغیر محلی E از جنس Real تعریف شده و در صورت برآورده شدن شرایط اینترلاک مقدار سینوس MD0 روی آن ریخته می شود.

|     |              |
|-----|--------------|
| N C | E:= SIN(MD0) |
|-----|--------------|

انواع عملیات ممکن روی متغیرها در جدول زیر آورده شده اند:

| Assignments with Operator | Comment                                                                 |
|---------------------------|-------------------------------------------------------------------------|
| A := B + C                | +I, +D, +R                                                              |
| A := B - C                | -I, -D, -R                                                              |
| A := B *C                 | *I, *D, *R                                                              |
| A := B / C                | /I, /D, /R                                                              |
| A := B MOD C              | Modulo: Only for data type DINT                                         |
| A := B AND C              | AND operation (STL instructions: AW, AD)                                |
| A := B OR C               | OR operation (STL instructions: OW, OD)                                 |
| A := B XOR C              | EXCLUSIVE OR operation (STL instructions: XOW, XOD)                     |
| A := B SHL C              | Shift left, $0 \leq C \leq 255$ (STL instructions: SLW, SLD)            |
| A := B SHR C              | Shift right, $0 \leq C \leq 255$ (STL instructions: SRW, SRD)           |
| A := B SSR C              | Shift right with sign, $0 \leq C \leq 255$ (STL instructions: SSI, SSD) |
| A := B ROL C              | Rotate left, $0 \leq C \leq 255$ (STL instructions: RLD)                |
| A := B ROR C              | Rotate right, $0 \leq C \leq 255$ (STL instructions: RRD)               |



انواع فانکشن های قابل استفاده در جدول زیر آورده شده اند:

| Built-in Function    | Comment                                                          |
|----------------------|------------------------------------------------------------------|
| A := BCD_TO_NUM(B)   | BCD to INT or DINT (STL instructions: BTI, BTD)                  |
| A := NUM_TO_BCD(B)   | INT or DINT to BCD (STL instructions: ITB, DTB)                  |
| A := INT_TO_DINT(B)  | INT to DINT (STL instruction: ITD)                               |
| A := DINT_TO_REAL(B) | DINT to REAL (STL instruction: DTR)                              |
| A := ROUND(B)        | REAL to DINT (STL instruction: RND)                              |
| A := TRUNC(B)        | REAL to DINT, truncate remainder (STL instruction: TRUNC)        |
| A := NEGR(B)         | REAL negation                                                    |
| A := ABS(B)          | REAL absolute value                                              |
| A := SQR(B)          | REAL square                                                      |
| A := SQRT(B)         | REAL square root                                                 |
| A := LN(B)           | REAL logarithm to base e                                         |
| A := EXP(B)          | REAL exponent to base e                                          |
| A := SIN(B)          | REAL sine                                                        |
| A := ASIN(B)         | REAL arc sine                                                    |
| A := COS(B)          | REAL cosine                                                      |
| A := ACOS(B)         | REAL arc cosine                                                  |
| A := TAN(B)          | REAL tangent                                                     |
| A := ATAN(B)         | REAL arc tangent                                                 |
| A := NEG(B)          | Negation (two's complement) (STL instructions: NEGI, NEGD, NEGR) |
| A := NOT(B)          | One's complement (STL instructions: INVI, INV D)                 |
| A := SWAP(B)         | Swap bytes (STL instructions: TAD, TAW)                          |
| A := RLDA(B)         | Rotate 32 bits left by 1 bit via CCI (STL instruction: RLDA)     |
| A := RRDA(B)         | Rotate 32 bits right by 1 bit via CC1 (STL instruction: RRDA)    |

## ۱۴-۴-۲ برنامه نویسی Condinion

با توضیحاتی که تاکنون داده شده خواننده محترم با Condition و شرایط مورد استفاده در آن آشنا شده است در این بخش با تفصیل بیشتر Condition را مورد بحث قرار می دهیم و نکات خاص مربوط به آن را متذکر می شویم .

Condition توسط المانهای LAD یا FBD و در یکی از ۴ بخش زیر مورد استفاده قرار میگیرد:

- |                   |                              |
|-------------------|------------------------------|
| ۱. بخش Transition | ۳. بخش Supervision           |
| ۲. بخش Interlock  | ۴. بخش Permanent Instruction |

نکاتی که لازمست به آنها توجه شود :

- حداکثر ۳۲ عدد المان LAD یا FBD میتوان در بخش های فوق بکار برد.
- اگر بخش Transition فاقد Condition باشد برنامه از آن Step عبور می کند و در هنگام کامپایل صرفاً warning تولید میشود.
- اگر Condition قبل و بعد از یک Step یکسان باشد در اینصورت با فعال شدن شرایط Step فعال نمیماند و سریعاً به Step بعدی گذر میکند در این شرایط اجرا یا عدم اجرای Step بستگی به تنظیمی دارد که از طریق منوی Option> Block Setting انجام میشود مطابق شکل زیر. اگر Skip Step غیر فعال باشد دستورات Step در حین گذر نیز اجرا میشود ولی در صورت فعال بودن، این دستورات اجرا نخواهند شد. بصورت پیش فرض این گزینه غیر فعال است.

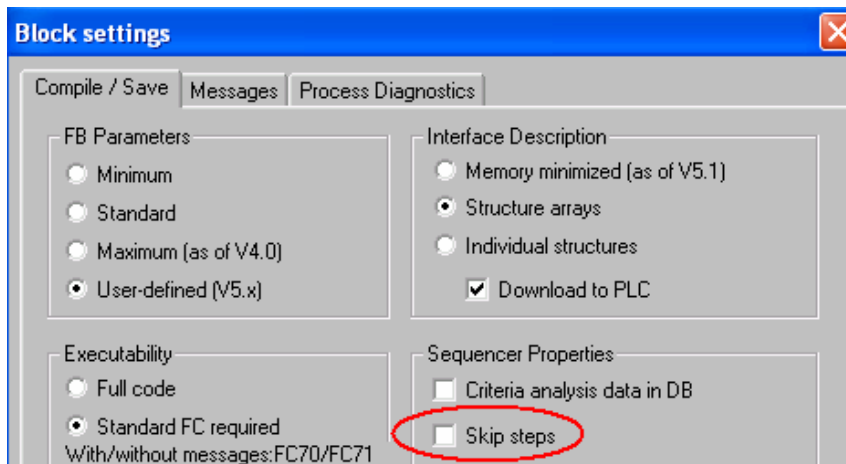

## برنامه نویسی توسط S7-Graph

- اگر اینترلاک برنامه نویسی نشود ولی دستور Step همراه با اینترلاک نوشته شود مشکلی پیش نخواهد آمد و در هنگام کامپایل صرفاً Warning تولید می شود.
- وقتی شرایط اینترلاک برقرار نباشد منجر به Disturbance Error میشود و در اینحالت Event با وضعیت L1 تولید شده و برنامه Step اجرا نمیگردد. با بکار بردن L1 میتوان آلارمی را تولید کرد بعنوان مثال در برنامه زیر وقتی کلید IO.7 فعال نباشد Error فوق بوجود می آید و خروجی Q0.5 که نشان دهنده وقوع این اشکال است فعال میگردد.

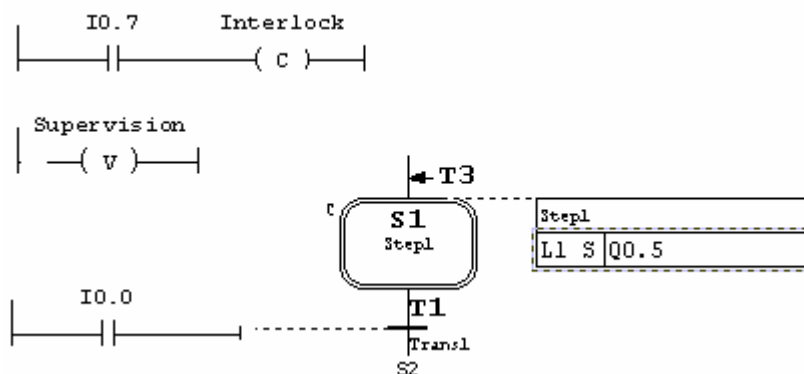

- فقط در بخش Permanent Instruction میتوان نتیجه را روی خروجی (Coil) انتقال داد. در این بخش علاوه بر S میتوان از R نیز استفاده کرد:

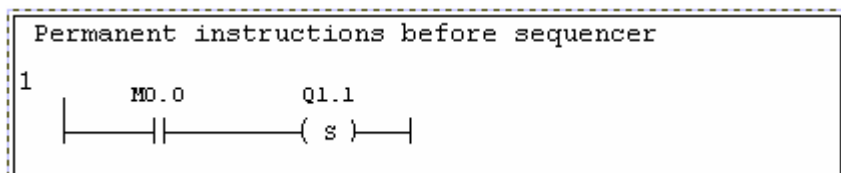

- در اتصال المانهای LAD و FBD معمولاً از منوی Insert حالت Direct فعال است بنابراین ابتدا بایستی با ماوس روی موقعیت مورد نظر سپس روی المان مورد نظر کلیک نماییم. اگر از منوی Insert حالت Drag and Drop انتخاب شود میتوان المان را برداشت و در محل مورد نظر قرار داد.
- انتخاب LAD و FBD از منوی View امکان پذیر است.
- صرفاً المانهای AND و OR و Comparator را می توان استفاده کرد.
- Comparator را برای تمام حالات مقایسه می توان بکار برد کافیست یکی از علامت های >, <, >=, <=, >, <, >=, <= را روی آن تایپ نمود.

- تمام مقادیر هم نوع مانند TIME , REAL , DINT , INT را میتوان توسط Comparator مورد مقایسه قرار داد.
- از پارامترهای خاص Step و Transition میتوان برای برنامه نویسی Condition استفاده کرد این پارامترها در جدول زیر لیست شده اند . قبلاً پارامتر Step.t را در یکی از مثالها بکار بردیم.

| آدرس      | مفهوم                                                                                | محل استفاده            |
|-----------|--------------------------------------------------------------------------------------|------------------------|
| Si.T      | زمان فعال بودن Step یا آخرین مدت فعال بودن Step                                      | Comparator, assignment |
| Si.U      | کل زمان فعال بودن Step بدون زمان مربوط به Disturbance ناشی از اینتراک یا Supervision | Comparator, assignment |
| Si.X      | نشان دهنده اینکه Step مورد نظر فعال است یا خیر                                       | contact                |
| Transi.TT | نشان دهنده اینکه آیا شرایط Transition مورد نظر بر آورده شده یا خیر                   | contact                |

برای کنترل زمان CPU از SFC64 استفاده میکند که در برنامه Graph اتوماتیک در پوشه Blocks ظاهر می گردد. در برنامه زیر در صورتی S3 اجرا میشود که قبل از آن S2 و S7 فعال شده باشند.

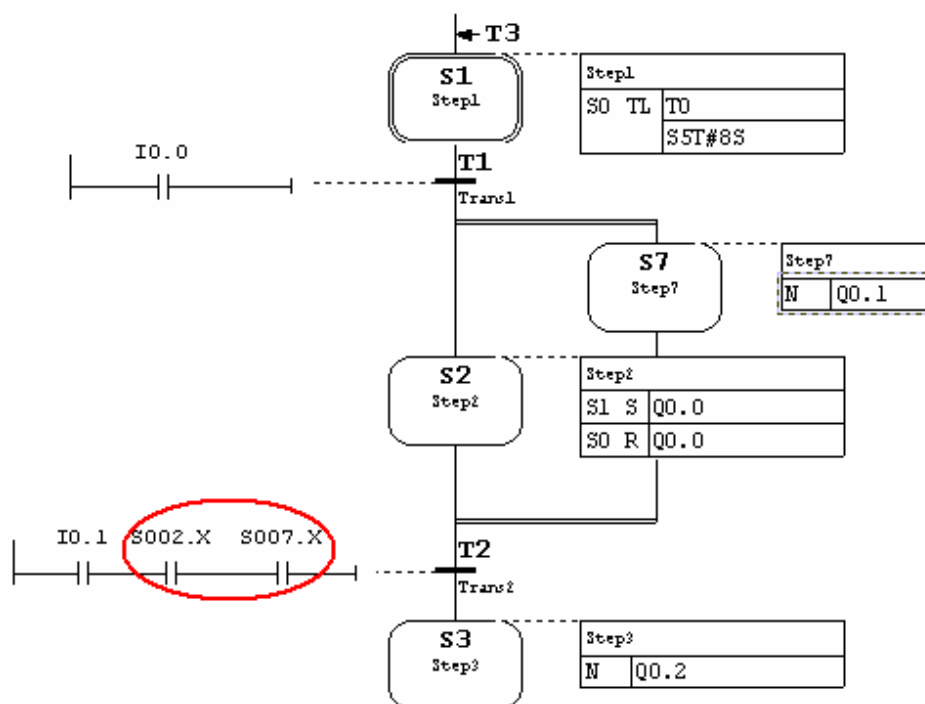

## برنامه نویسی توسط S7-Graph

### نحوه استفاده از Supervision

در برخی از پروژه ها مهم است که مدت زمان یک Step از حد معینی بیشتر نشود و گرنه ممکن است محصول از بین برود یا دستگاه آسیب ببیند. این کنترل با اعمال نظارت یا Supervision امکان پذیر است. در برنامه مثال زیر با مشاهده Step مورد نظر بصورت Single Step در قسمت Supervision با استفاده از یک مقایسه گر زمان اجرای Step را با مقدار 10 ثانیه مقایسه کرده ایم اگر قبل از 10 ثانیه با فعال شدن سوئیچ I0.0 گذر از Step اتفاق بیفتد شرایط نرمال است گویی که هیچ نظارتی وجود ندارد ولی اگر زمان به 10 ثانیه برسد و I0.0 فعال نگردد در اینصورت خطای Supervision اتفاق می افتد و در حالت On line میبینیم که Step با رنگ قرمز روشن میشود و دیگر فعال و غیرفعال شدن I0.0 تاثیری ندارد و Step گذر نمیکند. در این شرایط میتوان برنامه Step را وابسته به رخداد Supervision نمود. همانطور که قبلاً ذکر شد وقوع Supervision با V1 و برطرف شدن آن با V0 چک میشود پس میتوان در برنامه Step مثلاً در صورت وقوع این خطا دستور داد تا مثلاً PLC با فانکشن SFC46 خاموش شود یا دستور خاص دیگری اجرا شود. لازم است توجه شود که توقف یک توالی بدلیل خطای نظارتی تاثیری روی کار پردازش سایر توالی های موجود در برنامه ندارد.

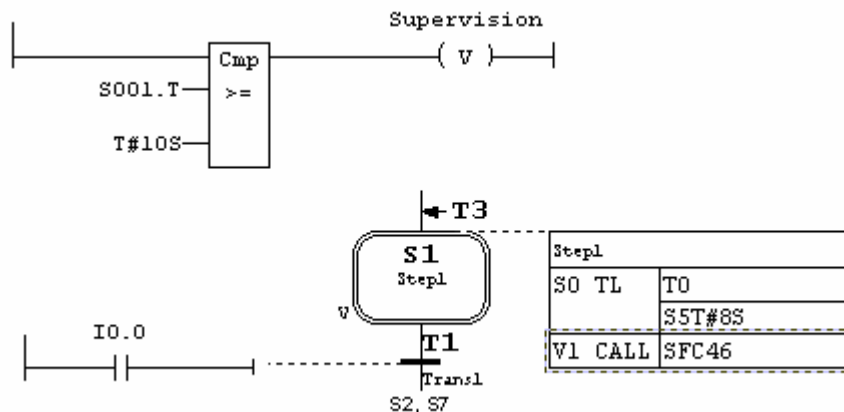

همانطور که در شکل فوق می بینیم حرف V در کنار Step ظاهر شده و بیانگر اینست که Step تحت نظارت است. نکته ای که هنوز روشن نشده اینست که در صورت وقوع Supervision با توجه به اینکه برنامه در همان Step می ماند چه باید کرد تا گذر اتفاق بیفتد. برای گذر لازم است Acknowledge اعمال شود یعنی مثلاً اپراتور توسط سیستم مانیتورینگ با فشردن یک کلید خطا را Acknowledge کند در اینصورت یک بیت از حافظه CPU که متصل به آن کلید است یک شده و میتوان با استفاده از این بیت Step را عبور داد. برای این

|                      |                                                    |
|----------------------|----------------------------------------------------|
| CALL FB 3, DB3       | کار به OB1 یا بلاکی که در آن FB فوق صدا زده        |
| OFF_SQ :=            | شده مراجعه می کنیم و می بینیم که در هنگام فراخوانی |
| INIT_SQ :=           | پارامترهای مختلفی مانند روبرو در زیر FB آمده است.  |
| ACK_EF := DB1.DBX0.0 | یکی از این پارامترها ACK_EF می باشد.               |
| S_PREV :=            | ورودی ACK_EF به یک بیت از دیتا بلاک متصل           |
| S_NEXT :=            | شده که این بیت توسط اپراتور صفر یا یک میشود اگر    |
| SW_AUTO :=           | برنامه را بصورت On Line بینیم مشاهده میکنیم که     |
| SW_TAP :=            | با یک شدن این بیت خطای Supervision برطرف شده       |
| SW_MAN :=            | و برنامه به شرایط عادی باز میگردد.                 |
| S_SEL :=             |                                                    |
| S_ON :=              |                                                    |
| S_OFF :=             |                                                    |
| T_PUSH :=            |                                                    |
| S_NO :=              |                                                    |
| S_MORE :=            |                                                    |
| S_ACTIVE :=          |                                                    |
| ERR_FLT :=           |                                                    |
| AUTO_ON :=           |                                                    |
| TAP_ON :=            |                                                    |
| MAN_ON :=            |                                                    |

در مورد سایر ورودی و خروجی های فوق در بخش بعد توضیحاتی خواهد آمد.

#### ۱۴-۵ پارمترهای FB در S7\_Graph

وقتی FB که توسط Graph نوشته شده در بلاک دیگری همراه با DB صدا زده می شود پارامترهای ورودی و خروجی آن ظاهر میشوند. همانطور که گفته شد الزامی به اختصاص مقادیر به این پارامترها وجود ندارد و از آنها میتوان فقط در صورت لزوم استفاده نمود.

نکته مهمی که در ارتباط با این پارامترها وجود دارد متغیر بودن تعداد آنهاست به عبارت دیگر ممکن است در شرایطی تعداد پارامترها از آنچه در بالا نشان داده شده کمتر یا بیشتر باشد. این موضوع بستگی به تنظیمی دارد که برای FB در منوی Option > Block Setting از برنامه S7-Graph مانند شکل زیر انجام میشود.

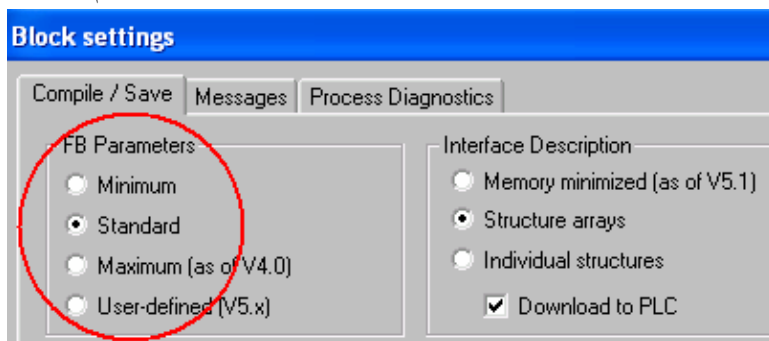

## برنامه نویسی توسط S7-Graph

همانطور که در شکل قبل مشاهده میشود چهار گزینه برای انتخاب وجود دارد و بطور پیش فرض گزینه Standard فعال است. گزینه Minimum کمترین امکانات را در اختیار کاربر میگذارد و حافظه کمتری از CPU را اشغال میکند ولی گزینه آخر یعنی User-Defined بیشترین امکانات را فراهم کرده و حافظه بیشتری را نیز به خود اختصاص می دهد. استفاده از مد دستی یا اتوماتیک یا نیمه اتوماتیک از جمله این موارد است. در ادامه شرح دقیقتری از گزینه های چهارگانه فوق آمده است.

### Minimum

در این حالت حداقل امکانات در دسترس است و فقط جایی استفاده میشود که نیازی به فانکشن های مانیتورینگ یا فانکشنهای کنترل بیشتر وجود ندارد و در عین حال می خواهیم از حافظه بصورت بهینه استفاده گردد. با انتخاب این گزینه و ذخیره سازی FB وقتی در بلاک ماقبل آنرا صدا میزنیم مانند شکل زیر فقط یک ورودی برای آن مشاهده می نمایم:

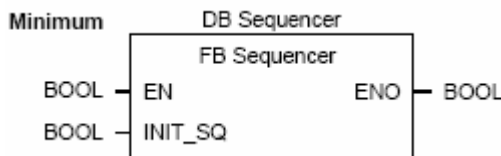

ورودی INIT\_SQ برای چهار گزینه فوق الذکر وجود دارد و همانطور که از نامش پیداست برای Initialize کردن Sequencer بکار می رود و از جنس Bool است. هرگاه این ورودی یک شود Step فعلی در توالی رها شده و به Step اولیه بر میگردد. در برخی موارد لازم است در صورتی که بین اجرای توالی CPU متوقف شود پس از راه اندازی مجدد از Step اولیه شروع نماید. برای اینکار FB را در OB راه اندازی مانند OB100 همراه با یک DB صدا زده و پارامتر INIT\_SQ را در آنجا یک میکنیم این امر موجب میشود که همواره پس از راه اندازی، توالی از مرحله اول شروع نماید. در صفحات آینده مثالی از کاربرد این ورودی در سیستم کنترل آورده شده است.

عدم وجود ورودی و خروجی های دیگر در حالت Minimum امکانات آنرا محدود ساخته است بعنوان مثال بدلیل عدم وجود ورودی ACK\_EF امکان Acknowledge کردن خطاها از جمله خطای Supervision وجود ندارد.

**Standard**

در این حالت امکانات استاندارد در دسترس است میتوان مدهای کاری مختلف مانند دستی و اتوماتیک را انتخاب کرد، امکان Acknowledge کردن خطا ها وجود دارد و .... در اینحالت وقتی از بلاک ماقبل FB را صدا می زنیم ورودی ها و خروجی ها مانند شکل زیر خواهند بود. همانطور که ملاحظه میشود تعداد ورودی و خروجی در اینحالت بسیار بیشتر از حالت Minimum است و امکانات FB نیز به همین دلیل بیشتر است. بجز ورودی INIT\_SQ که قبلاً شرح داده شد سایر ورودی ها در جدول بعد معرفی گردیده اند.

| Standard | DB Sequencer |          |      |
|----------|--------------|----------|------|
|          | FB Sequencer |          |      |
| BOOL     | EN           | ENO      | BOOL |
| BOOL     | OFF_SQ       | S_NO     | INT  |
| BOOL     | INIT_SQ      | S_MORE   | BOOL |
| BOOL     | ACK_EF       | S_ACTIVE | BOOL |
| BOOL     | S_PREV       | ERR_FLT  | BOOL |
| BOOL     | S_NEXT       | AUTO_ON  | BOOL |
| BOOL     | SW_AUTO      | TAP_ON   | BOOL |
| BOOL     | SW_TAP       | MAN_ON   | BOOL |
| BOOL     | SW_MAN       |          |      |
| INT      | S_SEL        |          |      |
| BOOL     | S_ON         |          |      |
| BOOL     | S_OFF        |          |      |
| BOOL     | T_PUSH       |          |      |

لازم است ذکر شود که در اینحالت سه مد کاری برای توالی قابل تنظیم است:

- **مد اتوماتیک** : در این مد گذر از یک مرحله به مرحله بعد بر اساس شرایط Transition بطور اتوماتیک انجام می شود.
- **مد دستی** : در این مد گذر از یک مرحله به مرحله بعد فقط بصورت دستی و توسط ورودی های S\_ON و S\_OFF از FB انجام میشود و به شرایط Transition بستگی ندارد.
- **مد Inching** : در این مد که نیمه اتومات است برای گذر سیگنال نه تنها بایستی Condition در Transition برآورده شده باشد بلکه لازم است ورودی T\_push نیز فعال شده باشد به همین دلیل به آن Transition And Push یا TAP نیز می گویند.

مد های فوق توسط ورودی های SW\_AUTO و SW\_MAN و SW\_TAP قابل انتخاب است.

بعداً خواهیم دید که برای گزینه های دیگر مد نیمه اتومات دیگری نیز وجود دارد که با ورودی SW\_TOP فعال میشود در این مد Condition یا T\_Push هر کدام فعال شوند گذر اتفاق می افتد.



## برنامه نویسی توسط S7-Graph

| Parameter | Data Type | مفهوم                                                                                        |
|-----------|-----------|----------------------------------------------------------------------------------------------|
| OFF_SQ    | BOOL      | با یک شدن این ورودی توالی یعنی تمام Stepها غیر فعال می شوند.                                 |
| ACK_EF    | BOOL      | با یک شدن این ورودی خطای پیش آمده Acknowledge میشود و توالی اجباراً به Step بعد هدایت میگردد |
| REG_EF    | BOOL      | اگر فعال شود تمام خطاها و Disturbance ها ثبت میگردد                                          |
| ACK_S     | BOOL      | مرحله ای که شماره آن در خروجی S_NO ظاهر شده با فعال شدن این ورودی Acknowledge می شود.        |
| REG_S     | BOOL      | مرحله ای که شماره آن در S_NO ظاهر شده با فعال شدن این ورودی Register می شود.                 |
| S_PREV    | BOOL      | با یک شدن این ورودی توالی از Step جاری به مرحله قبل بر می گردد                               |
| S_NEXT    | BOOL      | با یک شدن این ورودی توالی از Step جاری به مرحله بعد میرود                                    |
| SW_AUTO   | BOOL      | فعال کردن حالت اتومات                                                                        |
| SW_TAP    | BOOL      | فعال کردن حالت نیمه اتومات Inching بصورت Transition and Push                                 |
| SW_MAN    | BOOL      | فعال کردن مد دستی                                                                            |
| S_SEL     | INT       | انتخاب شماره Step برای نمایش وضعیت آن روی خروجی S_NO                                         |
| S_ON      | BOOL      | برای فعال کردن Step در مد دستی                                                               |
| S_OFF     | BOOL      | برای غیرفعال کردن Step در مد دستی                                                            |
| T_PREV    | BOOL      | برای نمایش Transition قبلی روی خروجی T_NO                                                    |
| T_NEXT    | BOOL      | برای نمایش Transition بعدی روی خروجی T_NO                                                    |
| T_PUSH    | BOOL      | در حالت نیمه اتومات برای گذر از یک مرحله بکار میرود.                                         |

خواننده محترم میتواند برای فهم بهتر عملکرد این ورودی ها تمرین های زیر را شخصاً انجام دهد:

**تمرین ۱:** در یکی از مثال هایی که تاکنون ارائه شده در هنگام صدا زدن FB ورودی SW\_TAP را به M0.0 و T\_PUSH را به M0.1 نسبت دهید. بلاک ها را ذخیره و به PLC یا سیمولاتور دانلود کنید سپس برنامه Graph را مانیتور نمایید. مشاهده خواهید کرد که تا زمانی که M0.0 صفر است پردازش برنامه عادی است و مد کاری اتوماتیک است ولی با یک شدن M0.0 در صورتی که M0.1 یک نباشد حتی با وجود برآورده شدن Condition گذر از Step اتفاق نخواهد افتاد مگر اینکه M0.1 یک شود.

**تمرین ۲:** به ورودی های SW\_AUTO و SW\_MAN و SW\_TAP سه فلگ نسبت دهید مثلاً M0.0 M0.1 و M0.2 سپس پس از دابلود بلاک بترتیب آنها را صفر و یک کنید مشاهده خواهید کرد که با لبه مثبت هر کدام وضعیت مد کاری تغییر کرده و همانطور می ماند تا اینکه با ورودی دیگر این وضعیت تغییر داده شود. در حالت Online مد کاری را میتوان در پایین پنجره Graph با رنگ سبز مشاهده نمود بصورت زیر:



مد AUTO همان وضعیت پیش فرضی است که تاکنون همه مثالها را با آن تست کردیم. مد TAP را نیز در تمرین ۱ بررسی نمودیم. در مد MAN نیز مشاهده میشود که با بر آورده شدن Condition در Transitoin گذر از Step اتفاق نمی افتد.

### Maximum

در این حالت امکانات بیشتری نسبت به حالت استاندارد در دسترس است شرح ورودی هایی که این فانکشن علاوه بر فانکشن استاندارد دارد در جدول بعد آمده است.

#### Maximum <= V4 DB Sequencer

| FB Sequencer |         |            |      |
|--------------|---------|------------|------|
| BOOL         | EN      | ENO        | BOOL |
| BOOL         | OFF_SQ  | S_NO       | INT  |
| BOOL         | INIT_SQ | S_MORE     | BOOL |
| BOOL         | ACK_EF  | S_ACTIVE   | BOOL |
| BOOL         | HALT_SQ | ERR_FLT    | BOOL |
| BOOL         | HALT_TM | SQ_HALTED  | BOOL |
| BOOL         | ZERO_OP | TM_HALTED  | BOOL |
| BOOL         | EN_IL   | OP_ZEROED  | BOOL |
| BOOL         | EN_SV   | IL_ENABLED | BOOL |
| BOOL         | S_PREV  | SV_ENABLED | BOOL |
| BOOL         | S_NEXT  | AUTO_ON    | BOOL |
| BOOL         | SW_AUTO | TAP_ON     | BOOL |
| BOOL         | SW_TAP  | MAN_ON     | BOOL |
| BOOL         | SW_MAN  |            |      |
| INT          | S_SEL   |            |      |
| BOOL         | S_ON    |            |      |
| BOOL         | S_OFF   |            |      |
| BOOL         | T_PUSH  |            |      |

## برنامه نویسی توسط S7-Graph

| Parameter | Data Type | مفهوم                                                                                                      |
|-----------|-----------|------------------------------------------------------------------------------------------------------------|
| HALT_SQ   | BOOL      | با یک شدن این ورودی توالی به حالت تعلیق در می آید.                                                         |
| HALT_TM   | BOOL      | با یک شدن این ورودی تمام دستورات مبتنی بر زمان مانند L و D و نیز زمان سنج Step ها به حالت تعلیق در می آید. |
| ZERO_OP   | BOOL      | اگر فعال شود تمام آدرس هایی که در دستورات N و D و L بکار رفته اند صفر میشوند و دستور CALL نیز اجرا نمیشود. |
| EN_IL     | BOOL      | با این ورودی می توان اینترلاک را فعال یا غیر فعال کرد.                                                     |
| EN_SV     | BOOL      | با این ورودی می توان Supervision را فعال یا غیر فعال کرد.                                                  |

### Maximum

در این حالت امکانات بیشتری نسبت به حالت Maximum در دسترس است شرح ورودی هایی که این فانکشن علاوه بر فانکشن استاندارد دارد در جدول زیر و شکل فانکشن در صفحه بعد آمده است.

| Parameter | Data Type | مفهوم                                                                                                  |
|-----------|-----------|--------------------------------------------------------------------------------------------------------|
| REG_EF    | BOOL      | با یک شدن این ورودی تمام Error ها و Disturbance ها ثبت میشوند.                                         |
| ACK_S     | BOOL      | با یک شدن این ورودی شماره Step که Acknowledge شده روی S_NO نمایش داده می شود.                          |
| REG_S     | BOOL      | با یک شدن این ورودی شماره Step که Register شده روی S_NO نمایش داده می شود.                             |
| EN_ACKREQ | BOOL      | برای فعال کردن نیاز به Acknowledge بکار میرود.                                                         |
| DISP_SAKT | BOOL      | فقط Step فعال نشان داده می شود.                                                                        |
| DISP_SEF  |           | فقط step که دچار Error یا Disturbance شده نشان داده میشود.                                             |
| DISP_SALL |           | تمام Step ها نشان داده میشوند.                                                                         |
| SW_TOP    |           | مد اتومات/دستی را فعال میکند در اینحالت اگر Conditon برآورده شود یا T_PUSH فعال شود گذر اتفاق می افتد. |
| S_SELOK   |           | مقدار انتخاب شده برای S_SEL در S_NO نمایش داده میشود.                                                  |
| T_PREV    |           | Transition فعال شده قبلی در T_NO نشان داده میشود.                                                      |
| T_NEXT    |           | Transition فعال شده بعدی در T_NO نشان داده میشود.                                                      |
| EN_SSKIP  |           | پرش از Step را فعال می کند. (به بحث Skip Step رجوع شود)                                                |

| Maximum V5/ user-defined |           | DB Sequencer   |       |
|--------------------------|-----------|----------------|-------|
|                          |           | FB Sequencer   |       |
| BOOL                     | EN        | ENO            | BOOL  |
| BOOL                     | OFF_SQ    | S_NO           | INT   |
| BOOL                     | INIT_SQ   | S_MORE         | BOOL  |
| BOOL                     | ACK_EF    | S_ACTIVE       | BOOL  |
| BOOL                     | REG_EF    | S_TIME         | TIME  |
| BOOL                     | ACK_S     | S_TIMEOK       | TIME  |
| BOOL                     | REG_S     | S_CRITLOC      | DWORD |
| BOOL                     | HALT_SQ   | S_CRITLOCERR   | DWORD |
| BOOL                     | HALT_TM   | S_CRITSUP      | DWORD |
| BOOL                     | ZERO_OP   | S_STATE        | WORD  |
| BOOL                     | EN_IL     | T_NO           | INT   |
| BOOL                     | EN_SV     | T_MORE         | BOOL  |
| BOOL                     | EN_ACKREQ | T_CRIT         | DWORD |
| BOOL                     | EN_SSKIP  | T_CRITOLD      | DWORD |
| BOOL                     | DISP_SACT | T_CRITFLT      | DWORD |
| BOOL                     | DISP_SEF  | ERROR          | BOOL  |
| BOOL                     | DISP_SALL | FAULT          | BOOL  |
| BOOL                     | S_PREV    | ERR_FLT        | BOOL  |
| BOOL                     | S_NEXT    | SQ_ISOFF       | BOOL  |
| BOOL                     | SW_AUTO   | SQ_HALTED      | BOOL  |
| BOOL                     | SW_TAP    | TM_HALTED      | BOOL  |
| BOOL                     | SW_TOP    | OP_ZEROED      | BOOL  |
| BOOL                     | SW_MAN    | IL_ENABLED     | BOOL  |
| INT                      | S_SEL     | SV_ENABLED     | BOOL  |
| BOOL                     | S_SELOK   | ACKREQ_ENABLED | BOOL  |
| BOOL                     | S_ON      | SSKIP_ENABLED  | BOOL  |
| BOOL                     | S_OFF     | SACT_DISP      | BOOL  |
| BOOL                     | T_PREV    | SEF_DISP       | BOOL  |
| BOOL                     | T_NEXT    | SALL_DISP      | BOOL  |
| BOOL                     | T_PUSH    | AUTO_ON        | BOOL  |
|                          |           | TAP_ON         | BOOL  |
|                          |           | TOP_ON         | BOOL  |
|                          |           | MAN_ON         | BOOL  |

## برنامه نویسی توسط S7-Graph

**تمرین ۳:** در برنامه تمرین ۱ توسط منوی Option > Block Setting گزینه User Defined را انتخاب نمایید. سپس FB را ذخیره و از همانجا به PLC دانلود کنید. پس از آن در بلاک مقابل مثلاً در OB1 مجدداً FB را همراه با DB صدا بزنید خواهید دید که پارامترهای بیشتری نسبت به حالت قبل در زیر FB ظاهر میشود. یکی از این پارامترها SW\_TOP است که اگر آنرا به یک بیت مثلاً M1.0 نسبت دهید با لبه مثبت سیگنال در این ورودی توالی به حالت اتومات/دستی در می آید این وضعیت را با کلمه TOP در پایین پنجره در حالت Online نیز میتوانید مشاهده نمایید. در این مد علاوه بر اینکه Condition موجود در Transition ها موجب گذر از یک مرحله به مرحله بعد هستند میتوان توسط کلیدی که به ورودی T\_PUSH اختصاص داده شده نیز باعث گذر از یک Step به Step دیگر شد. پس برخلاف مد TAP که بایستی هم Condition و هم T\_PUSH فعال باشد تا گذر اتفاق بیفتد در اینجا یکی از این دو میتواند موجب عبور به مرحله بعد شود به همین دلیل به آن Transition Or Push یا TOP می گویند.

**تمرین ۴:** در حالتی که گزینه User Defined از منوی Option > Block Setting فعال است امکان استفاده از دستور registration که فقط برای این حالت قابل استفاده است را چک کنید. برای این کار در هنگام صدا زدن FB ورودی REG\_EF را به فلگ M0.0 نسبت دهید سپس برنامه ای در یکی از Step ها مانند شکل زیر بنویسید. در این برنامه در شرایط نرمال که اینترلاک I0.0 فعال است خروجی Q0.0 خاموش است وقتی اینترلاک غیر فعال باشد و خطای disturbance رخ دهد در اینحالت در مد online رنگ Step قرمز میگردد و باز خروجی Q0.0 خاموش است ولی در همین شرایط اگر M0.0 را فعال کنیم خروجی Q0.0 که وابسته به event است روشن می گردد.

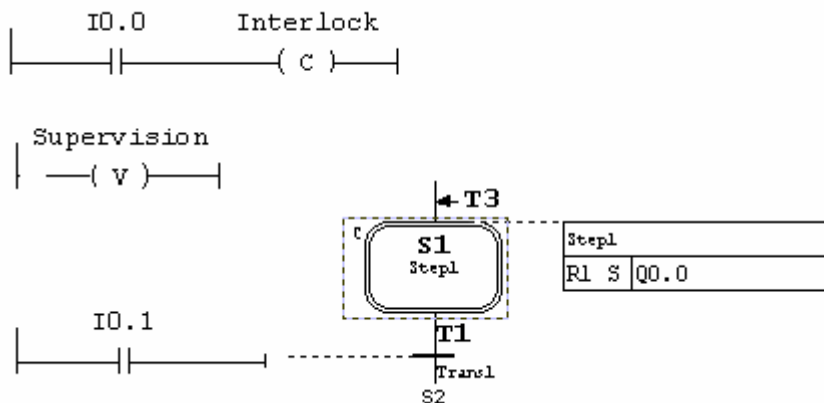

### تست مد های کاری با استفاده از Debug

تمام مواردی که در ارتباط با مدهای کاری و پارامترهای مختلف ذکر شد توسط امکان Debug در برنامه Graph نیز قابل تست است. برای فعال کردن آن کافیست پس از دابلود در حالی که PLC در مد Run است با استفاده از منوی `Debug > Control Sequencer` پنجره ای مانند شکل صفحه بعد را فعال کنیم. توسط این پنجره میتوان تمام پارامترهای ورودی FB را بدون اینکه نیاز باشد در داخل برنامه مقدار دهی شوند تست کرد از جمله:

- تست تمام مدهای کاری AUTO , MAN , TAP , TOP
- فعال یا غیر فعال نمودن توالی
- تست Interlock و Supervision

برای روشن شدن بیشتر چند حالت را با استفاده از این پنجره بررسی می نمایم.

۱- مدهای کاری را با استفاده از گزینه های بالای این پنجره تغییر دهید و تاثیر آنرا روی Graph در حالت Online ببینید.

۲- Initial کردن توالی را با استفاده از کلید Initialize بالای پنجره چک کنید.

۳- غیر فعال کردن کل توالی را با استفاده از کلید Disable بالای پنجره چک کنید.

۴- در یک Step از اینترلاک استفاده کنید. مد کاری را AUTO انتخاب نمایید. با استفاده از گزینه پایین پنجره میتوانید اینترلاک را فعال یا غیر فعال کنید.

۵- حالت ۴ را برای Supervision چک کنید با گزینه Supervision Active میتوانید آن را فعال یا غیر فعال کنید.

۶- در حالی که در مد AUTO گزینه Supervision فعال است از کلید Acknowledge بالای پنجره استفاده کنید خواهید دید که در مد Online رنگ قرمز تبدیل به سبز شده و گذر اتفاق می افتد.

۷- مد را به حالت Manual تغییر دهید. در اینحالت ابتدا در جلوی Step Number نام Step فعلی که فعال است را بنویسید سپس آنرا با کلید Deactivate غیر فعال کنید خواهید دید که در حالت Online این Step غیر فعال میشود. پس از آن نام Step دلخواه دیگری را بنویسید و آنرا Active کنید مشاهده خواهید کرد که Step مورد نظر که میتواند چندین Step بعد باشد فعال میگردد. در اینحالت دقت کنید که Condition موجود در Transition ها هیچ تاثیری روی گذر از Step ها ندارند و فقط بصورت دستی میتوان هر Step دلخواهی را فعال یا غیر فعال کرد.

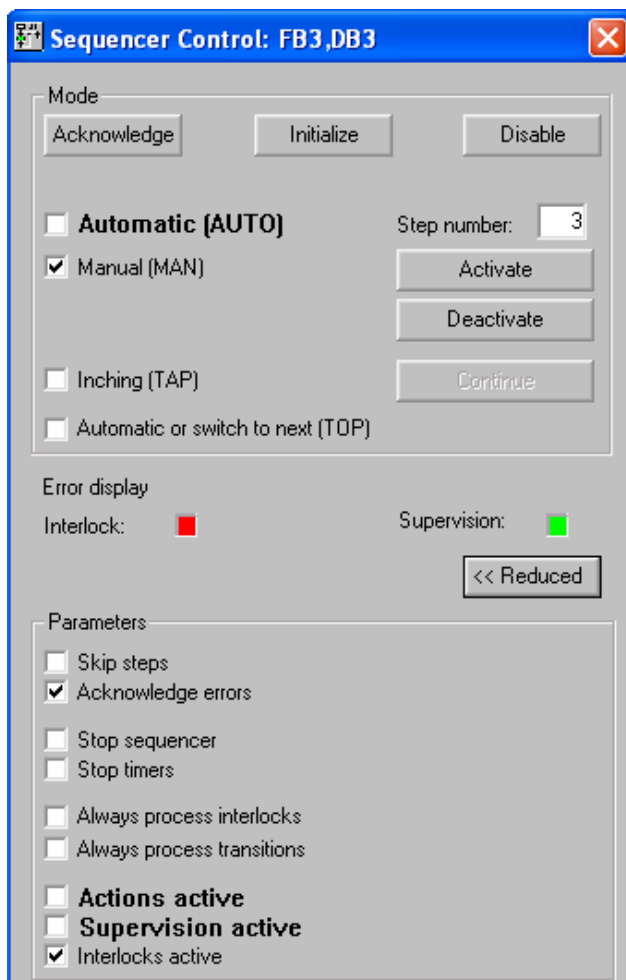

- ۸- توالی را Initial کرده و مد را به حالت TOP تغییر دهید مشاهده خواهید کرد که کلید Continue فعال میشود. اگر این کلید فشار داده شود یا شرایط Condition فعال شود گذر از Step اتفاق خواهد افتاد.
- ۹- توالی را Initial کرده و مد را به حالت TAP تغییر دهید مشاهده خواهید کرد که اگر کلید Continue فشار داده شود و شرایط Condition فعال شود گذر از Step اتفاق خواهد افتاد.

## ۱۴-۶ ارائه چند مثال با S7-Graph

در این قسمت چند برنامه که با S7-Graph نوشته شده مورد بحث قرار می‌دهیم خواننده محترم توجه دارد که برنامه نویسی همیشه روش منحصر به فرد ندارد و یک برنامه را می‌توان به روش‌های مختلفی نوشت.

## مثال ۱: کنترل ترتیبی دو نوار نقاله

در فرآیندی دو نوار نقاله مانند شکل وجود دارند که موادی را به بخش دیگری از فرآیند هدایت می‌کنند. روشن شدن و خاموش شدن این دو نوار به ترتیب و بطور کلی منطق زیر لازم است بر سیستم حاکم باشد:

- با زدن شستی Start ابتدا نوار B و با ۵ ثانیه تاخیر نوار A روشن شود.
- با زدن شستی Stop ابتدا نوار A و با ۷ ثانیه تاخیر نوار B خاموش شود.
- با زدن شستی Emergency هر دو نوار بلافاصله خاموش شوند.

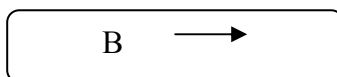
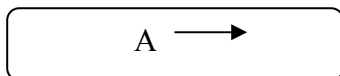

بایستی توجه داشت که اگر کلید Start زده شده و برنامه نوار B را روشن کرده و در حال زمان سنجی برای روشن کردن نوار A می‌باشد و در این شرایط کلید Emergency زده شد بایستی بلافاصله هر دو نوار خاموش شوند و همینطور اگر کلید Stop زده شده و برنامه نوار A را خاموش کرده و در حال زمان سنجی برای خاموش کردن نوار B میباشد و سیگنال Emergency برسد باز در اینجا لازم است نوار B نیز بلافاصله خاموش گردد. برنامه در S7-Graph با توجه به نکات زیر نوشته شده است:

- برای هر کدام از سه حالت روشن خاموش و قطع اضطراری یک شاخه موازی منظور شده است.
- شاخه‌های موازی همگی به Step1 که Initial تعریف شده متصل هستند. در این step برنامه وضعیت سه کلید را می‌بیند و متناسب با آن دستورات شاخه مورد نظر را اجرا می‌کند.



## برنامه نویسی توسط S7-Graph

- در شاخه مربوط به روشن شدن ، ابتدا نوار B با دستور S روشن شده و روشن میماند سپس با استفاده از یک مقایسه گر زمان وقتی ۵ ثانیه در Step 2 سپری شد برنامه بطور اتوماتیک وارد Step 3 میگردد. و پس از Set کردن خروجی مربوط به نوار A به step اولیه بازگشت می کند.
- در شاخه مربوط به خاموش شدن ، ابتدا نوار A با دستور R خاموش شده سپس با استفاده از یک مقایسه گر زمان وقتی ۷ ثانیه در Step 4 سپری شد برنامه بطور اتوماتیک وارد Step 6 میگردد. و پس از Reset کردن خروجی مربوط به نوار B به step اولیه بازگشت می کند.
- در شاخه قطع اضطراری هر دو نوار در Step 7 خاموش شده و برنامه به Step 1 بازگشت می نماید.
- تا اینجا برنامه در برخی شرایط درست کار میکند ولی در مواردی قطع اضطراری عمل نمی نماید . بعنوان مثال وقتی برنامه در Step 2 قرار دارد و هنوز تایمر به ۵ ثانیه نرسیده اگر Emergency برسد عمل نمی کند زیرا فعال شدن Emergency فقط وقتی دیده میشود که برنامه در Step 1 قرار داشته باشد. برای رفع این مشکل از تدبیر خاصی استفاده شده است بدینصورت که متغیر حافظه M0.0 به ورودی Initialize مربوط به FB در هنگام فراخوانی در OB1 اختصاص داده شده است. این ورودی در برنامه Gragh بصورتی بکار رفته که با فعال شدن شستی اضطراری M0.0 یک میگردد و منجر به Initialize شدن توالی یعنی بازگشت به Step 1 میگردد بدیهی است با بازگشت به Step 1 بلافاصله برنامه وارد مسیر قطع اضطراری میگردد و هر دو نوار را خاموش می کند. اما از آنجا که این کنترل لازمست در تمامی Step ها بتواند اعمال شود برنامه آن مطابق شکل زیر در بخش Permanent Instruction نوشته شده است.

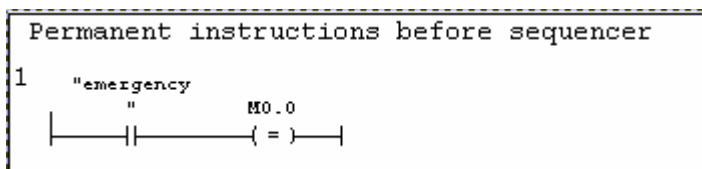

شکل توالی در صفحه بعد ترسیم شده است.

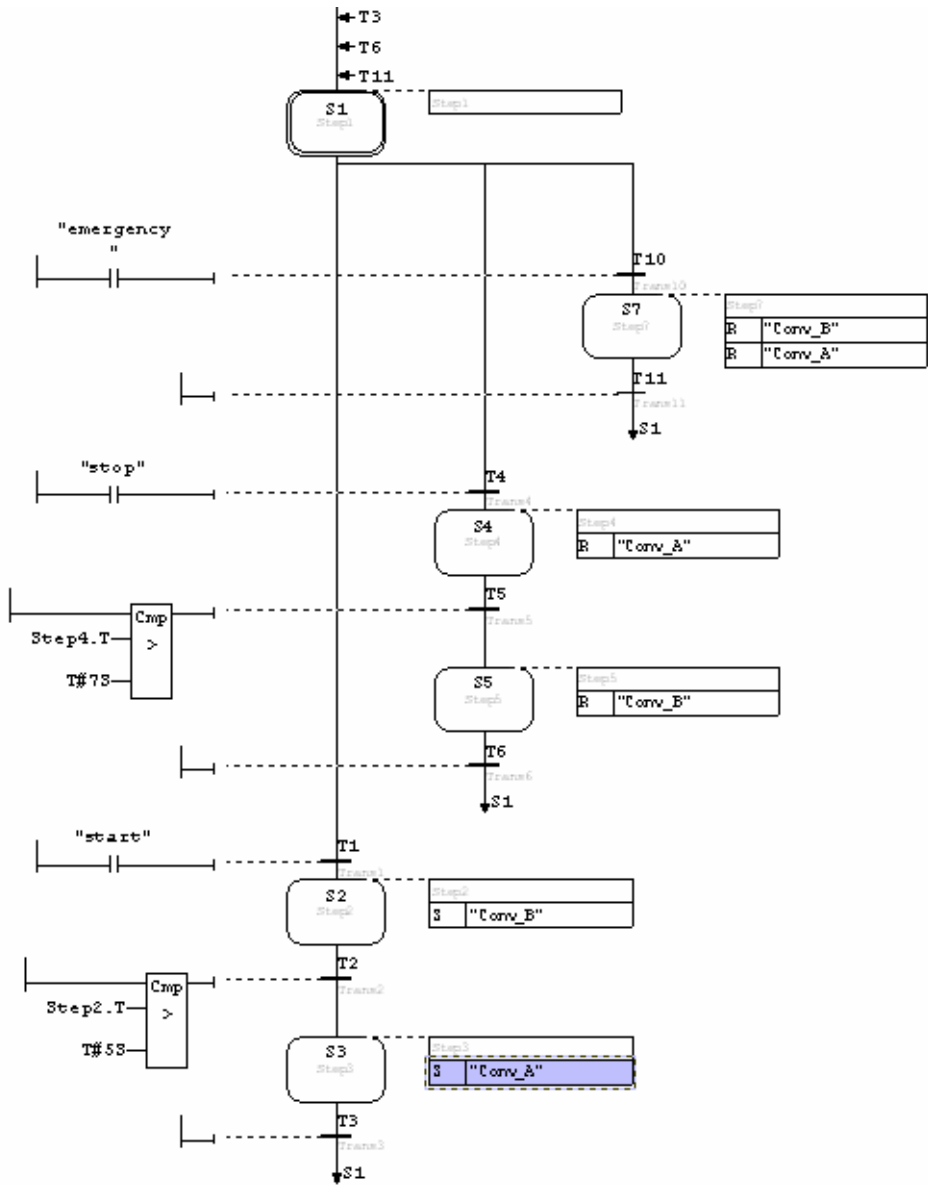

**مثال ۲: کنترل یک دریل اتوماتیک**

یک دریل برقی برای مته کاری روی قطعه کار استفاده میشود بجز گذاشتن قطعه اولیه و برداشتن قطعه سوراخ کاری شده که بصورت دستی است بقیه عملیات بصورت اتوماتیک انجام میشود این مراحل عبارتند از:

۱. قطعه کار بصورت دستی زیر دریل قرار می گیرد.
۲. بسته به جنس قطعه، سوئیچ Coolant توسط اپراتور انتخاب میشود یعنی در مواردی که لازم باشد در محل مته کاری خنک کاری انجام شود این سوئیچ انتخاب میگردد.
۳. ماشین با کلید Start توسط اپراتور روشن می شود.
۴. قطعه تحت فشار کلمپ میشود و فیدبک فشار به کنترلر داده میشود.
۵. پمپ سیستم خنک کاری در صورتی که کلید coolant انتخاب شده باشد روشن میشود.
۶. دریل توسط کارتریج پایین می آید تا به وضعیتی که توسط لیمیت سوئیچ مشخص شده برسد.
۷. نیم ثانیه در موقعیت نهایی مکث می کند.
۸. دریل توسط کارتریج به بالا بر میگردد تا به لیمیت سوئیچ حد بالا برسد.
۹. موتور دریل و پمپ خنک کاری خاموش میشود.
۱۰. قطعه کار آزاد شده و بصورت دستی برداشته می شود.

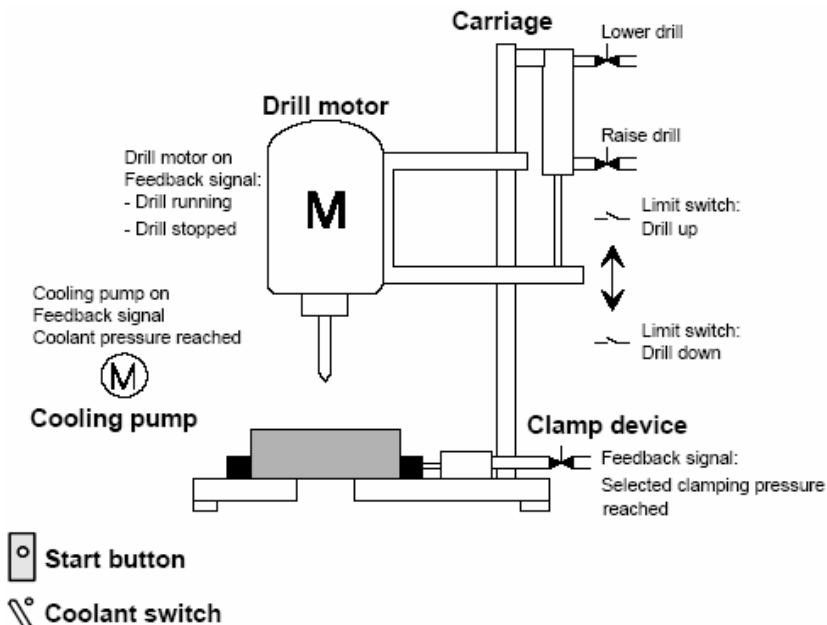

با توجه به مراحل کاری فوق الذکر ترتیب عملیات در شکل زیر نشان داده شده است :

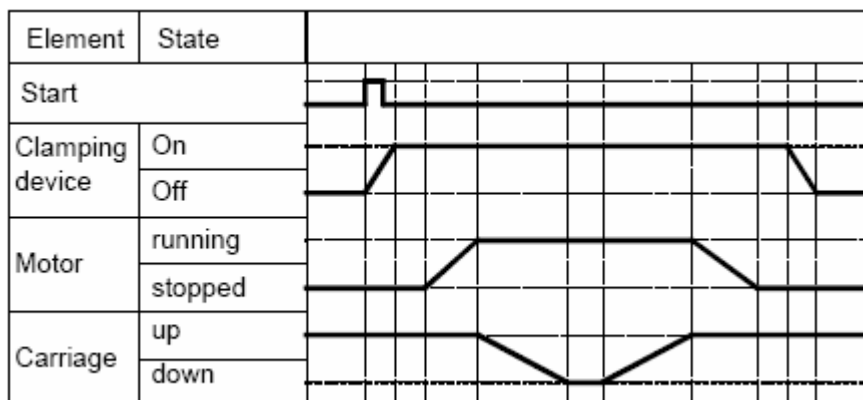

شکل کلی برنامه Graph بصورت زیر است برنامه اصلی در صفحه بعد آمده است .

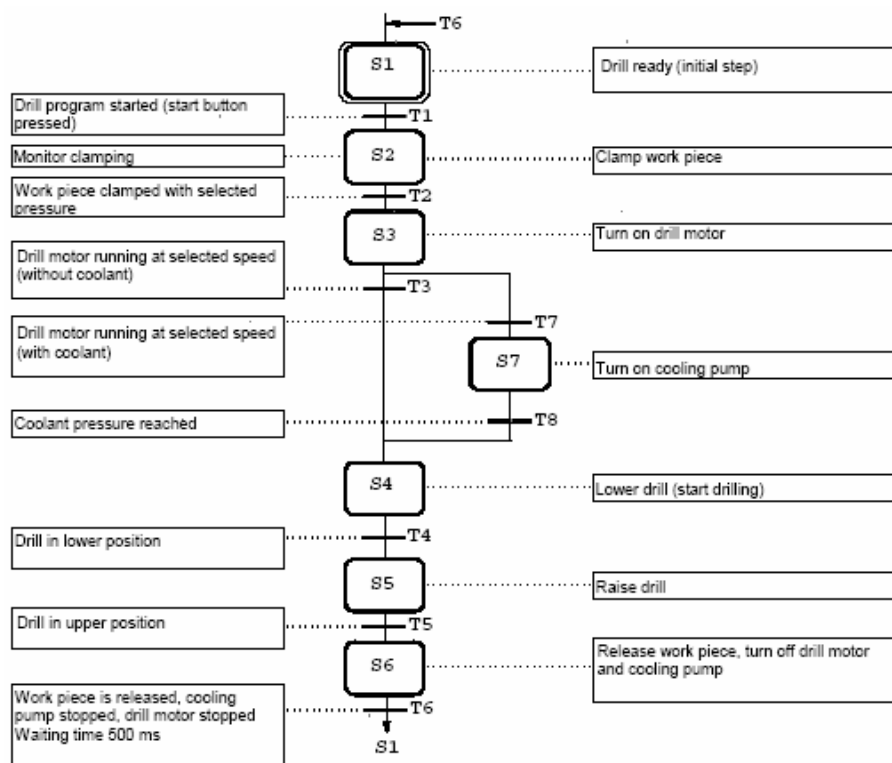

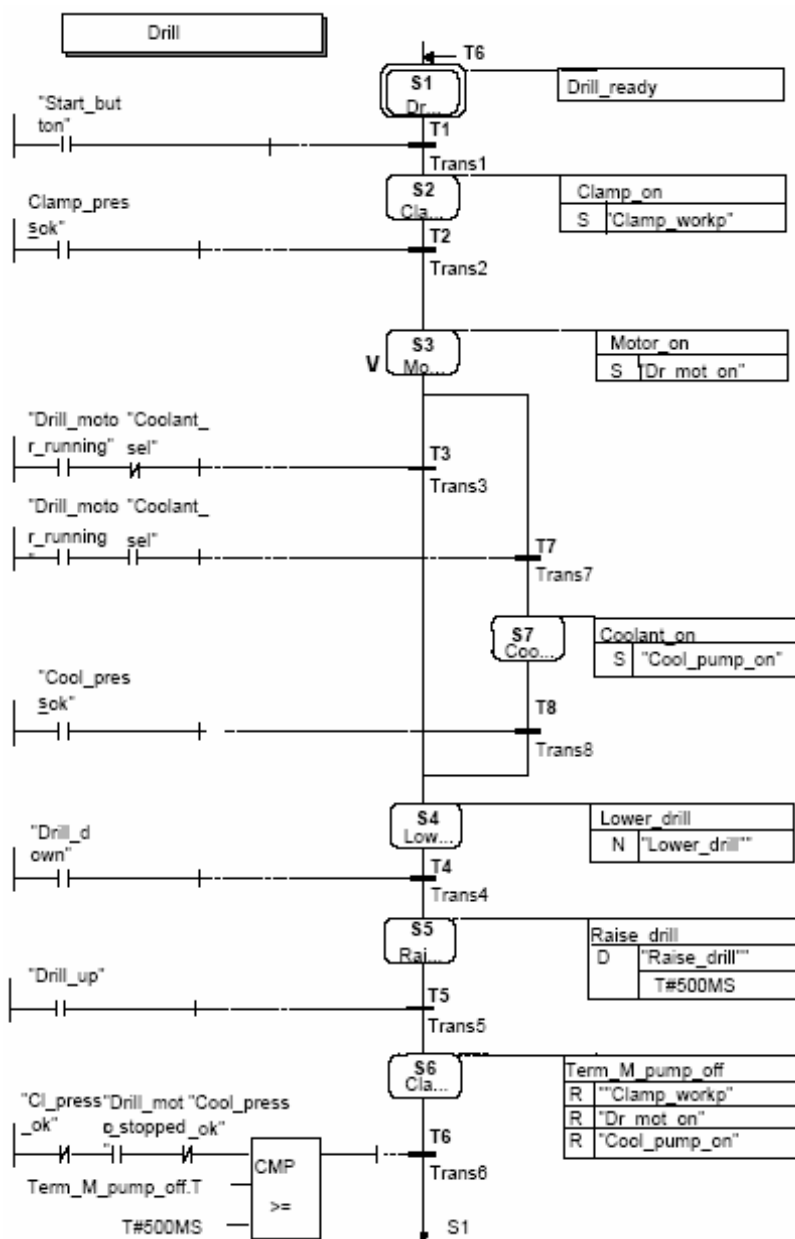

همانطور که در توالی دیده میشود Step2 تحت Supervision قرار گرفته اگر آنرا بصورت Single ببینیم مانند شکل زیر خواهد بود. همانطور که ملاحظه میشود اگر در طول مدت ۵۰۰ میلی ثانیه بعد از روشن شدن دریل فیدبک فشار کلمپ نرسد سیستم با خطای Supervision متوقف می گردد

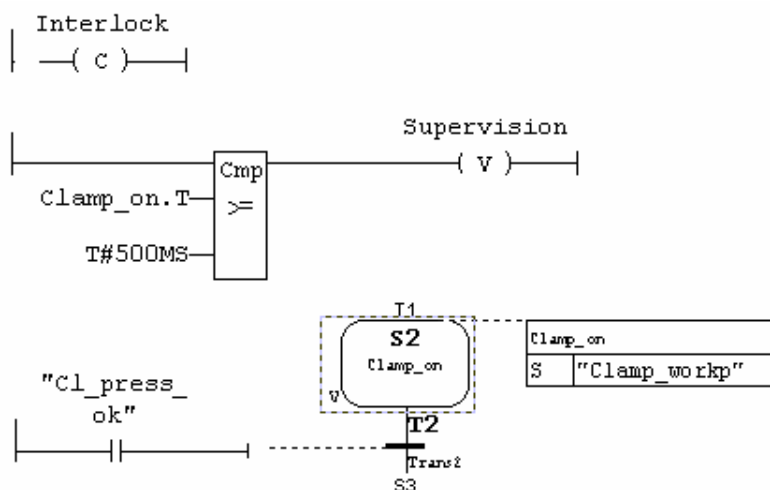

سمبلهایی که برای آدرسهای اصلی در این برنامه استفاده شده بصورت زیر است. در ضمن M0.0 در OB1 به ورودی INIT\_SQ داده شده تا توسط آن توالی در صورت لزوم به Step1 برگردد.

|    | Symbol ▲       | Address | Data type | Comment                                |
|----|----------------|---------|-----------|----------------------------------------|
| 1  | Cl_press_ok    | I 0.4   | BOOL      | Work piece clamping pressure reached   |
| 2  | Clamp_workp    | Q 0.4   | BOOL      | Clamp work piece at required pressure  |
| 3  | Cool_press_ok  | I 0.6   | BOOL      | Cooling pump running                   |
| 4  | Cool_pump_on   | Q 0.1   | BOOL      | Supply coolant                         |
| 5  | Coolant_sel    | I 0.5   | BOOL      | Cooling pump selector switch on        |
| 6  | Cyclic_prg     | OB 1    | OB 1      | Cyclic program                         |
| 7  | Dr_mot_on      | Q 0.0   | BOOL      | Turn on drill                          |
| 8  | Dr_mot_running | I 0.0   | BOOL      | Drill motor running at selected speed  |
| 9  | Dr_mot_stopped | I 0.1   | BOOL      | Drill motor stopped                    |
| 10 | Drill_down     | I 0.2   | BOOL      | Limit switch "drill in lower position" |
| 11 | Drill_up       | I 0.3   | BOOL      | Limit switch "drill in upper position" |
| 12 | IDB_Seq_drill  | DB 1    | FB 1      | Instance DB of the drill sequencer     |
| 13 | INIT_SQ        | M 0.0   | BOOL      | Sequencer parameter: INIT_SQ           |
| 14 | Lower_drill    | Q 0.2   | BOOL      | Lower drill                            |
| 15 | Raise_drill    | Q 0.3   | BOOL      | Raise drill                            |
| 16 | Seq_drill      | FB 1    | FB 1      | Drill sequencer                        |
| 17 | Start_button   | I 0.7   | BOOL      | Start button of the drill              |

## S7-Graph برنامه نویسی توسط

### مثال ۳: ارسال پیام به CPU برای وقوع خطا در S7-Graph

در این مثال با نحوه تنظیم و استفاده از امکانات ارسال پیام آشنا می‌شویم اگرچه این موضوع منحصر به S7-Graph نیست و در سایر محیط‌های برنامه نویسی نیز ممکن است ولی در اینجا نکات مربوط به Graph مورد بحث قرار می‌گیرد. برنامه همانطور که در صفحه بعد نشان داده شده متشکل از پنج Step است. در Step 1 هم Supervision و هم Interlock فعال است که در شکل زیر آمده است. در سایر Step ها فقط Supervision وجود دارد.

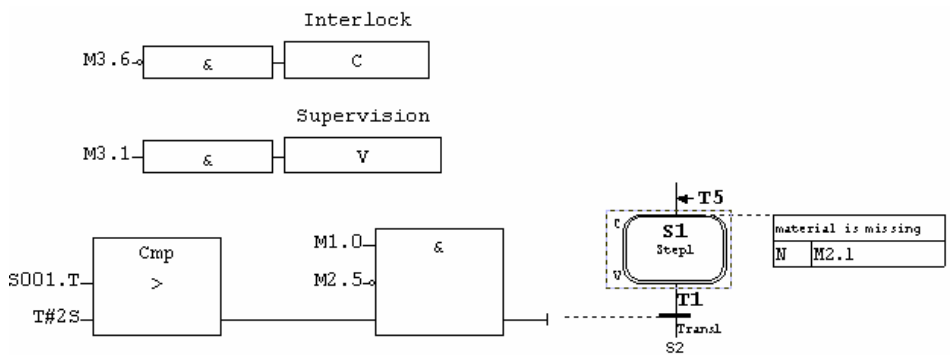

Supervision در Step2 با M3.2 و در Step3 با M3.3 و همینطور سایر Step ها به همین ترتیب فعال شده است. یعنی در Step5 با M3.5 فعال است.

هدف آنست که در هنگام بروز خطای اینترلاک یا supervision پیامی به CPU ارسال گردد. برای اینکار لازمست مراحل زیر را را انجام دهیم:

۱- ابتدا در برنامه Graph از منوی Block Setting > Option مانند شکل بعد Message را فعال می‌کنیم. این تنظیم باعث میشود که شماره Step و پیام آن توسط SFC17/SFC18 در حافظه پیام CPU ثبت گردد.

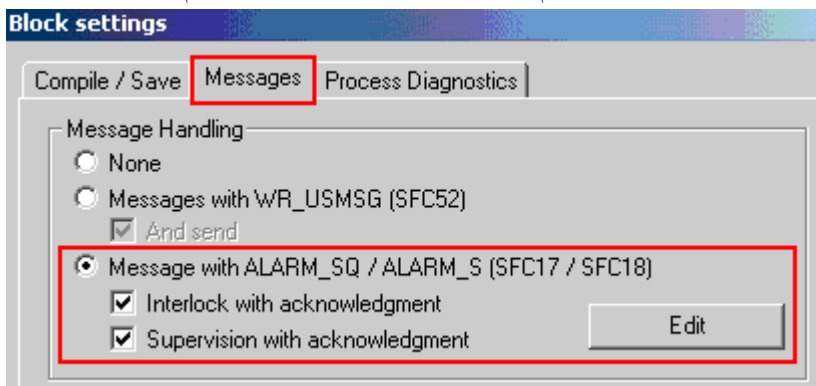

۲- با استفاده از منوی File>Save تغییرات را ذخیره میکنیم در این وضعیت اگر به آیکون FB در پوشه Blocks از Simatic Manager نگاه کنیم مثلث زرد رنگی را در کنار آن و همینطور در کنار DB مربوط به آن مشاهده خواهیم کرد. با کلیک راست روی FB و مشاهده Properties قسمت Attribute را بصورت شکل زیر خواهیم دید:

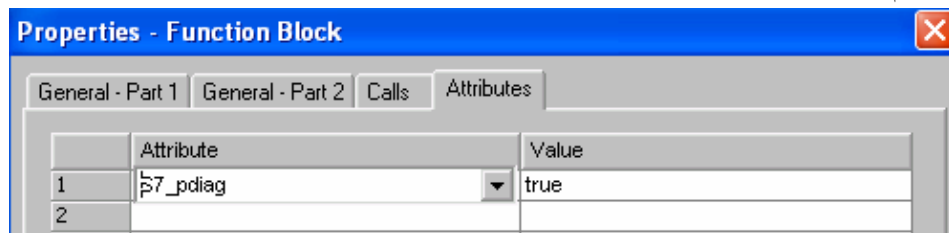

۳- مجدداً در پنجره شکل صفحه قبل روی Edit کلیک میکنیم مشاهده مینماییم که پنجره پیام مانند شکل بعد باز میشود و در جلوی اینترلاک و Supervision عبارات زیر ظاهر شده است.

S7GRAPH Interlock Error: FB2, DB2, S@1W%03u@ @1W%t#S7GraphFB2@  
S7GRAPH Supervision Error FB2, DB2, S@1W%03u@ @1W%t#S7GraphFB2@

این عبارات توسط خود سیستم ظاهر میشود و برای نوشتن شماره Step و پیام مربوط به آن بکار میرود. در عین حال میتوان به ابتدا و انتهای آن کلمات دیگری را افزود یا کلماتی را حذف کرد مانند:

Fault in Plant 1: FB2, DB2, S@1W%03u@ @1W%t#S7GraphFB2@ check the material

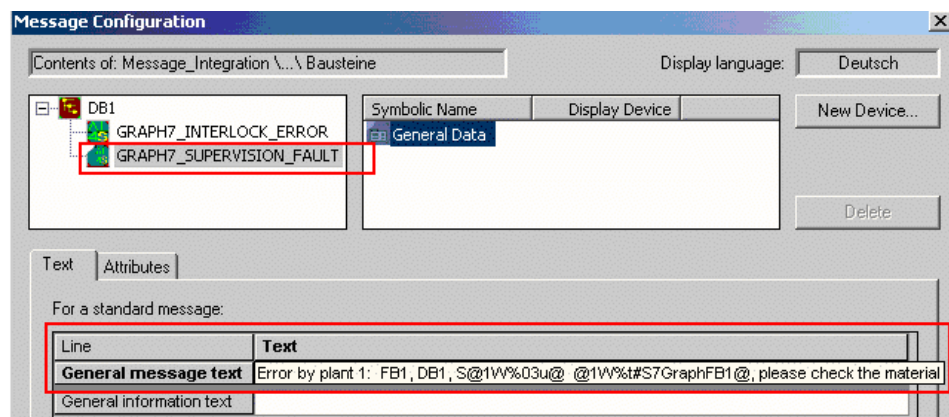



## برنامه نویسی توسط S7-Graph

۴- روی Step1 ها راست کلیک کرده و با انتخاب Object Properties در بخش Extension پیام دلخواه را مانند پنجره زیر بنویسید. این کار را برای سایر step ها تکرار کنید و در هر کدام پیام دلخواه را بنویسید.

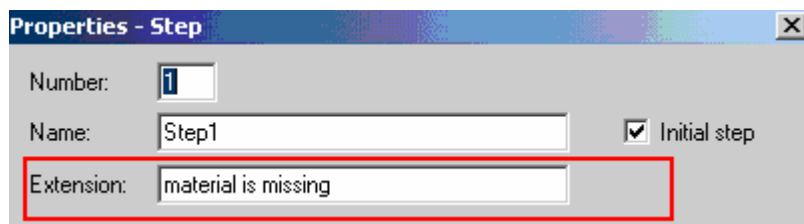

۵- با کلیک کردن روی OK و سپس ذخیره سازی برنامه در Graph اکنون اگر به Simatic Manager برگشته و از منوی Options>Text Libraries > System Text Library زیر را خواهیم دید که پیام های موجود در آن بطور اتوماتیک از Graph تولید شده اند. میتوان در همین جا پیام ها را تغییر داد و ذخیره کرد.

| Edit system text libraries - [\Message_Integration\SIMATIC 400(1)\CP... |       |                         |
|-------------------------------------------------------------------------|-------|-------------------------|
| Texts Edit View Window Help                                             |       |                         |
| [Icons]                                                                 |       |                         |
|                                                                         | Index | Deutsch (Deutschland)   |
| 1                                                                       | 1     | material is missing     |
| 2                                                                       | 2     | material is too big     |
| 3                                                                       | 3     | drill is defekt         |
| 4                                                                       | 4     | material is defect      |
| 5                                                                       | 5     | material is falled down |

۶- OBI و سایر بلاک ها را به PLC دانلود کنید سپس در حالت On Line از منوی PLC> CPU Messages در Simatic Manager استفاده کنید تا پیام هایی که در حافظه CPU ذخیره میشوند را مانند شکل صفحه بعد ملاحظه نمایید. در این پنجره گزینه A را فعال کنید تا آلارم ها نمایش داده شوند.

در این شرایط اگر بعنوان مثال وقتی برنامه در Step 1 است ورودی M3.1 مربوط به Supervision فعال شود پیغام زیر را در لیست مزبور خواهیم دید :

Fault in Plant 1: FB1,DB1,S001 No material available, check the material

| Date/time                       | ID       | Message text                                                                                               |
|---------------------------------|----------|------------------------------------------------------------------------------------------------------------|
| 04.06.04 05:08:14:133 pm        |          | Message for 'W' (diagnostic events): Deactivated<br>Messages for 'A' (process and system error): Activated |
| Module:                         |          | Message_IntegrationSIMATIC 400(1)CPU 417-4                                                                 |
| Source:                         |          | PG/PC                                                                                                      |
| 04.06.04 05:08:14:451 pm        |          | Message-Update Start: .....                                                                                |
| Module:                         |          | Message_IntegrationSIMATIC 400(1)CPU 417-4                                                                 |
| Source:                         |          | PG/PC                                                                                                      |
| 04.06.04 05:08:14:451 pm        |          | ..... Message-Update End.                                                                                  |
| Module:                         |          | Message_IntegrationSIMATIC 400(1)CPU 417-4                                                                 |
| Source:                         |          | PG/PC                                                                                                      |
| <b>04.06.04 05:09:19:870 pm</b> | <b>2</b> | <b>Error by plant 1: FB1, DB1, S001 material is missing, please check the material</b>                     |
| Module:                         |          | Message_IntegrationSIMATIC 400(1)CPU 417-4                                                                 |
| Source:                         |          | S7-Graph                                                                                                   |
| 04.06.04 05:09:24:819 pm        | 2        | Error by plant 1: FB1, DB1, S001 material is missing, please check the material                            |
| Module:                         |          | Message_IntegrationSIMATIC 400(1)CPU 417-4                                                                 |
| Source:                         |          | S7-Graph                                                                                                   |

بعد از برطرف شدن فالت یعنی صفر شدن M3.1 گذر اتفاق نمی افتد تا خطا Acknowledge شود برای این کار ورودی ACK\_EF مربوط به FB در هنگام فراخوانی به M10.2 نسبت میدهم تا با یک کردن آن گذر به Step بعدی اتفاق بیفتد. با M10.0 نیز توالی را Initial کرده و با M10.1 آنرا غیر فعال میکنیم.

```
CALL FB 1, DB1
OFF_SQ :=M10.0
INIT_SQ :=M10.1
ACK_EF :=M10.2
```

## ۱۴-۷ لیست دستورات در S7-Graph

| Event | Instruction | Address              | شرح                                                                                                       |
|-------|-------------|----------------------|-----------------------------------------------------------------------------------------------------------|
|       |             |                      | <b>دستورات استاندارد</b>                                                                                  |
|       | N           | Q,I,M,N              | در مدتی که Step فعال است آدرس ذکر شده یک است                                                              |
|       | S           | Q,I,M,N              | وقتی Step فعال شود آدرس ذکر شده یک میشود و یک می ماند.                                                    |
|       | R           | Q,I,M,N              | وقتی Step فعال شود آدرس ذکر شده صفر میشود و صفر می ماند.                                                  |
|       | D           | Q,I,M,N<br>T#<const> | n ثانیه بعد از فعال شدن Step آدرس ذکر شده یک میشود و با خروج از Step صفر میشود.                           |
|       | L           | Q,I,M,N<br>T#<const> | بعد از فعال شدن Step آدرس ذکر شده یک میشود و پس از n ثانیه صفر میشود.                                     |
|       | CALL        | FC,FB<br>SFC<br>SFB  | با فعال شدن Step فراخوانی بلاک اتفاق می افتد.                                                             |
|       | N C         | Q,I,M,N              | در مدتی که Step فعال است بشرط برآورده شدن اینترلاک آدرس ذکر شده یک است                                    |
|       | S C         | Q,I,M,N              | وقتی Step فعال شود بشرط برآورده شدن اینترلاک آدرس ذکر شده یک میشود و یک می ماند.                          |
|       | R C         | Q,I,M,N              | وقتی Step فعال شود بشرط برآورده شدن اینترلاک آدرس ذکر شده صفر میشود و صفر می ماند.                        |
|       | D C         | Q,I,M,N<br>T#<const> | n ثانیه بعد از فعال شدن Step آدرس ذکر شده بشرط برآورده شدن اینترلاک یک میشود و با خروج از Step صفر میشود. |
|       | L C         | Q,I,M,N<br>T#<const> | بعد از فعال شدن Step بشرط برآورده شدن اینترلاک آدرس ذکر شده یک میشود و پس از n ثانیه صفر میشود.           |
|       | CALL C      | FC,FB<br>SFC<br>SFB  | با فعال شدن Step بشرط برآورده شدن اینترلاک فراخوانی بلاک اتفاق می افتد.                                   |
|       |             |                      | <b>دستورات مبتنی بر Event</b>                                                                             |
| S1    | N           | Q,I,M,N              | با ورود به Step آدرس ذکر شده یک میشود                                                                     |
| S1    | S           | Q,I,M,N              | با ورود به Step آدرس ذکر شده یک میشود و یک می ماند.                                                       |
| S1    | R           | Q,I,M,N              | با ورود به Step آدرس ذکر شده صفر میشود و صفر می ماند.                                                     |
| S1    | CALL        | FC,FB<br>SFC<br>SFB  | با ورود به Step فراخوانی بلاک اتفاق می افتد.                                                              |
| S1    | ON          | S                    | با ورود به Step جاری Step ذکر شده فعال میشود                                                              |
| S1    | OFF         | S                    | با ورود به Step جاری Step ذکر شده غیر فعال میشود                                                          |
| S1    | OFF         | S_ALL                | با ورود به Step جاری تمام Step ها غیر فعال میشوند                                                         |

|    |        |                     |                                                                                        |
|----|--------|---------------------|----------------------------------------------------------------------------------------|
| S1 | N C    | Q,I,M,N             | با ورود به Step بشرط برآورده شدن اینترلاک آدرس ذکر شده یک میشود                        |
| S1 | S C    | Q,I,M,N             | با ورود به Step بشرط برآورده شدن اینترلاک آدرس ذکر شده یک میشود و یک می ماند.          |
| S1 | R C    | Q,I,M,N             | با ورود به Step بشرط برآورده شدن اینترلاک آدرس ذکر شده صفر میشود و صفر می ماند.        |
| S1 | CALL C | FC,FB<br>SFC<br>SFB | با ورود به Step بشرط برآورده شدن اینترلاک فراخوانی بلاک اتفاق می افتد.                 |
| S1 | ON C   | S                   | با ورود به Step جاری Step ذکر شده بشرط برآورده شدن اینترلاک فعال میشود                 |
| S1 | OFF C  | S                   | با ورود به Step جاری Step ذکر شده. بشرط برآورده شدن اینترلاک غیر فعال میشود            |
| S1 | OFF C  | S_ALL               | با ورود به Step جاری تمام Step ها بشرط برآورده شدن اینترلاک غیر فعال میشوند            |
| S0 | N      | Q,I,M,N             | با خروج از Step آدرس ذکر شده یک میشود                                                  |
| S0 | S      | Q,I,M,N             | با خروج از Step آدرس ذکر شده یک میشود و یک می ماند.                                    |
| S0 | R      | Q,I,M,N             | با خروج از Step آدرس ذکر شده صفر میشود و صفر می ماند.                                  |
| S0 | CALL   | FC,FB<br>SFC<br>SFB | با خروج از Step فراخوانی بلاک اتفاق می افتد.                                           |
| S0 | ON     | S                   | با خروج از Step جاری Step ذکر شده فعال میشود                                           |
| S0 | OFF    | S                   | با خروج از Step جاری Step ذکر شده غیر فعال میشود                                       |
| V1 | N      | Q,I,M,N             | با وقوع خطای Supervision آدرس ذکر شده یک میشود                                         |
| V1 | S      | Q,I,M,N             | با وقوع خطای Supervision آدرس ذکر شده یک میشود و یک می ماند.                           |
| V1 | R      | Q,I,M,N             | با وقوع خطای Supervision آدرس ذکر شده صفر میشود و صفر می ماند.                         |
| V1 | CALL   | FC,FB<br>SFC<br>SFB | با وقوع خطای Supervision فراخوانی بلاک اتفاق می افتد.                                  |
| V1 | ON     | S                   | با وقوع خطای Supervision مرحله ذکر شده فعال میشود                                      |
| V1 | OFF    | S                   | با وقوع خطای Supervision مرحله ذکر شده غیر فعال میشود                                  |
| V1 | OFF    | S_ALL               | با وقوع خطای Supervision تمام Step ها غیر فعال میشوند                                  |
| V1 | N C    | Q,I,M,N             | با وقوع خطای Supervision بشرط برآورده شدن اینترلاک آدرس ذکر شده یک میشود               |
| V1 | S C    | Q,I,M,N             | با وقوع خطای Supervision بشرط برآورده شدن اینترلاک آدرس ذکر شده یک میشود و یک می ماند. |
| V1 | R C    | Q,I,M,N             | با وقوع خطای Supervision بشرط برآورده شدن اینترلاک آدرس ذکر شده صفر                    |

## برنامه نویسی توسط S7-Graph

|    |        |                     |                                                                                 |
|----|--------|---------------------|---------------------------------------------------------------------------------|
|    |        |                     | میشود و صفر می ماند.                                                            |
| V1 | CALL C | FC,FB<br>SFC<br>SFB | با وقوع خطای Supervision بشرط برآورده شدن اینترلاک فراخوانی بلاک اتفاق می افتد. |
| V1 | ON C   | S                   | با وقوع خطای Supervision بشرط برآورده شدن اینترلاک مرحله ذکر شده فعال میشود     |
| V1 | OFF C  | S                   | با وقوع خطای Supervision بشرط برآورده شدن اینترلاک مرحله ذکر شده غیر فعال میشود |
| V1 | OFF C  | S_ALL               | با وقوع خطای Supervision بشرط برآورده شدن اینترلاک تمام Step ها غیر فعال میشوند |
| V0 | N      | Q,I,M,N             | با رفع خطای Supervision آدرس ذکر شده یک میشود                                   |
| V0 | S      | Q,I,M,N             | با رفع خطای Supervision آدرس ذکر شده یک میشود و یک می ماند.                     |
| V0 | R      | Q,I,M,N             | با رفع خطای Supervision آدرس ذکر شده صفر میشود و صفر می ماند.                   |
| V0 | CALL   | FC,FB<br>SFC<br>SFB | با رفع خطای Supervision فراخوانی بلاک اتفاق می افتد.                            |
| V0 | ON     | S                   | با رفع خطای Supervision مرحله ذکر شده فعال میشود                                |
| V0 | OFF    | S                   | با رفع خطای Supervision مرحله ذکر شده غیر فعال میشود                            |
| L0 | N      | Q,I,M,N             | به محض وقوع شرایط اینترلاک آدرس ذکر شده یک میشود                                |
| L0 | S      | Q,I,M,N             | به محض وقوع شرایط اینترلاک آدرس ذکر شده یک میشود و یک می ماند.                  |
| L0 | R      | Q,I,M,N             | به محض وقوع شرایط اینترلاک آدرس ذکر شده صفر میشود و صفر می ماند.                |
| L0 | CALL   | FC,FB<br>SFC<br>SFB | به محض وقوع شرایط اینترلاک فراخوانی بلاک اتفاق می افتد.                         |
| L0 | ON     | S                   | به محض وقوع شرایط اینترلاک مرحله ذکر شده فعال میشود                             |
| L0 | OFF    | S                   | به محض وقوع شرایط اینترلاک مرحله ذکر شده غیر فعال میشود                         |
| A1 | N      | Q,I,M,N             | به محض Acknowledge شدن پیام آدرس ذکر شده یک میشود                               |
| A1 | S      | Q,I,M,N             | به محض Acknowledge شدن پیام آدرس ذکر شده یک میشود و یک می ماند.                 |
| A1 | R      | Q,I,M,N             | به محض Acknowledge شدن پیام آدرس ذکر شده صفر میشود و صفر می ماند.               |
| A1 | CALL   | FC,FB<br>SFC<br>SFB | به محض Acknowledge شدن پیام فراخوانی بلاک اتفاق می افتد.                        |
| A1 | ON     | S                   | به محض Acknowledge شدن پیام مرحله ذکر شده فعال میشود                            |
| A1 | OFF    | S                   | به محض Acknowledge شدن پیام مرحله ذکر شده غیر فعال میشود                        |
| A1 | N C    | Q,I,M,N             | به محض Acknowledge شدن پیام و برآورده شدن شرایط اینترلاک آدرس ذکر شده یک میشود  |

|    |        |                          |                                                                                                |
|----|--------|--------------------------|------------------------------------------------------------------------------------------------|
| A1 | S C    | Q,I,M,N                  | به محض Acknowledge شدن پیام و برآورده شدن شرایط اینترلاک آدرس ذکر شده یک میشود و یک می ماند.   |
| A1 | R C    | Q,I,M,N                  | به محض Acknowledge شدن پیام و برآورده شدن شرایط اینترلاک آدرس ذکر شده صفر میشود و صفر می ماند. |
| A1 | CALL C | FC<br>FB<br>SFC<br>SFB   | به محض Acknowledge شدن پیام و برآورده شدن شرایط اینترلاک فراخوانی بلاک اتفاق می افتد.          |
| A1 | ON C   | S                        | به محض Acknowledge شدن پیام و برآورده شدن شرایط اینترلاک مرحله ذکر شده فعال میشود              |
| A1 | OFF C  | S                        | به محض Acknowledge شدن پیام و برآورده شدن شرایط اینترلاک مرحله ذکر شده غیر فعال میشود          |
| R1 | N      | Q,I,M,N                  | به محض Register شدن آدرس ذکر شده یک میشود                                                      |
| R1 | S      | Q,I,M,N                  | به محض Register شدن آدرس ذکر شده یک میشود و یک می ماند.                                        |
| R1 | R      | Q,I,M,N                  | به محض Register شدن آدرس ذکر شده صفر میشود و صفر می ماند.                                      |
| R1 | CALL   | FC,FB<br>SFC<br>SFB      | به محض Register شدن فراخوانی بلاک اتفاق می افتد.                                               |
| R1 | ON     | S                        | به محض Register شدن مرحله ذکر شده فعال میشود                                                   |
| R1 | OFF    | S                        | به محض Register شدن مرحله ذکر شده غیر فعال میشود                                               |
| R1 | N C    | Q,I,M,N                  | به محض Register شدن و برآورده شدن شرایط اینترلاک آدرس ذکر شده یک میشود                         |
| R1 | S C    | Q,I,M,N                  | به محض Register شدن و برآورده شدن شرایط اینترلاک آدرس ذکر شده یک میشود و یک می ماند.           |
| R1 | R C    | Q,I,M,N                  | به محض Register شدن و برآورده شدن شرایط اینترلاک آدرس ذکر شده صفر میشود و صفر می ماند.         |
| R1 | CALL C | FC,FB<br>SFC<br>SFB      | به محض Register شدن و برآورده شدن شرایط اینترلاک فراخوانی بلاک اتفاق می افتد.                  |
| R1 | ON C   | S                        | به محض Register شدن و برآورده شدن شرایط اینترلاک مرحله ذکر شده فعال میشود                      |
| R1 | OFF C  | S                        | به محض Register شدن و برآورده شدن شرایط اینترلاک مرحله ذکر شده غیر فعال میشود                  |
|    |        |                          | <b>دستورات کانترها</b>                                                                         |
| S1 | CS     | C<br>< counter<br>value> | به محض فعال شدن Step کانتر ذکر شده با مقدار اولیه داده شده ست میشود.                           |

## برنامه نویسی توسط S7-Graph

|    |      |                           |                                                                                                           |
|----|------|---------------------------|-----------------------------------------------------------------------------------------------------------|
| S1 | CU   | C                         | به محض فعال شدن Step کانتر یک شماره افزایش می یابد                                                        |
| S1 | CD   | C                         | به محض فعال شدن Step کانتر یک شماره کاهش می یابد                                                          |
| S1 | CR   | C                         | به محض فعال شدن Step کانتر ری ست میشود.                                                                   |
| S1 | CS C | C <initial counter value> | به محض فعال شدن Step و برآورده شدن شرایط اینترلاک کانتر ذکر شده با مقدار اولیه داده شده ست میشود.         |
| S1 | CU C | C                         | به محض فعال شدن Step و برآورده شدن شرایط اینترلاک کانتر یک شماره افزایش می یابد                           |
| S1 | CD C | C                         | به محض فعال شدن Step و برآورده شدن شرایط اینترلاک کانتر یک شماره کاهش می یابد                             |
| S1 | CR C | C                         | به محض فعال شدن Step و برآورده شدن شرایط اینترلاک کانتر ری ست میشود.                                      |
| S0 | CS   | C < counter value>        | به محض غیر فعال شدن Step کانتر ذکر شده با مقدار اولیه داده شده ست میشود.                                  |
| S0 | CU   | C                         | به محض غیر فعال شدن Step کانتر یک شماره افزایش می یابد                                                    |
| S0 | CD   | C                         | به محض غیر فعال شدن Step کانتر یک شماره کاهش می یابد                                                      |
| S0 | CR   | C                         | به محض غیر فعال شدن Step کانتر ری ست میشود.                                                               |
| L1 | CS   | C < counter value>        | به محض قطع شدن اینترلاک کانتر ذکر شده با مقدار اولیه داده شده ست میشود.                                   |
| L1 | CU   | C                         | به محض قطع شدن اینترلاک کانتر یک شماره افزایش می یابد                                                     |
| L1 | CD   | C                         | به محض قطع شدن اینترلاک کانتر یک شماره کاهش می یابد                                                       |
| L1 | CR   | C                         | به محض قطع شدن اینترلاک کانتر ری ست میشود.                                                                |
| L0 | CS   | C < counter value>        | به محض وقوع اینترلاک کانتر ذکر شده با مقدار اولیه داده شده ست میشود.                                      |
| L0 | CU   | C                         | به محض وقوع اینترلاک کانتر یک شماره افزایش می یابد                                                        |
| L0 | CD   | C                         | به محض وقوع اینترلاک کانتر یک شماره کاهش می یابد                                                          |
| L0 | CR   | C                         | به محض وقوع اینترلاک کانتر ری ست میشود.                                                                   |
| V1 | CS   | C < counter value>        | به محض وقوع خطای Supervision کانتر ذکر شده با مقدار اولیه داده شده ست میشود.                              |
| V1 | CU   | C                         | به محض وقوع خطای Supervision کانتر یک شماره افزایش می یابد                                                |
| V1 | CD   | C                         | به محض وقوع خطای Supervision کانتر یک شماره کاهش می یابد                                                  |
| V1 | CR   | C                         | به محض وقوع خطای Supervision کانتر ری ست میشود.                                                           |
| V1 | CS C | C < counter value>        | به محض وقوع خطای Supervision و برآورده شدن شرایط اینترلاک کانتر ذکر شده با مقدار اولیه داده شده ست میشود. |

|    |      |                              |                                                                                                          |
|----|------|------------------------------|----------------------------------------------------------------------------------------------------------|
| V1 | CU C | C                            | به محض وقوع خطای Supervision و برآورده شدن شرایط اینترلاک کانتر یک شماره افزایش می یابد                  |
| V1 | CD C | C                            | به محض وقوع خطای Supervision و برآورده شدن شرایط اینترلاک کانتر یک شماره کاهش می یابد                    |
| V1 | CR C | C                            | به محض وقوع خطای Supervision و برآورده شدن شرایط اینترلاک کانتر ری ست میشود.                             |
| V0 | CS   | C<br>< counter value>        | به محض رفع خطای Supervision کانتر ذکر شده با مقدار اولیه داده شده ست میشود.                              |
| V0 | CU   | C                            | به محض رفع خطای Supervision کانتر یک شماره افزایش می یابد                                                |
| V0 | CD   | C                            | به محض رفع خطای Supervision کانتر یک شماره کاهش می یابد                                                  |
| V0 | CR   | C                            | به محض رفع خطای Supervision کانتر ری ست میشود.                                                           |
| A1 | CS   | C<br>< counter value>        | به محض وقوع خطای Supervision کانتر ذکر شده با مقدار اولیه داده شده ست میشود.                             |
| A1 | CU   | C                            | به محض وقوع خطای Supervision کانتر یک شماره افزایش می یابد                                               |
| A1 | CD   | C                            | به محض Acknowledge شدن پیام کانتر یک شماره کاهش می یابد                                                  |
| A1 | CR   | C                            | به محض Acknowledge شدن پیام کانتر ری ست میشود.                                                           |
| A1 | CS C | C<br>< counter value>        | به محض Acknowledge شدن پیام و برآورده شدن شرایط اینترلاک کانتر ذکر شده با مقدار اولیه داده شده ست میشود. |
| A1 | CU C | C                            | به محض Acknowledge شدن پیام و برآورده شدن شرایط اینترلاک کانتر یک شماره افزایش می یابد                   |
| A1 | CD C | C                            | به محض Acknowledge شدن پیام و برآورده شدن شرایط اینترلاک کانتر یک شماره کاهش می یابد                     |
| A1 | CR C | C                            | به محض Acknowledge شدن پیام و برآورده شدن شرایط اینترلاک کانتر ری ست میشود.                              |
| R1 | CS   | C<br>< counter value>        | به محض REGISTER شدن کانتر ذکر شده با مقدار اولیه داده شده ست میشود.                                      |
| R1 | CU   | C                            | به محض REGISTER شدن کانتر یک شماره افزایش می یابد                                                        |
| R1 | CD   | C                            | به محض REGISTER شدن کانتر یک شماره کاهش می یابد                                                          |
| R1 | CR   | C                            | به محض REGISTER شدن کانتر ری ست میشود.                                                                   |
| R1 | CS C | C<br><initial counter value> | به محض REGISTER شدن و برآورده شدن شرایط اینترلاک کانتر ذکر شده با مقدار اولیه داده شده ست میشود.         |
| R1 | CU C | C                            | به محض REGISTER شدن و برآورده شدن شرایط اینترلاک کانتر یک شماره                                          |



|                        |      |             |                                                                                                         |
|------------------------|------|-------------|---------------------------------------------------------------------------------------------------------|
|                        |      |             | افزایش می یابد                                                                                          |
| R1                     | CD C | C           | به محض REGISTER شدن و برآورده شدن شرایط اینترلاک کانتر یک شماره کاهش می یابد                            |
| R1                     | CR C | C           | به محض REGISTER شدن و برآورده شدن شرایط اینترلاک کانتر ری ست میشود.                                     |
| <b>دستورات تایمرها</b> |      |             |                                                                                                         |
| S1                     | TL   | T<br><time> | به محض فعال شدن Step تایمر با زمان مشخص شده بکار می افتد                                                |
| S1                     | TD   | T<br><time> | به محض فعال شدن Step تایمر به اندازه زمان مشخص شده صبر میکند و پس از آن یک میشود                        |
| S1                     | TR   | T           | به محض فعال شدن Step تایمر ری ست می شود.                                                                |
| S1                     | TL C | T<br><time> | به محض فعال شدن Step و برآورده شدن اینترلاک تایمر با زمان مشخص شده بکار می افتد                         |
| S1                     | TD C | T<br><time> | به محض فعال شدن Step و برآورده شدن اینترلاک تایمر به اندازه زمان مشخص شده صبر میکند و پس از آن یک میشود |
| S1                     | TR C | T           | به محض فعال شدن Step و برآورده شدن اینترلاک تایمر ری ست می شود.                                         |
| S0                     | TL   | T<br><time> | به محض غیرفعال شدن Step تایمر با زمان مشخص شده بکار می افتد                                             |
| S0                     | TD   | T<br><time> | به محض غیرفعال شدن Step تایمر به اندازه زمان مشخص شده صبر میکند و پس از آن یک میشود                     |
| S0                     | TR   | T           | به محض غیرفعال شدن Step تایمر ری ست می شود.                                                             |
| L1                     | TL   | T<br><time> | به محض قطع شدن اینترلاک تایمر با زمان مشخص شده بکار می افتد                                             |
| L1                     | TD   | T<br><time> | به محض قطع شدن اینترلاک تایمر به اندازه زمان مشخص شده صبر میکند و پس از آن یک میشود                     |
| L1                     | TR   | T           | به محض قطع شدن اینترلاک تایمر ری ست می شود.                                                             |
| L0                     | TL   | T<br><time> | به محض وقوع اینترلاک تایمر با زمان مشخص شده بکار می افتد                                                |
| L0                     | TD   | T<br><time> | به محض وقوع اینترلاک تایمر به اندازه زمان مشخص شده صبر میکند و پس از آن یک میشود                        |
| L0                     | TR   | T           | به محض وقوع اینترلاک تایمر ری ست می شود.                                                                |
| V1                     | TL   | T<br><time> | به محض وقوع خطای Supervision تایمر با زمان مشخص شده بکار می افتد                                        |
| V1                     | TD   | T<br><time> | به محض وقوع خطای Supervision تایمر به اندازه زمان مشخص شده صبر میکند و پس از آن یک میشود                |
| V1                     | TR   | T           | به محض وقوع خطای Supervision تایمر ری ست می شود.                                                        |

|    |      |             |                                                                                                                        |
|----|------|-------------|------------------------------------------------------------------------------------------------------------------------|
| V1 | TL C | T<br><time> | به محض وقوع خطای Supervision و برآورده شدن شرایط اینترلاک تایمر با زمان مشخص شده بکار می افتد                          |
| V1 | TD C | T<br><time> | به محض وقوع خطای Supervision و برآورده شدن شرایط اینترلاک تایمر به اندازه زمان مشخص شده صبر میکند و پس از آن یک می شود |
| V1 | TR C | T           | به محض وقوع خطای Supervision و برآورده شدن شرایط اینترلاک تایمر ری ست می شود.                                          |
| V0 | TL   | T<br><time> | به محض رفع خطای Supervision تایمر با زمان مشخص شده بکار می افتد                                                        |
| V0 | TD   | T<br><time> | به محض رفع خطای Supervision تایمر به اندازه زمان مشخص شده صبر میکند و پس از آن یک می شود                               |
| V0 | TR   | T           | به محض رفع خطای Supervision تایمر ری ست می شود.                                                                        |
| A1 | TL   | T<br><time> | به محض Acknowledge شدن پیام تایمر با زمان مشخص شده بکار می افتد                                                        |
| A1 | TD   | T<br><time> | به محض Acknowledge شدن پیام تایمر به اندازه زمان مشخص شده صبر میکند و پس از آن یک می شود                               |
| A1 | TR   | T           | به محض Acknowledge شدن پیام تایمر ری ست می شود.                                                                        |
| A1 | TL C | T<br><time> | به محض Acknowledge شدن پیام و برآورده شدن شرایط اینترلاک تایمر با زمان مشخص شده بکار می افتد                           |
| A1 | TD C | T<br><time> | به محض Acknowledge شدن پیام و برآورده شدن شرایط اینترلاک تایمر به اندازه زمان مشخص شده صبر میکند و پس از آن یک می شود  |
| A1 | TR C | T           | به محض Acknowledge شدن پیام و برآورده شدن شرایط اینترلاک تایمر ری ست می شود.                                           |
| R1 | TL   | T<br><time> | به محض REGISTER شدن تایمر با زمان مشخص شده بکار می افتد                                                                |
| R1 | TD   | T<br><time> | به محض REGISTER شدن تایمر به اندازه زمان مشخص شده صبر میکند و پس از آن یک می شود                                       |
| R1 | TR   | T           | به محض REGISTER شدن تایمر ری ست می شود.                                                                                |
| R1 | TL C | T<br><time> | به محض REGISTER شدن و برآورده شدن شرایط اینترلاک تایمر با زمان مشخص شده بکار می افتد                                   |
| R1 | TD C | T<br><time> | به محض REGISTER شدن و برآورده شدن شرایط اینترلاک تایمر به اندازه زمان مشخص شده صبر میکند و پس از آن یک می شود          |
| R1 | TR C | T           | به محض REGISTER شدن و برآورده شدن شرایط اینترلاک تایمر ری ست می شود.                                                   |

## فصل پانزدهم - افزونگی نرم افزاری Software Redundancy

مشمول بر :

۱-۱۵ مقدمه

۲-۱۵ عملکرد کلی در افزونگی نرم افزاری

۳-۱۵ اصول کاربرد افزونگی نرم افزاری

۴-۱۵ بلاک های ویژه

۵-۱۵ نکات مهم در افزونگی نرم افزاری

۶-۱۵ جابجایی بین سیستم و اجزای آن

۷-۱۵ شبکه های قابل استفاده جهت اتصال دو سیستم اصلی و پشتیبان

۸-۱۵ تغییر پیکربندی یا برنامه کاربردی در مد RUN

۹-۱۵ مدول های مناسب جهت استفاده در یک سیستم مبتنی بر افزونگی نرم افزاری

۱۰-۱۵ ارتباط با سایر سیستم ها

۱۱-۱۵ جایگاه وضعیت Standby در افزونگی نرم افزاری

۱۲-۱۵ استفاده از OB های مربوط به مدیریت خطا

۱۳-۱۵ مثالی از پیاده سازی افزونگی نرم افزاری با استفاده از S7-300

## ۱۰-۱ مقدمه

نقص در عملکرد یک سیستم اتوماسیون که به دلایل مختلف (مثلا اشکال در CPU) ممکن است بروز کند همیشه پیامدهای نامطلوب و هزینه های ناشی از خسارت به همراه دارد. بنابراین همواره در انتخاب سیستم اتوماسیون جهت کنترل یک فرآیند میزان "دسترسی" آن سیستم به عنوان یک معیار مهم مد نظر قرار می گیرد.

در برخی از سیستم های اتوماسیون گستردگی فرآیند تحت کنترل و ماهیت آن در حدی نیست که لازم باشد از سیستم های کنترلی که به کمک افزودگی سخت افزاری سطح بالایی از دسترسی را تامین می کنند و در فصل ۱۶ تشریح شده اند استفاده نمود. معمولا در چنین فرآیندهایی یک مکانیزم نرم افزاری جهت تغییر کنترل به هنگام وقوع خطا از سیستم اصلی به سیستم پشتیبان به کار میرود.

## موارد کاربرد

افزودگی نرم افزاری (Software Redundancy) در اتوماسیون فرآیندهایی قابل استفاده است که ماهیت فرآیند به گونه ای باشد که اگر زمان تغییر کنترل از سیستم اصلی به سیستم رزرو در حد چند ثانیه باشد و در این مدت کنترل از دست برود مشکلی برای فرآیند رخ ندهد. به عنوان مثال فرآیندهای زیر از این دسته اند:

- سیستم تصفیه آب آشامیدنی
- کنترل ترافیک
- کنترل دما در کوره ها
- کنترل دما در سردخانه ها

## خطاهای قابل کنترل توسط افزودگی نرم افزاری

- اشکال سخت افزاری یا نرم افزاری در عملکرد CPU
- اشکال در عملکرد اجزای مرتبط با CPU (منبع تغذیه, DP Master و باس که از طریق آن CPU و سایر اجزای PLC به هم متصل می شوند)
- اشکال در واحد PROFIBUS یک واسط slave که در بخش پشتیبان از یک سیستم افزونه به کار رفته است (مثل IM 153-3)
- قطع کابل باس در لینک یا واسط DP slave پشتیبان در یک سیستم افزونه

## نیازمندی های سخت افزاری

- دو سیستم S7-300 یا S7-400 (یا یک S7-300 و یک S7-400) که از طریق یک باس باهم تبادل داده می کنند
- در هر سیستم باید یک CPU و نیز واسط اتصال به سیستم DP Master وجود داشته باشد
- ارتباط هر یک از این سیستم ها با تجهیزات از طریق DP Master ای که برای هر سیستم وجود دارد صورت میگیرد
- واحد های ورودی / خروجی توزیع شده ET 200M همراه با واسط های پشتیبان و افزونه DP Slave به دو سیستم DP Master متصل میشوند

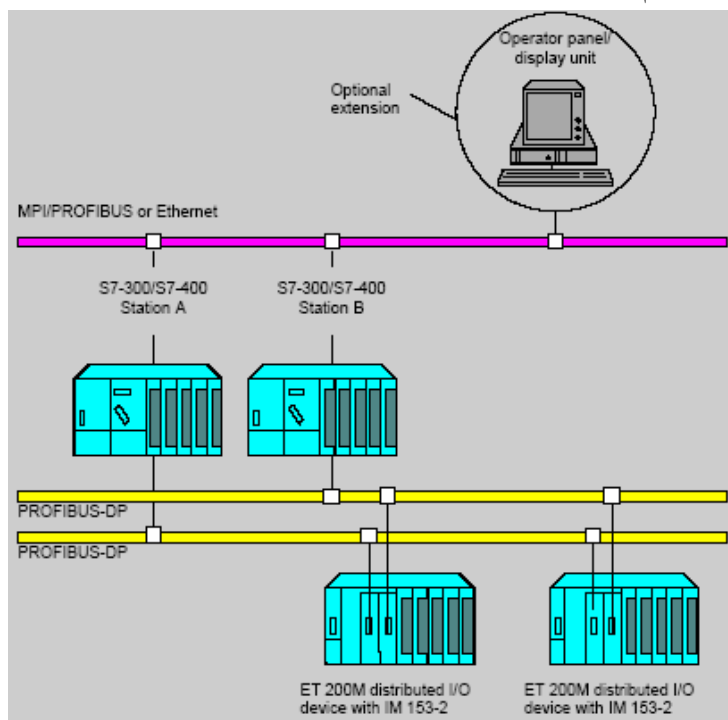

## نیازمندی های نرم افزاری

- نرم افزار STEP7 نسخه 5.2 یا بالاتر
- استفاده های از بلاک های نرم افزاری ویژه موجود در بسته نرم افزاری Redundant-Backup Software

### ۱۵-۲ عملکرد کلی در افزودگی نرم افزاری

شکل زیر روند پیاده سازی افزودگی نرم افزاری را نشان می دهد. در این روش بخش مهم برنامه PLC که اجرای دائم آن حیاتی است در هر دو CPU قرار داده میشود. البته برنامه در حالت عادی فقط در CPU اصلی اجرا میشود و CPU زرو در حالت آماده قرار گرفته و دائما داده های جاری حاصل از اجرای برنامه را از CPU اصلی دریافت می کند تا چنانچه CPU اصلی دچار مشکل شود اجرای برنامه را ادامه دهد و کنترل فرآیند را به دست گیرد. این حالت همان ویژگی Warm Standby می باشد و فرق آن با Hot Standby این است که در حالت دوم (که در سیستم های سری H به کار میرود) هر دو CPU همزمان در حال اجرای برنامه می باشند.

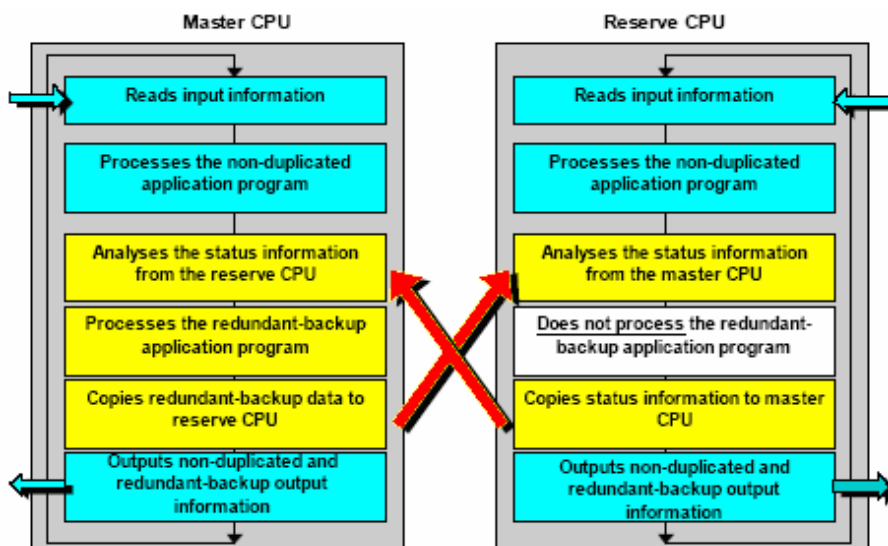

### ۱۵-۳ اصول کاربرد افزودگی نرم افزاری

#### سخت افزار

- واحدهای ET200M مورد استفاده در هر دو سیستم که برای پیاده سازی افزودگی استفاده شده اند و دارای واسط DP Slave می باشند باید به طور کاملا یکسان ترکیب بندی شوند. این کار از طریق گزینه Edit > Insert Redundant Copy در برنامه HWconfig قابل انجام است.
- به هنگام ترکیب بندی سخت افزار دو سیستم باید از نواحی همجوار در حافظه استفاده کرد یعنی مثلا همه ورودی ها کنار هم آدرس دهی شوند.

- فقط یک سیستم PROFIBUS-DP می تواند به عنوان Master باشد
- نرخ انتقال داده روی واسط های DP Slave ای که برای پیاده سازی افزودگی استفاده شده اند 187.5 K تا 12 M است.

### نرم افزار

- اگر برنامه سیستم کنترل به نحوی است که فقط باید بخشی از آن به هنگام توقف سیستم اصلی در سیستم رزرو اجرا گردد باید این بخش از برنامه را به صورت کاملاً مستقل و جدا از بخش های دیگر برای دو سیستم برنامه نویسی کرد. برای این کار میتوان از OB های مختلف برای بخش های مختلف برنامه استفاده نمود. (مثلاً OB1 و OB35)
- FB101 , FB103 , FB104 , FB105, FC100, FC101, FC102 بلاک های خاص افزودگی نرم افزار هستند.
- در ابتدا و انتهای برنامه FB 101 فراخوانی می شود: بار اول پارامتر CALL\_POSITION برابر True و بار دوم برابر False است.
- چنانچه ارتباط دو سیستم اصلی و رزرو از طریق یکی از پروتکل های ارتباطی S7 (مثلاً MPI یا Profibus) است و در عین حال از این واسط برای کاربردهای ارتباطی دیگر نیز استفاده می شود باید در این کاربردها پارامتر R\_ID را برابر عددی بزرگتر از ۲ قرار داد زیرا مقادیر ۱ و ۲ توسط نرم افزار افزونه استفاده می شود.
- اگر در برنامه از بلاک FB103 برای ارتباطات استفاده شود نرم افزار افزونه از بلاک های ارتباطی SFC65 و SFC66 با R\_ID > 8000 0000H استفاده خواهد کرد.
- اگر در برنامه از بلاک FB104 برای ارتباطات استفاده شود نرم افزار افزونه از بلاک های ارتباطی FC6 و FC5 با R\_ID > 8000 0000H استفاده خواهد کرد.
- اگر در برنامه از بلاک FB105 برای ارتباطات استفاده شود باید در هنگام تنظیم پارامترهای مربوط به ارتباطات پارامتر Send operating status messages برابر Yes قرار داده شود تا قطع ارتباط به سرعت قابل تشخیص باشد.
- زمان سنج ها و شمارنده های S7 را نمی توان در بخش افزونه برنامه استفاده کرد و به جای آنها باید از زمان سنج ها و شمارنده های IEC استفاده نمود.
- همه SFC ها و SFB های مورد استفاده در نرم افزار افزونه باید در پروژه S7 قرار داده شوند.

## افزونی نرم افزاری

- اگر پیکربندی بلاک Startup تغییر کند باید بلاک های زیر حذف شوند تا پارامترهای جدید مطابق با تغییرات انجام شده تنظیم شوند.

|            |                                                                   |
|------------|-------------------------------------------------------------------|
| DB_WORK_NO | Working DB                                                        |
| DB_SEND_NO | Send DB                                                           |
| DB_RCV_NO  | Receive DB                                                        |
| DB_A_B_NO  | مربوط به تبادل داده بین بخش غیر افزونه سیستم A و نرم افزار افزونه |
| DB_B_A_NO  | مربوط به تبادل داده بین بخش غیر افزونه سیستم B و نرم افزار افزونه |

- هیچ تغییری نباید در ۲۰ بیت اول از متغیرهای محلی OB86 قرار داده شود زیرا این ناحیه مورد استفاده نرم افزار افزونه است.
  - چنانچه پارامترهای خروجی که جزو (Process Image Output table) PIQ نیستند در بلاک FC100 تعریف شوند خطای "دسترسی به واحدهای ورودی / خروجی" رخ خواهد داد.
- عملکرد دو سیستم اصلی و رزرو ممکن است پس از آنکه انتخاب یکی از این دو با استفاده از بیت کنترل صورت گرفت به درستی انجام نگردد و در صورت بروز مشکل باید مجدداً توسط همان بیت، کنترل به سیستم سالم بازگردانده شود

## Control Word for Redundant Software Backup

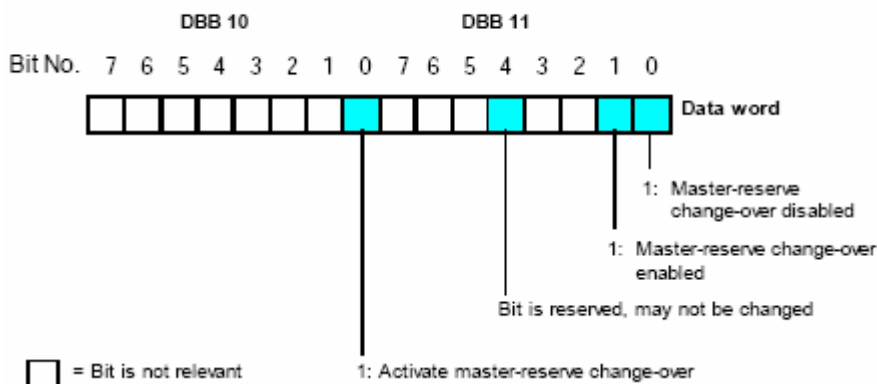

- در زمان سوئیچ بین دو سیستم اصلی و رزرو موقتاً هر دو سیستم اصلی یا رزرو خواهند بود.
- اگر یک CPU در حالت Stop باشد و دیگری در حالت Run, این احتمال وجود دارد که واسط فعال DP Slave ای که در سیستم افزونه وجود دارد و دوباره راه اندازی و تنظیم شده



است به CPU ای که Stop است اختصاص داده شود که این مسئله سیستم را دچار اشکال میکند. برای جلوگیری از بروز این مشکل باید یک CPU خاموش (Power Off) باشد.

#### ۱۵-۴ بلاک های ویژه

پس از نصب بسته نرم افزاری مربوط به پشتیبانی از افزودگی نرم افزاری، یک کتابخانه به نام SWR\_LIB در STEP 7 ایجاد می شود که از طریق فرمان **File > Open > Libraries** در محیط STEP 7 قابل دسترس خواهد بود. این کتابخانه شامل ۵ دسته بلاک می باشد که دو تا از آنها برای استفاده در سیستم های مبتنی بر S7-300 و دو دسته دیگر مربوط به S7-400 است. انتخاب این بلاک ها در هر سیستم، مطابق آنچه در جدول زیر آمده است به نوع ارتباط و شبکه ای که دو سیستم افزوده از طریق آن به هم متصل هستند بستگی دارد.

#### دسته بلاک های مربوط به S7-300

| نام دسته    | نوع شبکه            | نوع ارتباط            | نحوه اتصال به شبکه            |
|-------------|---------------------|-----------------------|-------------------------------|
| XSEND_300   | MPI                 | ثابت و غیر قابل تغییر | از طریق واسط MPI موجود در CPU |
| AG_SEND_300 | PROFIBUS            | FDL                   | از طریق CP342-5               |
|             | Industrial Ethernet | ISO                   | از طریق CP345-1               |

#### دسته بلاک های مربوط به S7-400

| نام دسته    | نوع شبکه            | نوع ارتباط            | نحوه اتصال به شبکه            |
|-------------|---------------------|-----------------------|-------------------------------|
| XSEND_400   | MPI                 | ثابت و غیر قابل تغییر | از طریق واسط MPI موجود در CPU |
| AG_SEND_400 | PROFIBUS            | FDL                   | از طریق CP443-5               |
|             | Industrial Ethernet | ISO                   | از طریق CP443-1               |
| BSEND_400   | MPI                 | S7                    | از طریق واسط MPI موجود در CPU |
|             | PROFIBUS            |                       | از طریق CP443-5               |
|             | Industrial Ethernet |                       | از طریق CP443-1               |

هر دسته شامل چهار بلاک است که این بلاک ها در ترکیب با یک دیگر به کار می روند ولی بلاک های دسته های مختلف قابل ترکیب نیستند و این کار منجر به بروز خطا در عملکرد سیستم می گردد.

## محتویات دسته XSEND\_300 و XSEND\_400

| نام بلاک            | ملاحظات                                                                                                                                                          |
|---------------------|------------------------------------------------------------------------------------------------------------------------------------------------------------------|
| FC 100 'SWR_START'  | این بلاک می بایست در OB100 فراخوانی شود                                                                                                                          |
| FB 101 'SWR_ZYK'    | این بلاک باید توسط برنامه ای که به طور چرخشی و یا تحت کنترل زمان سنج ها اجرا میشود فراخوانی گردد و این فراخوانی باید قبل و بعد از اجرای برنامه افزونه صورت گیرد. |
| FC 102 'SWR_DIAG'   | این بلاک می بایست در OB86 فراخوانی شود                                                                                                                           |
| FB 103 'SWR_SFCCOM' | این بلاک انتقال داده را پشتیبانی می کند و غیر مستقیم توسط FB 101 فراخوانی میشود بنابراین کافی است روی هر دو CPU بارگذاری شود.                                    |

## محتویات دسته AGSEND\_300 و AGSEND\_400

| نام بلاک            | ملاحظات                                                                                                                                                                                                                                                               |
|---------------------|-----------------------------------------------------------------------------------------------------------------------------------------------------------------------------------------------------------------------------------------------------------------------|
| FC 100 'SWR_START'  | این بلاک می بایست در OB100 فراخوانی شود                                                                                                                                                                                                                               |
| FB 101 'SWR_ZYK'    | این بلاک باید توسط برنامه ای که به طور چرخشی و یا تحت کنترل زمان سنج ها اجرا میشود فراخوانی گردد و این فراخوانی باید قبل و بعد از اجرای برنامه افزونه صورت گیرد.                                                                                                      |
| FC 102 'SWR_DIAG'   | این بلاک می بایست در OB86 فراخوانی شود                                                                                                                                                                                                                                |
| FB 104 'SWR_AG_COM' | این بلاک انتقال داده را پشتیبانی می کند و غیر مستقیم توسط FB 101 فراخوانی میشود بنابراین کافی است روی هر دو CPU بارگذاری شود.<br>این بلاک به نوبه خود به طور غیرمستقیم FC5 و FC6 را فراخوانی میکند که هر دو متعلق به NCM S7 هستند و باید روی هر دو CPU بارگذاری شوند. |

## محتویات دسته BSEND\_400

| نام بلاک            | ملاحظات                                                                                                                                                          |
|---------------------|------------------------------------------------------------------------------------------------------------------------------------------------------------------|
| FC 100 'SWR_START'  | این بلاک می بایست در OB100 فراخوانی شود                                                                                                                          |
| FB 101 'SWR_ZYK'    | این بلاک باید توسط برنامه ای که به طور چرخشی و یا تحت کنترل زمان سنج ها اجرا میشود فراخوانی گردد و این فراخوانی باید قبل و بعد از اجرای برنامه افزونه صورت گیرد. |
| FC 102 'SWR_DIAG'   | این بلاک می بایست در OB86 فراخوانی شود                                                                                                                           |
| FB 105 'SWR_SFBCOM' | این بلاک انتقال داده را پشتیبانی می کند و غیر مستقیم توسط FB 101 فراخوانی میشود بنابراین کافی است روی هر دو CPU بارگذاری شود.                                    |

## شرح تک تک بلاک ها

**FC 100**

- برای راه اندازی هر دو سیستم افزونه استفاده میشود.
- نواحی مربوط به بخش های زیر که در نرم افزار افزونه استفاده میشوند را تعیین می نماید به نحوی که پیوستگی در هر بخش رعایت شود.
- Outputs
- Bit memory Address
- Data blocks
- Instance DB for the IEC counters/timers
- جزئیات و تنظیمات مربوط به ارتباطات و نیز مدول های محلی (Local) را مشخص میکند.
- سه DB را که بلاک های پشتیبان نرم افزار افزونه جهت ذخیره سازی داده های Internal خود به آنها نیاز دارند را تعیین می کند.
- بایستی توسط OB100 فراخوانی شود.
- وقفه پذیر است.

**نکات مهم**

- در صورت عدم استفاده از یک ناحیه خاص باید پارامتر مربوط به آن برابر **صفر** مقداردهی گردد. به عنوان مثال اگر از هیچکدام از زمان سنج ها و شمارنده های IEC استفاده نشود باید به ترتیب زیر عمل شود:

IEC\_NO = 0  
IEC\_LEN = 0.

- چنانچه از بلاک های DB\_A\_B\_NO یا DB\_B\_A\_NO استفاده نمی شود باید یک DB (با هر شماره ای غیر از صفر) معین شده و طول آن معادل **صفر** قرار داده شود. مثلا اگر DB\_A\_B\_NO در برنامه مورد استفاده قرار نگیرد:

DB\_A\_B\_NO = DB 255  
DB\_A\_B\_NO\_LEN = W#16#0

- بلاک های DB\_SEND\_NO و DB\_RCV\_NO نیز همانند بلاک های DB\_A\_B\_NO و DB\_B\_A\_NO باید در هر دو سیستم افزونه شماره های یکسانی داشته باشند.

## پارامترها

| Parameter        | Decl. | Data Type | Description                                                                                                                                                                                                                  | Example |
|------------------|-------|-----------|------------------------------------------------------------------------------------------------------------------------------------------------------------------------------------------------------------------------------|---------|
| AG_KENNUNG       | IN    | CHAR      | Station ID 'A' for station A. 'B' for station B.                                                                                                                                                                             | 'A'     |
| DB_WORK_NO       | IN    | Block-DB  | Working DB for redundant software backup. internal data only                                                                                                                                                                 | DB1     |
| DB_SEND_NO       | IN    | Block-DB  | DB in which data to be sent to communication peer is collected. Contains internal data only.                                                                                                                                 | DB2     |
| DB_RCV_NO        | IN    | Block-DB  | DB in which the CPU collects the data received from communication peer, Contains internal data only.                                                                                                                         | DB3     |
| MPI_ADR          | IN    | INT       | MPI address of <b>communication peer</b>                                                                                                                                                                                     | 4       |
| LADDR            | IN    | INT       | Logical base address of communication processor (in HWconfig).                                                                                                                                                               | 260     |
| VERB_ID          | IN    | INT       | Connection ID Number of connection for redundant -backup link (specified in connection configuration)                                                                                                                        | 1       |
| DP_MASTER_SYS_ID | IN    | INT       | DP master system ID. ID of DP master system to which the ET 200M slaves are connected (in hwconfig)                                                                                                                          | 1       |
| DB_COM_NO        | IN    | Block-DB  | Instance DB of FB 101 'SWR_ZYK'.                                                                                                                                                                                             | DB5     |
| DP-KOMMUN        | IN    | INT       | Identification number of DP master<br>1 for DP master is a CPU with integral DP interface<br>2 for DP master is a CP.                                                                                                        | 1       |
| ADR_MODUS        | INT   | INT       | Increment size for the matrix in which the CPU allocates the I/O addresses (address matrix is CPU-dependent).<br>1, if base addresses 0, 1, 2, 3 ... 4, if base addresses 0, 4, 8, 12 ...                                    | 1       |
| PAA_FIRST        | IN    | INT       | Number of first output byte used by an ET 200M with redundant-backup IM 153.                                                                                                                                                 | 0       |
| PAA_LAST         | IN    | INT       | Number of last output byte used by an ET 200M with redundant -backup IM 153. Output bytes in the range PAA_FIRST to PAA_LAST must form a contiguous range and may only be used by the ET 200Ms with redundant-backup IM 153s | 4       |
| MB_NO            | IN    | INT       | Number of first memory byte used by redundant-backup appl program                                                                                                                                                            | 20      |
| MB_LEN           | IN    | INT       | Total number of memory bytes used by redundant-backup application program. Memory bytes must be allocated contiguously                                                                                                       | 30      |
| IEC_NO           | IN    | INT       | Number of first instance DB for IEC counters/timers used by redundant-backup application program.                                                                                                                            | 111     |
| IEC_LEN          | IN    | INT       | Total number of instance DBs for IEC counters/timers used by redundant-backup application program. Instance DBs must be allocated contiguously                                                                               | 7       |
| DB_NO            | IN    | INT       | Number of first data block used by redundant-backup application program.                                                                                                                                                     | 8       |
| DB_NO_LEN        | IN    | INT       | Total number of data blocks used by redundant-backup Appl. program Data blocks must be allocated contiguously.                                                                                                               | 2       |
| SLAVE_NO         | IN    | INT       | Lowest PROFIBUS address used for an ET 200M DP slave with redundant-backup IM153                                                                                                                                             | 3       |
| SLAVE_LEN        | IN    | INT       | Total number of ET 200M DP slaves used.<br>PROFIBUS addresses must be allocated contiguously                                                                                                                                 | 1       |
| SLAVE_DISTANCE   | IN    | INT       | Identifier for IM 153-2 PROFIBUS address Setting<br>1, if both interfaces have same PROFIBUS address<br>2, if interfaces have PROFIBUS addresses n and n+1                                                                   | 1       |
| DB_A_B_NO        | IN    | Block-DB  | Send DB for non-duplicated data sent from station A to B                                                                                                                                                                     | DB11    |
| DB_A_B_NO_LEN    | IN    | WORD      | Number of data bytes used in DB_A_B_NO.                                                                                                                                                                                      | W#16#64 |
| DB_B_A_NO        | IN    | Block-DB  | Send DB for non-duplicated data sent from station B to A                                                                                                                                                                     | DB12    |
| DB_B_A_NO_LEN    | IN    | WORD      | Number of data bytes used in DB_B_A_NO.                                                                                                                                                                                      | W#16#64 |
| RETURN_VAL       | OUT   | WORD      | Block return value                                                                                                                                                                                                           | MW2     |
| EXT_INFO         | OUT   | WORD      | Return value of a lower-level block                                                                                                                                                                                          | MW4     |

## مقادیر EXT\_INFO و RETURN\_VAL

| Error Code | Explanation                                                                                                                                                                                                       |
|------------|-------------------------------------------------------------------------------------------------------------------------------------------------------------------------------------------------------------------|
| W#16#0     | No error.                                                                                                                                                                                                         |
| W#16#8001  | Illegal value for parameter Teil-AG-Kennung.                                                                                                                                                                      |
| W#16#8002  | DB_WORK_NO could not be generated. Cause identifiable from return value of SFC 22. Return value stored in EXT_INFO.                                                                                               |
| W#16#8003  | DB_SEND_NO could not be generated. Cause identifiable from return value of SFC 22. Return value stored in EXT_INFO.                                                                                               |
| W#16#8004  | DB_RCV_NO could not be generated. Cause identifiable from return value of SFC 22. Return value stored in EXT_INFO.                                                                                                |
| W#16#8005  | DB_A_B_NO could not be generated. Cause identifiable from return value of SFC 22. Return value stored in EXT_INFO.                                                                                                |
| W#16#8006  | DB_B_A_NO could not be generated. Cause identifiable from return value of SFC 22. Return value stored in EXT_INFO.                                                                                                |
| W#16#8007  | Illegal value for parameter DP_MASTER_SYS_ID or SLAVE_NO or SLAVE_LEN or SLAVE_DISTANCE. Specified value does not match hardware configuration.                                                                   |
| W#16#8008  | Illegal value for parameter DP-KOMMUN if EXT_INFO=W#16#8888 or diagnosis could not be performed. Cause identifiable from return value of SFC 51. Return value stored in EXT_INFO.                                 |
| W#16#8009  | Changeover lock for slaves could not be disabled. Cause identifiable from return value of SFC 58. Return value stored in EXT_INFO.                                                                                |
| W#16#800A  | Status of DP slave interface could not be determined. Cause identifiable from return value of SFC 59. Return value stored in EXT_INFO.                                                                            |
| W#16#800B  | Error determining the PAA area used. Cause identifiable from return value of SFC 50. Return values stored in EXT_INFO.                                                                                            |
| W#16#800C  | Illegal value for parameter ADR_MODUS.                                                                                                                                                                            |
| W#16#800D  | Illegal value for parameter SLAVE_DISTANCE.                                                                                                                                                                       |
| W#16#800E  | DB_WORK_NO can not be read. Reload blocks.                                                                                                                                                                        |
| W#16#800F  | Illegal value for parameter DP_KOMMUN (no interfaces specified).                                                                                                                                                  |
| W#16#80F1  | Error determining the addresses of the PAA. Cause identifiable from return value of SFC 50. Return value stored in EXT_INFO.<br>Details specified for PAA_FIRST and PAA_LAST do not match hardware configuration. |
| W#16#8027  | Internal error.                                                                                                                                                                                                   |

## FB 101

- به منظور راه اندازی انتقال اطلاعات از سیستم اصلی به سیستم پشتیبان مورد استفاده قرار می گیرد.
- باید **قبل و بعد** از برنامه افزونه فراخوانی شود.
- به هنگام فراخوانی عملیات انتقال داده به صورت اتوماتیک انجام می شود و به نوبه خود بلاک های لازم جهت این کار فراخوانی می شوند.
- وقفه پذیر است.
- وقتی این بلاک فراخوانی می شود باید یک Instance DB تعیین شود که شماره آن بایستی به هنگام تعریف پارامترهای FC100 در پارامتر DB\_COM\_NO مشخص شده باشد.

## پارامترها

| Parameter     | Decl. | Data Type | Description                                                                                                                                                                                                                                      | Example |
|---------------|-------|-----------|--------------------------------------------------------------------------------------------------------------------------------------------------------------------------------------------------------------------------------------------------|---------|
| DB_WORK_NO    | IN    | Block-DB  | Working DB; details must be identical to those specified in parameter DB_WORK_NO of FC 100 'SWR_START'.                                                                                                                                          | DB1     |
| CALL_POSITION | IN    | BOOL      | This parameter indicates at what point in the application program FB 101 'SWR_ZYK' is invoked.<br>TRUE if it is invoked before the redundant-backup application program<br>FALSE if it is invoked after the redundant-backup application program | TRUE    |
| RETURN_VAL    | OUT   | WORD      | Block return value                                                                                                                                                                                                                               | MW6     |
| EXT_INFO      | OUT   | WORD      | Return value of a lower-level block                                                                                                                                                                                                              | MW8     |

## مقادیر RETURN\_VAL و EXT\_INFO

| Error Code | Explanation                                                                                                                                                                                                             |
|------------|-------------------------------------------------------------------------------------------------------------------------------------------------------------------------------------------------------------------------|
| W#16#0     | No error                                                                                                                                                                                                                |
| W#16#8008  | Illegal value for parameter DP-KOMMUN if EXT_INFO=W#16#8888 or diagnosis could not be performed. Cause identifiable from return value of SFC 51.                                                                        |
| W#16#800A  | Status of DP slave interface could not be determined. Cause identifiable from return value of SFC 59. Return value stored in EXT_INFO.                                                                                  |
| W#16#800F  | Illegal value for parameter DP_KOMMUN (no interfaces specified).                                                                                                                                                        |
| W#16#8010  | Changeover of DP slave could not be performed. Cause identifiable from return value of SFC 58. Return value stored in EXT_INFO.                                                                                         |
| W#16#8011  | Connection can not be established. Teil-AG-Kennung invalid.                                                                                                                                                             |
| W#16#8012  | No job present in communication FB (FB 103 'SWR_SFBCOM'), (instance DB defective or internal error).                                                                                                                    |
| W#16#8013  | Error encountered when sending (FB 103 'SWR_SFBCOM', FB 104 'SWR_AG_COM', FB 105 'SWR_SFCCOM'). Cause identifiable from return value of SFC 65 'X_SEND'/FC 5 'AG_SEND'/SFB 12 'BSEND'. Return value stored in EXT_INFO. |
| W#16#8014  | Error encountered when receiving (FB 103 'SWR_SFBCOM', FB 104 'SWR_AG_COM', FB 105 'SWR_SFCCOM'). Cause identifiable from return value of SFC 66 'X_RCV'/FC 5 'AG_RCV'/SFB 13 'BRCV'. Return value stored in EXT_INFO.  |
| W#16#8015  | Redundant-backup link failure. Check hardware.                                                                                                                                                                          |
| W#16#8016  | Communication peer status can not be read (FB 103 'SWR_SFBCOM'). Cause identifiable from return value of SFB 23 'USTATUS'. Return value stored in EXT_INFO.                                                             |
| W#16#8017  | All DP slaves have failed.                                                                                                                                                                                              |
| W#16#8018  | Not possible to write to Send DB (FB 104 'SWR_AG_COM', FB 105 SWR_SFCCOM'). Cause identifiable from return value of SFC 20. Return value stored in EXT_INFO.                                                            |
| W#16#8019  | Not possible to read Receive DB (FB 104 'SWR_AG_COM', FB 105 SWR_SFCCOM').                                                                                                                                              |
| W#16#8020  | Internal error.                                                                                                                                                                                                         |

**FC 102**

- توسط فراخوانی می شود.
- شماره این بلاک نباید تغییر داده شود.
- این بلاک تضمین می کند که به محض وقوع اشکال در یک DP Slave تغییر اتوماتیک از سیستم اصلی به سیستم پشتیبان انجام می شود.
- وقفه پذیر است.

**پارامترها**

| Parameter      | Decl. | Data Type | Description                                                                                                                                                                  | Example        |
|----------------|-------|-----------|------------------------------------------------------------------------------------------------------------------------------------------------------------------------------|----------------|
| DB_WORK        | IN    | INT       | Number of working DB for redundant software backup. Must be identical with that specified for parameter DB_WORK_NO of FC 100 'SWR_START'.<br>DB contains internal data only. | 1              |
| OB 86_EV_CLASS | IN    | INT       | Startup information from diagnostic OB, OB 86.<br>Copy the variable from the declaration table of OB 86.                                                                     | #OB86_EV_CLASS |
| OB 86_FLT_ID   | IN    | INT       | Startup information from diagnostic OB, OB 86.<br>Copy the variable from the declaration table of OB 86.                                                                     | #OB86_FLT_ID   |
| RETURN_VAL     | OUT   | WORD      | Block return value                                                                                                                                                           | MW14           |

**مقادیر EXT\_INFO و RETURN\_VAL**

| Error Code | Explanation                                                                                         |
|------------|-----------------------------------------------------------------------------------------------------|
| W#16#0     | No error.                                                                                           |
| W#16#80F2  | Illegal value for one of the parameters of FC 102 'SWR_DIAG'.                                       |
| W#16#80F3  | More DP slaves present than specified in FC 100 'SWR_START'. Check parameter SLAVE_NO or SLAVE_LEN. |

**FB 103, FB 104 و FB 105**

- شماره این بلاک ها نباید تغییر پیدا کند.
- به طور غیر مستقیم توسط بلاک FC 101 فراخوانی شده و عملیات انتقال داده از سیستم اصلی به سیستم پشتیبان را سازمان دهی می کنند.
- بلاک های لازم باید حتما در CPU هر دو سیستم افزونه بارگذاری شده باشند.
- چنانچه در پروژه از FB 104 استفاده شود باید FC5 و FC6 نیز بدون آنکه شماره آنها تغییر کند در پروژه موجود باشند.

**DB WORK NO و DB SEND NO ، DB RCV NO**

- منحصرآ جهت ذخیره سازی داده های داخلی مورد استفاده قرار می گیرند.
- فقط یک بار آنهم در زمان Startup توسط FC100 و با طول تعیین شده در این FC ایجاد می شوند
- در صورت تغییر پارامترهای FC100 طبیعتا تغییراتی در DB ها نیز باید انجام شود. به همین دلیل پس از تغییر FC100 باید DB های قبلی حذف شوند تا مجددا در زمان Startup، DB های جدید با طول لازم و مشخص شده ایجاد گردند. در غیر این صورت (حذف نکردن DB ها) خطا در عملکرد سیستم رخ خواهد داد.

**DB A B و DB B A**

- طول این دو بلاک توسط پارامترهای FC100 قابل تنظیم است.
- وظیفه این بلاک ها این است که دو سیستم افزونه بتوانند داده های غیر افزونه خود را نیز مبادله کنند. (مثلا وضعیت یک مدول ورودی که فقط در Rack مرکزی سیستم A واقع شده است) بدین ترتیب دسترسی هر دو سیستم به داده های یکسان تضمین می گردد و بخش افزونه برنامه می تواند با بخش های غیر افزونه تبادل اطلاعات کند.

○ مثال :

۱. در Rack مرکزی سیستم A یک مدول غیر افزونه با آدرس EW 10 وجود دارد.
۲. در Rack مرکزی سیستم B یک مدول غیر افزونه با آدرس EW 30 وجود دارد.
۳. وضعیت هر کدام از این مدول ها در هر سیستم باید به سیستم دیگر منتقل شود تا در آنجا توسط برنامه افزونه با استفاده از آدرس های AW20 و AW40 نمایش داده شود.

○ مراحل انجام :

۱. در هنگام تعریف پارامترهای FC100 ، DB ها معین می شوند. مثلا :

DB\_A\_B = DB 10

DB\_B\_A = DB 11.

۲. هر دو سیستم مطابق شکل بعد برای انجام این کار برنامه ریزی می شوند.

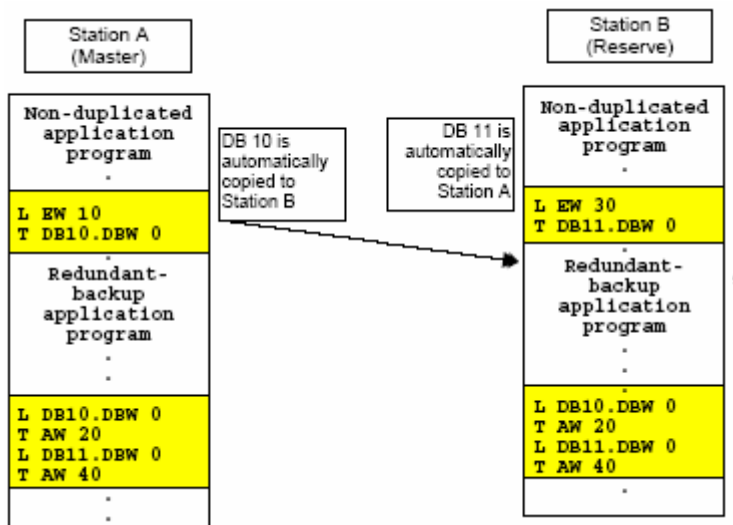

**DB COM NO**

- این DB، یک Instance DB مربوط به FB 101 می باشد و توسط STEP 7 ایجاد می شود. (البته به شرطی که تمام SFC و SFB های استفاده شده در نرم افزار افزونه در پروژه وجود داشته باشند.)
- علاوه بر داده های داخلی مورد استفاده در برقراری و انجام ارتباطات، این بلاک شامل word های وضعیت و کنترل نیز می باشد.

**ساختار بلاک**

| DBW        | Meaning       | Content                                         |
|------------|---------------|-------------------------------------------------|
| 0..6       | Internal data | Input and output parameters of FB 101 'SWR_ZYK' |
| 8          | Status word   | Status Word for Redundant Software Backup       |
| 10         | Control word  | Control Word for Redundant Software Backup      |
| 12 upwards | Internal data | Irrelevant                                      |

## ۵-۱۵ نکات مهم در افزونگی نرم افزاری

- دسترس پذیری سیستم
- سیستم شامل دو CPU می باشد: CPU اصلی برنامه کاربردی را اجرا می کند و اطلاعات لازم را به CPU پشتیبان منتقل می نماید تا این CPU بتواند در هنگام وقوع خطا کنترل بخش افزونه برنامه کاربردی را به دست گرفته و آن را اجرا کند. این واحد پشتیبان هنگامی که در حالت "انتظار" قرار دارد فقط بخش local و غیر افزونه برنامه کاربردی را اجرا می کند و وقتی که CPU اصلی دچار مشکل می شود اجرای برنامه کاربردی را ادامه می دهد.
- مدت زمان انتقال داده به روز شده از واحد اصلی به واحد پشتیبان
- این مسئله به CPU، پروتکل شبکه یا پروتکل ارتباطی به کار رفته و اندازه برنامه کاربردی بستگی دارد.
- مدت زمان تغییر از سیستم اصلی به سیستم پشتیبان
- این مورد به عاملی که باعث این تغییر شده (یعنی نوع خطا)، زمان لازم برای انتقال داده و نیز تعداد واحدهای DP Slave که در کل سیستم وجود دارند بستگی دارد.
- برنامه کاربردی
- برنامه های کاربردی که روی هر دو CPU اجرا می شوند می توانند به طور کامل یا فقط بخش هایی از آنها با همدیگر یکسان باشند.
- زبان های برنامه نویسی: LAD, FBD, STL, CFC, SCL
- کاربرد FB های استاندارد
- تمام FB ها قابل استفاده هستند. اما در بلاک هایی که از زمان سنج ها یا شمارنده های S7 استفاده می شود فقط زمان سنج ها یا شمارنده های نوع IEC مجاز هستند.
- کاربرد کنترل های نرم افزاری استاندارد: هیچ محدودیتی وجود ندارد.
- پردازش "آلارم" در برنامه کاربردی
- هیچ محدودیتی وجود ندارد. هرچند آلارم ها ممکن است در زمان تغییر از سیستم اصلی به سیستم پشتیبان از بین بروند.
- تعداد واحدهای ET 200M DP slave قابل استفاده
- به CPU بستگی دارد.
- به عنوان مثال حداکثر ۶۴ مدول ET 200M DP slave برای یک CPU مدل 414-2DP

- مدول های دیجیتال و آنالوگ
  - تمام مدول های آنالوگ و دیجیتال قابل استفاده روی واحدهای ET 200M
  - مدول های ویژه
  - مدول شمارنده FM 350
  - حداکثر میزان داده افزونه قابل انتقال
  - ۸ کیلو بایت برای S7-300
  - ۶۴ کیلو بایت برای S7-400
  - خطاهای دوم و سوم
- فقط خطاهای اول قابل مدیریت و سامان دهی هستند. به عنوان مثال اگر هنگام پردازش یک خطا، خطاهای دوم و سوم هم رخ دهد ممکن است برنامه افزونه اجرا نشود.

### ۶-۱۵ جابجایی بین سیستم و اجزای آن

#### تغییر از سیستم اصلی به سیستم پشتیبان

این تغییر در صورت وقوع یکی از شرایط زیر انجام می شود:

- درخواست از طرف کاربر (با تنظیم بیت مربوطه در Control Word)
- اشکال در سیستم اصلی (قطع تغذیه یا حالت Stop)
- اشکال در DP Master سیستم اصلی
- اشکال در واسط DP Slave افزونه

و زمان آن از فرمول زیر محاسبه می گردد:

مدت زمان تشخیص خطا + مدت زمان انتقال داده + مدت زمان switch به واسط های DP Slave

داده هایی که منتقل می شود شامل PIQ، نواحی آدرس پذیر به صورت بیتی، DB های تعیین شده در FC 100 و نیز داده های داخلی می باشد و زمان انتقال آن به حجم اطلاعات، نرخ انتقال داده، شبکه و نوع اتصال و قابلیت CPU از لحاظ قدرت ارتباطی بستگی دارد. حجم این اطلاعات به طور تخمینی معادل سه برابر تعداد بایت های خروجی در نظر گرفته می شود و از آنجا که انتقال همه اطلاعات از یک سیستم به سیستم دیگر در یک سیکل امکان پذیر نیست بنابراین داده به بسته های کوچکتر تقسیم شده و در چند سیکل منتقل میگردد.

### مثال ۱ - انتقال اطلاعات بین دو CPU مدل 315-2DP

انتقال اطلاعات در صورت استفاده از FB 104 به صورت بلاک های ۲۴۰ بیتی و چنانچه از FB 103 استفاده شود با بلاک های ۷۶ بیتی انجام می شود بنابراین حداکثر یک بلاک در هر بار فراخوانی نرم افزار افزونه منتقل میشود

| Transmission time for PROFIBUS (AG_SEND) 187.5 kBaud to 1.5 MBaud | Transmission time for Industrial Ethernet (AG_SEND) 10 MBaud | Transmission time for MPI connection (XSEND) 187.5 kBaud |
|-------------------------------------------------------------------|--------------------------------------------------------------|----------------------------------------------------------|
| 60 ms per 240-byte block                                          | 48 ms per 240-byte block                                     | 152 ms per 76-byte block                                 |

زمان های مندرج در جدول فوق به شرطی معتبر است که حداکثر دو واحد از سیستم افزونه در یک شبکه به هم وصل شده باشند و چنانچه بیش از دو Node در شبکه وجود داشته باشد انتقال داده ممکن است بیشتر از زمان های فوق طول بکشد. همچنین برنامه کاربردی افزونه نیز در OB1 نوشته می شود که حداکثر زمان اجرای آن 10 ms می باشد.

### مثال ۲ - انتقال اطلاعات بین دو CPU مدل 414-2DP

| Number of bytes to be transferred | Transmission time for PROFIBUS/Industrial Ethernet, 187.5 kBaud to 12 Mbaud | Transmission time for MPI connection at 187.5 kBaud |
|-----------------------------------|-----------------------------------------------------------------------------|-----------------------------------------------------|
| 1 kByte                           | 250 ms                                                                      | 340 ms                                              |
| 4 kByte                           | 1 s                                                                         | 1.36 s                                              |
| 16 kByte                          | 4 s                                                                         | 5.44 s                                              |
| 64 kByte                          | 16 s                                                                        | 21.76 s                                             |

مانند مثال قبل در جدول فوق فرض بر این است که حداکثر دو واحد از سیستم افزونه در یک شبکه به هم وصل شده باشند و نیز انتقال اطلاعات از طریق بلاک های BSEND / BRCV انجام شود. مدت زمان انتقال اطلاعات به ظرفیت ارتباطی CPU (یعنی K bus) نیز بستگی دارد و بنابراین ممکن است بیشتر (مثلا برای CPU 412) یا کمتر (مثلا برای CPU 416) باشد.

### مدت زمان جایگزینی DP Slave های ET200M

هنگامی که تغییر از سیستم اصلی به سیستم پشتیبان رخ می دهد DP Slave های ET200M به طور خودکار از DP Master سیستم اصلی به DP Master سیستم پشتیبان متصل می شوند. برای S7-300 حداکثر چهار DP Slave و برای S7-400 حداکثر هشت DP Slave در هر بار فراخوانی انتقال می یابد بنابراین چنانچه تعداد DP Slave ها بیشتر از این باشد در قالب گروه های ۴ یا ۸ تایی طی چندین نوبت فراخوانی منتقل می شوند.

نکته: پررود فراخوانی جهت انتقال DP Slave ها بین دو بار فراخوانی OBI (یا OB هایی که اجرای آنها به طور زمانی کنترل می شود) می بایست از زمان لازم جهت انتقال ۴ یا ۸ DP Slave بیشتر باشد مگر آنکه تعداد DP Slave های مورد استفاده در سیستم کمتر از ۴ یا ۸ واحد باشد.

### مثال ۱ - CPU مدل 315-2DP با DP Master مجتمع

| Number of DP Slaves | CPU consisting of S7-300 with integrated DP Master... |            |            |             |
|---------------------|-------------------------------------------------------|------------|------------|-------------|
|                     | 12 MBaud                                              | 1,5 MBaud  | 500 kBaud  | 187,5 kBaud |
| 1                   | 6 ms                                                  | 6 ms       | 7 ms       | 12 ms       |
| 2                   | 12 ms                                                 | 12 ms      | 14 ms      | 24 ms       |
| 4                   | 25 ms                                                 | 25 ms      | 30 ms      | 50 ms       |
| 8                   | 2 x 25 ms                                             | 2 x 25 ms  | 2 x 30 ms  | 2 x 50 ms   |
| 16                  | 4 x 25 ms                                             | 4 x 25 ms  | 4 x 30 ms  | 4 x 50 ms   |
| 32                  | 8 x 25 ms                                             | 8 x 25 ms  | 8 x 30 ms  | 8 x 50 ms   |
| 64                  | 16 x 25 ms                                            | 16 x 25 ms | 16 x 30 ms | 16 x 50 ms  |

### مثال ۲ - CPU های رده S7-400 با DP Master مجتمع یا همراه با مدول های CP به

#### عنوان DP Master

| Number of DP Slaves | CPU consisting of S7-400 with integrated DP Master |           |           |             | CP as DP Master (CP 443-5)<br>187,5 kBaud to 12 MBaud |
|---------------------|----------------------------------------------------|-----------|-----------|-------------|-------------------------------------------------------|
|                     | 12 MBaud                                           | 1,5 MBaud | 500 kBaud | 187,5 kBaud |                                                       |
| 1                   | 5 ms                                               | 9 ms      | 13 ms     | 20 ms       | 55 ms                                                 |
| 2                   | 10 ms                                              | 18 ms     | 26 ms     | 40 ms       | 100 ms                                                |
| 4                   | 20 ms                                              | 36 ms     | 39 ms     | 80 ms       | 200 ms                                                |
| 8                   | 40 ms                                              | 64 ms     | 78 ms     | 160 ms      | 400 ms                                                |
| 16                  | 2 x 40 ms                                          | 2 x 64 ms | 2 x 78 ms | 2 x 160 ms  | 2 x 400 ms                                            |
| 32                  | 4 x 40 ms                                          | 4 x 64 ms | 4 x 78 ms | 4 x 160 ms  | 4 x 400 ms                                            |
| 64                  | 8 x 40 ms                                          | 8 x 64 ms | 8 x 78 ms | 8 x 160 ms  | 8 x 400 ms                                            |

## مدت زمان تشخیص خطا

| خطاهای سیستم اصلی                                                                                                                                                                                                                                           |                 |                                                                         |
|-------------------------------------------------------------------------------------------------------------------------------------------------------------------------------------------------------------------------------------------------------------|-----------------|-------------------------------------------------------------------------|
| واکنش سیستم                                                                                                                                                                                                                                                 | زمان تشخیص      | علت خطا                                                                 |
| ۱. واسطه های DP به Master جدید منتقل می شوند.<br>۲. انتقال از سیستم اصلی به سیستم پشتیبان صورت می گیرد.<br>۳. Status Word به نحوی تنظیم می شود که خطای " نقص در اتصال افزونه " را نشان بدهد.                                                                | تقریبا یک ثانیه | CPU سیستم اصلی در حالت Stop قرار دارد یا تغذیه این سیستم قطع شده است    |
| ۱. واسطه های DP به Master جدید منتقل می شوند.<br>۲. انتقال از سیستم اصلی به سیستم پشتیبان صورت می گیرد.<br>۳. Status Word به نحوی تنظیم می شود که خطای " هیچ DP Slave ای وجود ندارد " را نشان بدهد.                                                         | در حد چند ms    | نقص در کل یا بخشی از DP Master سیستم اصلی                               |
| خطاهای سیستم پشتیبان                                                                                                                                                                                                                                        |                 |                                                                         |
| <ul style="list-style-type: none"> <li>هیچ واکنشی از طرف سیستم اصلی صورت نمی گیرد و این سیستم مطابق قبل به کار خود ادامه می دهد.</li> <li>Status Word به نحوی تنظیم می شود که خطای " نقص در اتصال افزونه " را نشان بدهد.</li> </ul>                         | تقریبا یک ثانیه | CPU سیستم پشتیبان در حالت Stop قرار دارد یا تغذیه این سیستم قطع شده است |
| <ul style="list-style-type: none"> <li>هیچ واکنشی از طرف سیستم اصلی صورت نمی گیرد و این سیستم مطابق قبل به کار خود ادامه می دهد.</li> <li>Status Word در سیستم پشتیبان به نحوی تنظیم می شود که خطای " هیچ DP Slave ای وجود ندارد " را نشان بدهد.</li> </ul> | در حد چند ms    | نقص در کل یا بخشی از DP Master سیستم پشتیبان                            |
| خطاهای اتصال افزونه                                                                                                                                                                                                                                         |                 |                                                                         |
| <ul style="list-style-type: none"> <li>هر دو سیستم "سیستم اصلی" می شوند و واحدهای DP Slave مطابق قبل با Master قبلی متصل باقی می ماند.</li> </ul>                                                                                                           | تقریبا یک ثانیه | بروز اشکال در اتصال (link) افزونه                                       |
| خطاهای مدول های محلی                                                                                                                                                                                                                                        |                 |                                                                         |
| ۱. واسطه DP ET200M به سیستم پشتیبان سوئیچ می کند.<br>۲. تمام DP Slave های دیگر با سیستم پشتیبان ارتباط برقرار می کنند.<br>۳. انتقال از سیستم اصلی به سیستم پشتیبان انجام می شود.                                                                            | در حد چند ms    | بروز اشکال در واسطه DP ET200M (IM 153-3) که به سیستم اصلی متصل است      |
| <ul style="list-style-type: none"> <li>هیچ واکنشی از طرف سیستم اصلی صورت نمی گیرد و این سیستم مطابق قبل به کار خود ادامه می دهد.</li> <li>Status Word در سیستم پشتیبان به نحوی تنظیم می شود که خطای " هیچ</li> </ul>                                        | در حد چند ms    | بروز اشکال در واسطه DP ET200M (IM 153-3) که به سیستم پشتیبان متصل است   |

|                                                                                                                         |                 |                                          |
|-------------------------------------------------------------------------------------------------------------------------|-----------------|------------------------------------------|
| DP Slave ای وجود ندارد " را نشان بدهد.                                                                                  |                 |                                          |
| ۱. تمام DP Salve های در دسترس به سیستم پشتیبان سوئیچ می کنند.<br>۲. انتقال از سیستم اصلی به سیستم پشتیبان انجام می شود. | در حد<br>چند ms | بروز اشکال در تغذیه ET200M<br>(IM 153-3) |

### ۱۵-۷ شبکه های قابل استفاده جهت اتصال دو سیستم اصلی و پشتیبان

دو سیستم اصلی و پشتیبان را می توان از طریق یکی از شبکه های MPI ، PROFIBUS یا Industrial Ethernet به هم متصل نمود . البته شبکه MPI فقط وقتی استفاده می شود که حجم داده ای که قرار است روی شبکه منتقل شود نسبتاً کم (تا سقف یک کیلو بایت) باشد.

همچنین برای برقراری این اتصال می بایست بلاک های مربوط به نرم افزار افزونه از Library خاص و مناسب شبکه پیکربندی شده در هر دو سیستم کپی شود. جداول زیر گزینه های مختلف جهت اتصال دو سیستم را نشان می دهد.

### اتصال دو سیستم S7-300

| Stations Networked Via... | Network Connection Interface | Transmission Speed | Connection Required               | Library for Blocks Required |
|---------------------------|------------------------------|--------------------|-----------------------------------|-----------------------------|
| MPI                       | CPU                          | 187.5 KBaud        | Permanently configured connection | XSEND_300                   |
| PROFIBUS                  | CP 342-5                     | max. 1.5 MBaud     | FDL connection                    | AG_SEND_300                 |
| Industrial Ethernet       | CP 345-1                     | 10 MBaud           | ISO connection                    | AG_SEND_300                 |

### اتصال دو سیستم S7-400

| Stations Networked Via... | Network Connection Interface | Transmission Speed | Connection Required                              | Library for Blocks Required |
|---------------------------|------------------------------|--------------------|--------------------------------------------------|-----------------------------|
| MPI                       | CPU                          | 187.5 KBaud        | Permanently configured Connection- S7 connection | XSEND_400<br>BSEND_400      |
| PROFIBUS                  | CP 443-5                     | max. 12 MBaud      | FDL connection<br>S7 connection                  | AG_SEND_400<br>BSEND_400    |
| Industrial Ethernet       | CP 443-1                     | 10 MBaud           | ISO connection<br>S7 connection                  | AG_SEND_400<br>BSEND_400    |

### ۱۵-۸ تغییر پیکربندی یا برنامه کاربردی در مد RUN

برای ایجاد چنین تغییراتی وقتی که سیستم در حال کار است، ابتدا باید واحد پشتیبان را غیر فعال کرد که این کار با تنظیم بیت "De-activate Redundant Backup" که یکی از بیت های Control Word می باشد انجام می گردد. سپس باید تغییر مورد نظر ابتدا در واحد پشتیبان و بعد در سیستم اصلی اعمال شود. حال میتوان با تنظیم بیت "Activate Redundant Backup" مجدداً افزونگی را برقرار کرده و کنترل فرآیند را تحت این ویژگی ادامه داد.

هنگامی که سیستم در حال اجرا است نمی توان اندازه نواحی داده در واحد پشتیبان را تغییر داد لیکن محتویات یک ناحیه از داده به شرط آن که اندازه آن ثابت بماند قابل تغییر است. بنابراین بهتر است به هنگام تعریف و تنظیم نواحی داده این نکته را در نظر داشت و از ابتدا حداکثر میزان مورد انتظار را برای نواحی داده اختصاص داد.

### مراحل لازم جهت افزودن یک مدول ET 200M DP Slave به واحد پشتیبان

- ۱- غیر فعال کردن واحد پشتیبان با تنظیم بیت مربوطه در Control Word
- ۲- قرار دادن CPU واحد پشتیبان در حالت STOP
- ۳- ترکیب بندی مدول اضافه شده و سپس انتقال پیکربندی سخت افزار به CPU
- ۴- تنظیم پارامترهای مرتبط با فراخوانی FC 100 (PAA\_FIRST, PAA\_LAST, SLAVE\_NO, SLAVE\_LEN).
- ۵- حذف بلاکهای داده DB\_WORK\_NO, DB\_SEND, DB\_RCV, DB\_A\_B\_NO, DB\_B\_A\_NO.
- ۶- قرار دادن CPU واحد پشتیبان در حالت RUN
- ۷- قرار دادن CPU واحد اصلی در حالت STOP
- ۸- ترکیب بندی مدول اضافه شده و سپس انتقال پیکربندی سخت افزار به CPU
- ۹- تنظیم پارامترهای مرتبط با فراخوانی FC 100 (PAA\_FIRST, PAA\_LAST, SLAVE\_NO, SLAVE\_LEN).
- ۱۰- حذف بلاکهای داده DB\_WORK\_NO, DB\_SEND, DB\_RCV, DB\_A\_B\_NO, DB\_B\_A\_NO.
- ۱۱- قرار دادن CPU واحد اصلی در حالت RUN



### مراحل لازم جهت جایگزینی CPU یا ارتقا Firmware آن

- ۱- قرار دادن CPU در حالت STOP
- ۲- جایگزین کردن CPU جدید و انتقال کلیه اطلاعات شامل پیکربندی سخت افزار ، ترکیب بندی اتصال دو سیستم اصلی و پشتیبان و نیز بلاک های برنامه به این CPU
- ۳- قرار دادن CPU در حالت RUN

### جدا کردن و اتصال مجدد مدول های جانبی

این کار مشابه آنچه در S7 استاندارد و بدون افزونگی صورت می گیرد در یک سیستم افزونه نیز قابل انجام است فقط باید اطمینان داشت که به هنگام جدا کردن یا اتصال مجدد مدول جانبی تغییر از واحد اصلی به پشتیبان رخ ندهد بدین منظور می توان امکان این تغییر را غیر فعال کرد ( Disable master-reserve change-over).

### ویژگی های خاص برنامه نویسی به زبان CFC

چنانچه برنامه کاربردی به زبان CFC نوشته شده باشد در این صورت FC100 می بایست از داخل یک FB فراخوانی شود. همچنین می بایست تا حد لزوم برنامه را به زبان STL نوشت و فقط FB فوق می تواند در لیست Startup قرار داده شده و به زبان CFC باشد. یک FC به نام FC99 در شاخه Blocks یک برنامه نمونه برای سیستم S7-400 وجود دارد که در آن کارهای لازم جهت استفاده از ویژگی فوق برنامه نویسی شده و قابل کاربرد در برنامه های دیگر نیز می باشد.

### ۹-۱۰ مدول های مناسب جهت استفاده در یک سیستم مبتنی بر افزونگی نرم افزاری

مدول های زیر برای کاربرد در یک سیستم مبتنی بر افزونگی نرم افزاری مناسب هستند. البته تعداد این مدول ها به طور دائم در حال تغییر است و برای دسترسی به یک لیست به روز شده می توان به آدرس زیر مراجعه کرد

<http://www.siemens.com/automation/service&support>

**CPU**

| Description | Order Number                               |
|-------------|--------------------------------------------|
| CPU 315-2DP | 6ES7 315-2AFxx-0AB0<br>6ES7 315-2AG10-0AB0 |
| CPU 316-2DP | 6ES7 316-2AGxx-0AB0                        |
| CPU 318-2DP | 6ES7 316-2AJxx-0AB0                        |
| CPU 412-1   | 6ES7 412-1XFxx-0AB0<br>6ES7 412-1FK03-0AB0 |
| CPU 412-2   | 6ES7 412-2XGxx-0AB0                        |
| CPU 413-1   | 6ES7 413-1XGxx-0AB0                        |
| CPU 413-2DP | 6ES7 413-2XGxx-0AB0                        |
| CPU 414-1   | 6ES7 414-1XGxx-0AB0                        |
| CPU 414-2DP | 6ES7 414-2XGxx-0AB0<br>6ES7 414-2XJxx-0AB0 |
| CPU 414-3DP | 6ES7 414-3XJxx-0AB0                        |
| CPU 416-1   | 6ES7 416-1XJxx-0AB0                        |
| CPU 416-2DP | 6ES7 416-2XKxx-0AB0<br>6ES7 416-2XLxx-0AB0 |
| CPU 416-3DP | 6ES7 416-3XLxx-0AB0                        |
| CPU 417-4   | 6ES7 417-4XLxx-0AB0                        |

**Communication Modules with DP Master Function**

| Description                                                                    | Order Number                             |
|--------------------------------------------------------------------------------|------------------------------------------|
| Communication module CP 443-5 Extended<br>(for connection to PROFIBUS network) | 6EK7 443-5DXxx-0XE0                      |
| DP master interface IM 467 or IM 467-FO<br>(for use in V1.1 only)              | 6ES7 4675GJxx-0AB0<br>6ES7 4675FJxx-0AB0 |

**Communication Modules for linking the stations**

| Description                                                                    | Order Number                               |
|--------------------------------------------------------------------------------|--------------------------------------------|
| Communication module CP 342-5                                                  | 6ES7 342-5DA00-0XE0<br>6GK7 342-5DA02-0XE0 |
| Communication module CP 343-1                                                  | 6GK7 343-1BA00-0XE0<br>6GK7 343-1EX11-0XE0 |
| Communication module CP 443-5 Extended<br>(for connection to PROFIBUS network) | 6EK7 443-5DXxx-0XE0                        |
| Communication module CP 443-1 ISO<br>(for connection to Industrial Ethernet)   | 6EK7 443-1BXxx-0XE0                        |

**Modules for ET 200M Distributed I/O Device**

| Description                                  | Order Number                                                         |
|----------------------------------------------|----------------------------------------------------------------------|
| 2x DP slave interface IM 153-2               | 6ES7 153-2AA02-0XB0 => version 2<br>6ES7 153-2AB01-0XB0 => version 2 |
| All digital and analogue modules for ET 200M | (See catalogue ST70)                                                 |
| Counter module FM 350                        | 6ES7 350-1AH0x-0AE0                                                  |
| CP 341 (20 mA TTY, RS232, RS422/485)         | 6ES7 341-1xH01-0AE0                                                  |

### ۱۰-۱۵ ارتباط با سایر سیستم ها

یک سیستم مبتنی بر افزونگی نرم افزاری می تواند با سایر سیستم ها نیز ارتباط برقرار کند. البته از آنجا که در قسمت ورودی / خروجی های توزیع شده ET 200M نمی توان از مدول ارتباطی استفاده کرد بنابراین این ارتباط باید به کمک مدول های CP که روی CPU به کار گرفته شده اند، انجام شود. همچنین جهت بالا بردن میزان دسترس پذیری سیستم می بایست یک CP روی CPU واحد اصلی و یک CP روی CPU واحد پشتیبان نصب شود.

### ارتباط با یک سیستم S7-300/S7-400

ابتدا باید دو ارتباط مجزا از دو واحد اصلی و پشتیبان به سیستم s7-300/s7-400 ترکیب بندی شود. سپس برای آن که اشکالی در برقراری ارتباط رخ ندهد می بایست بخش های ارتباطی نرم افزار در سیستم پشتیبان هم اجرا شوند. ساختار زیر که در OB1 یا OB35 پیاده سازی می شود برای استفاده در برنامه کاربردی افزونه پیشنهاد می شود.

|                                                                                                       |                                                                                                                                                                                        |
|-------------------------------------------------------------------------------------------------------|----------------------------------------------------------------------------------------------------------------------------------------------------------------------------------------|
| CALL FB 101, DB5<br>DB_WORK_NO :=DB1<br>CALL_POSITION :=TRUE<br>RETURN_VAL :=MW6<br>EXT_INFO :=MW8    | FB101 در ابتدای OB1 یا OB35 فراخوانی می شود<br>پارامتر CALL_POSITION برابر TRUE قرار داده می شود همچنین اطلاعات "وضعیت" و "کنترل" را می توان در instance DB تعیین شده پردازش کرد       |
| A DB5.DBX 9.1<br>JC M001                                                                              | اطلاعات "وضعیت" و نیز خود برنامه به نحوی تحلیل می شود تا CPU وقتی که به عنوان CPU سیستم پشتیبان تلقی می شود از اجرای برنامه کاربردی افزونه صرف نظر کند..                               |
| Instructions for<br>redundant-backup<br>application program                                           | برنامه کاربردی افزونه در این قسمت نوشته می شود.                                                                                                                                        |
| M001: CALL FC 1<br><br>Instructions for<br>communication program                                      | برنامه ارتباطی در این قسمت نوشته می شود                                                                                                                                                |
| CALL FB 101, DB5<br>DB_WORK_NO :=DB1<br>CALL_POSITION :=FALSE<br>RETURN_VAL :=MW10<br>EXT_INFO :=MW12 | FB101 در انتهای OB1 یا OB35 فراخوانی می شود<br>پارامتر CALL_POSITION برابر FALSE قرار داده می شود با این کار به سیستم اعلام می شود که پردازش برنامه کاربردی افزونه به اتمام رسیده است. |

## ملاحظات

- بلاک های ارتباطی باید در بلاک FC1 فراخوانی شوند و حتما باید عدد تعیین شده برای پارامتر R\_ID در دو سیستم اصلی و پشتیبان متفاوت باشد.
- "کلمه وضعیت" باید جزو ناحیه داده ایی که منتقل می گردد باشد تا سیستم مقصد بتواند تحلیل کند که در حال حاضر کدام ارتباط (اصلی یا پشتیبان) فعال است. تحلیل بیشتر داده های دریافتی فقط در سیستم اصلی انجام می شود.
- در صورتیکه برنامه کاربردی به زبان CFC نوشته شده باشد ابتدا باید FC1 به یکی از زبان های LAD ، FBD یا STL برنامه نویسی شود. همچنین آن برنامه کاربردی نبایست شامل هیچ "متغیر فرآیند" یا "شماره پیغام" ایی باشد.

## یک نمونه برنامه FC1

| Address | Decl.  | Name | Type  | Initial |
|---------|--------|------|-------|---------|
|         | in     |      |       |         |
|         | cut    |      |       |         |
|         | in_cut |      |       |         |
| 0 0     | temp   | R_ID | DWORD |         |

```

FC1 : Title:
Comment:

Network 1: Title:
Comment:

      A   DE5 DBX   8.3           //check of PLC_Class
      JC   ASB

      I   DU#16#3           //set R_ID for PLC A
      T   #R_ID
      J0   ESEN

ASB:   I   DU#16#4           //set R_ID for PLC B
      T   #R_ID

BSEN: CALL SFB 12 , DB110      //call BSEND with selected R_ID
      REQ :=M0.0
      R   :=M0.1
      ID  :=W#16#2
      R_ID :=#R_ID
      DONE :=M0.2
  
```

## ارتباط با یک سیستم افزونه دیگر

برای آنکه افزونگی در هر دو سیستم به طور مستقل از هم برقرار باشد چهار ارتباط بایستی تنظیم شود: دو ارتباط از سیستم اصلی به سیستم افزونه و دو ارتباط از سیستم پشتیبان به سیستم افزونه سپس برای آن که اشکالی در برقراری ارتباط رخ ندهد می بایست بخش های ارتباطی نرم افزار در سیستم پشتیبان هم اجرا شوند. ساختار زیر که در OB1 یا OB35 پیاده سازی می شود برای استفاده در برنامه کاربردی افزونه پیشنهاد می شود.

|                                                                                                       |                                                                                                                                                                                           |
|-------------------------------------------------------------------------------------------------------|-------------------------------------------------------------------------------------------------------------------------------------------------------------------------------------------|
| CALL FB 101, DB5<br>DB_WORK_NO :=DB1<br>CALL_POSITION :=TRUE<br>RETURN_VAL :=MW6<br>EXT_INFO :=MW8    | FB101 در ابتدای OB1 یا OB35 فراخوانی می شود<br>پارامتر CALL_POSITION برابر TRUE قرار داده می شود<br>همچنین اطلاعات "وضعیت" و "کنترل" را می توان در instance DB تعیین شده پردازش کرد       |
| U DB5.DBX 9.1<br>SPB M001                                                                             | اطلاعات "وضعیت" و نیز خود برنامه به نحوی تحلیل می شود تا CPU وقتی که به عنوان CPU سیستم پشتیبان تلقی می شود از اجرای برنامه کاربردی افزونه صرف نظر کند.                                   |
| Instructions for<br>redundant-backup<br>application program                                           | برنامه کاربردی افزونه در این قسمت نوشته می شود.                                                                                                                                           |
| M001: CALL FC 1<br>CALL FC 2<br>Instructions for<br>communication program                             | برنامه ارتباطی در این قسمت نوشته می شود                                                                                                                                                   |
| CALL FB 101, DB5<br>DB_WORK_NO :=DB1<br>CALL_POSITION :=FALSE<br>RETURN_VAL :=MW10<br>EXT_INFO :=MW12 | FB101 در انتهای OB1 یا OB35 فراخوانی می شود<br>پارامتر CALL_POSITION برابر FALSE قرار داده می شود<br>با این کار به سیستم اعلام می شود که پردازش برنامه کاربردی افزونه به اتمام رسیده است. |

## ملاحظات

- بلاک های ارتباطی مربوط به واحد اصلی هر سیستم در FC1 و بلاک های ارتباطی مربوط به واحد پشتیبان آن سیستم در FC2 فراخوانی می شوند و حتما باید عدد تعیین شده برای پارامتر R\_ID در دو واحد اصلی و پشتیبان متفاوت باشد.
- "کلمه وضعیت" باید جزو ناحیه داده ایی که منتقل می گردد باشد تا واحد مقصد بتواند تحلیل کند که در حال حاضر کدام ارتباط (اصلی یا پشتیبان) فعال است. تحلیل بیشتر داده های دریافتی فقط در واحد اصلی انجام می شود.
- در صورتیکه برنامه کاربردی به زبان CFC نوشته شده باشد ابتدا باید FC1 به یکی از زبان های LAD ، FBD یا STL برنامه نویسی شود. همچنین آن برنامه کاربردی نبایست شامل هیچ "متغیر فرآیند" یا "شماره پیغام" ایی باشد.

## یک نمونه از برنامه FC1/FC2

The screenshot shows the SIMATIC Manager interface for a function block FC1. The main window displays a table of variable declarations and a network of logic instructions.

| Address | Var-1 | Name | Type  | Initial |
|---------|-------|------|-------|---------|
| 0 0     | temp  | R_ID | DWORD |         |

FC1 : Title:  
Comment:

Network 1: Title:  
Comment:

```

A   DE5 DBX   8.3           //check of PLC_Class
JC   ASB
L   DU#16#3           //set R_ID for PLC A
T   #R_ID
J0   ESEN

ASB: L   DU#16#4           //set R_ID for PLC B
      T   #R_ID

BSEN: CALL SFB 12 , DB110 //call BSEND with selected R_ID
      REQ :=M0.0
      R   :=M0.1
      ID  :=W#16#2
      R_ID :=#R_ID
      DONE :=M0.2
  
```

Press F1 for help. Offline

### ۱۱-۱۵ جایگاه وضعیت Standby در افزودگی نرم افزاری

با در نظر گرفتن شکل زیر می توان حالت Standby را در سیستم های مبتنی بر افزودگی نرم افزاری بدین صورت تشریح کرد که هر زمان که گروهی از واحد ها (مثلا در شکل زیر Station 1 یا Station 2) دچار مشکل شوند سیستم پشتیبان (Station R) وارد عمل شده و وظایف واحد معیوب را به عهده می گیرد.

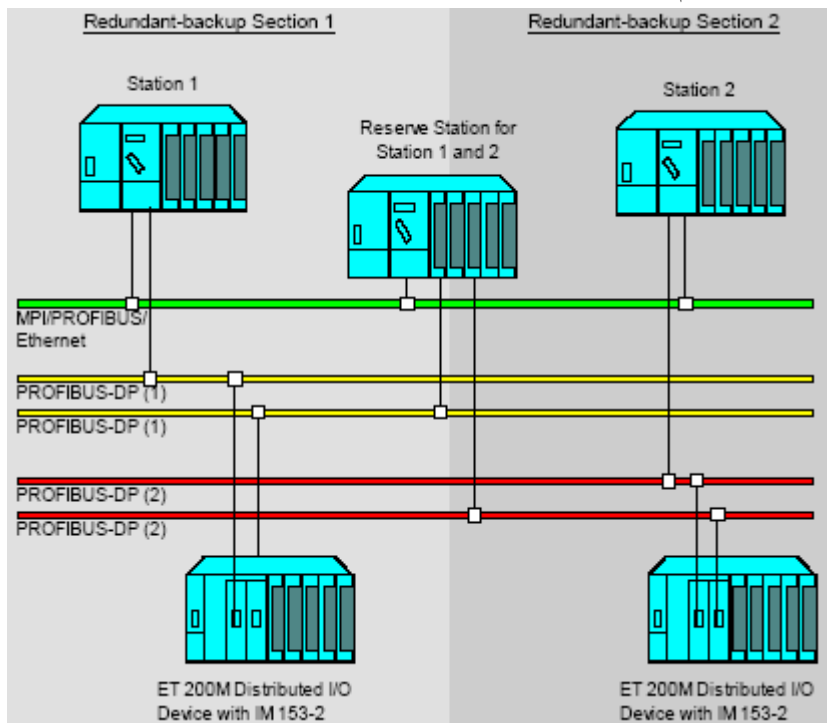

### ملاحظات

- حتما بایستی یک اتصال افزونه بین Station R و Station 1 و یک اتصال افزونه دیگر بین Station R و Station 2 برقرار باشد.
- برنامه هایی که روی Station 1 و Station 2 اجرا می شوند باید روی Station R هم بارگذاری شوند.
- واحد پشتیبان (Station R) باید بتواند به ورودی / خروجی های توزیع شده ET200M مربوط به هر دو واحد (Station 1 و Station 2) دسترسی داشته باشد.

### ۱۵-۱۲ استفاده از OB های مربوط به مدیریت خطا

به منظور آن که سیستم در هنگام وقوع خطا به حالت STOP رفته و هیچ واکنشی از خود نشان ندهد باید با استفاده از OB ها واکنش های سیستم را در "کلاس های اولویت" قرار داده و آنها را اولویت بندی کرد. همچنین برای آن که سیستم به هنگام نقص در عملکرد یک DP slave به حالت STOP رفته و هیچ کاری نکند OB های زیر که مربوط به مدیریت خطا هستند نیز می بایست علاوه بر OB 86 در CPU بارگذاری شوند:

- OB 80 : به هنگام تغییر از سیستم اصلی به سیستم پشتیبان امکان اینکه Cycle time از میزان تعیین شده بیشتر شود وجود دارد.
- OB 82 : آلارم تشخیص خطا از یک مدول (مثل IM 153-2) که روی واسط DP slave سیستم پشتیبان قرار دارد
- OB 83 : آلارم نشان دهنده جدا کردن یا اتصال مجدد مدول هایی که روی واسط DP slave قرار دارند
- OB 85 : خطای اجرای برنامه که هنگامی رخ می دهد که واسط DP slave دچار مشکل شود
- OB 87 : خطای در ارتباط
- OB 87 : خطای دسترسی به مدول های جانبی (مثلا هنگامی که IM 153-2 یا مدول دیگری روی یکی از سیستم ها دچار مشکل شود)

با استفاده از OB های فوق برنامه کاربردی نسبت به خطایی که در سیستم اتفاق می افتد واکنش مناسب نشان می دهد بدون آنکه نرم افزار افزونه این OB ها را تحلیل کرده و یا واکنشی را آغاز نماید.



### ۱۵-۱۳ مثالی از پیاده سازی افزودگی نرم افزاری با استفاده از S7-300

یک تونل در مسیر رفت و آمد خودروها قرار دارد که دو هواکش کار تهویه هوای آن را انجام می دهند. هر کدام از این هواکش ها دارای دو سرعت هستند که با توجه به میزان تجمع ذرات مضر در تونل سرعت مناسب آنها تعیین می شود. میزان ذرات مضر نیز توسط دو سیگنال آنالوگ دریافت می شود. این دو هواکش مهمترین بخش این فرآیند هستند و بنابراین آن بخش از برنامه که این دو هواکش را کنترل می کند باید در هر دو سیستم A و B بارگذاری شود.

به منظور داشتن یک آمار صحیح، میزان تردد خودروها در داخل تونل در هر روز ثبت می شود که این تعداد توسط دو سنسور که در دو انتهای تونل نصب شده اند استخراج می گردد با توجه به آنکه این کمیت در کنترل تونل از اهمیت چندانی برخوردار نیست بنابراین برنامه مربوط به این بخش فقط در سیستم A بارگذاری می شود.

روشنایی تونل نیز توسط چهار سیگنال دیجیتال نظارت می شود و چنانچه روشنایی هر یک از چهار بخش تونل دچار اشکال شود سیگنال مربوط به آن بخش فعال می شود. این بخش از برنامه کاربردی نیز نیاز نیازی به افزودگی ندارد و می تواند در سیستم B بارگذاری شود. شکل زیر شمایی از سیستم تحت کنترل را نشان می دهد.

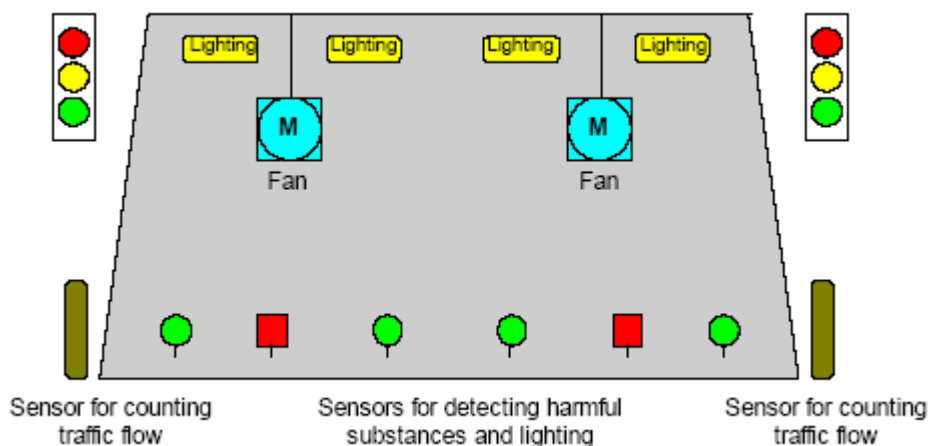

## سخت افزار سیستم

شکل زیر سخت افزار پیشنهادی برای کنترل این فرآیند را نشان می دهد که شامل دو سیستم S7-300 هر کدام دارای CPU مدل 315-2DP و نیز مدول ET 200M DP salve می باشد. واسط IM 153-2 در ET 200M با دو ارتباط مجزا هم به CPU سیستم A و هم به CPU سیستم B متصل است. همچنین دو سیستم A و B توسط یک CP 342-5 که به شبکه PROFIBUS متصل است با هم ارتباط دارند

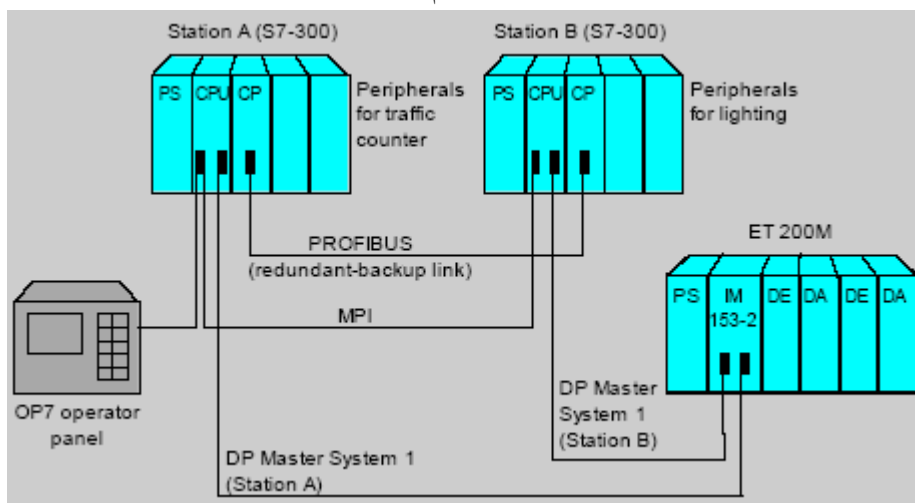

## نحوه پیکربندی سخت افزار

- یک پروژه در محیط Step 7 شامل دو سیستم A و B ایجاد کرده و سپس سیستم A را باز کنید
- یک Rack انتخاب کنید و آن را باز کنید
- منبع تغذیه، CPU 315-2DP و سایر مدول های جانبی را اضافه کنید
- سیستم B را باز کرده و مراحل فوق را برای آن تکرار کنید
- IM 153-2 را به DP master اضافه کنید
- مدول های ET 200M را اضافه کنید
- چنانچه می خواهید بیش از یک ET 200m DP salve داشته باشید دو مرحله قبل را تکرار کنید
- تمام شاخه DP را در DP master دوم کپی کنید

## ملاحظات

- پیکربندی مدول های محلی برای هر دو سیستم باید دقیقاً یکسان باشد
- برای آنکه یکپارچگی سیستم حفظ شود همیشه باید کل DP master سیستم اول در DP master سیستم دوم کپی شود حتی در صورتیکه تغییرات جزئی در آن ایجاد شده باشد. برای این کار می توان به طریق زیر عمل کرد:

**Edit > Insert Redundant Copy**

با استفاده از روش فوق آدرس مدول های جانبی نصب شده روی DP slave های هر دو سیستم نیز

یکسان خواهند شد.

**نمونه ایی از پیکربندی سخت افزار برای دو سیستم A و B**

شکل زیر نمونه ای از پیکربندی یکسان سخت افزار در هر دو DP master را نشان می دهد.

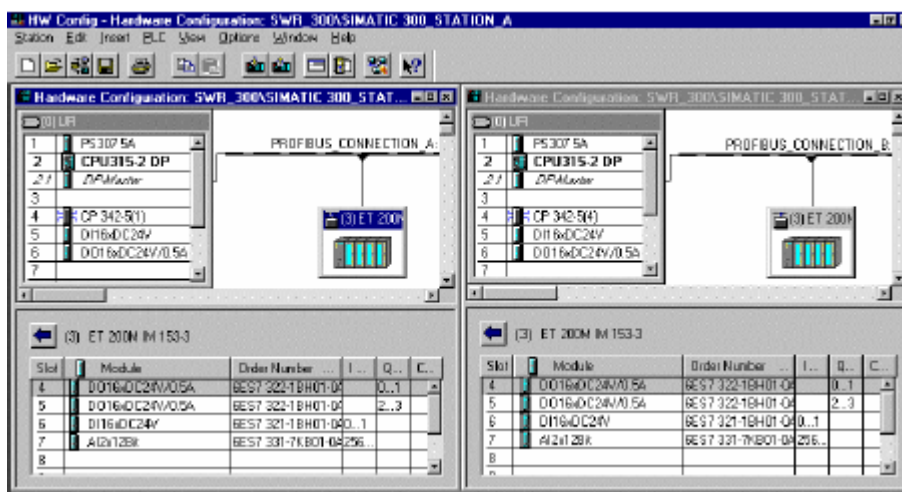
**پیکربندی شبکه ها**

- در سیستم های مبتنی بر افزودگی نرم افزاری دو شبکه متمایز وجود دارد:
- شبکه ای که دو سیستم اصلی و پشتیبان را به هم متصل می کند و انتقال اطلاعات بین دو سیستم از طریق آن صورت می گیرد. این شبکه می تواند از نوع PROFIBUS، MPI یا Industrial Ethernet باشد که در این مثال از شبکه PROFIBUS استفاده شده است. به این ترتیب:

- یک شبکه PROFIBUS ایجاد کنید
  - مدول CP از سیستم A را به این شبکه متصل کرده و یک آدرس برای این node انتخاب کنید (مثلا ۳)
  - مدول CP از سیستم B را به این شبکه متصل کرده و یک آدرس برای این node انتخاب کنید (مثلا ۴)
- شبکه PROFIBUS-DP که DP master ها را به مدول های جانبی ET 200M متصل می کند و از طریق آن سیستم های اصلی و پشتیبان با مدول های محلی خود ارتباط برقرار می کنند. مدول های جانبی ET 200M دو واسط DP دارند که یکی به DP master سیستم A و دیگری به DP master سیستم B متصل می شود، به این ترتیب:
    - دو شبکه PROFIBUS-DP ایجاد کنید.
    - اتصال DP مربوط به CPU سیستم A را انتخاب کرده و آن را به شبکه اول وصل کنید.
    - اتصال DP مربوط به CPU سیستم B را انتخاب کرده و آن را به شبکه دوم وصل کنید.
    - از قسمت Hardware Catalogue یک IM 153-2 انتخاب کنید (از زیر شاخه PROFIBUS-DP مربوط به ET 200M)

### بیکربندی ارتباط ها

- در این مثال یک شبکه PROFIBUS با ارتباط نوع FDL برای انتقال داده ها بین دو سیستم در نظر گرفته شده است که به منظور ایجاد ارتباطات منطقی لازم باید به ترتیب زیر عمل کرد:
- از محیط SIMATIC Manager به محیط شبکه (Network view) سوئیچ کنید
  - برای آنکه DP slave ها هم نشان داده شوند گزینه مربوط به آن را در قسمت View > DP Slaves انتخاب کنید

- در محیط Network view روی Connection table دو بار کلیک کنید تا پنجره مربوط به تعریف نوع ارتباط ها باز شود.
- هر دو سیستم را انتخاب کرده و سپس ارتباط نوع FDL را انتخاب نمایید.

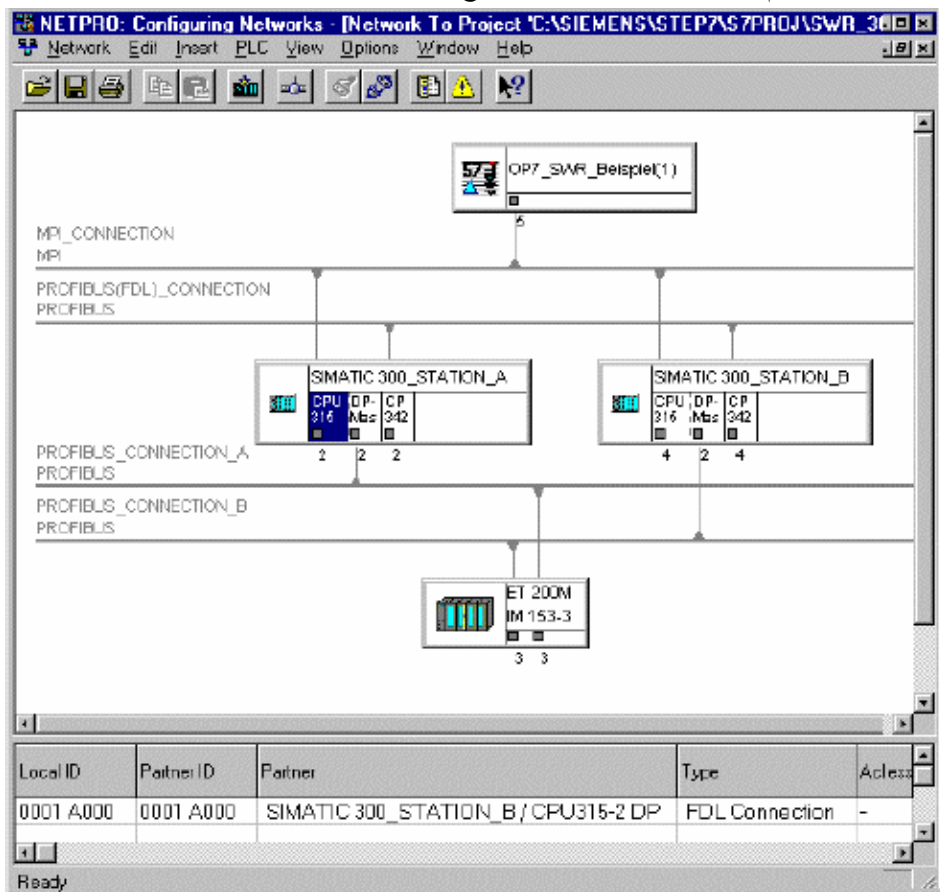

### ایجاد برنامه کاربردی

برنامه کاربردی این مثال شامل یک برنامه افزونه و دو برنامه متفاوت می باشد. برنامه افزونه که روی هر دو سیستم به طور کامل یکسان کپی شده به عنوان بخشی از OB 35 اجرا می شود و دو برنامه دیگر هر کدام روی یک سیستم و به عنوان بخشی از OB 1 فراخوانی می شوند.

## ساختار برنامه کاربردی

**OB 100 Startup Program**

```
CALL FC 100
AG_KENNUNG           :='A'
DB_WORK_NO           :=DB1
DB_SEND_NO           :=DB2
DB_RCV_NO            :=DB3
MPI_ADR              :=4
etc.
```

شرح :

OB 100 بلاک FC 100 را فراخوانی می کند که این بلاک نیز به نوبه خود به سیستم اطلاع می دهد که چه آدرس هایی می بایست برای ارتباط مورد استفاده قرار گیرند و چه فضاهایی از داده ها قرار است در این ارتباط بین دو سیستم منتقل شوند. این داده ها شامل مقدار ورودی ها ، حافظه بیی ، DB ها و Instance DB های مربوط به شمارنده / زمان سنج های IEC می باشد.

**OB 35 Timer-controlled Program**

```
CALL FB 101, DB5
DB_WORK_NO   :=DB1
CALL_POSITION :=TRUE
RETURN_VAL   :=MW115
EXT_INFO     :=MW117
```

```
A   DB5.DBX   9.1
      JC      M001
```

Instructions for redundant-backup application program  
(program section exists on station A and station B)

```
M001: CALL FB 101, DB5
DB_WORK_NO   :=DB1
CALL_POSITION :=FALSE
RETURN_VAL   :=MW119
EXT_INFO     :=MW121
```

شرح :

FC 101 باید در ابتدای OB 35 فراخوانی شود و پارامتر CALL\_POSITION را معادل TRUE قرار دهد. و پس از آن Instance DB تعیین شده می تواند برای پردازش دادهای کنترلی یا وضعیت مورد استفاده قرار گیرد.

سپس اطلاعات وضعیت تحلیل می شود و چنانچه CPU متعلق به سیستم پشتیبان باشد از اجرای برنامه افزونه صرف نظر می کند. پس از این بخش برنامه افزونه قرار داده می شود و در نهایت FC 101 در انتهای OB 35 فراخوانی شده و پارامتر CALL\_POSITION را معادل TRUE قرار دهد

### **OB 86 Diagnostic Program**

```
CALL FC 102
DB_WORK                :=W#16#1
OB86_EV_CLASS          :=#OB86_EV_CLASS
OB86_FLT_ID            :=#OB86_FLT_ID
RETURN_VAL             :=MW130
```

شرح:

OB 86 باید FC 102 را فراخوانی کرده و پارامترهای مربوط به Start up را مقدار دهی نماید. این فراخوانی از آن جهت صورت می گیرد تا سیستم بتواند به طور اتوماتیک به نقص در عملکرد DP slave ها واکنش نشان داده و تغییر از سیستم اصلی به پشتیبان انجام داده شود.

ساختار بلاکی برنامه

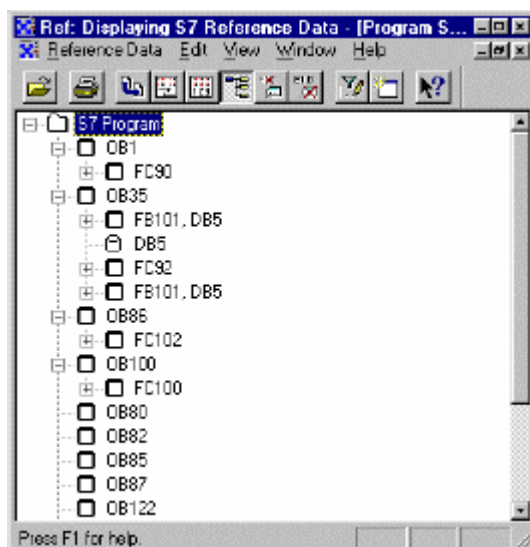

ملاحظات مربوط به برنامه کاربردی

برنامه کاربردی باید به نحوی تنظیم شود که بخش های افزونه و معمولی مجزا از هم باشند. همچنین فقط از زمان سنج ها و شمارنده های نوع IEC می توان در بخش افزونه برنامه استفاده کرد زیرا داده مربوط به زمان سنج ها و شمارنده های نوع S7 را نمی توان بین دو سیستم منتقل کرد.

## فصل شانزدهم - افزونگی سخت افزاری Hardware Redundancy

مشمول بر :

- ۱-۱۶ سیستم H در یک نگاه
- ۲-۱۶ I/O Redundancy چیست ؟
- ۳-۱۶ اجزای سخت افزاری سیستم H
- ۴-۱۶ روش نصب یک سیستم نمونه
- ۵-۱۶ نحوه پیکر بندی در Step7
- ۶-۱۶ نحوه عملکرد سیستم های S7-400H
- ۷-۱۶ تغییر در سخت افزار سیستم های H در حین کار
- ۸-۱۶ MTBF در سیستم های H



## ۱-۱۶ سیستم H در یک نگاه

سیستم های H یا Hot Standby همانطور که از نامشان پیداست سیستم هایی هستند که با قابلیت Redundancy بصورت پشتیبان یکدیگر میتوانند یک پروسه را کنترل نمایند. این سیستم ها بصورت دوقلو یا جفت بکار میروند و فرآیند تحت کنترل یکی از آنهاست که Master نامیده میشود. سیستم دیگر که Stand by نامیده میشود و بحالت آماده بکار است در آن لحظه نقشی در کنترل فرآیند ندارد ولی در صورت بروز اشکال در Master سیستم پشتیبان در زمان بسیار کوتاهی وارد مدار شده و کار کنترل فرآیند را ادامه میدهد. وقتی یک سیستم در حال کار و دیگری آماده بکار است مد کاری مجموعه را Redundant میگویند و وقتی یک سیستم بدلیل خطا متوقف میشود و دیگری در مدار می آید مد کاری مجموعه را Single می نامند.



ساختاری که به اینصورت ایجاد میشود Hardware Redundancy خوانده میشود و نباید آنرا با Software Redundancy که قبلاً توضیح داده شد اشتباه گرفت. در واقع بین این دو سیستم از نظر ساختار و از نظر عملکرد تفاوت های اساسی زیر وجود دارد:

| Software Redundancy                                                                            | Hardware Redundancy                                                                                                             |
|------------------------------------------------------------------------------------------------|---------------------------------------------------------------------------------------------------------------------------------|
| با CPU های خانواده S7-300 و S7-400 قابل پیاده سازی است.                                        | فقط با CPU های خاصی از خانواده S7-400H قابل پیاده سازی است                                                                      |
| سنکرون سازی حافظه دو CPU با فانکشنهای خاص برنامه نویسی و از طریق کابل شبکه انجام میشود.        | عمل سنکرون سازی حافظه بین دو CPU بطریق سخت افزاری و از طریق ماژولهای خاصی به نام SYNC که با فیبر نوری به هم متصلند انجام میشود. |
| قابلیت اطمینان آن به اندازه سیستم H نیست و زمان جابجایی آن نیز به کوتاهی سیستم های H نمی باشد. | قابلیت اطمینان بالاتر دارد و زمان جابجایی از سیستم اصلی به سیستم پشتیبان خیلی کوتاهست.                                          |
| هزینه بالایی ندارد                                                                             | هزینه آن زیاد است                                                                                                               |

انتخاب بین دو روش فوق بر اساس نیاز فرآیند صورت میگیرد ممکن است در پروسه ای خسارات ناشی از توقف آنقدر زیاد باشد که سرمایه گذاری اولیه برای داشتن یک سیستم H در مقابل آن ناچیز محسوب شود. سیستم های H در S7 فقط توسط S7-400H قابل پیاده سازی هستند و دو مدل CPU نیز برای آنها ارائه شده است CPU 417-4 H و CPU 414-4 H

### ۲-۱۶ I/O Redundancy چیست ؟

در فرآیند های حساس ممکن است بالا بودن قابلیت اطمینان فقط در سطح سخت افزار CPU کافی نباشد و بالا بودن میزان دسترسی در سطح Field و کارتهای I/O نیز ضرورت پیدا کند. از این نظر در کنار Hardware Redundancy بحث دیگری به نام I/O Redundancy مطرح میگردد. در مواردی که اهمیت I/O بالاست میتوان با اتخاذ تمهیدات خاص قابلیت اطمینان سیستم را بالا برد به موارد زیر که برای یک ورودی دیجیتال بحث شده توجه کنید:

#### ۱- اتصال ساده بدون Redundancy

در این روش که شکل نمونه آن در زیر نشان داده شده است کمترین قابلیت اطمینان وجود دارد و اگر کابل ارتباطی یا سوئیچ مشکل پیدا کند همینطور اگر کانال مربوطه در کارت DI یا کارت DI دچار اشکال شود سیگنال از دست میرود:

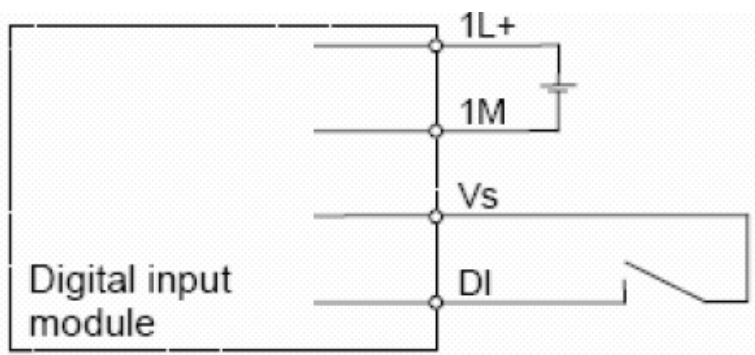

## ۲- اتصال با کابل دوبل و کارت واحد

در این روش سنسور توسط دو کابل ارتباطی مجزا به کانالهای مختلفی از یک کارت متصل شده است بنابراین اگر یکی از کابلهای ارتباطی یا یکی از کانال های مربوطه در کارت DI مشکل پیدا کند سیگنال باز هم قابل دسترس است ولی اگر سوئیچ یا کارت DI مشکل پیدا کند سیگنال از دست میرود.

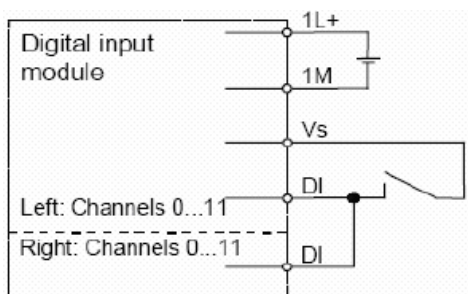

## ۳- اتصال با کابل دوبل و کارت دوبل

در این روش سنسور توسط دو کابل ارتباطی مجزا به کانالهای مختلفی از دو کارت متصل شده است بنابراین فقط اگر سوئیچ مشکل پیدا کند سیگنال از دست میرود ولی در بقیه موارد مانند اشکال در کابل ارتباطی یا کانال یا کارت سیگنال باز هم قابل دسترس خواهد بود.

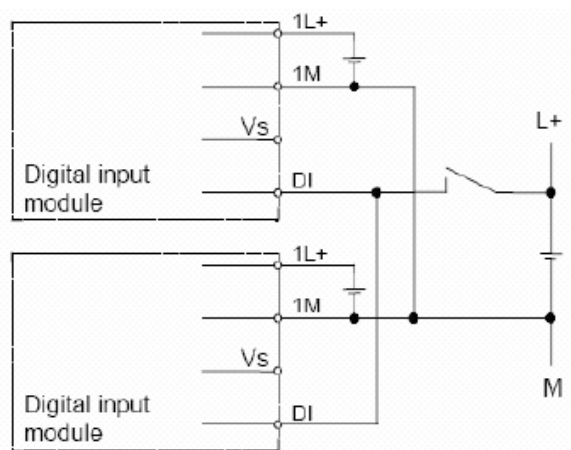

۴- اتصال با کابل دوبل و کارت واحد و سنسور دوبل

در این روش سنسور بصورت دوبل است یعنی یک سنسور که همزمان دو خروجی دارد یا دو سنسور هر کدام با یک خروجی. در هر کدام از حالات فوق نهایتاً دو خروجی داریم که میتوان آنها را به کانالهای مجزای کارت DI متصل کرد در اینجا قابلیت اطمینان بالاتر است ولی اگر کارت DI مشکل پیدا کند سیگنال از دست خواهد رفت.

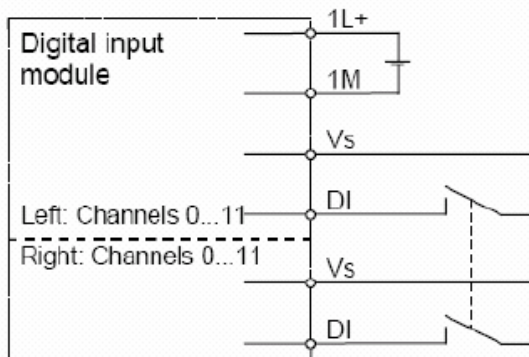

۵- اتصال با کابل دوبل و کارت دوبل و سنسور دوبل

در این روش همه اجزا Redundant هستند و قابلیت اطمینان بالاست با توجه به شکل‌های زیر میتوان دید که حالت ج از ب مطمئن تر و ب از الف مطمئن تر است

( الف )

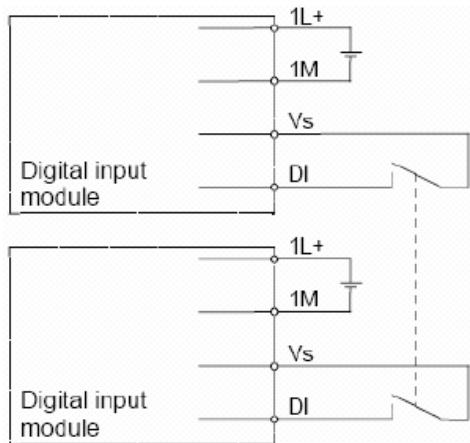

(ب)

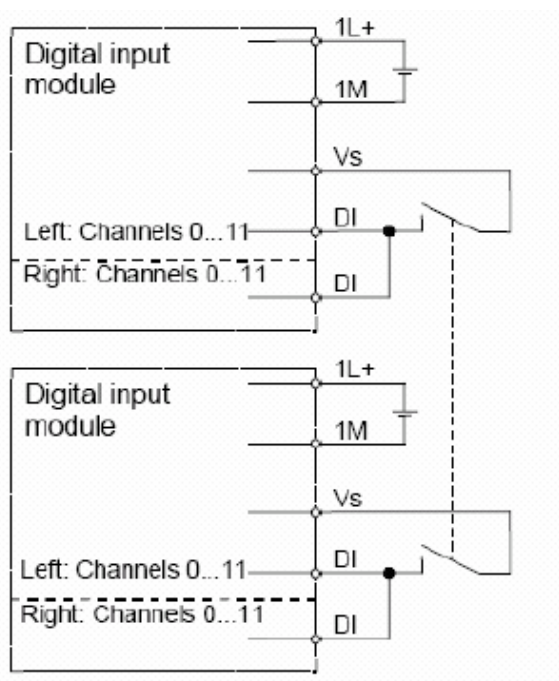

(ج)

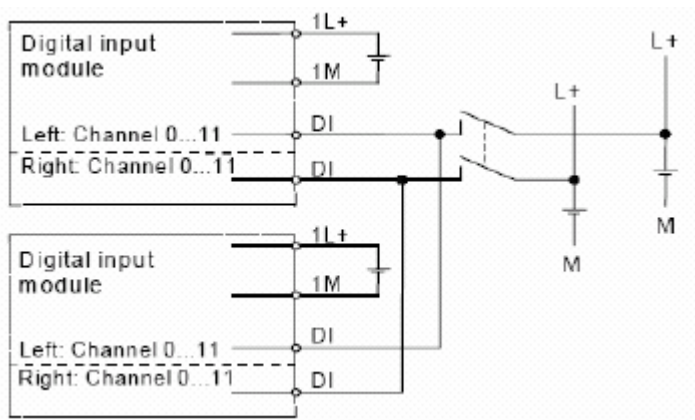

## ۱۶-۳ اجزای سخت افزاری سیستم H

سیستم H میتواند دارای اجزای زیادی باشد از CPU و کارت‌های Central گرفته تا شبکه و کارت های I/O ولی حداقل سخت افزار برای سیستم H که به آن سیستم پایه S7-400H می‌گوییم شامل موارد زیر است:

- ۱- دو CPU
- ۲- دو منبع تغذیه
- ۳- چهار مدول سنکرون سازی (۲ تا برای هر CPU)
- ۴- دو کابل فیبر نوری
- ۵- رک

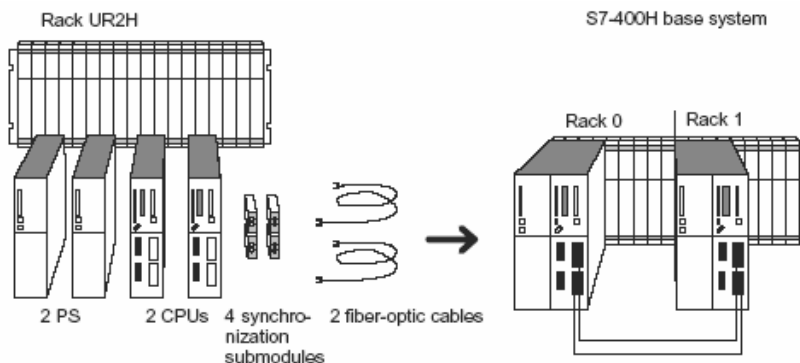

پس از بسته شدن این اجزا CPU که در رک صفر قرار می‌گیرد را بنام CPU0 و CPU که در رک یک قرار می‌گیرد را CPU1 می‌نامیم.

## Rack برای S7-400H

انتخاب رک برای سیستم S7-400H میتواند به دو روش انجام شود. روش اول استفاده از رک خاص UR2H روش دوم استفاده از دو رک معمولی UR1 یا UR2.

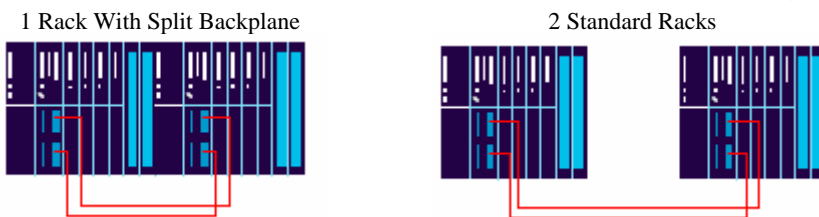

## منبع تغذیه

می‌توان از منابع تغذیه 10A و 20A استاندارد استفاده کرد یک PS در هر Rack برای اطمینان زیادتر در هر Rack دو منبع تغذیه از نوع Redundant گذاشت. اگر از رک های معمولی UR1 و UR استفاده شود لازم است رک مزبور قابلیت استفاده از منابع تغذیه Redundant را داشته باشد.

### مدولهای سنکرون سازی

این مدولها برای اتصال CPU ها به یکدیگر از طریق فیبر نوری به کار می روند روی هر CPU دو مدول سنکرون سازی (SYNC) قرار می گیرد. روی مدول های SYNC مانند شکل زیر یک DIP Switch وجود دارد که دارای وضعیت 0 و 1 است برای رک صفر آنرا روی صفر و برای رک دیگر آنرا روی یک تنظیم میکنیم با روشن شدن سیستم ابتدا آنکه روی صفر تنظیم شده بعنوان Master کار خواهد کرد.

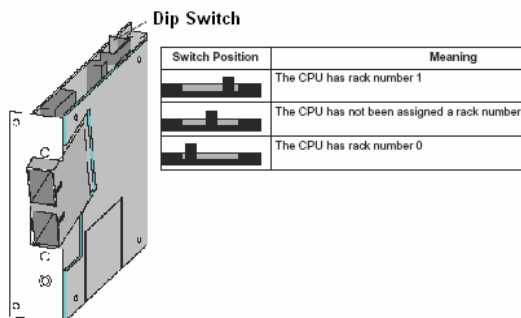

### کابل فیبر نوری

بین هر دو مدول SYNC یک زوج فیبر متصل میشود یعنی کلاً دو زوج فیبر نوری بین دو CPU بعنوان ارتباط Redundant قرار می گیرد.

### مدولهای ورودی و خروجی (I/O)

مدولهای ورودی و خروجی که می توانند در کنار خود CPU یا روی رک اضافی یا روی شبکه قرار بگیرند را میتوان مطابق شکل بعد دسته بندی کرد.

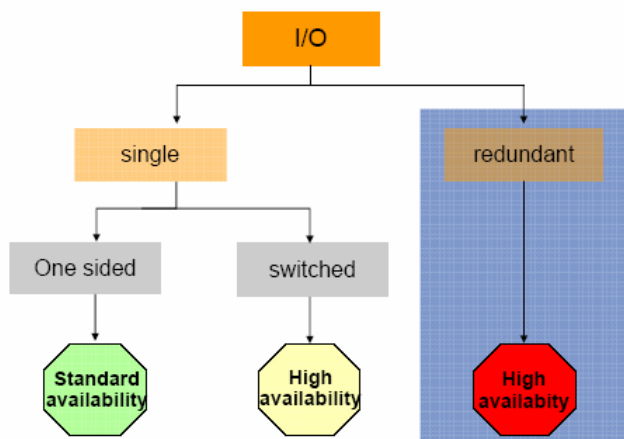

بر این اساس I/O ها بصورت زیر خواهند بود:

### ۱- تک کاناله - تک مسیره معمولی (Single Channel, One Way I/O)

این کارت ها روی یکی از Subsystem ها (یعنی مثلاً در رک ۰ یا رک ۱) قرار می گیرند و فقط توسط یکی از دو سیستم آدرس دهی می شوند و I/O های متصل به این کارتها فقط می توانند توسط یکی از دو CPU استفاده شوند. این I/O ها را می توان در رک های اضافی یا روی شبکه DP بکار برد. این روش فقط برای I/O هایی که در دسترس بودن آنها معمولی (نه با اولویت زیاد) باشد می تواند بکار رود.

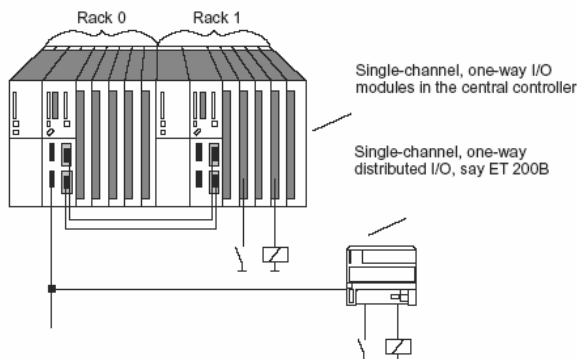

وقتی I/O های فوق فقط توسط یکی از سیستم ها خوانده شوند بطور اتوماتیک توسط لینک ارتباطی (فیبر نوری) به CPU دیگر نیز انتقال داده می شود، و در برنامه ای که در هر دوی CPU ها در حال اجراست از آن استفاده می شود. بنابراین مهم نیست که این I/O به Master CPU متصل باشد یا Standby CPU، بشرط اینکه مدکاری Redundant باشد. در مد Single کارتهای I/O فوق فقط برای همان CPU قابل دسترسی است و CPU دیگر با آنها ارتباط ندارد.

### ۲- تک کاناله - دو مسیره (Single-Channel, Switched I/O)

این I/O ها در مد کاری Redundant برای هر دو سیستم قابل دسترسی و قابل آدرس دهی هستند و در مد کاری Single نیز Master می تواند به این I/O ها دسترسی داشته باشد بنابراین قابلیت اطمینان این روش بیشتر از نوع قبلی است. این I/O ها را به دو طریق میتوان متصل نمود:

روش اول: با استفاده از یک نوع ET200M که دارای اتصال Redundant است (IM153-2 و IM153-2FO).

هر کدام از IM های فوق به یکی از سیستم ها از طریق شبکه متصل می شوند. (شکل بعد)



روش دوم: از طریق یک وسیله به نام Y-Link که بین دو باس شبکه DP قرار میگیرد و از سمت دیگر به وسیله یا I/O مورد نظر متصل میشود. Y-Link همان کوپلر DP/PA میباشد. این روش برای اتصال I/O ها و وسایل معمولی مناسب است.

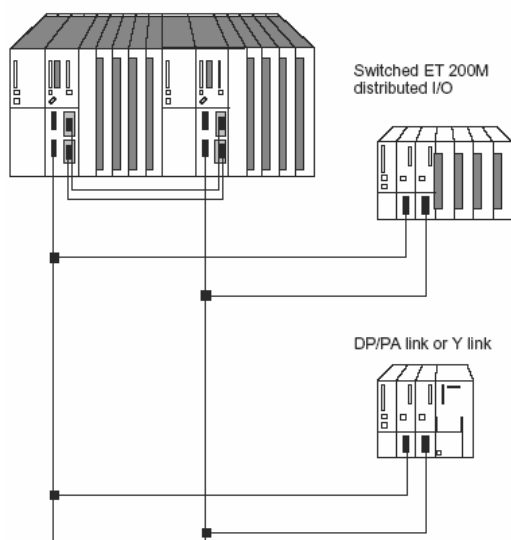

در روشهای فوق باید توجه داشت که اولاً CPU های دو سیستم دقیقاً در یک اسلات قرار گرفته باشند ثانیاً DP Master های دو سیستم یکسان باشند، مثلاً هر دو از پورت DP روی CPU باشند، نه اینکه یکی از پورت DP و دیگری از کارت CP گرفته شده باشد.

در این روش در مد Redundant هر کدام از سیستم ها می توانند به I/O ها دسترسی داشته باشند. اطلاعات بطور اتوماتیک از طریق لینک سنکرون سازی تبادل و مقایسه می شود به هر حال مقدار واحدی در هر زمان برای یک ورودی یا خروجی توسط هر دو سیستم استفاده می گردد.

در استفاده از ET200M توجه شود که S7-400H فقط یکی از IM ها را در هر لحظه استفاده می کند. IM فعال را می توان از روشن بودن چراغ ACT روی آن شناسایی کرد. بنابراین وقتی دو IM153-2 داریم یکی بعنوان Active Channel و دیگری به نام Passive Channel شناخته می شود. اگر چه در سیکل DP با هر دو ارتباط برقرار می شود ولی فقط اطلاعات کانال Active در اختیار برنامه قرار می گیرد.

در شرایط بروز اشکال روی I/O:

- اگر کانال Active دچار اشکال شود سیستم بطور اتوماتیک روی کانال دیگر سوئیچ شده و آن کانال بصورت Active در می آید، در اینحالت I/O Redundancy از بین رفته و OB70 که مربوط به خطای Redundancy است صدا زده می شود. این OB کد خطای W#16#73A3 را بر می گرداند.
- وقتی خطای فوق بر طرف شد I/O Redundancy مجدداً برقرار می شود و OB70 کد W#16#72A3 را بر می گرداند. در این شرایط کانال Active بکار خود ادامه می دهد و کانالی که مشکل آن رفع شده بصورت Passive در می آید.
- اگر در حالی که کانال قبلی مشکل پیدا کرده کانال Active فعلی نیز دچار مشکل شود، در این صورت کل Station مشکل پیدا می کند و OB86 صدا زده شده و کد W#16#39C4 را برمی گرداند.
- اگر DP-Master (یعنی CPU یا کارت CP) دچار مشکلی شود که تمام Slave های آن را دچار مشکل کند مثلاً بیرون آمدن کانکتور اتصال یا اتصال کوتاه در کابل، در اینصورت OB86 کد W#16#39C3 را برمی گرداند.

### ۳- دو کاناله Redundant با استفاده از رک اضافی

در S7-400H می توان ۲۰ رک اضافی داشت. که رک ها با شماره زوج به CPU0 و رک ها با شماره فرد به CPU1 اختصاص داده می شوند. روی رک های اضافی میتوان از کارت های I/O با قابلیت Redundant استفاده کرد. این کارت ها I/O ها را بصورت Redundant می پذیرند و برای هر دو سیستم قابل دسترسی هستند.

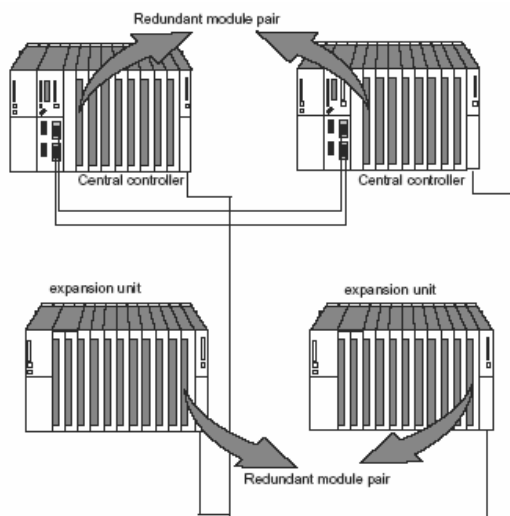

وقتی از کارتهای SM که Redundant هستند استفاده کنیم، می توان این پیکربندی را ایجاد نمود. به اینصورت که از یک جفت کارت یکی در رک اضافی مربوط به CPU0 و دیگری در رک اضافی CPU1 قرار می گیرد. باید توجه داشت که اگر کارتی که در رک زوج قرار گرفته در اسلات شماره X باشد، کارت متناظر آن در رک فرد نیز باید در همان شماره اسلات قرار گیرد.

لیست کارتهای SM با قابلیت Redundant در ادامه آورده شده و توضیحات لازم در مورد آنها ارائه شده است.

#### ۴- دو کاناله Redundant با استفاده از ET200M معمولی

در این روش ET200M از نوع سوئیچ شونده که دارای دو IM است نمی باشد، بعبارت دیگر دو ET200M معمولی مجزا داریم ولی کارتهایی که روی آنهاست بصورت جفتی و Redundant می باشند. در اینحالت باید دقت کرد که آدرس کارتهای متناظر در دو طرف یکسان باشند.

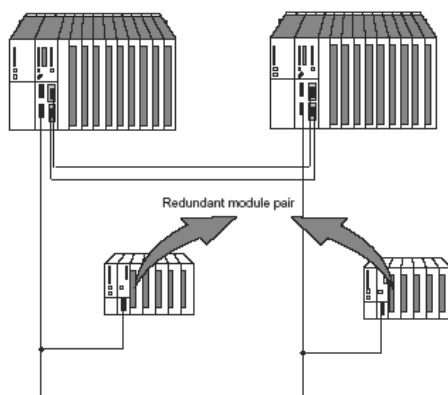

#### ۵- دو کاناله Redundant با استفاده از ET200M سوئیچ شونده

در این روش علاوه بر ET200M سوئیچ شونده یعنی IM153-2 کارتهای Redundant جفتی نیز استفاده شده است که قابلیت اطمینان آن بالاتر از نوع قبلی است (شکل بعد). در اینجا نیز لازم است آدرس ها در کارتهای متناظر یکسان باشند.

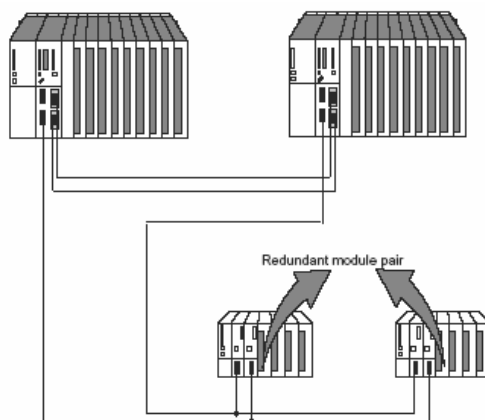

شکل زیر شماتیک اتصال یک سیگنال را به دو کارت با قابلیت Redundancy نمایش میدهد.

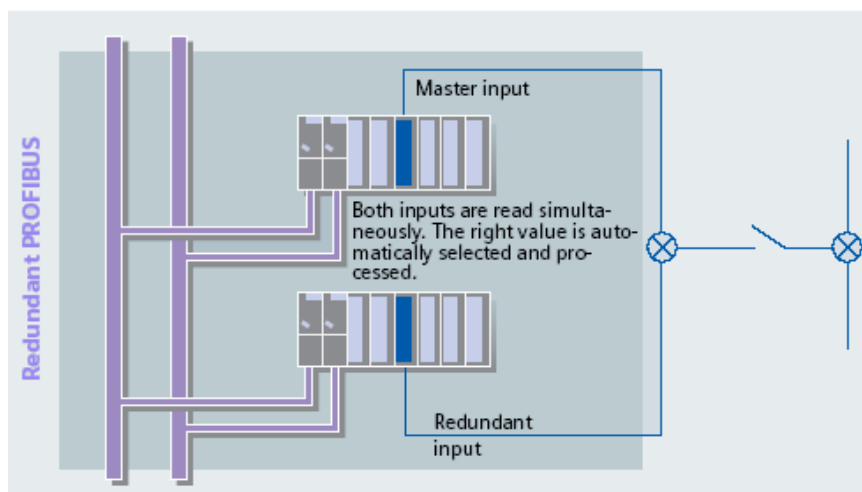

لیست کارتهای SM که میتوانند بصورت Redundant روی رک های اضافی یا ET200M استفاده شوند در جدول بعد آمده است.

| Modules                                       | Order Number        | Remark                              |
|-----------------------------------------------|---------------------|-------------------------------------|
| <b>Local: Redundant dual-channel DI</b>       |                     |                                     |
| DI 16 x 24 V DC Alarm                         | 6ES7 421-7BH00-0AB0 |                                     |
| DI 32 x 24 V DC                               | 6ES7 421-1BL0x-0AA0 |                                     |
| DI 32 x 120 V AC                              | 6ES7 421-1EL00-0AA0 |                                     |
| <b>Distributed: Redundant dual-channel DI</b> |                     |                                     |
| DI 24 x 24 V DC                               | 6ES7 326-1BK00-0AB0 | F module in standard operating mode |
| DI 8 x NAMUR [EEx ib]                         | 6ES7 326-1RF00-0AB0 | F module in standard operating mode |
| DI 16 x 24 V DC, Alarm                        | 6ES7 321-7BH00-0AB0 |                                     |
| DI 16 x 24 V DC                               | 6ES7 321-1BH02-0AA0 |                                     |
| DI 32 x 24 V DC                               | 6ES7 321-7BL00-0AA0 |                                     |
| DI 32 x 24 V DC                               | 6ES7 321-7BH01-0AB0 |                                     |
| DI 8 x 230 V AC                               | 6ES7 321-1FF01-0AA0 |                                     |
| DI 16 x Namur                                 | 6ES7 321-7TH00-0AB0 |                                     |
| DI 4 x Namur                                  | 6ES7 321-7RD00-0AB0 |                                     |
| <b>Local: Redundant dual-channel AI</b>       |                     |                                     |
| AI 6x16Bit                                    | 6ES7 431-7QH00-0AB0 |                                     |
| <b>Distributed: Redundant dual-channel AI</b> |                     |                                     |
| AI 6 x 13 bits                                | 6ES7 336-1HE00-0AB0 | F module in standard operating mode |
| AI 8 x 12 bits                                | 6ES7 331-7KF02-0AB0 |                                     |
| AI 8 x 16 bits                                | 6ES7 331-7NF00-0AB0 |                                     |
| AI 4 x 15 bits                                | 6ES7 331-7RD00-0AB0 |                                     |
| <b>Local: Redundant dual-channel DO</b>       |                     |                                     |
| DO 32 x 24V DC / 0.5A                         | 6ES7 422-7BL00-0AB0 |                                     |
| DO 16 x 120 / 230V AC / 2A                    | 6ES7 422-1FH00-0AA0 |                                     |
| <b>Distributed: Redundant dual-channel DO</b> |                     |                                     |
| DO 10 x 24 V DC / 2 A                         | 6ES7 326-2BF00-0AB0 | F module in standard operating mode |
| DO 32 x 24 V DC / 0.5 A                       | 6ES7 322-1BL00-0AA0 |                                     |
| DO 8 x 24 V DC / 2 A                          | 6ES7 322-1BF01-0AA0 |                                     |
| DO 8 x 24 V DC / 0.5 A                        | 6ES7 322-8BF00-0AB0 |                                     |
| DO 8 x 230 V AC / 2 A                         | 6ES7 322-1FF01-0AA0 |                                     |
| DO 16 x 24 V DC / 0.5 A                       | 6ES7 322-8BH00-0AB0 |                                     |
| DO 16 x 24 V / 10 nA (Ex)                     | 6ES7 322-5SD00-0AB0 |                                     |
| <b>Distributed: Redundant dual-channel AO</b> |                     |                                     |
| AO 4 x 12 bits                                | 6ES7 332-5HD01-0AB0 |                                     |
| AO 8 x 12 Bit                                 | 6ES7 332-5HF00-0AB0 |                                     |
| AO 4 x 15 Bit                                 | 6ES7 332-5RD00-0AB0 |                                     |
| AO 8 x 12bit                                  | 6ES7 332-5HF00-0AB0 |                                     |

## ۱- کارتهای ورودی دیجیتال DI

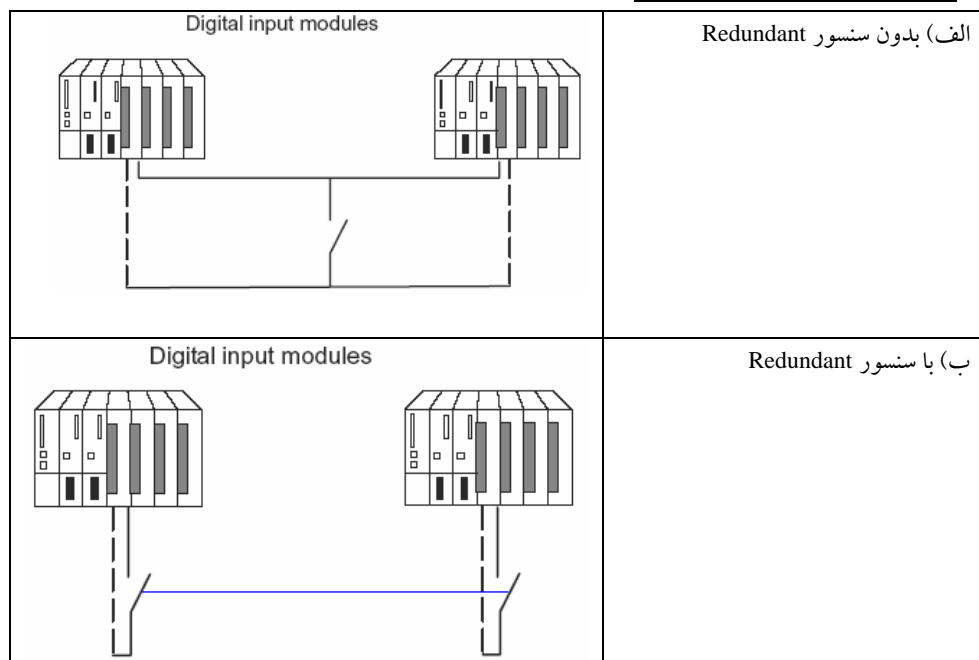

## ۲- کارتهای خروجی دیجیتال DO

مانند شکل زیر به دو دسته تقسیم می شوند:

ب) بدون دیود خارجی

Wiring without external diodes

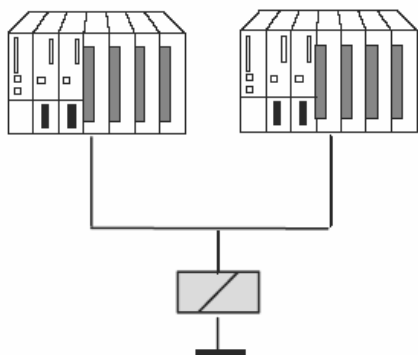

الف) با دیود خارجی

Wiring with external diodes

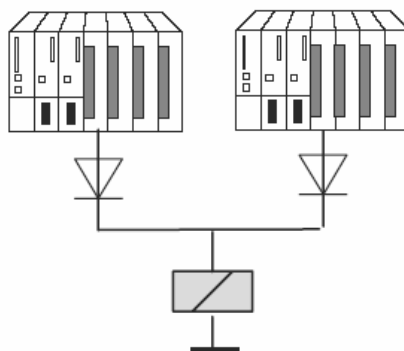

جدول زیر نشان می دهد که کدامیک از کارتهای DO را می توان با یا بدون دیود بست:

| Modules             | with diodes | without diodes |
|---------------------|-------------|----------------|
| 6ES7 422-7BL00-0AB0 | X           | -              |
| 6ES7 422-1FH00-0AA0 | -           | X              |
| 6ES7 326-2BF00-0AB0 | X           | X              |
| 6ES7 322-1BL00-0AA0 | X           | -              |
| 6ES7 322-1BF01-0AA0 | X           | -              |
| 6ES7 322-8BF00-0AB0 | X           | X              |
| 6ES7 322-1FF01-0AA0 | -           | X              |
| 6ES7 322-8BH00-0AB0 | X           | -              |
| 6ES7 322-5SD00-0AB0 | X           | -              |

دیود های مناسب برای این کار انواع IN4007.....IN4003 یا سایر انواعی که مشخصات زیر را داشته باشند:

$$U-r \geq 200V$$

$$I-F \geq 1A$$

### ۳- کارتهای ورودی آنالوگ AI

برای کارتهای AI که بصورت Redundant به کار می روند سه پارامتر وجود دارد که باید مشخص شود:

۱- پنجره تولرانس Tolerance Window

یعنی درصدی از مقدار سیگنال که اگر سیگنال AI در آن بازه باشد معتبر است. وقتی دو ورودی AI هر دو در یک پنجره تولرانس قرار گیرند هر دو توسط سیستم یکسان فرض می شوند.

۲- زمان شناسایی تناقص Discrepancy Time

ماکزیم زمانی که بعد از سپری شدن آن ، خطا آشکار می گردد.

#### تذکرات مهم :

- اگر یک سنسور با دو خروجی استفاده شود ، زمان پیش فرض سیستم کافی است.
- اگر دو سنسور جدا استفاده شوند این زمان را افزایش دهید (بویژه برای سنسورهای دما)

۳- مقدار اعمالی به برنامه Applied value

پس از مقایسه دو ورودی AI ، مقدار نهایی که در اختیار برنامه قرار می گیرد را Applied-value گویند. شکل های بعد نمونه هایی از ورودی های آنالوگ Redundant را نشان می دهد.

الف) ورودی از جنس ولتاژ: این ورودی بصورت موازی به هر دو کارت متصل می شود (شکل ۱)

ب) ورودی جریان بصورت غیر مستقیم : می توان جریان را به ولتاژ تبدیل و آن را در کارت AI با ورودی ولتاژ استفاده کرد شبیه حالت الف (شکل ۲). این برای ترانسدیوسرهای ۲ سیمه و ۴ سیمه امکان پذیر است مقاومت شنت فوق می تواند ۵۰ یا ۲۵۰ اهم باشد (جدول صفحه بعد)

| Resistance                       | 50 Ohm     | 250 Ohm    |          |
|----------------------------------|------------|------------|----------|
| Current measuring range          | +/-20mA    | +/-20mA    | 4...20mA |
| Input range to be configured     | +/-1V      | +/-5 V     | 1...5V   |
| Measuring range cube positioning | "A"        | "B"        |          |
| Resolution                       | 12bit+sign | 12bit+sign | 12bit    |

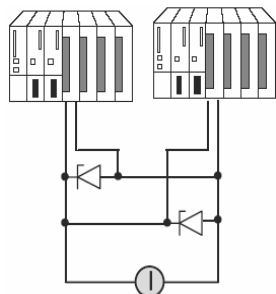

dirDirect current measurement

شکل ۳

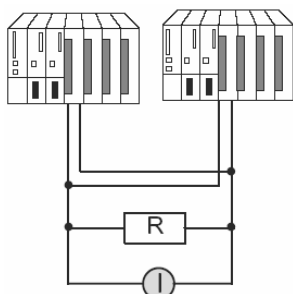

Indirect current measurement

شکل ۲

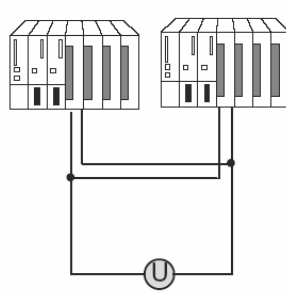

Voltage measurement

شکل ۱

ترانسدیوسرهای جریان ۲ سیمه با تغذیه بیرونی را می توان مطابق شکل ۳ متصل نمود.

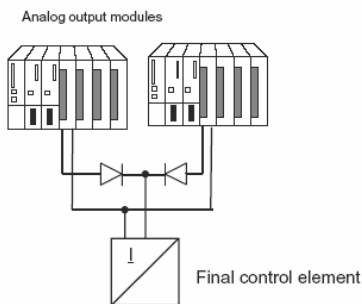

### کارت‌های خروجی آنالوگ Redundant

شکل روبرو کارت‌های AO از نوع Redundant را نشان

می دهد .

### مثالی از کاربرد Redundant I/O در برنامه

در مثال زیر دو کارت DI از نوع Redundant با فرضیات زیر استفاده شده اند.

- مدول A در Rack0 با آدرس بیس 8

- مدول B در Rack1 با آدرس بیس 12

روش کار بدین صورت است که:

- توسط Master CPU در برنامه OB1 یکی از دو جدول A یا B مستقیماً خوانده می شود اگر خطایی وجود نداشت عمل پردازش با توجه به مقدار خوانده شده انجام می شود.



## افزودگی سخت افزاری

- اگر خطای خواندن در مدول A پیش آمد OB1 در بار (attempt) دوم مطابق فلوجارت صفحه بعد به مدول B مراجعه می کند و مقدار را می خواند و مبنای پردازش خود قرار می دهد.
  - اگر مدول B نیز مشکل داشت در اینصورت برنامه با مقدار Substitute Value کار خواهد کرد.
- فلوجارت اجرای برنامه در OB1 بصورت زیر میباشد:

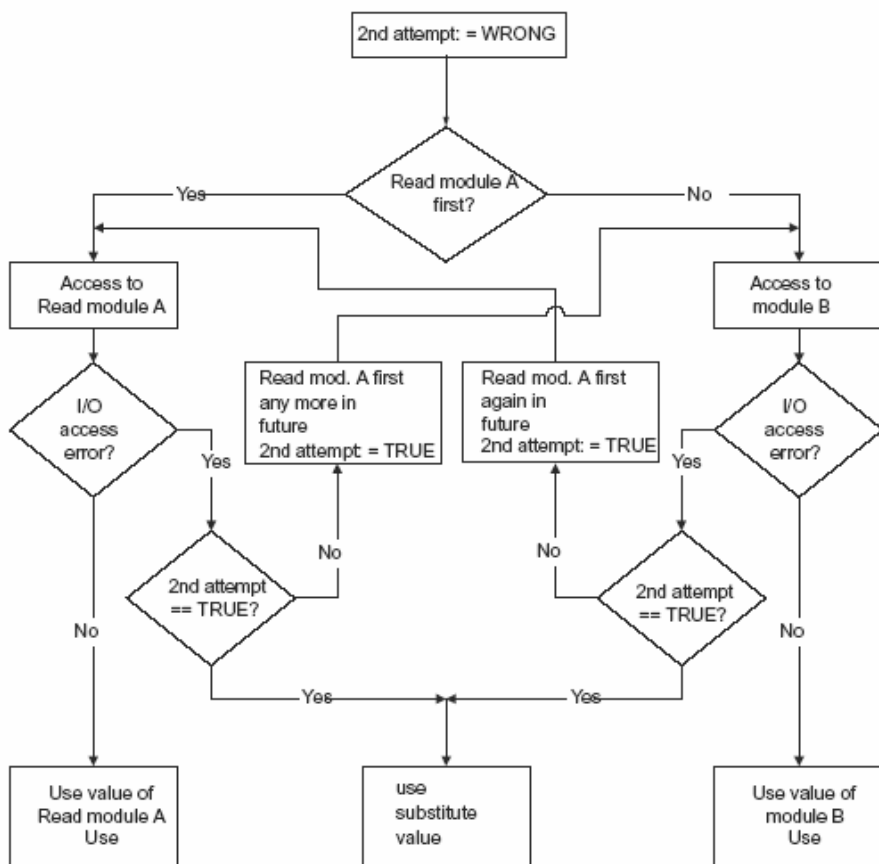

برنامه OB1 و OB122 در صفحه بعد آمده است.

Table 7-6 OB 1

| STL                                                                                                                                        | Explanation                                                                                                                                                                                                                        |
|--------------------------------------------------------------------------------------------------------------------------------------------|------------------------------------------------------------------------------------------------------------------------------------------------------------------------------------------------------------------------------------|
| NOP 0;<br>SET;<br>R VERSUCH2;<br>A BGA;<br>JCN WBGB;                                                                                       | //Initialization<br>//Read module A first?<br>//If No, continue with module B                                                                                                                                                      |
| WBGA: SET;<br>R PZF_BIT;<br>L PED 8;<br>U PZF_BIT;<br>SPBN PZOK;<br>U VERSUCH2;<br>SPB WBG0;<br>SET;<br>R BGA;<br>S VERSUCH2;              | //Delete PZF bit<br>//Read CPU 0<br>//Was PZF detected in OB 122?<br>//If no, process access OK<br>//Was this access the second attempt?<br>//If yes, use substitute value<br>//Do not read module A first any more<br>//in future |
| WBGB: SET;<br>R PZF_BIT;<br>L PED 12;<br>U PZF_BIT;<br>SPBN PZOK;<br>U VERSUCH2;<br>SPB WBG0;<br>SET;<br>S BGA;<br>S VERSUCH2;<br>JU WBGA; | //Delete PZF bit<br>//Read CPU 1<br>//Was PZF detected in OB 122?<br>//If no, process access OK<br>//Was this access the second attempt?<br>//If yes, use substitute value<br>//Read module A first again in future                |
| WBG0: L ERSATZ;<br>PZOK:                                                                                                                   | //Substitute value<br>//The value to be used is in Accumulator1                                                                                                                                                                    |

Table 7-7 OB 122

| STL                                                                   | Explanation                                                                                                      |
|-----------------------------------------------------------------------|------------------------------------------------------------------------------------------------------------------|
| <pre> L OB122_MEM_ADDR; L W#16#8; == I; SPBN M01; </pre>              | <pre> // Does module A cause PZF? //Logical base address affected //Module A? //If no, continue with M01 </pre>  |
| <pre> SET; = PZF_BIT; SPA CONT; </pre>                                | <pre> //PZF upon access to module A //Set PZF bit </pre>                                                         |
| <pre> M01: NOP 0; L OB122_MEM_ADDR; L W#16#C; == I; SPBN CONT; </pre> | <pre> // Does module B cause PZF? //Logical base address affected //Module B? //If no, continue with CONT </pre> |
| <pre> SET; = PZF_BIT; </pre>                                          | <pre> //PZF upon access to module B //Set PZF bit </pre>                                                         |
| <pre> CONT: NOP 0; </pre>                                             |                                                                                                                  |

## ۱۶-۴ روش نصب یک سیستم نمونه

سیستم S7-400H را همراه با ET200M سوئیچ شونده در نظر بگیرید. در این پیکر بندی از اجزا زیر استفاده می شود.

- رک UR2H
- دو منبع تغذیه PS407 10A
- دو CPU از خانواده H ( CPU 417-4H یا CPU 414-4H )
- چهار مدول SYNC
- دو کابل نوری
- دو عدد IM153-2
- یک عدد کارت DI از نوع SM 321 DI 16 × DC24V

• یک عدد کارت DO از نوع SM 322 DO 16 × DC24V

• سایر وسایل جنبی مورد نیاز

این اجزا را مطابق شکل زیر متصل می کنیم:

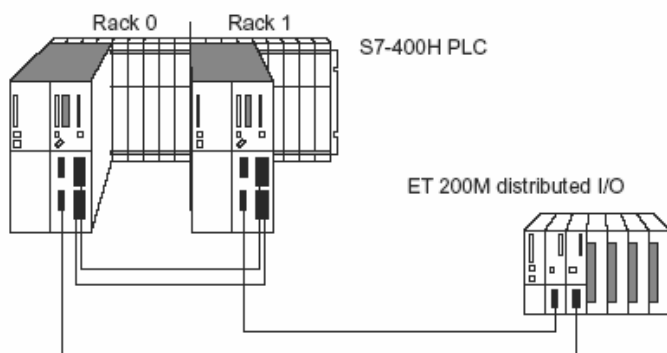

برای نصب این سیستم مراحل زیر بترتیب لازم است انجام شود:

۱. اجزای فوق را مطابق روشی کلی نصب اجزای S7-400 بهم متصل می کنیم.
۲. توسط سوئیچ های روی مدولهای SYNC شماره رک را در هر طرف ست می کنیم. این تنظیم پس از روشن شدن PLC یا ری ست شدن آن توسط CPU استفاده می شود. اگر بطور غلط تنظیم شده باشد، ارتباط On Line قطع شده و CPU در حالات خاصی RUN نخواهد شد.
۳. مدولهای SYNC را در محل خود قرار داده و توسط پیچ های تعبیه شده آنها را محکم کنید.
۴. فیبر های نوری را به SYNC ها اتصال دهید و SYNC های بالایی دو PLC را بهم و SYNC های پایینی را نیز با فیبر جداگانه بهم وصل کنید. قبل از روشن کردن CPU کابلهای نوری باید متصل شده باشند، در غیر این صورت هر دو CPU بعنوان Master کار خواهند کرد.
۵. کارتهای ET200M را نیز روی ریل قرار دهید بدیهی است دو IM باید در کنار هم قرار گیرند.
۶. PG را به CPU0 متصل کنید این CPU در سیستم بعنوان Master خواهد بود.
۷. پس از روشن شدن منبع تغذیه حدود ۸ ثانیه وقت صرف چک کردن RAM می شود. در طول این مدت CPU نمی تواند توسط پورت MPI شناسایی شود و چراغ STOP چشمک می زند. اگر باطری Backup روی CPU موجود باشد. مدت تست فوق در روشن شدن های بعدی ظاهر نخواهد شد.
۸. سوئیچ هر دو CPU را روی STOP قرار دهید.

## ۱۶-۵ نحوه پیکر بندی در Step7

برای پیکربندی سیستم H در Step7 قدمهای زیر را بردارید:

۱. Simatic Manager را اجرا کرده و یک پروژه جدید با نام دلخواه ایجاد کنید.
۲. از منوی Insert یا با کلیک راست یک H Station وارد کنید.

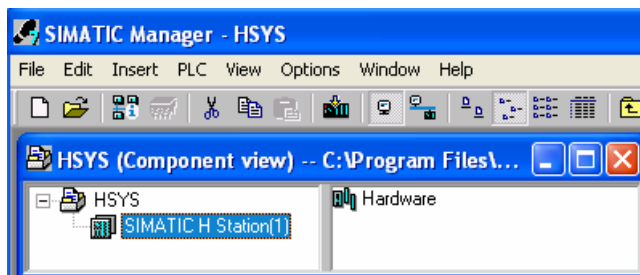

۳. روی Hardware Click کرده تا برنامه Hwconfig باز شود.
۴. از کاتالوگ برنامه دو رک UR2H از زیر مجموعه Rack-400 استفاده از رک UR2H الزامی نیست میتوان دو رک معمولی بکار برد.
۵. از کاتالوگ منبع تغذیه دلخواهی را انتخاب کرده و در رک اول و مجدداً در رک دوم قرار دهید. توجه شود که میتوان برای داشتن قابلیت اطمینان بیشتر در هر رک دو منبع تغذیه از نوع Redundant قرار داد.
۶. در کاتالوگ از زیر مجموعه CPU-400 قسمت CPU400H را باز کنید مشاهده میکنید که فقط دو مدل CPU مانند شکل وجود دارد که هر کدام حاوی CPU با نسخه های مختلف هستند.

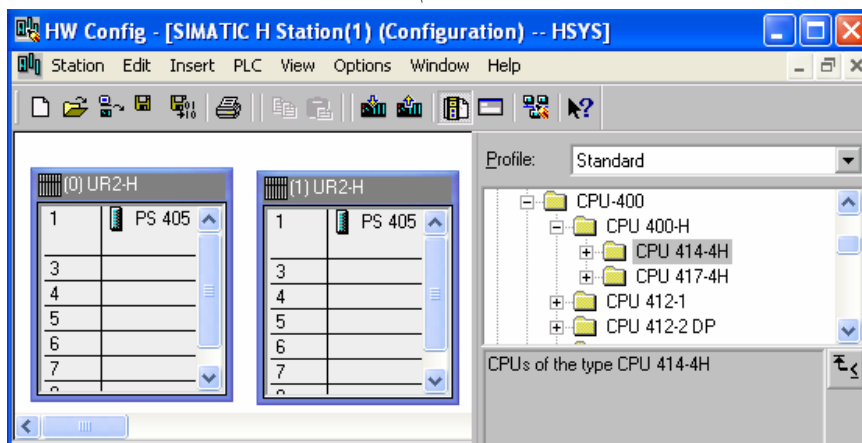

۷. یکی از CPU ها را انتخاب کرده و در رک اول قرار دهید مجدداً همین CPU را در رک دوم وارد کنید. توجه شود که در سیستم های H هر دو CPU بایستی کاملاً مشابه باشند حتی Version و Order number آنها بایستی یکی باشد.
۸. اگر در این مرحله Save & Compile یا Consistency Check را اجرا کنیم خطایی که مربوط به عدم وجود SYNC Module است گزارش می شود.
۹. در کاتالوگ از زیر مجموعه CPU که وارد کرده ایم مدول SYNC را انتخاب کرده و در هر رک دو عدد از آنها را در زیر CPU وارد میکنیم.

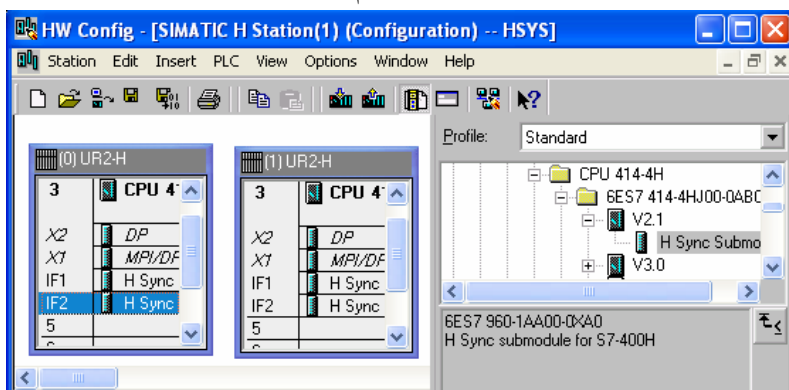

تا اینجا پیکر بندی سیستم پایه S7-400H انجام شده است. پیکر بندی را ذخیره میکنیم. اکنون اگر به Simatic Manager بازگردیم CPU ها را در زیر مجموعه سخت افزار مشاهده میکنیم اما جالب اینست که فقط یکی از آنها دارای زیر شاخه S7 Program است. از همین جا بایستی دریافت که اطلاعات و برنامه فقط به یک CPU داندلود میشود و CPU دیگر آنها را از طریق لینک نوری دریافت میکند.

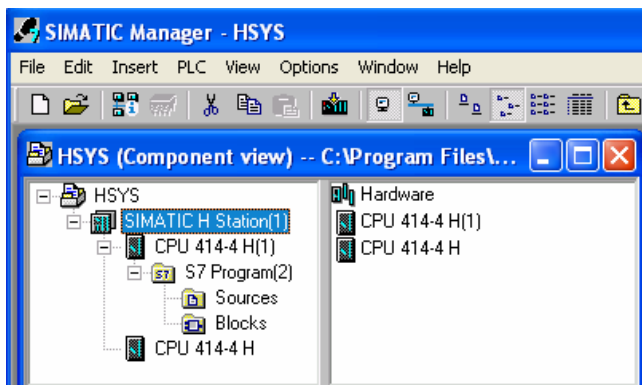

### پیکر بندی با ET200M سوئیچ شونده و Y-Link

برای پیکر بندی ET200M فوق الذکر در برنامه HWconfig ابتدا دو شبکه DP از پورت CPU ها یا از طریق دو کارت CP مشابه فعال میکنیم. سپس از کاتالوگ Profibus-DP از زیر مجموعه ET200M مدول IM153-2 با قابلیت Redundancy را انتخاب میکنیم و روی یکی از خطهای شبکه قرار میدهم مبینیم که بطور اتوماتیک به هر دو شبکه متصل میشود. پس از این کار کارتهای دلخواه را در آن وارد می نماییم.

برای استفاده از Y-Link از کاتالوگ Profibus-DP از زیر مجموعه DP/PA Link مدول IM157 با قابلیت Redundancy را انتخاب کرده و آنرا روی خط شبکه قرار می دهیم در پنجره ای که ظاهر میشود بسته به نیاز خروجی DP یا PA را انتخاب میکنیم مشاهده خواهیم کرد که مدول فوق بطور اتوماتیک به هر دو باس شبکه متصل شده و یک خروجی DP یا PA نیز فعال میشود. مدولهایی که مستقیماً قابلیت Redundancy ندارند را روی این باس سوم قرار میدهم تا برای هر دو CPU قابل دسترس باشند.

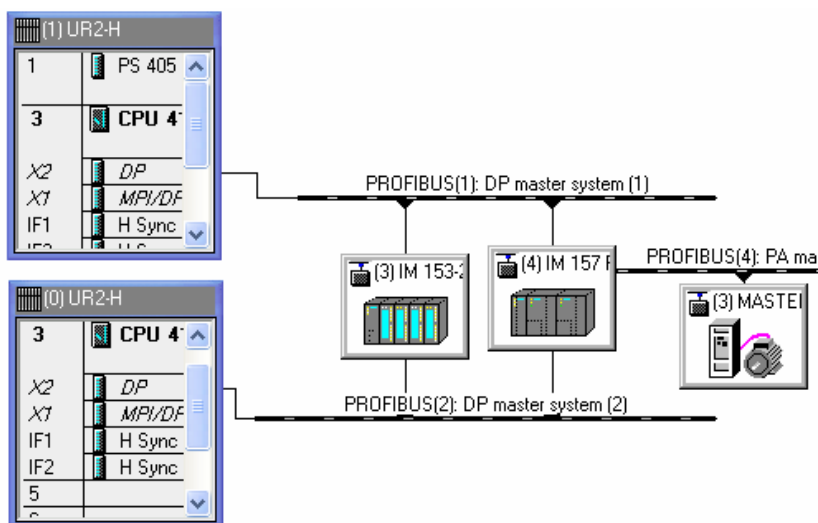

### نکات پیکر بندی سیستم های H از طریق Step7

برای پیکر بندی S7-400H، نرم افزار Step7 ممکن است کافی نباشد. Step7 V5.2 نیاز به نرم افزار جداگانه بنام H-System دارد که باید روی Step7 نصب شود. اگر نسخه Step7 V5.3 Professional به بالا استفاده شود نیاز به نرم افزار جداگانه نمی باشد.

پیکر بندی S7-400H بجز در موارد زیر مشابه سیستم های معمولی می باشد:

- ۱- OB70 و OB72 مربوط به وقفه های Redundancy می باشند. این OB ها و سایر OB های وقفه اگر به CPU دانلود نشده باشند ، در صورت وقوع خطا سیستم H متوقف خواهد شد.
- ۲- در پیکربندی سخت افزار باید CPU در اسلات های مشابه Rack0 و Rack1 قرار گیرد.
- ۳- DP-Master هایی که توسط IM یا CP ایجاد می شوند باید در اسلات های مشابه در دو رک قرار گیرند.
- ۴- مدولهایی که بصورت Redundant قرار می گیرند مانند دو CPU یا دو IM153-2 باید دقیقاً از نظر کد سفارش و Version و سایر مشخصات یکسان باشند.
- ۵- سیستم H ماکزیمم می تواند ۲۰ رک اضافی داشته باشد. رک های زوج فقط می توانند به CPU0 اختصاص یابند و رک های فرد فقط می توانند به CPU1 اختصاص یابند.
- ۶- مدولهایی که به باس شبکه (C-BUS) متصل می شوند می توانند فقط در رک های ۰ تا ۶ قرار گیرند.
- ۷- وقتی از کارت CP برای ارتباط Fault Tolerant در رک اضافی استفاده می کنید به شماره رک توجه داشته باشید. این شماره باید ترتیبی باشد و با عدد زوج شروع شود مثلاً رک های ۲ و ۳ درست و رک های ۳ و ۴ غلط است.
- ۸- اگر از ۹ عدد DP-Master یا بیشتر استفاده شود شماره رک به این DP-Master ها اختصاص داده می شود. در اینحالت تعداد رک اضافی کاهش می یابد.
- ۹- ساده ترین راه برای پیکربندی سخت افزار بصورت Redundant اینست که یک رک ابتدا با تمام اجزایش پیکربندی شود سپس آن را کپی کنید تا همان اجزا با رک جدید تکرار شوند سپس در صورت لزوم نسبت به تغییر برخی پارامترهای مورد نیاز اقدام نمایید.
- ۱۰- پس از اتمام پیکربندی توسط Step7 عمل دانلود صرفاً به CPU0 انجام میشود.

### تنظیم پارامترهای CPU

- تنظیم پارامترها فقط برای CPU0 امکان پذیر است. بدیهی است هر مقداری که برای پارامترهای CPU0 داده شود بطور اتوماتیک به CPU1 ارسال می گردد.
- در CPU1 فقط می توان دو مورد زیر را تغییر داد :
  - ۱- آدرس CPU روی MPI
  - ۲- آدرس CPU روی شبکه DP که متصل به پورت CPU شده است.
- سیکل اسکن را معمولاً بزرگ انتخاب می کنیم (مثلاً 6000 MS)
- PII را معمولاً کوچک انتخاب می کنیم ( کمی بیش از تعداد ورودی های واقعی )
- PIQ را نیز معمولاً کوچک انتخاب می کنیم ( کمی بیش از خروجی های واقعی )



## ۶-۱۶ نحوه عملکرد سیستم های S7-400H

همانطور که ذکر شد S7-400H از دو Subsystem تشکیل شده است. یک CPU بعنوان Master و دیگر رزرو (Standby) است. برنامه همزمان توسط دو CPU بطور مشابه اجرا می شود. یک فرق بین عملکرد Master و Standby اینست که در صورت بروز خطا روی لینک Redundant آنکه رزرو است Stop شده ولی Master در مد RUN باقی می ماند. برای اختصاص دادن اینکه کدام Master باشد و کدام Standby باید توجه داشت که وقتی سیستم برای اولین بار روشن می شود، اولین CPU یعنی CPU0 بعنوان Master و دیگری بعنوان رزرو تلقی می شود. در شرایط زیر جای Master و Standby عوض می شود:

۱- توقف یا خطای Master در مد Redundant

۲- CPU رزرو حداقل ۳ ثانیه قبل از Master شروع به کار کند.

۳- خطایی در مد Troubleshooting یافت نشود. (که بعداً توضیح داده خواهد شد.)

عمل سنکرون سازی دو CPU بصورت اتوماتیک توسط سیستم عامل CPU ها انجام می شود و لازم نیست کار خاصی توسط کاربر انجام شود. بنابراین کاربر مانند یک CPU400 معمولی کار برنامه نویسی را انجام می دهد.

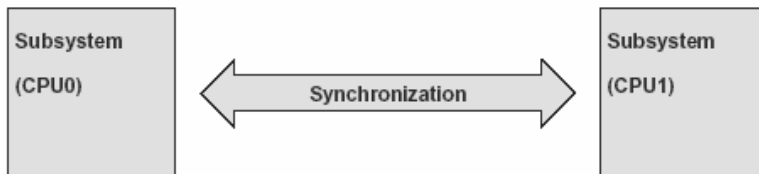

عمل سنکرون سازی اصطلاحاً بصورت Event Driven است. این نحوه کار قبلاً در سیستم های H سری S5 یعنی S5-115H و S5-155H به کار می رفته و بدین معناست که عمل سنکرون سازی دیتا بین Master و Standby به محض وقوع هر رخدادی که ممکن است منجر به تغییر مد کاری Subsystem ها شود انجام می گیرد. در این شرایط دیتاها و موارد زیر بین دو CPU سنکرون می شوند:

- تایمرها
- دیتاهای مربوط به ارتباط با شبکه (Communication)
- وقفه ها
- دسترسی سیستم به I/O ها

سوئیچ شدن از سیستم Master به Standby با سنکرون شدن های فوق از توقف پروسه و سیستم جلوگیری می نماید.

**مد کاری سیستم H**

وقتی صحبت از مد کاری سیستم H می شود منظور مد کاری هر دو CPU است که باید با یک کلمه توصیف شود. جدول زیر مد کاری سیستم را بر اساس مد های کاری دو CPU نشان می دهد.

| System Modes of the S7-400H | Operating Modes of the two CPUs |                                                                   |
|-----------------------------|---------------------------------|-------------------------------------------------------------------|
|                             | Master                          | Standby                                                           |
| Stop                        | STOP                            | STOP, deenergized, DEFECTIVE                                      |
| Startup                     | STARTUP                         | STOP, deenergized, DEFECTIVE, no synchronization                  |
| Single Mode                 | RUN                             | STOP, TROUBLESHOOTING, deenergized, DEFECTIVE, no synchronization |
| Linking                     | RUN                             | STARTUP, LINK-UP                                                  |
| Update                      | RUN                             | UPDATE                                                            |
| Redundant mode              | RUN                             | RUN                                                               |
| Hold                        | HOLD                            | STOP, deenergized, DEFECTIVE                                      |

وقتی یک سیستم Redundant از Stop به RUN می رود مد کاری سیستم از مراحل مختلفی مانند شکل زیر عبور می نماید. باید توجه داشت که تغذیه CPU0 قبل از CPU1 برقرار می گردد.

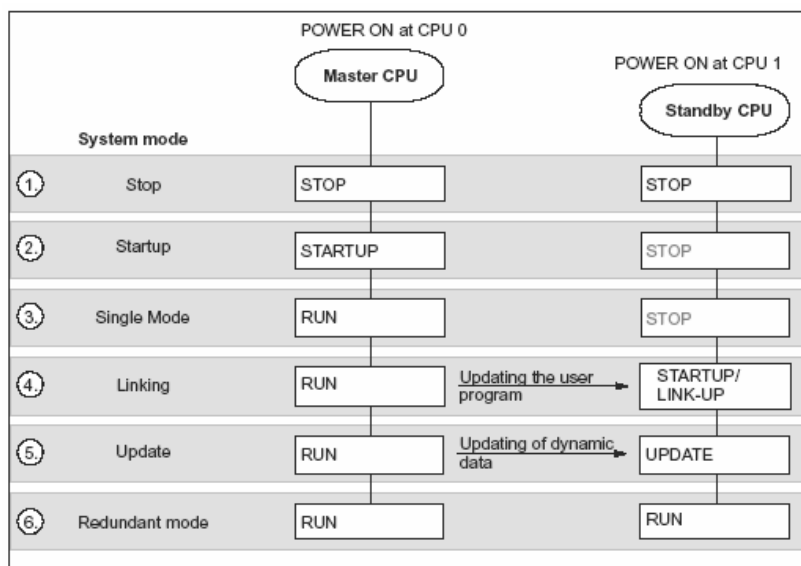

مراحلی که در شکل فوق نمایش داده شد عبارتند از:

- ۱- وقتی منبع تغذیه وصل می شود هر دو CPU در مد STOP هستند.
- ۲- CPU0 راه اندازی شده و OB راه اندازی خود را اجرا می کند.
- ۳- اگر نتیجه راه اندازی رضایت بخش بود و مشکلی وجود نداشت CPU0 به مد RUN رفته و بصورت Single mode کار می کند.
- ۴- اگر CPU1 درخواست اتصال (LINK-UP) کند در این صورت دو CPU برنامه های خود را با هم مقایسه می کنند اگر اختلافی بین آنها باشد CPU0 برنامه CPU1 را با خود تطبیق می دهد.
- ۵- بعد از اینکه عمل LINK-UP بصورت رضایت بخش انجام شد در این وضعیت Master دیتاهای Dynamic ورودی ها و خروجی ها و تایمرها و دیتا بلاک ها و متعیر های حافظه هستند. بعد از این عمل محتویات حافظه دو CPU مانند هم خواهد بود.
- ۶- در این مرحله هر دو CPU در حالت RUN هستند و برنامه کاربری را به طور همزمان اجرا می کنند و در مد Redundant قرار می گیرند. این وقتی امکان پذیر است که دو CPU کاملاً مشابه و Firmware آنها یکسان باشد.

## دو مثال از عملکرد سیستم

### مثال ۱: قطع منبع تغذیه یکی از سیستم ها

سیستم بصورت Redundant در حال کار است و:

- ۱- CPU0 بدلیل قطع شدن منبع تغذیه از کار می افتد در نتیجه:
  - روی CPU1 چراغهای IF M1F و IF M2F و REDF روشن می شوند
  - و CPU1 بلافاصله در مد کاری (Single Mode) قرار گرفته و اجرای برنامه را ادامه می دهد.
- ۲- اشکال منبع تغذیه CPU0 رفع می شود و تغذیه بر می گردد در اینجاست که:
  - CPU0 بطور اتوماتیک عمل LINK-UP و UPDATE را انجام می دهد.
  - CPU0 به مد RUN رفته و شروع به کار می کند **ولی بعنوان Standby**.
  - سیستم مجدداً بصورت Redundant کار خود را ادامه می دهد.

**مثال ۲: قطع شدن کابل فیبر نوری**

در حالی که سیستم بصورت Redundant مشغول کار است :

۱. یکی از کابل‌های FO قطع می شود ، در نتیجه چراغ REDF روی هر دو CPU و چراغ IFM1F یا IFM2F (بسته به اینکه کدام فیبر قطع شده است). روی هر دو CPU روشن می شود. در این حالت CPU اصلی (CPU0 (Master) به حالت Single mode رفته و اجرای برنامه را ادامه می دهد.
۲. مجدداً کابل نوری وصل می شود. در این حالت باید CPU1 که Standby بوده و اکنون در مد STOP است. توسط Step7 مجدداً Restart شود . پس از اینکار CPU1 بطور اتوماتیک عمل LINK-UP و UPDATE را انجام داده و مجدداً سیستم بحالت Redundant برمی گردد.

**نکات مربوط به مدهای کاری سیستم****نکات مد STOP**

- وقتی CPU ها در مد STOP هستند و بخواهید پیکر بندی را به آنها دانلود کنید باید این کار را روی CPU اصلی (Master) انجام دهید.
- ری ست کردن حافظه در مد STOP فقط حافظه همان CPU که عمل ری ست روی آن انجام می شود را پاک می کند ، بنابراین لازم است که آنها را یکی پس از دیگری ری ست کنید.

**نکات مد Startup**

- برای HCPU فقط امکان راه اندازی Cold و Warm وجود دارد و Hot Restart در آن امکان پذیر نیست.
- در مد راه اندازی CPU رزرو نقشی ایفا نمی کند . پیکر بندی به Master دانلود می شود . Master آن را با پیکر بندی واقعی چک می کند و اگر اختلافی بود رفتارش در این شرایط شبیه CPU های ۴۰۰ معمولی خواهد بود.

**نکات مد LINK-UP و UPDATE**

- قبل از اینکه سیستم Fault-Tolerant مد Redundant را قبول کند ، Master CPU محتویات حافظه Standby CPU را چک و Update می کند.
- در این مد Master CPU در مد RUN و CPU دیگر در مد LINK-UP یا UPDATE است.
- جزئیات بیشتر در مورد LINK-UP بعداً خواهد آمد.

**نکات مربوط به مد RUN**

وقتی سیستم در مد Redundant قرار گرفت هر دو CPU بصورت RUN هستند و هر دو برنامه را بصورت سنکرون چک می کنند .

در مد Redundant امکان تست برنامه توسط Breakpoint نیست ، در این مد اشکالات زیر منجر به خروج سیستم از حالت Redundant میگردد.

۱- اشکال روی یک CPU

۲- اشکال در لینک ارتباطی (مدول SYNC یا فیبر نوری)

۳- اشکال در مقایسه RAM

در مد Redundant نه تنها باید دو CPU کاملاً شبیه هم باشند بلکه باید مدولهای Redundant نیز یکسان باشند. بعنوان مثال اگر از IM153-2 استفاده شود باید هر دو دارای یک شماره سفارش ، یک Version و یک Firmware باشند.

**نکات مربوط به مد Hold**

مد Hold مد خاصی است که فقط برای تست استفاده می شود. این مد فقط می تواند از مد Startup یا مد RUN مربوط به Single mode قابل دسترس باشد. وقتی سیستم H در مد Hold است امکان LINKUP و UPDATE نیست . در این حالت CPU Standby در مد STOP می ماند. بنابراین وقتی سیستم در مد Redundant است امکان استفاده از Hold وجود ندارد.

**حالت کاری Trouble shooting**

اگر هر کدام از Event های زیر به وقوع پیوند ، مد Trouble shooting فعال می شود :

۱- اگر وقتی سیستم در مد Redundant است OB121 فقط روی یکی از CPU ها صدا زده شود در این صورت این CPU به مد Trouble shooting می رود و CPU دیگر به عنوان Master کار را بصورت Single mode ادامه می دهد.

۲- اگر در مد Redundant خطای Checksum روی فقط یک CPU رخ دهد در اینصورت آن CPU به مد Troubleshooting رفته و دیگری به عنوان Master ولی بصورت Single Mode کار را ادامه می دهد.

۳- اگر در مد Redundant هنگام مقایسه RAM/PIQ خطایی وجود داشته باشد CPU Stand By به Troubleshooting رفته و CPU Master کار را بصورت Single Mode ادامه می دهد.

هدف از مد Troubleshooting آشکار سازی و Localize کردن CPU مشکل دار است در طول زمان جستجو برای اشکال CPU Stand By در حال Self-Test داخلی و Master CPU در مد RUN می ماند. اگر خطا آشکار شود CPU به مد Defective می رود و اگر اشکال وجود نداشته باشد CPU مجدداً LINK-UP شده و مد Redundant برقرار می گردد و جابجایی دو CPU برای ایجاد اطمینان است تا وقتی اشکال بعدی پیش آمد مطمئن باشیم که سخت افزار Master CPU قبلاً تست شده است، در وضعیت جدید CPU Standby مشغول Self Test است و Master CPU مشغول RUN، بنابراین همیشه از وضعیت تست Master قبلی اطمینان حاصل می شود.

تذکر:

- در مد Trouble shooting امکان ارتباط Communication وجود ندارد.

### توضیح LED های روی CPU

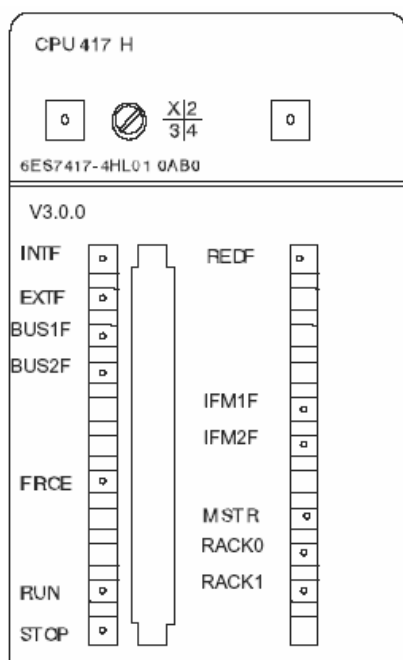

شکل رویرو LED های روی یک CPU را نشان می دهد LED های سمت چپ شبیه CPU های 400 معمولی است و LED های سمت راست مخصوص نوع H است. همه موارد در جدول بعد توضیح داده شده اند.

| LED   | رنگ  | مفهوم                                                                                                                                                                                             |
|-------|------|---------------------------------------------------------------------------------------------------------------------------------------------------------------------------------------------------|
| INTF  | قرمز | اشکال داخلی                                                                                                                                                                                       |
| EXTF  | قرمز | اشکال بیرونی                                                                                                                                                                                      |
| FRCE  | زرد  | فعال بودن Force                                                                                                                                                                                   |
| RUN   | سبز  | مد RUN (جدول بعد را ببینید)                                                                                                                                                                       |
| STOP  | زرد  | مد STOP (جدول بعد را ببینید)                                                                                                                                                                      |
| BUS1F | قرمز | اشکال باس شبکه در MPI/PROFIBUS DP interface 1                                                                                                                                                     |
| BUS2F | قرمز | اشکال باس شبکه در PROFIBUS DP interface 2                                                                                                                                                         |
| MSTR  | زرد  | CPU بعنوان Master در حال کار است                                                                                                                                                                  |
| REDF  | قرمز | اگر با فرکانس 0.5 HZ چشمک بزند مد کاری Linking است<br>اگر با فرکانس 2 HZ چشمک بزند مد کاری Update است<br>اگر خاموش باشد Redundancy بدون مشکل است<br>اگر بصورت ثابت روشن باشد Redundancy مشکل دارد |
| RACK0 | زرد  | CPU در رک صفر قرار دارد                                                                                                                                                                           |
| RACK1 | زرد  | CPU در رک یک قرار دارد                                                                                                                                                                            |
| IFM1F | قرمز | اشکال در مدول SYNC اول                                                                                                                                                                            |
| IFM2F | قرمز | اشکال در مدول SYNC دوم                                                                                                                                                                            |

در مورد مد RUN و مد STOP توضیحات در جدول زیر آمده است:

| LED      |          | مفهوم                                                                  |
|----------|----------|------------------------------------------------------------------------|
| RUN      | STOP     |                                                                        |
| H        | D        | CPU در مد RUN است.                                                     |
| D        | H        | CPU در مد STOP است                                                     |
| B 2 Hz   | B 2 Hz   | CPU در وضعیت DEFECT است<br>چراغهای INTF و EXTF و FRCE نیز چشمک میزنند. |
| B 0.5 Hz | H        | CPU در مد HOLD است                                                     |
| B 2 Hz   | H        | سیستم در حال Restart شدن یا Warm Restart است                           |
| B 2 Hz   | B 2 Hz   | Self Test در حال اجراست                                                |
| x        | B 0.5 Hz | درخواست Memory Reset                                                   |
| x        | B 2 Hz   | در حال اجرای Memory Reset                                              |

X=نامشخص

B=چشمک زن با فرکانس ذکر شده

H=روشن

D=خاموش

**تأثیرات Link-up و Update روی عملکرد CPU**

این دو حالت توسط چراغ REDF روی CPU مشخص می شود.

- در حالت Linkup این دو چراغ با فرکانس 0.5 Hz چشمک می زند.
- در حالت Update این دو چراغ با فرکانس 2H چشمک می زند.

تأثیرات دو مد فوق روی عملکرد CPU در جدول زیر آمده است :

| عملکرد                                       | Linking                                                             | Update                                                         |
|----------------------------------------------|---------------------------------------------------------------------|----------------------------------------------------------------|
| اجرای برنامه کاربری                          | اجرا می شود                                                         | به تعویق می افتد و پس از انجام Update اجرا می شود.             |
| حذف ، ایجاد ، فشرده سازی و Load کردن بلاک ها | ممکن نیست                                                           | ممکن نیست                                                      |
|                                              | و اگر کارهای فوق در حال اجرا باشد امکان Linkup و Update نخواهد بود. |                                                                |
| اجرای فانکشن های ارتباطی و ارتباط با PG      | امکان پذیر است                                                      | محدود شده به تعویق می افتد و پس از انجام Update اجرا می شود.   |
| اجرای Self-Test توسط CPU                     | اجرا نمی شود                                                        | اجرا نمی شود                                                   |
| فانکشنهای Test و Monitor (On/Off)            | امکان پذیر نیست                                                     | ممکن نیست                                                      |
|                                              | و اگر کارهای فوق در حال اجرا باشد امکان Linkup و Update نخواهد بود. |                                                                |
| اتصال به Master CPU                          | اتصالات قبلی باقی می ماند امکان اضافه کردن اتصال جدید نیست .        | اتصالات قبلی باقی می ماند امکان اضافه کردن اتصال جدید نیست     |
| اتصال به Standby CPU                         | اتصالات قبلی شکسته می شوند . امکان اضافه کردن اتصال جدید نیست.      | اتصالات قبلی شکسته می شوند . امکان اضافه کردن اتصال جدید نیست. |



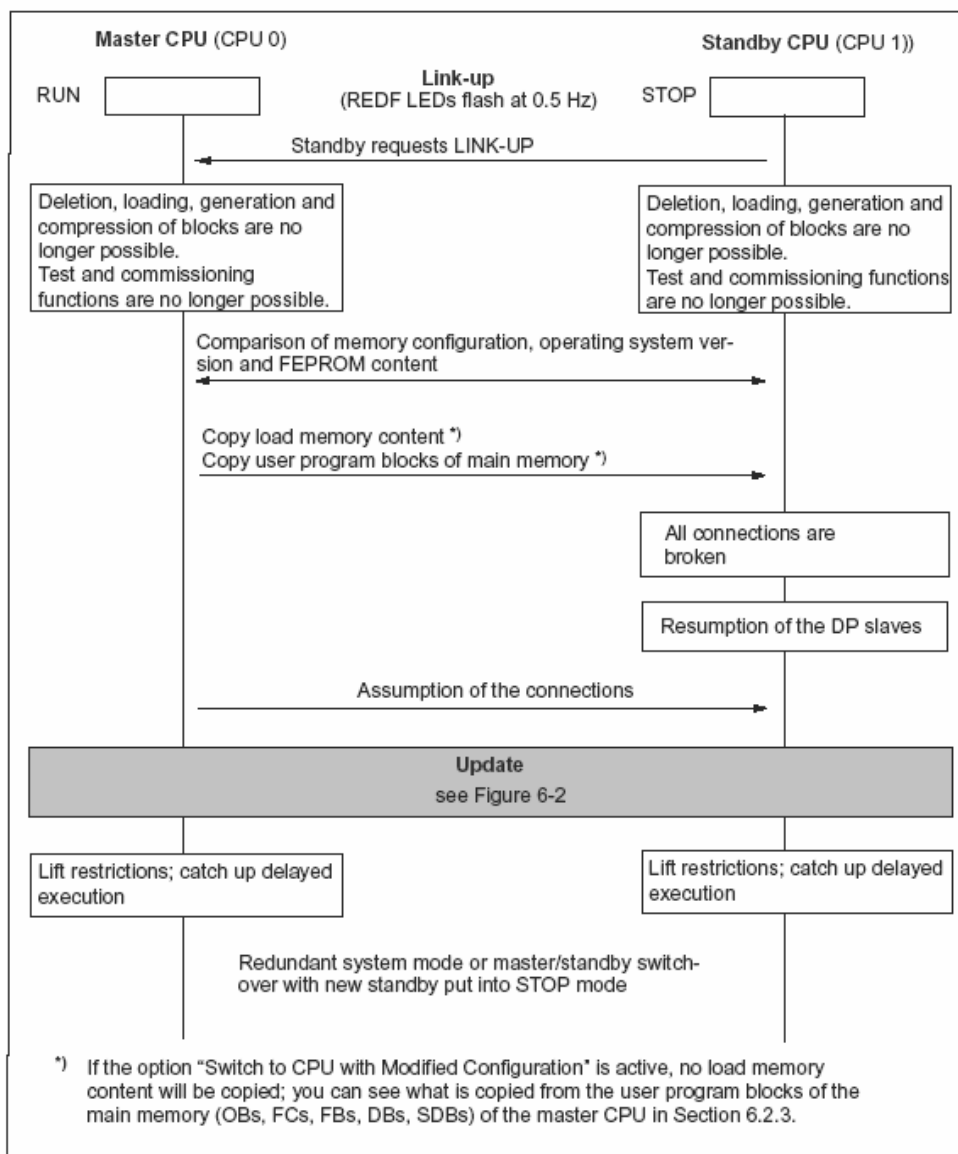

Figure 6-1 Functional sequence of link-up and update

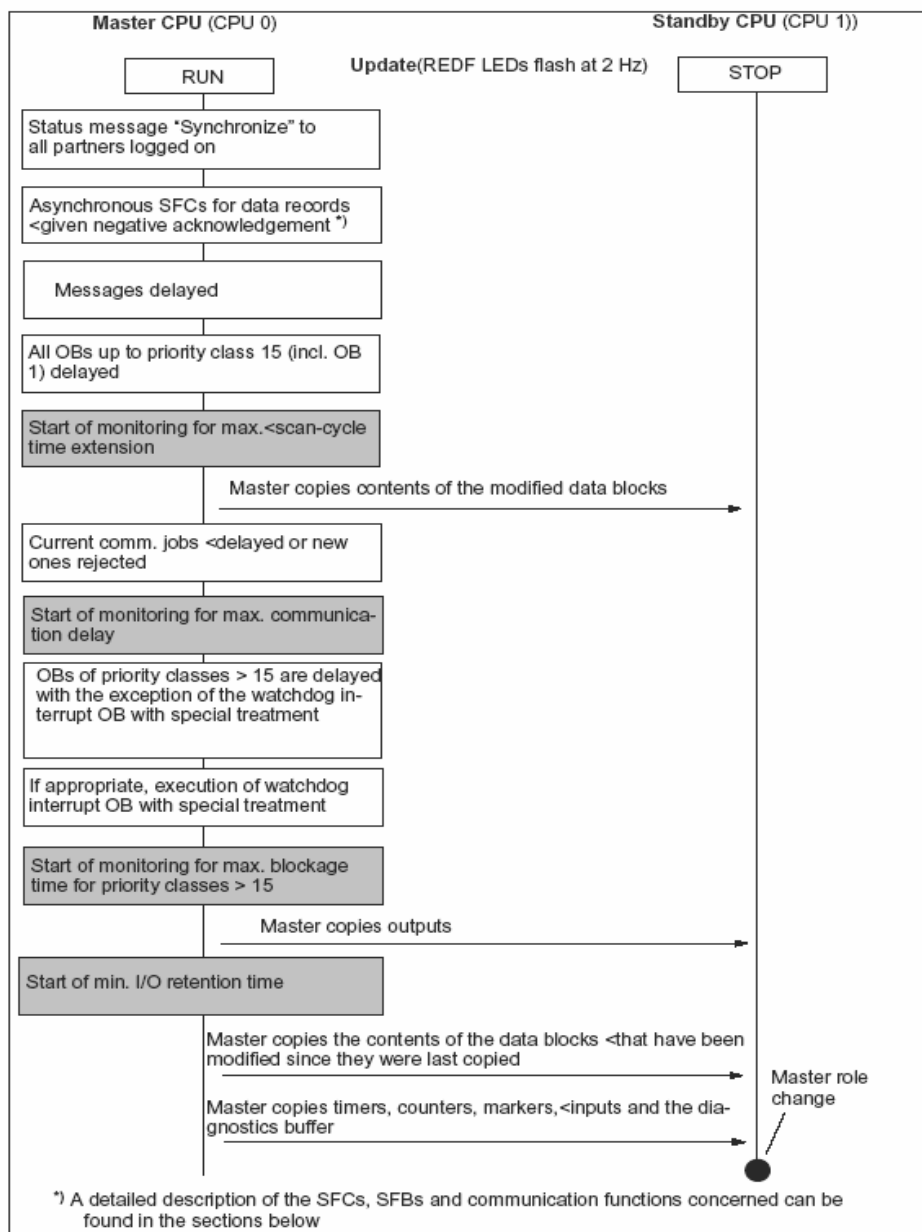
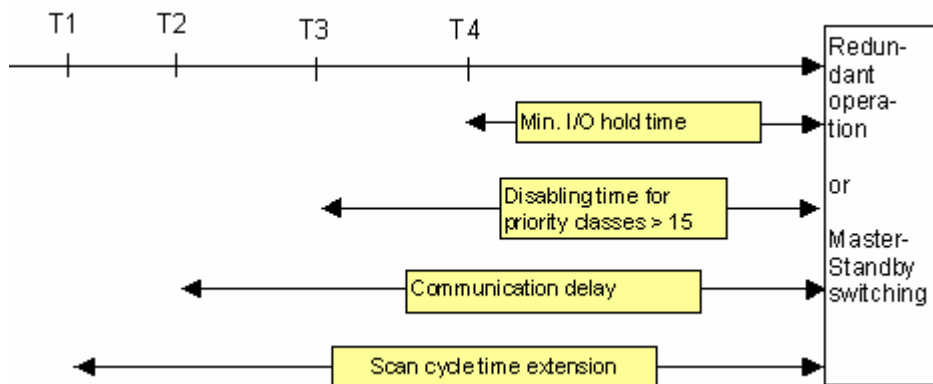

Figure 6-2 Process for update

### حداقل زمان برای سیگنالهای ورودی در طول Update

در حین Update، سیکل اسکن برای مدت مشخصی متوقف می شود.



بنابراین CPU باید تغییراتی را در زمان گرفتن سیگنالهای ورودی اعمال کند، این حداقل زمان طبق فرمول زیر محاسبه می شود:

- Min. signal duration > 2 xx time required for I/O update (for DP only)
- + call interval of the priority class
  - + processing time for the program of the priority class
  - + time for the update
  - + processing time for programs of high-priority classes

در شکل زیر مثالی برای این حداقل زمان برای Priority Class > 15 مانند OB 40 نشان داده شده است

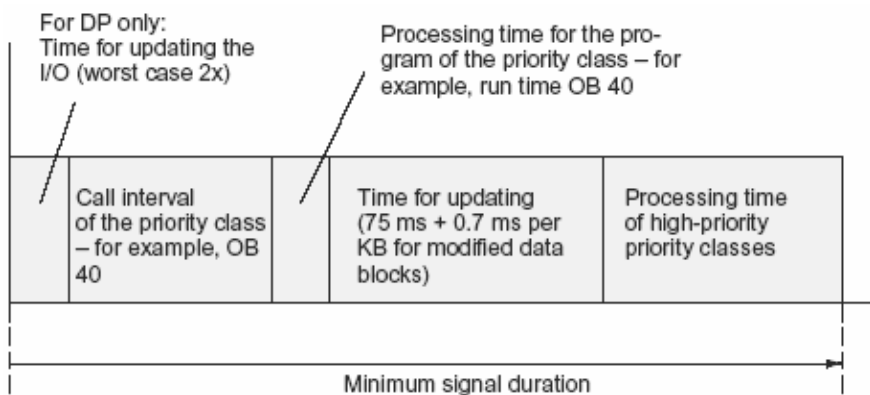

**پروسه Link-Up برای رسیدن به مد Redundant**

برای جلوگیری از هر گونه اختلاف بین دو CPU موارد زیر بین دو CPU مقایسه می شود:

- ۱- یکسان بودن ساختار حافظه
- ۲- یکسان بودن Version سیستم عامل
- ۳- یکسان بودن محتویات Load Memory (FEPRM Card)
- ۴- یکسان بودن محتویات Load Memory (RAM Card) و Integrated SRAM
- ۵- اگر هر کدام از موارد ۱ و ۲ و ۳ یکسان نبود CPU Standby به STOP رفته و پیغام خطا ظاهر می شود.
- ۶- اگر مورد ۴ یکسان نبود Master CPU برنامه کاربری از RAM خودش به RAM مربوطه به Standby CPU کپی می کند . بدیهی است برای مورد ۳ امکان این کار نیست و باید قبل از Link up انجام شده باشد.

**Self Test چیست؟**

وقتی CPU بار اول برقرار می شود یا وقتی در مد Troubleshooting است به اجرای کامل Self Test می پردازد که بین ۹۰ تا ۲۲۰ ثانیه بسته به پیکر بندی سیستم طول می کشد. در مد RUN سیستم عامل عملیات Self Test را به قسمت های کوچک (Test Slices) تقسیم می کند و آنها را تدریجاً اجرا می نماید. حدوداً ۹۰ دقیقه طول می کشد تا در مد RUN این تست کامل شود. زمان فوق در هنگام پیکر بندی سخت افزار توسط Step7 قابل تغییر است . در پارامترهای CPU مانند شکل زیر

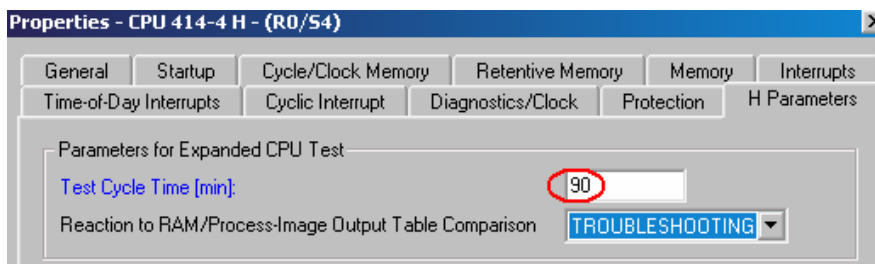

اگر Self Test در حین کار اشکالی را تشخیص بدهد رفتار سیستم بصورت زیر خواهد بود:

**الف) خطای سخت افزاری بدون فراخوانی بکترفه OB121**

در اینحالت:

- CPU مشکل دار به مد Defective می رود.

- سیستم به حالت Single mode در می آید.
- علت اشکال در Diagnostic Buffer ثبت می شود.

### ب) خطای سخت افزاری با فراخوانی یکطرفه OB121

در اینحالت :

- CPU مشکل دارد به مد Troubleshooting می رود.
- سیستم به حالت Single mode در می آید.
- علت اشکال در Diagnostic Buffer ثبت می شود.
- اگر OB121 دوباره صدا زده شود (تا هفت روز) در اینصورت CPU مشکل دار به مد Defective خواهد رفت و سیستم بصورت Single mode در می آید.

### ج) اشکال مقایسه RAM/PIQ

در اینحالت سیستم از حالت Redundant خارج شده و Standby CPU به مد Troubleshooting می رود. (که در پیکر بندی پیش فرض است) و علت اشکال در Diagnostic Buffer ثبت می شود.

### د) خطاهای Checksum

در اینحالت رفتار سیستم مطابق جدول زیر خواهد بود.

|                                                      |                                                                                                               |
|------------------------------------------------------|---------------------------------------------------------------------------------------------------------------|
| خطا بعد از وصل تغذیه                                 | CPU مشکل دار به مد Defective رفته و سیستم بصورت Single mode به کار ادامه می دهد.                              |
| در طول Self Test سیگلی (در حالت STOP یا Single mode) | خطا اصلاح می شود. CPU مشکل دارد در مد فعلی یعنی STOP یا Single mode باقی می ماند.                             |
| در طول Self Test سیگلی (در مد Redundant)             | - خطا اصلاح می شود.<br>- CPU مشکل دار به مد Troubleshooting می رود.<br>- سیستم به صورت Single mode در می آید. |
| در مد Troubleshooting                                | - CPU مشکل دار به مد Defective می رود.<br>- سیستم به صورت Single mode در می آید.                              |

- در تمام حالات فوق علت اشکال در Diagnostic Buffer ثبت می شود.
- اگر اشکال Checksum مجدداً تا ۷ روز اتفاق بیفتد، CPU مشکل دار به مد Defective و کل سیستم به مد Single خواهد رفت.

**فعال کردن و غیر فعال کردن مدهای کاری توسط SFC**

SFC90 با نام سمبلیک H-CTRL برای کنترل برخی مدهای کاری و نیز تأثیری روی Self Test بکار می رود:

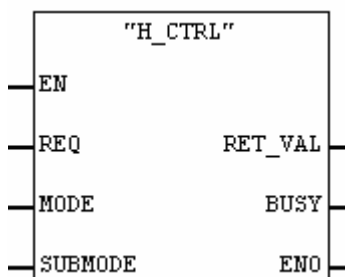

ورودی REQ: یک بیت است که براساس لبه آن، فانکشن فعال می شود.

ورودی Mode: یک بایت است که توسط آن می توان تغییراتی در برخی مدهای کاری ایجاد کرد.

| عملکرد                | Mode |
|-----------------------|------|
| غیرفعال کردن UPDATE   | 1    |
| فعال کردن UPDATE      | 2    |
| غیرفعال کردن UP- LINK | 3    |
| فعال کردن UP- LINK    | 4    |

وارد کردن Mode به تنهایی کافی نیست و لازم است همراه با آن Submode نیز که بصورت Word است داده شود طبق جدول زیر:

| Mode | توضیح                                     | Sub mode                       |
|------|-------------------------------------------|--------------------------------|
| 20   | غیر فعال کردن تست مشخص شده با کد Sub mode | یکی از اعداد مندرج در جدول بعد |
| 21   | فعال کردن تست مشخص شده با کد Sub mode     |                                |
| 22   | اجرای فوری تست مشخص شده با کد Sub mode    |                                |

| Sub mode | Description                                                               |
|----------|---------------------------------------------------------------------------|
| W#16#0   | SP7-ASIC-Test                                                             |
| W#16#1   | Code Memory Test                                                          |
| W#16#2   | Data Memory Test                                                          |
| W#16#3   | Operating System Code Checksum Test                                       |
| W#16#4   | Code Block Checksum Test                                                  |
| W#16#5   | Comparison Of Numbers,Times,Markers and Data block in Redundant Operation |

**تذکر:** در سیستم Redundant اگر تست برای بیش از ۲۴ ساعت غیرفعال باشد، CPU به مد STOP خواهد رفت یعنی در این سیستم ها حتماً باید سیستم عامل حداقل در طول ۲۴ ساعت یک تست کامل را انجام داده باشد.

### خروجی های SFC90

SFC90 دو خروجی دارد یکی Busy که بصورت بیت است و اگر ۱ باشد نشان دهنده اینست که کار فعال سازی یا غیر فعال سازی هنوز تکمیل نشده است و خروجی Retval یک عدد صحیح است که کد خطای احتمالی مربوط به اجرای فانکشن را نشان می دهد.

### ۱۶-۷ تغییر در سخت افزار سیستم های H در حین کار

اضافه کردن برخی کارتهای سخت افزاری به سیستم های H یا برداشتن آنها از روی سیستم H در حین کار امکان پذیر است اگر چه برای لحظاتی سیستم را از مد Redundant خارج کرده و در مد Single قرار می دهد. بطور کلی امکان تغییرات سخت افزاری زیر وجود دارد:

- ۱- اضافه کردن کارتها به رک های اضافی یا برداشتن آنها از روی رک های مزبور
- ۲- اضافه کردن یا برداشتن کارتها از روی Remote I/O های شبکه
- ۳- استفاده از کانالهای خالی کارتها
- ۴- تغییر برخی پارامترهای CPU
- ۵- تغییر پارامترهای کارتهای نصب شده

برخی موارد نیز امکان تغییر آنها در حین کار نیست از جمله:

- ۱- برخی از پارامترهای خاص CPU
- ۲- سرعت انتقال دیتا روی شبکه DP Master
- ۳- اتصالات S7 و S7H

### تذکر:

کارتهای IM460 و IM461 مربوط به اتصال رک اضافی و کارت CP443 مربوط به شبکه DP را نمی توان در حین کار وارد یا خارج کرد و اتصال آنها را برقرار نمود این کار وقتی سیستم خاموش وبدون برق است امکان پذیر می باشد.

**الف) اضافه کردن اجزا به سیستم های H در حین کار**

سخت افزار مناسب (مانند کارتهای I/O مناسب) را می توان در حین کار به رک Central یا روی شبکه DP اضافه کرد. قدم های زیر بترتیب باید برداشته شوند .

**قدم اول:** اضافه کردن سخت افزار جدید به سیستم .در حالیکه سیستم در مد Redundant مشغول کار است می توان سخت افزار جدید مانند موارد زیر را به آنها اضافه کرد:

۱- وارد کردن کارتهای Central به Rack

۲- وارد کردن کارت به DP-station های مدولار

۳- وارد کردن DP-Station جدید روی شبکه DP-Master

هیچ خللی در عملکرد سیستم پیش نخواهد آمد و سیستم کماکان در مد Redundant به کار خود ادامه می دهد . ولی تا اینجا سخت افزار جدید آدرس دهی نشده و در برنامه استفاده نشده است.

**قدم دوم:** پیکر بندی را در مد Offline در برنامه Step7 اصلاح کنید و سخت افزار جدید را به آن معرفی نمایید، ولی به PLC دانلود نکنید.

**قدم سوم:** اطمینان از وجود و عملکرد OB های وقفه

با بررسی OB های 4x , 82 , 85 , 86 و 122 مطمئن شوید که سیستم در صورت وقوع وقفه بنحو درست پاسخ خواهد داد . اگر OB ها موجود نیستند آنها را ایجاد ، برنامه نویسی و به PLC دانلود کنید.

**قدم چهارم:** Stop کردن CPU Standby

توسط برنامه Simatic manager از طریق ورودی Operation Mode > PLC در اینحالت با انتخاب Stand by CPU آنرا Stop کنید.

- Master CPU کماکان در بصورت RUN باقی می ماند ولی کل سیستم از مد Redundant خارج شده در مد Stop قرار می گیرد.
- I/O های یک مسیره متصل به Standby CPU دیگر در اختیار Master CPU نخواهد بود.
- OB72 که برای از بین رفتن CPU-Redundancy طراحی شده صدا زده می شود . ولی OB70 که مربوط به I/O-Redundancy است نمی تواند Call شود.

**قدم پنجم:** دانلود کردن پیکر بندی جدید به CPU-Stand by

سیستم هنوز بصورت Single mode است در اینحالت سخت افزار جدید را به CPU-Standby دانلود می کنیم.

**توجه:** برنامه و پیکر بندی ارتباطات نباید در مد Single به CPU دانلود شود.



**قدم نهم:** در مدار آوردن Standby-CPU و ایجاد نقش Master برای آن.

با استفاده از منوی PLC>Operating Mode برنامه Stand by-CPU را RUN می کنیم و With Modified Configuration را انتخاب می نمایم.

در اینحالت:

- Stand by CPU در مد Link-Up سپس Update قرار می گیرد و به عنوان Master در می آید.
- Master قبلی به مد Stop سوئیچ می شود.
- سیستم بصورت Single Mode با پیکر بندی جدید شروع به کار می کند.
- I/O های تک مسیره مربوط به Master-CPU قبلی توسط Master جدید قابل آدرس دهی نخواهند بود.
- I/O های تکمسیره مربوط به Master جدید در طول زمان فوق ری ست شده و در اختیار Master-CPU قرار می گیرند.

**قدم هفتم:** رفتن به مد Redundant

از منوی PLC>Operating Mode برنامه ، Stand by-CPU فعلی که لحظاتی قبل Master بوده و هم اکنون STOP است را راه اندازی Warm می کنیم . این CPU در مد Link-Up سپس Update قرار می گیرد ، پس از آن کل سیستم به حالت Redundant در می آید .

**قدم هشتم:** تغییر و دانلود کردن برنامه

تغییرات مورد نظر را در OB , FC , FB , DB اعمال و به CPU دانلود کنید (Master)

**تذکر مهم:** اگر ساختار FB تغییر کند (IN و OUT و...) یا ارتباطش با DB مربوط عوض شود ، کل سیستم از Redundant به مد Stop سوئیچ می شود (هر دو CPU متوقف می شوند)

**(ب) برداشتن یا حذف کردن اجزا در سیستم های H**

**قدم ۱:** حذف کارت مورد نظر در پیکر بندی بصورت Offline .

**قدم ۲:** اعمال تغییرات در برنامه (آنچه مربوط به کارت حذف شده است) بصورت Offline و سپس ذخیره سازی و دانلود به Master-CPU .

**قدم ۳:** Stop کردن Standby-CPU

**قدم ۴:** دانلود کردن سخت افزار جدید به Standby-CPU

**قدم ۵:** راه اندازی Standby CPU توسط منوی PLC>Operating. این کار منجر به Stop شدن Master-CPU می شود و Stand By CPU قبلی به صورت Master در می آید.

**قدم ۶:** راه اندازی CPU دیگر ( Master قبلی) توسط منوی PLC>Operating Mode راه اندازی CPU دیگر را انجام می دهیم ، پس از عبور از مراحل Link-Up و Update سیستم به حالت Redundant در می آید.

**قدم ۷:** باز کردن کارتها و کابلها و سنسورهای اضافی مطابق آنچه در پیکر بندی معرفی شده است.

### پارامترهای خاص H CPU

پارامترهای زیر در H CPU قابل تغییر توسط Hwconfig نیستند و توسط ری ست کردن حافظه نیز پاک نمی شوند.

۱- شماره رک مربوطه به H CPU که می تواند ۰ یا ۱ باشد.

این شماره توسط سوئیچ روی SYNC تنظیم می گردد. برای تغییر آن نیز باید به طریق سخت افزاری عمل شود. پس از تغییر CPU را برداشته و دوباره در محل قرار دهید و سپس آن را بصورت دستی ری ست کنید تا شماره به حافظه CPU بار شود.

۲- مد کاری H CPU که Single است یا Redundant.

تغییر مد کاری فوق به روش سخت افزاری به شرح زیر است :

#### **الف) تغییر از Redundant به Single:**

- مدول ارتباطی را بردارید.
- CPU را برداشته ، دوباره در محل خود قرار دهید.
- پروژه ای که بصورت Single Mode پیکربندی شده را به CPU دانلود کنید.

#### **ب) تغییر از Single به Redundant :**

- در CPU مورد نظر مدول ارتباطی را وصل کنید.
- CPU را برداشته دوباره در محل خود قرار دهید.
- پروژه ای که بصورت Redundant پیکر بندی شده را به CPU دانلود کنید.

### تغییر پارامترهای CPU در حین کار

همانطور که قبلاً نیز ذکر شد در سیستم های H-CPU فقط برخی از پارامترها در حین کار قابل تغییر هستند. این پارامترها با رنگ آبی در صفحه ظاهر می شوند مانند شکل زیر :

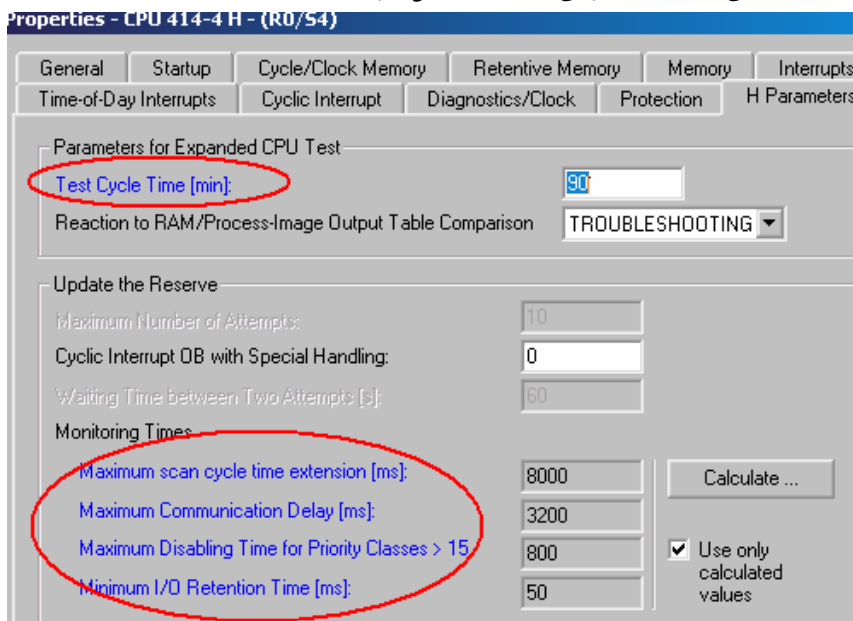

اگر بجز پارامترهای قابل تغییر رنگ (آبی رنگ) ، پارامتر دیگری عوض شود این پارامتر بطور اتوماتیک در حین RUN به PLC داده نخواهد شد و event با کد W#16#5966 در بافر Diagnostic ثبت خواهد شد برای رفع آن باید این پارامتر را به وضعیت درست قبلی برگردانید. لیست پارامترهای قابل تغییر H-CPU در جدول زیر آمده است.

| Tab                     | Modifiable Parameter                                                                                                                                 |
|-------------------------|------------------------------------------------------------------------------------------------------------------------------------------------------|
| Startup                 | Monitoring time for signaling readiness by modules                                                                                                   |
|                         | Monitoring time for transferring parameters to modules                                                                                               |
| Scan cycle/clock memory | Scan cycle monitoring time                                                                                                                           |
|                         | Cycle load due to communications                                                                                                                     |
|                         | Size of the process image of inputs                                                                                                                  |
|                         | Size of the process image of outputs                                                                                                                 |
| Memory                  | Local data (for the different priority classes)                                                                                                      |
|                         | Communication resources: maximum number of communication jobs (you are only allowed to increase this parameter compared to its previously configured |

|                                                                                            |                                                  |
|--------------------------------------------------------------------------------------------|--------------------------------------------------|
|                                                                                            | value.)                                          |
| Time-of-day interrupts (for every time-of-day interrupt every time-of-day interrupt OB)OB) | "Active" check box                               |
|                                                                                            | "Execution" list box                             |
|                                                                                            | Starting date                                    |
|                                                                                            | Time                                             |
| Watchdog interrupt (for every watchdog interrupt every watchdog interrupt OB)              | Execution                                        |
|                                                                                            | Phase offset                                     |
| Diagnostics/clock                                                                          | Correction factor                                |
| Security                                                                                   | Protection level and password                    |
| Fault-tolerant parameters                                                                  | Test scan cycle time                             |
|                                                                                            | maximum scan-cycle time extension                |
|                                                                                            | Maximum communication delay                      |
|                                                                                            | Maximum retention time for priority classes > 15 |
|                                                                                            | minimum I/O retention time                       |

با توجه به توضیحات فوق برای تغییر پارامترهای مجاز در حین کار قدمهای زیر بترتیب باید برداشته شوند:

### نحوه تغییر پارامترهای مجاز

#### قدم اول :

سیستم بصورت Redundant در حال کار است. پارامترهای CPU را بصورت Offline در Hwconfig تغییر می دهیم و کامپایل می کنیم ولی به PLC دانلود نمی کنیم .

#### قدم دوم : Stop کردن Standby-CPU

با منوی PLC>Operating Mode در نرم افزار Standby-CPU را Stop می کنیم . در نتیجه سیستم به حالت Single Mode در می آید.

#### قدم سوم: دانلود کردن پارامترها به Standby-CPU

**تذکر:** در اینحالت فقط سخت افزار دانلود شود ، برنامه و اتصالات نباید دانلود شود.

#### قدم چهارم: روشن کردن Stand by-CPU

توسط نرم افزار Standby-CPU را روشن می کنیم . این CPU پس از پشت سر گذاشتن مد Linkup و Update بعنوان Master شروع به کار می کند و Master قبلی Stop می شود .

#### قدم پنجم: روشن کردن CPU دیگر (که STOP شده )

پس از Warm Restart دومین CPU سیستم به حالت Redundant در می آید و این CPU بصورت Standby خواهد بود.

### تعویض اجزاء حافظه H-CPU در حین کار

در سیستم های Redundant باید شرایط زیر از نظر حافظه برقرار باشد:

- حافظه اصلی هر دو CPU دارای اندازه یکسان باشد.
  - حافظه Load Memory هر دو CPU چه از نوع RAM و چه از نوع FLASH باید هم اندازه باشد.
- با وجود این می توان حافظه سیستم H که در حال کار است را افزایش داد یا کارت حافظه را با نوع دیگر عوض کرد، مثلاً به جای RAM از کارت FLASH استفاده نمود.

### نحوه افزایش حافظه H-CPU

میزان حافظه ای که بلاک ها در حافظه سیستم اشغال می کنند ممکن است زیاد باشد، در این شرایط افزایش حافظه سیستم ضرورت پیدا می کند.

قبل از هر چیز میزان حافظه مورد نیاز برای بلاک ها را می توان با کلیک راست روی پوشه Blocks و انتخاب Object properties مانند شکل زیر مشاهده کرد.

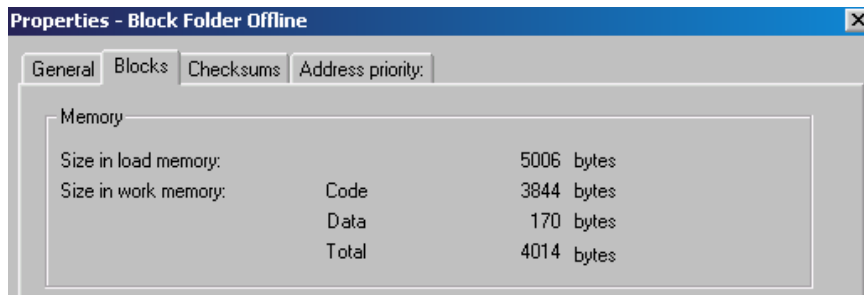

برای مشاهده اینکه هر بلاک چه حجم حافظه ای را اشغال می کند می توان اطلاعات دقیقتر را با استفاده از منوی View>Details مشاهده کرد، شکل زیر.

| Object name          | Symbol... | Create... | Type         | Size in the work memory |
|----------------------|-----------|-----------|--------------|-------------------------|
| Systemdaten          | ---       | ---       | SDB          | ---                     |
| OB1                  |           | LAD       | Organiza...  | 110                     |
| FB1                  | Int_Fu... | LAD       | Function ... | 900                     |
| FC61                 | Fixed ... | STL       | Function     | 74                      |
| FC62                 | LT_BT     | SCL       | Function     | 2354                    |
| FC102                | Read ...  | STL       | Function     | 406                     |
| DB1                  | Inst_D... | DB        | Data Block   | 106                     |
| DB10                 |           | DB        | Data Block   | 64                      |
| VAT_Int_Function_... | VAT_I...  |           | Variable ... | ---                     |

Data Block

**نکته ۱:**

VAT و VDT از آنجا که به CPU دانلود نمی شوند به آنها ساینز اختصاص داده نشده است.

**نکته ۲:**

دیتا بلاک هایی که در پوشه Offline موجود نیستند و توسط SFB در حافظه سیستم ایجاد می شود را فقط در مد Online می توان مشاهده کرد.

**افزایش Load Memory با استفاده از کارت حافظه Memory Card**

کارت حافظه یا MC برای افزایش حافظه CPU استفاده می شود و در اسلات روی CPU قرار می گیرد. Load Memory سیستم در این حالت مجموع حافظه سیستم و حافظه کارت خواهد بود.

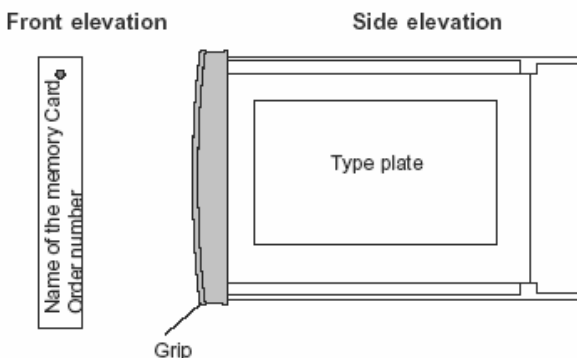

روی کارت حافظه می توان بلاک های OB و FB و FC و DB و دیتاهای سیستم را ذخیره کرد. دو نوع کارت حافظه وجود دارد:

- (۱) RAM
- (۲) Flash یا (FEPRAM)

**کارت RAM**

از این کارت می توان برای ذخیره سازی دیتا و برنامه استفاده کرد. کارت را داخل اسلات قرار داده سپس در حالی که CPU در مد Stop یا RUN/P است از طریق برنامه Step7 بلاک ها را در آن ذخیره می کنیم. توجه شود که:

- (۱) اگر کارت RAM از اسلات CPU بیرون آورده شود اطلاعات روی آن همگی پاک می شود.
- (۲) اگر تغذیه CPU قطع شود و تغذیه Back up نیز وجود نداشته باشد کارت RAM پاک می شود.

**کارت Flash**

از این کارت نیز می توان شبیه کارت RAM برای ذخیره سازی دیتا و برنامه استفاده کرد ، ولی فرق آن با RAM این است که اگر کارت بیرون آورده شود یا تغذیه قطع شود ، پاک نمی شود و به اصطلاح Fail Proof می باشد.

کارت Flash را می توان روی PG برنامه ریزی کرد. و همین طور می توان روی خود CPU آن را Program نمود.

برای Load کردن برنامه به کارت Flash به یکی از دو روش زیر می توان اقدام نمود :

۱- سوئیچ CPU را در مد Stop قرار داده ، کارت Flash را وارد می کنیم . سپس از طریق Step 7 برنامه را به CPU داندلود می نمایم .

۲- کارت Flash را در حالت Offline روی اسلات مربوطه در PG قرار داده و برنامه را به آن Load می کنیم سپس کارت را در اسلات CPU قرار می دهیم.

**تذکره:** برای تعویض کارت های حافظه بهتر است همیشه ابتدا CPU را STOP کرده سپس کارت را بیرون بیاوریم.

**افزایش حافظه Work Memory در CPU 417-4H**

نکات قابل توجه :

- فقط در CPU 417-4H امکان افزایش Work Memory وجود دارد.
- این کار با قرار دادن کارتهای خاص در کنار CPU در اسلات ۱ یا ۲ انجام میشود.

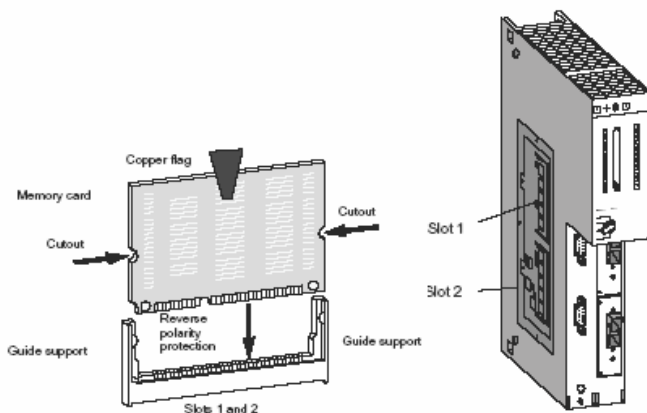

- اگر فقط یک کارت حافظه نیاز باشد باید آن را در اسلات ۱ قرار دهیم.
- کارت دوم در صورتی می تواند اضافه شود که قبلاً در اسلات ۱، کارت ۴ مگا بایتی قرار داده باشیم، بنابراین ترکیب استفاده از کارت ها مطابق جدول زیر خواهد بود:

| Combination | Slot 1   | Slot 2   |
|-------------|----------|----------|
| 1           | 2 Mbytes | -        |
| 2           | 4 Mbytes | -        |
| 3           | 4 Mbytes | 2 Mbytes |
| 4           | 4 Mbytes | 4 Mbytes |

**تذکر:** در موقع قرار دادن کارت های فوق باید به تخلیه الکترو استاتیکی یا ESD که ممکن است منجر به آسیب رساندن به کارت یا CPU شود، توجه داشته باشید (عدم تماس دست با قسمت های حساس)

### نحوه افزایش حافظه

افزایش حافظه CPU معمولاً با کارت RAM معنا می دهد، اگر چه با کارت FLASH نیز می توان Load Memory را افزایش داد. ولی در این حالت این وظیفه کاربر است که اطلاعات برنامه و سخت افزار را روی کارت FLASH ذخیره نماید.

وقتی سیستم در مد Redundant مشغول کار است قدم های زیر برای افزایش حافظه باید برداشته شود.

### قدم ۱: Stop کردن Standby-CPU

سیستم به حالت Single Mode می رود.

### قدم ۲: افزایش دادن حافظه اصلی

- خاموش کردن منبع تغذیه Standby-CPU
- بیرون کشیدن CPU فوق از RACK
- نصب کارت حافظه جدید یا تعویض آن
- گذاشتن CPU در رک
- اطمینان از وصل بودن مدول های SYNC
- اطمینان از اینکه سوئیچ روی CPU در مد RUN یا RUN-P است.
- وصل تغذیه CPU



**قدم ۳: افزایش حافظه Load Memory**

در اینحالت به جای مراحل قدم دوم صرفاً کافی است که کارت قبلی را از Standby CPU بیرون آورده کارت جدید با حجم بیشتر ولی از همان نوع را وارد می کنیم. در اینحالت CPU با چشمک زدن چراغ STOP درخواست Reset می کند .

**قدم ۴:** ری ست کردن Standby-CPU توسط نرم افزار.

**قدم ۵: روشن کردن Standby-CPU توسط نرم افزار**

- Standby-CPU مراحل Linkup و Update را پشت سر گذاشته و به عنوان Master وارد عمل می شود.
- CPU دیگر STOP می شود.
- سیستم بصورت Single Mode در می آید.

**قدم ۶:** قطع کردن تغذیه CPU دوم

**قدم ۷:** افزایش حافظه اصلی یا Load Memory این CPU به همان روشی که قدمهای ۲ تا ۴ ذکر شد.

**قدم ۸:** روشن کردن CPU دوم :

این CPU مراحل Linkup و Update را انجام داده ولی Master نمی شود . با حالت Standby سیستم بصورت Redundant در می آید.

**نحوه تعویض نوع حافظه Load Memory**

همانطور که می دانید دو نوع کارت حافظه داریم :

RAM که بیشتر برای دوران تست و راه اندازی بکار می رود.

FLASH که برای ذخیره سازی دائمی برنامه نهایی بکار می رود.

با فرض اینکه سیستم در مد Redundant است گامهای زیر باید برداشته شود.

**گام ۱:** Stop کردن Standby-CPU از طریق نرم افزار

**گام ۲:** بیرون آوردن کارت فعلی و قرار دادن کارت جدید ، در اینحالت CPU درخواست ری ست می کند.

**گام ۳:** ری ست کردن Standby-CPU از طریق نرم افزار.

**گام ۴:** دانلود کردن برنامه و پیکر بندی سخت افزار به Standby-CPU

**گام ۵:** روشن کردن Standby-CPU از طریق نرم افزار.

در اینحالت این CPU مراحل Linkup و Update را انجام داده و Master می شود. CPU دیگر STOP می شود. سیستم به حالت Single Mode در می آید.

**گام ۶:** تعویض کارت حافظه CPU دوم شبیه گام ۲

**گام ۷:** دانلود کردن برنامه و پیکربندی سخت افزار به CPU دوم.

**گام ۸:** روشن کردن CPU دوم از طریق نرم افزار.

در اینحالت این CPU مراحل Linkup و Update را انجام داده ولی Master نمی شود، سیستم به مد Redundant در می آید.

### تذکر:

- برای تعویض کارت RAM تمام مراحل فوق لازم است انجام شود.
- برای تعویض کارت FLASH می توان برنامه و سخت افزار را بیرون از PLC به آن Load کرد، بنابراین گامهای ۴ تا ۷ را می توان حذف کرد.

### نحوه نوشتن روی کارت FLASH در سیستم های H:

در سیستم های H می توان روی کارت FLASH در مد RUN نوشت بدون اینکه نیاز به STOP کردن باشد، برای این کار پیش نیاز آنست که دیتاهای Online (سخت افزار و برنامه CPU) دقیقاً با دیتاهای Offline روی PG/PC یکی باشند. مراحل:

- 1) Standby-CPU را Stop کرده و کارت FLASH را در CPU قرار دهید.
- 2) از طریق S7 حافظه Standby-CPU را ری ست کنید.
- 3) پیکربندی سخت افزار را به Standby-CPU دانلود کنید.
- 4) از طریق منوی زیر برنامه را به کارت FLASH دانلود کنید. (دقت کنید شماره CPU را در پنجره درست انتخاب کنید) Simatic Manager PLC>Download User Program To Memory Card
- 5) Standby-CPU را از طریق منوی Operating Mode روشن کنید. این CPU به حالت Master در می آید و دیگری Stop می شود.
- 6) کارت Flash مشابه را در CPU دیگر قرار داده و توسط نرم افزار آن CPU را ری ست کنید.
- 7) قدم ۴ را برای این CPU و این کارت نیز تکرار کنید.
- 8) این CPU را Warm Restart کنید، بصورت Standby شروع به کار کرده و کل سیستم به حالت Redundant بر می گردد.

## ۸-۱۶ MTBF در سیستم های H

MTBF که مخفف Mean Time Between Failure یا زمان میانگین بین خطاهاست، شاخصی است که بر اساس آن قابلیت اطمینان سیستم تعیین می گردد در مدولها و کارتهای S7 زیرممنس مدعی است که:

- MTBF برای CPU ها = ۱۵ سال

- MTBF برای کارتهای I/O = ۵۰ سال

می باشد. بدیهی است وقتی اجزاء مختلفی در کنار هم قرار می گیرند مقدار MTBF سیستم از نو باید محاسبه شود. وقتی Standby-CPU را Stop کرده و کارت FLASH را در CPU قرار دهید از دو سیستم به عنوان سیستم Redundant استفاده می شود MTBF سیستم جدید از فرمول زیر محاسبه خواهد شد.

$$MTBF_{1v2} = \frac{MTBF_{1v1}^2}{2MDT + 2(1 - dc) \cdot MTBF_{1v1}}$$

که در آن:

MTBF<sub>1v2</sub>: MTBF سیستم جدید

MTBF<sub>1v1</sub>: MTBF سیستم قبلی

MDT: مخفف Mean Down Time یا زمان توقف میانگین است که از جمع دو آیتم زیر بدست می آید.

زمان شناسایی عیب + زمان تعمیر و رفع عیب = MDT

در S7-400H: زمان شناسایی عیب حدود نصف زمان سیکل تست ( که بطور پیش فرض ۹۰ دقیقه است ) می باشد یعنی ۴۵ دقیقه. زمان تعمیر معمولاً ۴ ساعت است.

dc: مخفف Diagnostic Coverage است و حدوداً ۹۵٪ است.

**Availability**

یا میزان دسترسی که تجهیز آماده بکار یا در حال کار است از رابطه زیر بدست می آید و پارامتر دیگری برای ارزیابی سیستم است.

$$V = \frac{MTBF_{1v2}}{MTBF_{1v2} + MDT} 100\%$$

با توجه به نکات فوق الذکر بدون پرداختن به محاسبات ریاضی صرفاً میزان دسترسی سیستم های S7-400H با پیکر بندی های مختلف را با یک پیکر بندی پایه مقایسه می کنیم.

مقایسه سیستم H با سیستم های معمول

در شکل زیر پیکر بندی یک سیستم S7-417 بعنوان پایه با ضریب ۱ در نظر گرفته شده و سایر پارامترها نسبت به آن سنجیده شده اند.

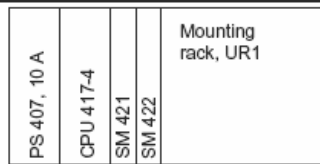
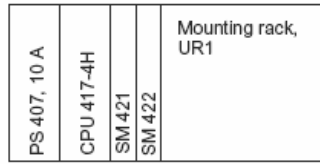
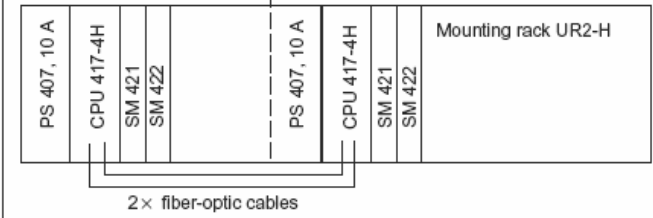
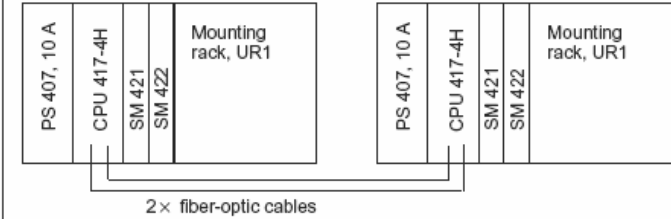
| Standard CPU (e.g. CPU 417-4)                                                       | Baseline |
|-------------------------------------------------------------------------------------|----------|
|    | 1        |
| Fault-Tolerant CPU in Single Operation (e.g. CPU 417-4H)                            | Factor   |
|    | 1        |
| Redundant CPU 417-4 H in split mounting rack                                        | Factor   |
|   | 57       |
| Redundant CPU 417-4H in separate mounting racks                                     | Factor   |
|  | 59       |

## مقایسه سیستم های H با I/O Redundancy

شکل زیر با I/O تک مسیره بعنوان پایه در نظر گرفته و سایر ساختارها نسبت به آن سنجیده می شود.

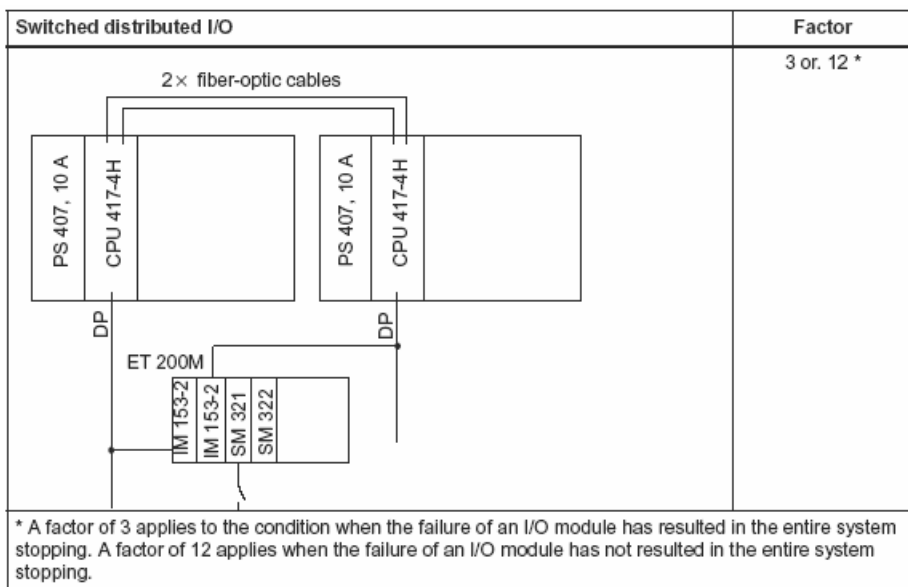
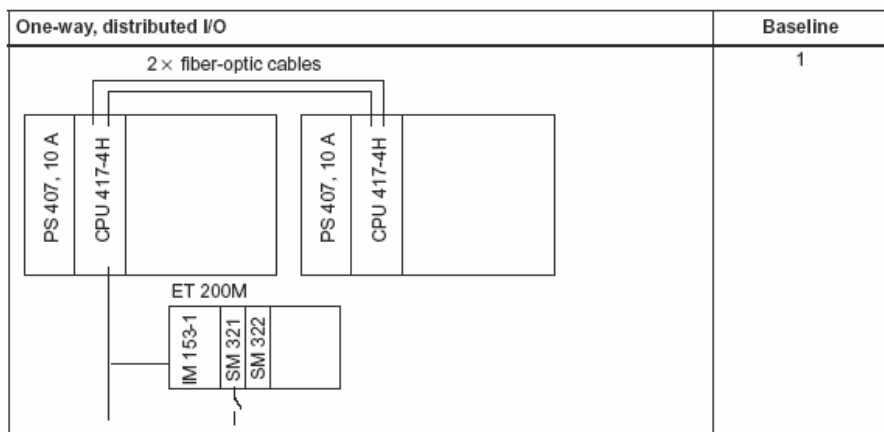

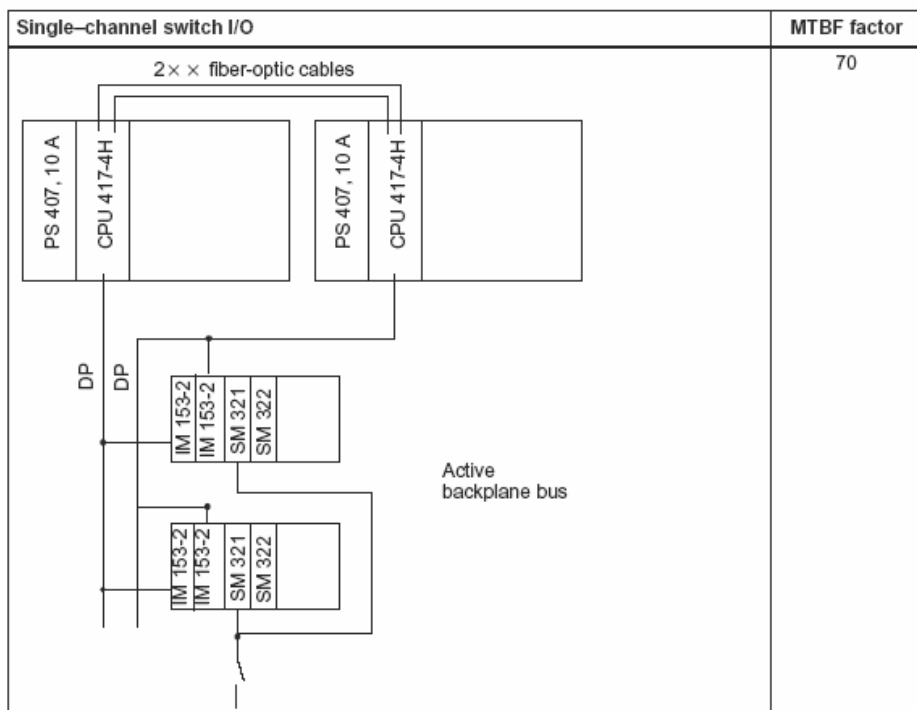
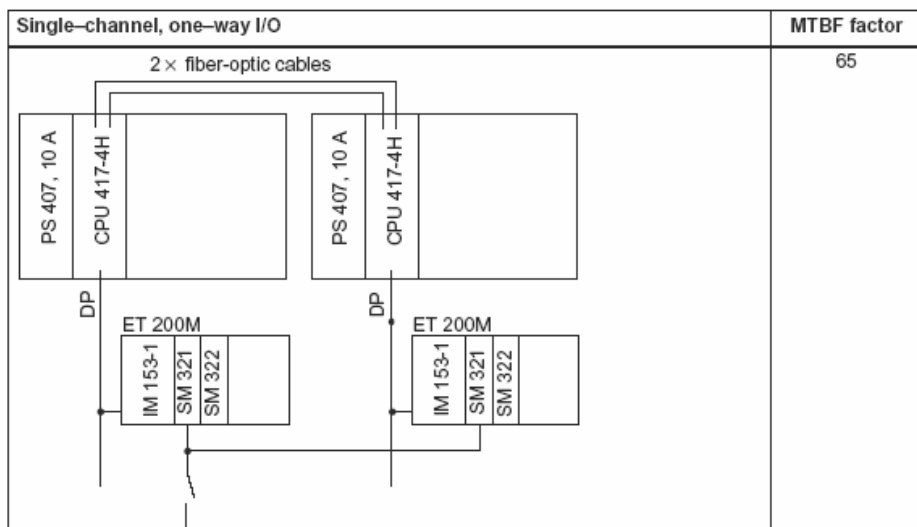

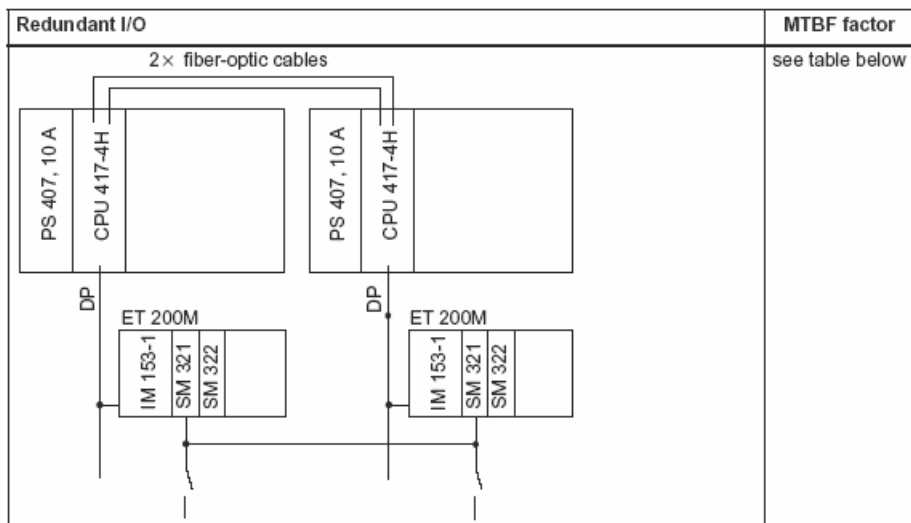
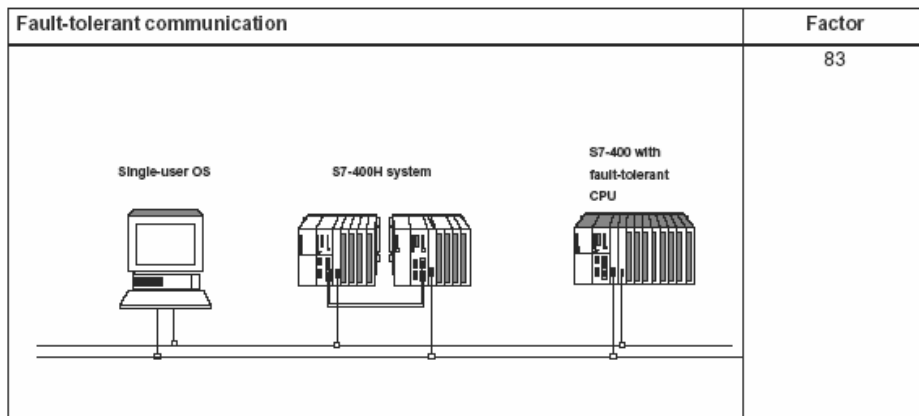
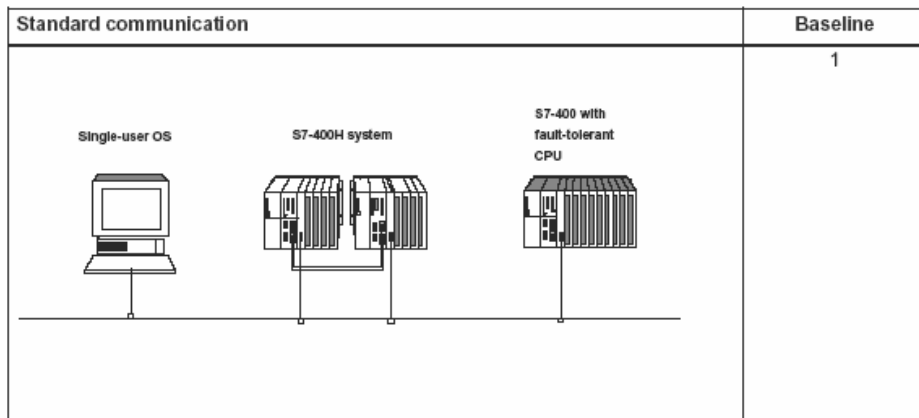

Table A-1 MTBF factor for redundant I/O

| Modules                                   | MLFB                | MTBF factor |
|-------------------------------------------|---------------------|-------------|
| <b>Digital input module, distributed</b>  |                     |             |
| DI 24xDC24V                               | 6ES7 326-1BK00-0AB0 | 500         |
| DI 8xNAMUR [EEx Ib]                       | 6ES7 326-1RF00-0AB0 | 500         |
| DI16xDC24V, interrupt                     | 6ES7 321-7BH00-0AB0 | 20          |
| <b>Analog input module, distributed</b>   |                     |             |
| AI 6x13Bit                                | 6ES7 336-1HE00-0AB0 | 500         |
| AI8x12Bit                                 | 6ES7 331-7KF02-0AB0 | 25          |
| <b>Digital output module, distributed</b> |                     |             |
| DO 10xDC24V/2A                            | 6ES7 326-2BF00-0AB0 | 500         |
| DO8xDC24V/2A                              | 6ES7 322-1BF01-0AA0 | 3           |
| DO32xDC24V/0.5A                           | 6ES7 322-1BL00-0AA0 | 3           |

## مقایسه سیستم های H مجهز به شبکه Redundant

این مقایسه در شکل زیر نشان داده شده است .





## فصل هفدهم - سیستم های ایمن و مقاوم در برابر خطا Fail Safe & Fault Tolerant Systems

مشمول بر :

- ۱-۱۷ مقدمه
- ۲-۱۷ کاربرد سیستم های F و FH
- ۳-۱۷ انواع ترکیب بندی
- ۴-۱۷ اجزای یک سیستم S7-400F
- ۵-۱۷ کار با سیستم های F
- ۶-۱۷ پیکربندی سیستم F
- ۷-۱۷ راه اندازی و نظارت بر خطاها در سیستم F
- ۸-۱۷ پیکر بندی سیستم FH
- ۹-۱۷ راه اندازی و نظارت بر خطاها در سیستم FH
- ۱۰-۱۷ مکانیزم های ایمنی
- ۱۱-۱۷ واکنش در برابر خطا
- ۱۲-۱۷ مدهای کاری یک سیستم S7-400F/FH
- ۱۳-۱۷ نظارت منطقی یا زمانی بر اجرای برنامه
- ۱۴-۱۷ ارتباطات ایمنی
- ۱۵-۱۷ نکات پیکربندی سخت افزار و تنظیم پارامترها

## ۱-۱۷ مقدمه

همگام با افزایش سطح اتوماسیون در صنایع و فرآیندها، قابلیت های مورد انتظار از سیستم ها کنترل نیز افزایش یافته است. ضرورت کاربرد نوعی از سیستم های کنترل که در برابر خطاها و وضعیت های ناخواسته مقاوم بوده و کنترل فرآیند را ادامه داده و یا آن را به نحو مناسب و پیش بینی شده ای متوقف می کنند از آنجا نشأت می گیرد که بروز این خطاها، خطرات و هزینه های وسیعی را در پی دارد و گاه در برخی فرآیند ها (مانند فرآیندهای شیمیایی که در یک پالایشگاه باید به طور متوالی و بدون توقف انجام شود) به هیچ عنوان قابل قبول نیست. بنابراین توقع اصلی و مهم چنین فرآیندهایی دسترس پذیری بالای سیستم کنترل (High Availability) به هنگام وقوع خطا می باشد و در این راستا هزینه بالای این سیستم ها در مقایسه با خسارت های توقف فرآیند به مراتب کمتر و کاملاً توجیه پذیر است.



دسترس پذیری بالای سیستم کنترل همیشه مترادف با "افزونگی" می باشد که سطح آن از افزونگی فقط CPU تا افزونگی تمام اجزای سیستم کنترل متغیر است و انتخاب سطح مناسب آن به حساسیت و نیاز فرآیند بستگی دارد.

در حالت کلی اجزای افزونه - مثلاً دو CPU افزونه - وظیفه یکسانی را موازی با یکدیگر انجام می دهند یعنی هر دو در حالت Hot Standby قرار دارند تا هرقت که یکی از آنها دچار مشکل شد دیگری کنترل را ادامه داده و هیچ توقفی در فرآیند رخ ندهد. در این حالت پس از جایگزینی مدول معیوب دوباره افزونگی از سر گرفته می شود.

ایمنی افراد، ماشین آلات و محیط زیست در برابر خطراتی که به دلیل کاربرد اشتباه و یا خرابی تجهیزات ممکن است رخ دهد موضوع کاملاً متفاوتی است. چنین خطراتی مانند نشت مواد سمی، اختلال در کارکرد دستگاهها و از بین رفتن مواد اولیه فرآیند باید پیش بینی و توسط سیستم های کنترل ایمن در برابر خطا از بروز آنها جلوگیری شود. در حالت کلی گسترش سطح اتوماسیون و افزودن مکانیزم ها و توابعی که مرور و نظارت دائم نقاط حساس فرآیند را انجام می دهند گامی در جهت برقراری ایمنی بیشتر در فرآیند می باشد.

در مجموع این مسئله که چه میزان **دسترس پذیری (Availability)** و چه میزان **ایمنی (Fail Safe)** از یک سیستم کنترل مورد انتظار است به نوع کاربرد و فرآیند بستگی دارد.

### ۱۷-۲ کاربرد سیستم های سری F و FH

این سیستم ها برای کنترل فرآیندهایی به کار می روند که در آنها **ایمنی** از اهمیت بسیار بالایی برخوردار است. در چنین فرآیندهایی به هنگام وقوع خطا یا توقف عملکرد، سیستم کنترل باید فرآیند را به یک حالت ایمن از پیش تعریف شده ببرد تا خسارتی متوجه افراد، محیط زیست، دستگاهها و فرآیند نگردد.

### سطح ایمنی

سیستم های سری F و FH استانداردهای ایمنی را مطابق زیر تحت پوشش قرار می دهند:

- سطوح AK1 تا AK6 از استاندارد DIN V 19250/ DIN V VDE 0801

- سطوح SIL1 تا SIL3 از استاندارد IEC 61508

- رده های ۱ تا ۴ از استاندارد EN 954-1

### پایه و اساس توابع ایمنی

ایمنی در برابر خطا اصولاً به کمک توابع موجود در نرم افزار حاصل می شود. در واقع این توابع اجرا می شوند تا در موقع بروز شرایط خطرناک، فرآیند در یک حالت امن و مطمئن قرار گیرد.

تابع ایمنی مورد نیاز فرآیند از دو راه اجرا می شود:

- تابع ایمنی که توسط کاربر تهیه شده است
- تابع واکنش در برابر خطا

در واقع هنگامی که یک سیستم F به هنگام بروز خطا نتواند تابع ایمنی اصلی خود را که توسط کاربر تهیه شده اجرا کند، تابع واکنش در برابر خطا اجرا می شود و مثلاً خروجی های مربوطه به حالت Off می روند و در صورت نیاز CPU در حالت Stop قرار می گیرد.

**مثال:** سیستم کنترل سری F می بایست در یک فرآیند خاص هنگامی که فشار از حدی بیشتر شود یک شیر را باز کند. این در واقع تابع ایمنی است که توسط کاربر نوشته شده و بنابراین هنگامی که این حالت پیش می آید و سیستم کنترل هم دچار عیب نشده است فقط شیر مورد نظر باز می شود. اما اگر نقصی در عملکرد CPU رخ دهد تمام خروجی ها Off می شوند بنابراین این شیر باز شده و بقیه محرک ها (Actuator) که در فرآیند هستند به یک حالت امن و مطمئن می روند. در واقع حالت دوم واکنش خود سیستم کنترل - مستقل از برنامه کاربر- به اختلال در عملکرد است.

توابع ایمنی اصولاً در اجزای زیر تعبیه می شوند:

- برنامه کاربر که با لحاظ کردن شرایط ایمنی تهیه شده و در CPU اجرا می شود
- واحدهای ورودی / خروجی ایمن در برابر خطا

### ایمنی و دسترس پذیری

به منظور افزایش دسترس پذیری سیستم اتوماسیون و جلوگیری از زیان های ناشی از توقف عملکرد، می توان سیستم های ایمن در برابر خطا را به صورت مقاوم در برابر خطا نیز ترکیب بندی نمود که البته این میزان دسترس پذیری به کمک افزودن اجزای سیستم کنترل حاصل می شود.

در نتیجه یک سیستم کنترل ایمن و مقاوم در برابر خطا مانند S7-400FH اجازه می دهد که فرآیند بدون هیچ مشکل و زبانی برای افراد و محیط به کار خود ادامه دهد.

شکل زیر کاربرد S7-400FH و S7-400F در اتوماسیون فرآیند را نشان می دهد.

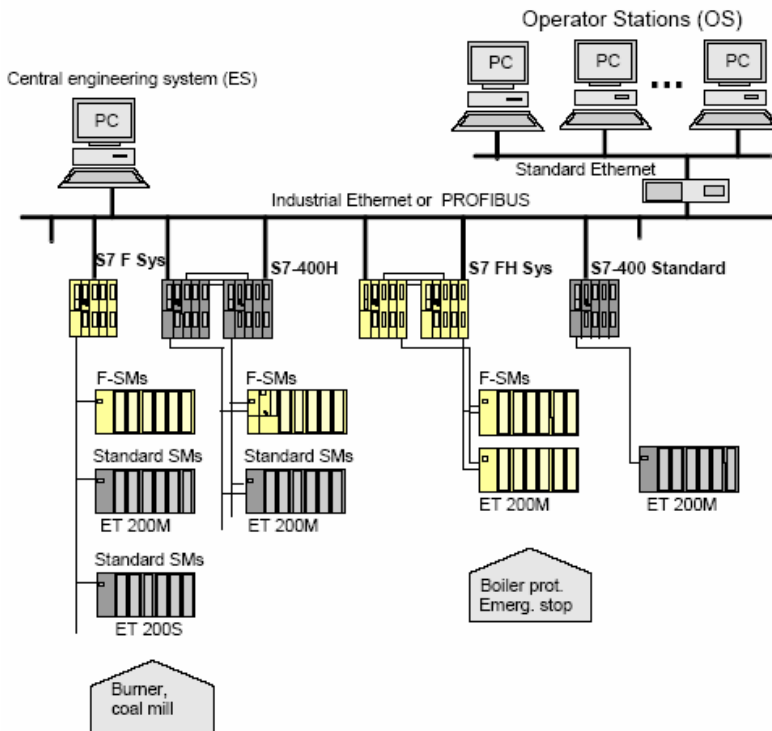

## ۱۷-۳ انواع ترکیب بندی

## ۱- ترکیب بندی سیستم S7-400F

- این سیستم یک سیستم اتوماسیون ایمن در برابر خطا است که حداقل از اجزای زیر تشکیل شده است :
- یک CPU با قابلیت ایمنی در برابر خطا (یا به اختصار F) مانند CPU 417-4H که بتواند برنامه کاربر از نوع F را اجرا کند
  - مدول های ورودی/خروجی نوع F در یک مجموعه ورودی/خروجی های توزیع شده ET 200M که البته افزودنی هم در صورت نیاز می تواند پیاده سازی شود

شکل زیر اجزای نرم افزاری و سخت افزاری یک سیستم F را نشان می دهد. این ترکیب بندی را می توان با استفاده از مدول های استاندارد S7-300 و S7-400 گسترش داد.

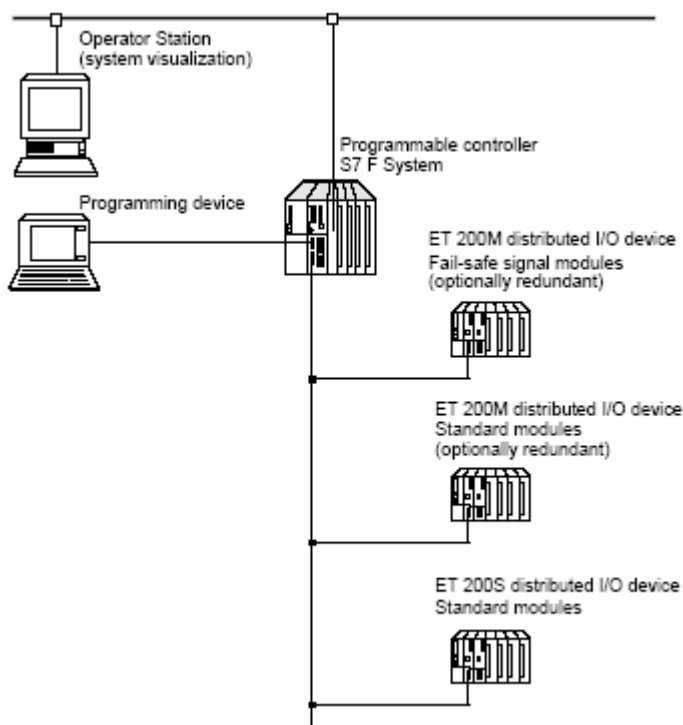

## ۲- ترکیب بندی سیستم S7-400FH

- این سیستم یک سیستم اتوماسیون ایمن و مقاوم در برابر خطا است که حداقل از اجزای زیر تشکیل شده است:
- یک سیستم مقاوم در برابر خطا مدل S7-400H (هر دو واحد اصلی و پشتیبان) که یک برنامه کاربر نوع F را اجرا می کند
  - مدول های ورودی/خروجی نوع F در یک مجموعه ورودی/خروجی های توزیع شده ET 200M به عنوان ورودی/خروجی های سوئیچ شده که البته افزودنی هم در صورت نیاز می تواند پیاده سازی شود
- شکل زیر مثالی از ترکیب بندی S7-400FH با CPU افزونه را نشان می دهد که در آن مدول های ورودی/خروجی توزیع شده و سوئیچ شده که بین CPU های افزونه به اشتراک گذاشته شده اند از طریق یک Bus افزونه به سیستم متصل شده اند.

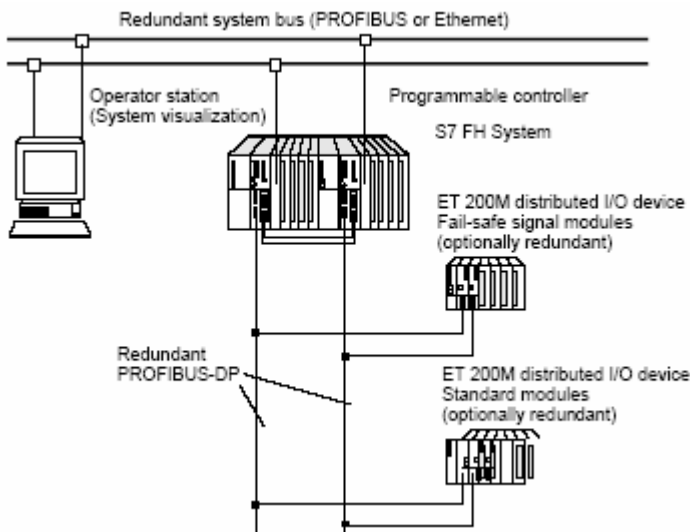

## ترکیب اجزای استاندارد، مقاوم (H) و ایمن (F) در برابر خطا

- این سه نوع سیستم می توانند مطابق زیر با هم ترکیب شوند:
- سیستم های استاندارد، نوع H، نوع F و نوع FH می توانند در یک سیستم کنترل و در کنار هم به کار روند.

- مدول های استاندارد و نوع F می توانند در یک سیستم اتوماسیون در کنار هم به کار روند. اما در حالتی که سیستم اتوماسیون از نوع ایمن در برابر خطا است این مدول ها باید در ورودی/خروجی های ET 200M جدا از هم به کار برده شوند.
- یک برنامه نوع F می تواند همراه با برنامه های عادی و استاندارد روی سیستم های نوع F یا سیستم های نوع FH اجرا گردد.

در مجموع می توان گفت ترکیب این سه نوع سیستم مزایای زیر را در پی دارد:

- می توان یک سیستم اتوماسیون مرکب پیاده سازی کرد که در آن بتوان از قابلیت های CPUهای استاندارد و نیز واحدهای نوع F مستقل از واحدهای استاندارد مانند FMها و CPها به طور همزمان بهره گرفت. نهایتاً کل سیستم با اجزای نرم افزاری استاندارد قابل ترکیب بندی و برنامه ریزی می باشد.
- این موضوع که می توان بخش های عادی و نیز ایمن در برابر خطا را در یک CPU اجرا کرد هزینه های جانبی مانند تحویل و نگهداری را کم می کند.

#### ۱۷-۴ اجزای یک سیستم S7-400F

شکل زیر سخت افزار و نرم افزار لازم جهت ترکیب بندی و سپس کارکرد یک سیستم S7-400F را نشان می دهد.

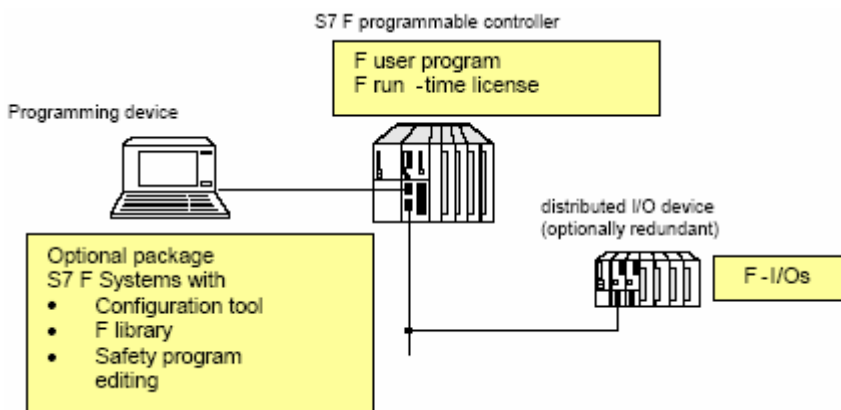

## ارتباط اجزا

سیستم S7-400F مشکل از اجزای نرم افزاری و سخت افزاری می باشد که می بایست با هم ترکیب شوند تا بتوان یک سیستم ایمن در برابر خطا از نوع S7-400F را پیکر بندی نمود.

سیم بندی مدول های ورودی/خروجی نوع F

این مدول ها باید طوری به سنسورها و محرک ها متصل شوند که سطح ایمنی مورد نیاز تامین شود.

پیکربندی سخت افزار

نمودار مداری ورودی/خروجی ها بایستی با تنظیمات پارامترها مطابقت داشته باشد. در واقع پیکربندی سخت افزار که در محیط نرم افزار صورت می گیرد باید متناظر با پیکربندی واقعی سخت افزار باشد.

ایجاد برنامه از نوع F

این کار در محیط CFC و با استفاده از بلاک های موجود در کتابخانه Fail Safe Blocks صورت می گیرد. همچنین برای اتصال به مدول های ورودی/خروجی نوع F بایستی از بلاک های Driver نوع F استفاده و پارامترهای مربوط به آن را تنظیم کرد. البته برخی از این پارامترها خود به خود پس از ترکیب بندی این مدول ها انجام می شود.

وقتی که برنامه قابل اجرای نوع F تهیه می شود تست های مربوط به ایمنی به طور اتوماتیک انجام شده و توابع خطایابی دیگری هم به برنامه اضافه می شود.

## اجزای سخت افزاری

یک سیستم نوع F از اجزای سخت افزاری که نیازمندی های ایمنی مشخصی را برطرف می کنند تشکیل می شود. از قبیل:

- یک CPU مانند CPU 417-4H با تاییدیه برای ویژگی F
  - مدول های ورودی/خروجی نوع F
- البته یک سیستم نوع F را می توان با یا اجزای استاندارد S7-300 و S7-400 گسترش داد

## CPU های دارای ویژگی F

برای سیستم های S7-400F و S7-400FH ، CPU با تاییدیه F به تنهایی یا در قالب یک سیستم اصلی/پشتیبان مقاوم در برابر خطا مورد استفاده قرار می گیرد. این تاییدیه اجازه می دهد CPU به عنوان یک CPU نوع F مورد استفاده قرار گیرد.



چنین CPU ای مجاز به استفاده در یک سیستم S7-400F/FH خواهد بود و فقط وقتی از ویژگی ایمن در برابر خطا در این CPU استفاده می شود که یک برنامه نوع F روی آن اجرا شود در غیر این صورت مانند یک CPU استاندارد عمل می کند.

البته ادغام برنامه عادی و برنامه نوع F نیز امکان پذیر است که در این حالت باید CPU برای کارکرد به صورت نوع F تنظیم شود. همچنین در این حالت داده مورد استفاده برنامه نوع F در برابر تغییرات احتمالی توسط برنامه عادی حفاظت می شود.

بخش های نوع F برنامه باید با استفاده از رمز عبور در برابر دستکاری غیر مجاز حفاظت شوند. همچنین برای افزایش میزان خطایابی باید از حداکثر قابلیت CPU در انجام روال های خودآزمون بهره گرفت.

### مدول های ورودی/خروجی نوع F

- مدول های ورودی دیجیتال شامل :

SM 326; DI 8 x NAMUR -

SM 326; DI 24 x DC 24V -

- مدول خروجی دیجیتال SM 326; DO 10 x DC 24V/2A

- مدول های ورودی آنالوگ SM 336; AI 6 5 13Bit (با قابلیت وقفه تشخیص خطا)

این مدول ها فقط در بخش ET 200M نصب و استفاده می شوند و البته می توانند در کاربردهایی که نیاز به ملاحظات ایمنی ندارند هم همراه با CPU های استاندارد به کار برده شوند.

همچنین می توان از این مدول ها به صورت تک کاناله و یا با قابلیت افزونگی استفاده کرد که در نتیجه در یک سیستم ET 200M و یا در چند سیستم از این نوع نصب و به کار برده می شوند.

### اجزای نرم افزاری

نرم افزار یک سیستم S7-400F شامل این اجزای می باشد :

- بسته نرم افزاری جداگانه S7 F Systems که مخصوص پیکربندی و برنامه ریزی سیستم های F می باشد.
- برنامه کاربر نوع F که روی CPU اجرا می شود.

#### امکانات بسته نرم افزاری S7 F Systems

- ترکیب بندی مدول های ورودی/خروجی نوع F به کمک بخش HWCONFIG
- دسترسی به کتابخانه "Fail Safe Blocks" برای برنامه نویسی برنامه های نوع F
- پشتیبانی از پردازش برنامه های نوع F و همچنین لحاظ کردن توابع تشخیص خطا در این برنامه ها

برنامه کاربر نوع F

این برنامه در محیط CFC و با استفاده از توابع موجود در کتابخانه "Fail Safe Blocks" تهیه می شود. این کتابخانه شامل توابعی جهت برنامه ریزی توابع ایمنی و نیز توابع تشخیص خطا و واکنش در برابر خطا می باشد. در واقع این توابع تضمین می کنند که در صورت بروز خطا، تشخیص آن به موقع انجام شده و واکنش لازم نسبت به آن صورت می گیرد و نهایتاً سیستم F در یک حالت ایمن به کار خود ادامه می دهد.

برنامه کاربر می تواند شامل هر دو نوع F و عادی باشد که البته بخش های نوع F باید در روال های جداگانه CFC برنامه نویسی شوند و تبادل داده بین بخش های عادی و بخش های نوع F از طریق بلاک های خاص این کار یعنی Conversion Blocks صورت می گیرد.

در هنگام کامپایل کردن، دسته خاصی از توابع تشخیص خطا و واکنش در برابر خطا به طور اتوماتیک به برنامه F اضافه می شوند.

**نصب نرم افزار S7 F Systems**

برای نصب این بسته نرم افزاری، باید قبلاً حداقل نرم افزارهای زیر (یا نسخه های جدیدتر آنها) نصب شده باشند:

- STEP 7 as of V5.0 + Service Pack 3
- CFC V5.2
- PCS 7 driver blocks as of V5.0 with Service pack 3
- S7 H Systems as of V5.1 (optional for S7-400FH)

در این صورت با اجرای برنامه Setup.exe از CD حاوی S7 F Systems این نرم افزار نصب می شود. پس از نصب این نرم افزار بخش های لازم به محیط Simatic Manager اضافه می شود.

**۱۷-۵ کار با سیستم های F**

در این قسمت ملاحظاتی که اضافه بر نیازمندی های یک سیستم معمولی، هنگام طراحی یک سیستم ایمن باید در نظر گرفته شود تشریح می گردد.

برای طراحی چنین سیستمی ابتدا می بایست از سطح ایمنی مورد نیاز سیستم یعنی SIL مطلع بود و سپس باید با توجه به این سطح، توابع ایمنی و اجزای مناسب مانند PLCها، سنسورها و ... را انتخاب نمود و با تفکیک کردن بخش های F و بخش های معمولی به طراحی، پیکربندی و برنامه ریزی سیستم پرداخت.

## روند پایه واصلی برای کار با سیستم های F

|                                                                               |
|-------------------------------------------------------------------------------|
| <b>پیکربندی سخت افزار S7-400F/FH</b>                                          |
| تنظیم آدرسهای مدول های F از طریق DIP switch<br>سیم بندی مدول ها مطابق با نقشه |
| <b>پیکربندی سیستم</b>                                                         |
| تنظیم پارامترهای CPU برای اجرای برنامه F                                      |
| تنظیم پارامترهای مدول های F مطابق با سطح ایمنی و نقشه                         |
| <b>ایجاد برنامه F</b>                                                         |
| اضافه کردن FBهای نوع F و تنظیم پارامترهای آن                                  |
| تهیه کد اجرایی برنامه و بارگذاری آن روی CPU سیستم S7-400F/FH                  |
| <b>راه اندازی سیستم</b>                                                       |
| تایید بخش های ایمن (F) توسط یک منخصص قبل از شروع به کار سیستم                 |
| <b>نگهداری سیستم</b>                                                          |
| جایگزینی اجزای سخت افزاری                                                     |
| تغییر برنامه F                                                                |
| به روز کردن سیستم عامل                                                        |

## ۶-۱۷ پیکر بندی سیستم F

شکل زیر مثالی از ترکیب بندی سخت افزار را نشان می دهد.

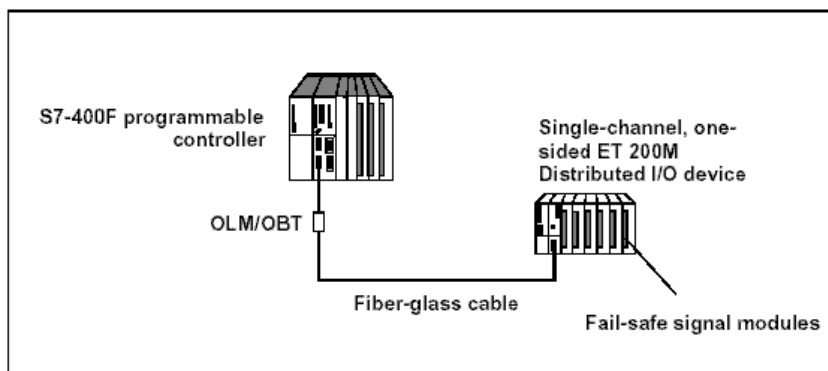

برای داشتن چنین سیستمی این اجزا مورد نیاز است:

- یک PLC شامل:
  - رک (UR2-H)
  - منبع تغذیه (PS 407 10A)
  - CPU 417-4H
- یک سیستم ET 200M دارای Bus فعال شامل:
  - منبع تغذیه (PS307 5A)
  - IM 153-2 FO with 1 OLM 12M (optical link module)
  - مدول ورودی دیجیتال نوع F (SM 326F DI 24xDC24V)
  - مدول خروجی دیجیتال نوع F (SM 326F DO10xDC24V/2A)
- سایر ملزومات:
  - کابلها و کانکتورهای PROFIBUS
  - کابل پلاستیکی فیبر نوری (2.2 mm)
- DIP Switch های این اجزا به صورت زیر تنظیم می شوند:
  - OLM 12M Termination ON CH1
    - S1=1, S2=0 (1.5 Mbps)
    - S3=1 (Monitor OFF CH3), S4=S5=0 (LINE Mode CH3)
    - S6=1 (Monitor OFF CH2), S7=S8=0 (LINE Mode CH2)
  - IM153-2 FO PROFIBUS address 3
  - SM 326F DI 24Module address 8
  - SM 326F DO10 Module address 24

## پیکربندی یک سیستم F توسط نرم افزار

برای ایجاد یک پروژه و پیکربندی سخت افزار بایستی به طریق زیر عمل کرد:

۱. در محیط Simatic Manager یک پروژه جدید به نام Fproject ایجاد کنید.  
File > New
۲. یک سیستم S7-400 اضافه کنید.  
Insert > Station > SMATIC 400 Station
۳. HWCONFIG این سیستم را باز کنید.
۴. اجزای مورد نیاز را از بخش Hardware Catalog انتخاب کرده و به سیستم اضافه کنید:
  - a. رک UR2 را اضافه کنید.
  - b. منبع تغذیه PS 407 10A را در slot اول قرار دهید.
  - c. CPU 417-4H V2.1 را در slot سوم قرار داده و یک زیر شبکه ایجاد کنید. این زیر شبکه بعداً به ET 200M متصل می شود.
- Properties > PROFIBUS Interface DP Master > New.
- d. CPU را انتخاب و در منوی Properties قسمت Protection یک رمز عبور وارد نموده و گزینه CPU Contains Safety Program را نیز علامت بزنید.
- e. مدول IM 153-2 FO را در قسمت PROFIBUS DP Master System قرار داده و در بخش پارامترها از منوی Properties آدرس ۳ را وارد کنید.
- f. مدول ورودی SM 326F DI24xDC24V را از زیرمجموعه IM 153-2 FO انتخاب کرده و در slot چهارم ET 200M قرار دهید. سپس این مدول را انتخاب کرده و نام های سمبلیک متناظر با تک تک کانالها که بعداً در برنامه به کار گرفته خواهند شد را تعریف کنید. همچنین در بخش Inputs از منوی Properties، این گزینه ها را انتخاب کنید
- g. "Enable Diagnostic Interrupt"  
"Safety Mode" with "Iool Evaluation"  
مدول خروجی SM 326F DO10xDC24V/2A را از زیرمجموعه IM 153-2 FO انتخاب کرده و در slot پنجم ET 200M قرار دهید. سپس نام های سمبلیک متناظر با تک تک کانالها را تعریف کنید. همچنین در بخش Outputs از منوی Properties، گزینه زیر را انتخاب کرده و Group Diagnosis را برای تمام کانال ها غیر فعال کنید.  
"Safety Mode in Accordance with SIL2 / AK4"

۵. در پایان این ترکیب بندی را به کمک فرمان Station > Save and Compile ذخیره نمایید و سپس از طریق PLC > Download to Module این ترکیب بندی به CPU ارسال کنید

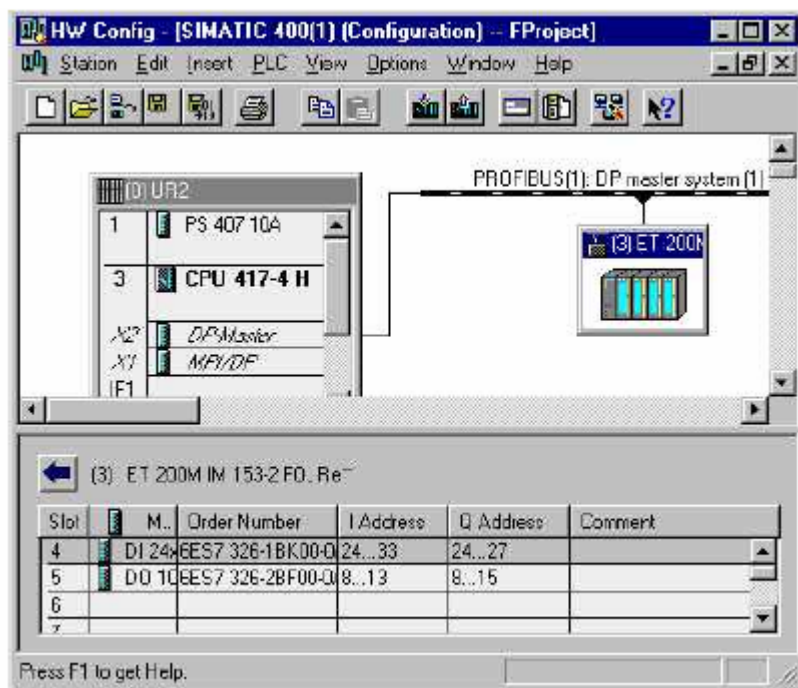

### ایجاد برنامه F

یک برنامه F شامل دو نمودار است:

- نمودار F-Cyc جهت نظارت بر Cycle time
- نمودار F Blocks مربوط ارتباطات سایر قسمت های برنامه

### ایجاد نمودارهای CFC

- در محیط Simatic Manager پس از انتخاب CPU 417-4H و به کمک منوی Insert > S7 > CFC > Software دو پوشه نمودار یکی به نام F-Cyc و دیگری به نام F blocks ایجاد کنید.
- نمودار F-Cyc را باز کرده و از قسمت F-User Blocks در کتابخانه FailSafe Blocks یک FB به نام F-CYC-CO F را به نمودار اضافه کنید.

۳. ST\_MAX\_CYC را انتخاب و قسمت FailSafe Block I/O را باز کنید. سپس مقدار پارامتر DATA را معادل 1s قرار دهید. همچنین می توانید نام این بلاک را به دلخواه تغییر دهید تا درک نمودارهای طولانی آسان تر باشد.

### ویرایش Run Sequence

FBهای نوع F را باید در گروه بلاک های Run-Time قرار داد. به این ترتیب: با استفاده از فرمان Edit > Run Sequence به این محیط سوئیچ کرده و یک Cyc Group از نوع Run-Time در OB35 قرار دهید. سپس بلاک F-Cyc را به این گروه اضافه کنید. یک گروه دیگر از نوع Run-Time به نام F Group ایجاد کرده و پس از انتخاب آن، آن را به صورت Predecessor for Installation تنظیم کنید.

### افزودن بلاک های F

۱. در محیط SIMATIC Manager نمودار F Blocks را باز کنید و دو درایور F\_CH\_DI را اضافه کنید که این دو جهت خواندن مقدار کانال های صفر و یک مدول ورودی دیجیتال F به کار می روند.
۲. پارامتر VALUE I/O را به اسامی سمبلیک کانال های صفر و یک ارتباط دهید. مثلا E24.0 برای کانال صفر و E24.1 برای کانال یک
۳. پارامتر ACK\_NEC I/O را برابر ۱ قرار دهید. بنابراین در هنگام خطا تایید کاربر (از طریق پارامتر ACK\_REI) جهت از سرگیری کنترل لازم خواهد بود.
۴. دو درایور F\_CH\_DO را اضافه کنید که این دو جهت نوشتن مقدار کانال های صفر و یک مدول خروجی دیجیتال F به کار می روند.
۵. پارامتر VALUE I/O را به اسامی سمبلیک کانال های صفر و یک ارتباط دهید. مثلا AB.0 برای کانال صفر و AB.1 برای کانال یک
۶. پارامتر ACK\_NEC I/O را برابر ۱ قرار دهید.
۷. خروجی های Q هر دو درایور F\_CH\_DI را به ورودی های I متناظر در درایورهای F\_CH\_DO وصل کنید.

## سیستم های ایمن و مقاوم در برابر خطا

۸. یک بلاک F\_QUITES را اضافه کرده و OUT I/O آن را به ورودی های ACK\_REI هر چهار درایور F\_CH\_DI و F\_CH\_DO متصل نمایید.
۹. توسط منوی Run-Time group مجددا بررسی کنید که آیا تمام Block ها در دو گروه Run-Time هستند یا خیر

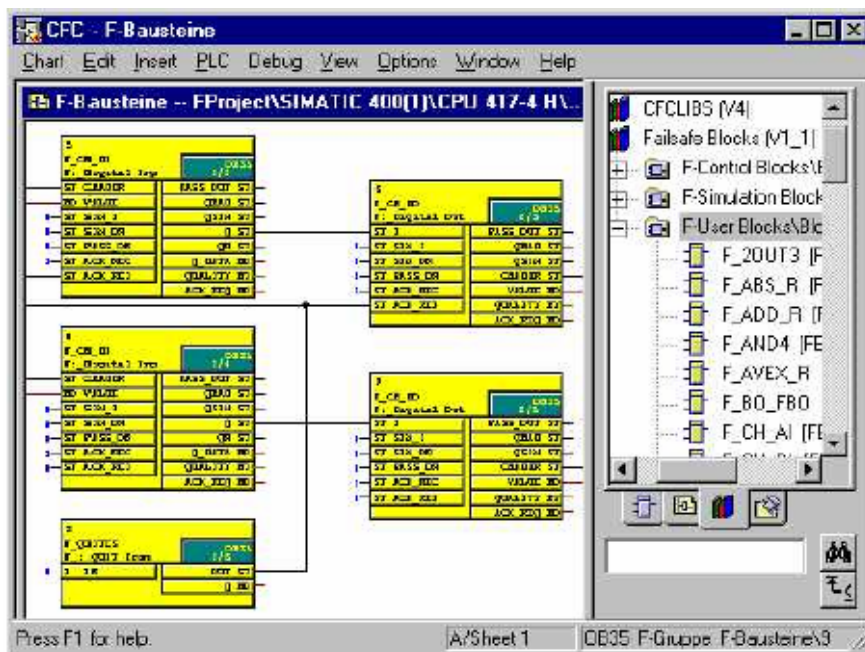

## کامپایل کردن بلاک ها

از طریق فرمان **Chart > Compile > Charts as Program** برنامه را کامپایل کنید و گزینه Generate Module Drivers را نیز فعال نمایید. همچنین توجه کنید که به هنگام ویرایش برنامه F رمز عبور پرسیده می شود.

پس از کامپایل کردن نمودارها، بلاک های کنترلی زیر نیز اضافه می شوند :

- در نمودار F\_TESTC ، F\_TESTM ، F\_TEST : F\_Cyc
- در نمودار F\_PLKO ، F\_PLK : F Blocks
- در یک نمودار جداگانه : F1 F\_M\_DI24 and F\_M\_DO10



همچنین OB های لازم جهت تشخیص خطابه طور اتوماتیک به بلاک های برنامه اضافه می شوند. پس از کامپایل کردن، می توان نمودارهای CFC را با دستور Download to Module > PLC برای CPU ارسال کرد.

**تذکره:** برنامه نویسی به روش CFC در این کتاب توضیح داده نشده است.

### ۱۷-۷ راه اندازی و نظارت بر خطاها در یک سیستم F

کلید انتخاب وضعیت CPU را در حالت RUN-P قرار داده و یک Warm Restart انجام دهید. پس از این کار خواهید دید که هر گاه ولتاژی به یکی از ورودی ها اعمال شود خروجی متناظر آن فعال می شود. برای نظارت بر خطاها بترتیب زیر عمل کنید:

۱. کانکتور جلوی مدول SM 326F DI24xDC24V را از جای خود خارج کنید. با این کار در این مدول خطا اعلام شده، چراغ SF روشن و چراغ SAFE خاموش می شود. چراغ EXTF روی CPU هم روشن می شود ولی CPU در وضعیت RUN باقی می ماند.

۲. به کمک فرمان PLC > Operating Mode > Diagnostic Buffer مشاهده خواهید کرد که یک مدول با آدرس ۸ غیرفعال اعلام شده است اما به دلیل وجود OB82 وقفه این خطا منجر به توقف CPU نشده است. اطلاعات بیشتر در ارتباط با مدول معیوب از طریق PLC > Diagnose قابل دسترسی است.

۳. به نمودار F Blocks رفته و آن را در وضعیت Test قرار دهید. خواهید دید که ورودی/خروجی های QBAD از بلاک های F\_CH\_DI فعال هستند که این نشان دهنده خطا است.

۴. مجدداً کانکتور را سر جای خود قرار دهید. بعد از حدود یک دقیقه چراغ SAFE روشن، SF خاموش و EXTF نیز خاموش می شود. همچنین در "Diagnostic Buffer" این مدول سالم و بی عیب اعلام می شود ولی در نمودار و در وضعیت Test همچنان خطا اعلام می شود و اگر یکی از ورودی های این مدول را فعال کنید خروجی متناظر آن در مدول خروجی فعال نخواهد شد. بنابراین این مدول باید راه اندازی شود و این کار نیاز به تایید کاربر از طریق فعال کردن ACK\_REI دارد. به این منظور می توان از یک FB به نام F\_QUITES استفاده کرد به این ترتیب که یک بار به پایه IN آن مقدار ۶ و سپس در کمتر از یک دقیقه مقدار ۹ اعمال کنید. با این کار سیگنال خروجی ۱ در یک سیکل ایجاد و ACK\_REI فعال می گردد. پس از این خطای بلاک ها رفع و خروجی ها متناظر با ورودی ها فعال و غیر فعال می شوند.

## ۸-۱۷ پیکربندی سیستم FH

شکل زیر مثالی از ترکیب بندی سخت افزار را نشان می دهد.

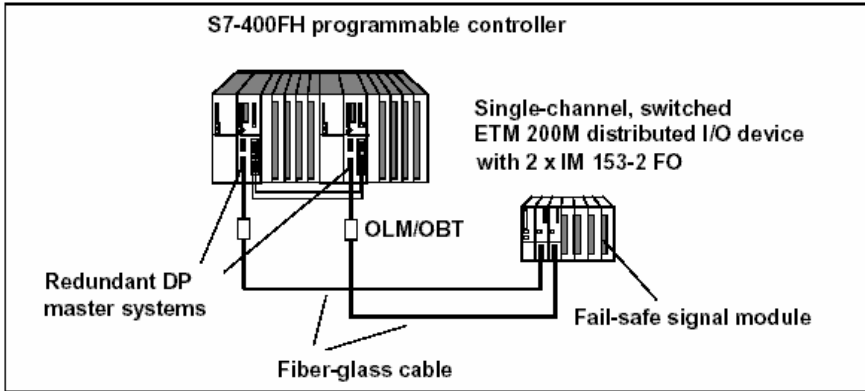

برای داشتن چنین سیستمی این اجزا مورد نیاز است :

- یک PLC شامل :

- رک (UR2-H)
- دو منبع تغذیه (PS 407 10A)
- دو CPU 417-4H
- چهار مدول همزمان سازی (synchronization)
- دو کابل فیبر نوری

- یک سیستم ET 200M دارای Bus فعال شامل :

- منبع تغذیه (PS307 5A)
- دو IM 153-2 FO with 2 OLM 12M (optical link module)
- مدول ورودی دیجیتال نوع F (SM 326F DI 24xDC24V)
- مدول خروجی دیجیتال نوع F (SM 326F DO10xDC24V/2A)

- سایر ملزومات :

- کابلها و کانکتورهای PROFIBUS
- کابل پلاستیکی فیبر نوری (2.2 mm)

DIP Switch های این اجزا به صورت زیر تنظیم می شوند :

- OLM 12M Termination ON CH1
  - S1=1, S2=0 (1.5 Mbps)
  - S3=1 (Monitor OFF CH3), S4=S5=0 (LINE Mode CH3)
  - S6=1 (Monitor OFF CH2), S7=S8=0 (LINE Mode CH2)
- IM153-2 FO PROFIBUS address 3
- SM 326F DI 24 Module address 8
- SM 326F DO10 Module address 24

رک ها را شماره گذاری کرده (صفر و یک) و محرک ها (actuator) ها را به کانال های خروجی وصل کنید و قابلیت تشخیص خطا برای کانال های بی استفاده را غیر فعال نمایید.

### پیکربندی یک سیستم FH توسط نرم افزار

برای ایجاد یک پروژه و پیکربندی سخت افزار بایستی به طریق زیر عمل کرد:

۱. یک پروژه جدید به نام FHproject ایجاد کنید.
۲. یک سیستم SIMATIC H اضافه کنید.
۳. HWCONFIG این سیستم را باز کنید.
۴. رک UR2 را اضافه کنید.
۵. منبع تغذیه PS 407 10A را در slot اول قرار دهید.

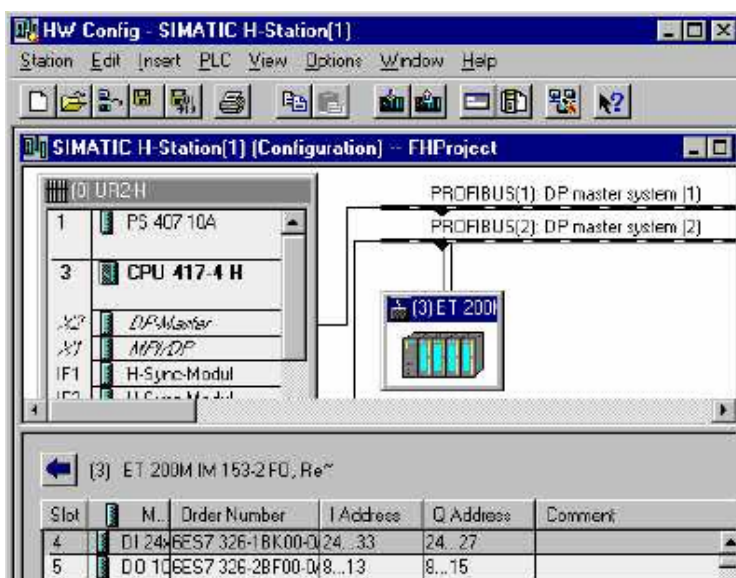

## سیستم های ایمن و مقاوم در برابر خطا

۶. CPU 417-4H V2.1 را در slot سوم قرار داده و یک زیر شبکه ایجاد کنید. دو مدول همزمان سازی (H Sync) در مکان های IF1 و IF2 قرار دهید.
۷. CPU را انتخاب و در منوی Properties قسمت Protection یک رمز عبور وارد نموده و گزینه CPU Contains Safety Program را نیز علامت بزنید.
۸. کل رک را کپی کنید و CPU دوم را به دومین زیر شبکه PROFIBUS متصل کنید.
۹. مدول IM 153-2 FO را به یکی از دو زیر شبکه PROFIBUS اضافه کرده و آدرس آن را برابر ۳ قرار دهید. از این پس واحد ET 200M به طور اتوماتیک به هر دو زیر شبکه متصل می شود.
۱۰. مدول ورودی SM 326F DI24xDC24V را در slot چهارم ET 200M قرار دهید. سپس نام های سمبلیک متناظر با تک تک کانالها را تعریف کنید. همچنین در بخش Inputs از منوی Properties، این گزینه ها را انتخاب کنید
- "Enable Diagnostic Interrupt"  
"Safety Mode" with "Tool Evaluation"
۱۱. مدول خروجی SM 326F DO10xDC24V/2A را در slot پنجم ET 200M قرار دهید. سپس نام های سمبلیک متناظر با تک تک کانالها را تعریف کنید. همچنین در بخش Outputs از منوی Properties، گزینه زیر را انتخاب کنید.
- "Safety Mode in Accordance with SIL2 / AK4"  
"Enable Diagnostic Interrupt"
۱۲. در پایان این ترکیب بندی را به کمک فرمان Station > Save and Compile ذخیره نمایید و سپس آن را CPU رک صفر (CPU0) ارسال کنید. همچنین به این نکته توجه کنید که در محیط SIMATIC Manager تمام بلاک ها در این CPU ذخیره می شوند.

### ایجاد برنامه FH

همانند آنچه که در مورد سیستم F گفته شد یک برنامه F تهیه کرده و پس از کامپایل کردن نمودارها، برنامه را روی CPU0 بارگذاری نمایید.

### ۹-۱۷ راه اندازی و نظارت بر خطاها در سیستم FH

کلیدانتخاب وضعیت CPU0 را در حالت RUN-P قرار داده و یک Warm Restart انجام دهید. سپس همین کار را برای CPU1 انجام دهید. در نتیجه CPU0 به عنوان سیستم اصلی راه اندازی می شود. CPU1 هم پس از برقراری link و به روز شدن اطلاعات و برنامه ها به عنوان سیستم پشتیبان کار می کند.

همچنین اولین مدول FO IM 153-2 که به CPU0 متصل است فعال شده و چراغ ACT روشن می شود. برای نظارت بر خطاها بصورت زیر عمل کنید:

#### قطع شبکه PROFIBUS

۱. کابل PROFIBUS را از CPU0 جدا کنید. در نتیجه چراغ BUS2F چشمک زن و چراغ REDF روشن می شود. در این حالت IM 153-2 دوم فعال شده و IM 153-2 FO اول خطای Bus را اعلام می کند.
۲. Diagnostic buffer مربوط به CPU0 را بررسی کنید. خواهید دید که علیرغم آنکه افزونگی مختل شده است، ورودی/خروجی ها همچنان بدون خطا به کار خود ادامه می دهند.
۳. مجددا کابل PROFIBUS را سر جای خود قرار دهید. چراغ های نشان دهنده خطا خاموش می شوند ولی IM 153-2 FO دوم همچنان فعال باقی می ماند.

#### خطا در SM 326F DO10xDC24V/2A

۱. کانال شماره صفر این مدول خروجی را از محرک یا بار مقاومتی متصل به آن جدا کنید.
۲. به کانال صفر مدول ورودی ولتاژ اعمال کنید. حال باید کانال خروجی فعال شود ولی مدول خروجی خطا اعلام کرده و چراغ این کانال خاموش و چراغ SF روشن می شود.
۳. Diagnostic buffer را بررسی کنید. خواهید دید که در قسمت مربوط به این مدول، قطع سیم متصل به کانال صفر گزارش شده است.
۴. به نمودار F Blocks رفته و آن را در وضعیت Test قرار دهید. خواهید دید که ورودی/خروجی های QBAD از بلاک های F\_CH\_DI فعال هستند که این نشان دهنده خطا است.
۵. قطعی را که ایجاد کرده بودید برطرف و مجددا کانال را متصل کنید.
۶. به محض آن که ACK\_REQ فعال شد مدول خروجی را مشابه آنچه برای یک سیستم F گفته شد از طریق F\_QUITES راه اندازی کنید. در نتیجه دیگر خطا گزارش نشده و چراغ SF خاموش می شود.

#### ۱۰-۱۷ مکانیزم های ایمنی

مکانیزم های ایمنی در CPU به دو بخش تقسیم می شوند:

- حفاظت در برابر دسترسی غیر مجاز به سیستم F، که این کار منجر به پیشگیری از خطا می شود.
- اجرای خود-آزمون ها (Self Test) که به تشخیص خطا کمک می کند.

## سیستم های ایمن و مقاوم در برابر خطا

توابع مربوط به ایمنی که عملیات تشخیص خطا و واکنش به آن را انجام می دهند عمدتاً در برنامه F و در مدول های ورودی/خروجی نوع F گنجانده می شوند. این توابع به کمک بلاک های مناسب از نوع F پیاده سازی و توسط سخت افزار و نیز سیستم عامل CPU پشتیبانی می شوند. همچنین این توابع در مدهای ایمنی فعال می شوند.

### مد ایمنی مدول های ورودی/خروجی نوع F

به هنگام پیکربندی این مدول ها در HWCONFIG می توان از پارامتر "Safety Mode" برای تنظیم این مد در این مدول ها استفاده کرد. بدیهی است در صورت عدم انتخاب این مد، مدول مربوطه در حالت عادی و غیر ایمن کار خواهد کرد.

### مد ایمنی برنامه F

معمولاً برنامه F در مد ایمنی روی CPU اجرا می شود و بنابراین تمام مکانیزم های تشخیص و واکنش در برابر خطا فعال هستند. همچنین وقتی برنامه F در مد ایمنی است نمی توان آن را در حین اجرا تغییر داد. اما به کمک فرمان **Options > Customize Safety Program** می توان مد ایمنی را برای برنامه F فعال و غیرفعال کرد تا تغییر برنامه در حالت RUN میسر شود.

## خود-آزمون ها و تست فرمان ها

### خود-آزمون ها Self Tests

این تست ها به منظور تشخیص خطا توسط سیستم S7-400F/FH اجرا می شوند و زمان تناوب اجرای آنها هنگام پیکربندی قابل تنظیم است. این زمان به طور پیش فرض ۹۰ دقیقه است و حداکثر مقدار آن ۱۲ ساعت است.

همچنین خود-آزمون های مربوط به ایمنی نبایستی تغییر داده شوند، در غیر این صورت CPU حداکثر ظرف ۲۴ ساعت متوقف خواهد شد.

اجرای این تست ها و نتیجه آنها در برنامه F و توسط بلاک F\_TESTC بررسی می شود. این بلاک به طور اتوماتیک در هنگام کامپایل شدن به برنامه F اضافه می شود.

### تست فرمان ها

برخی از فرمان ها و دستورات در کوتاه ترین سیکل اجرای برنامه F تست می شوند که این کار در بلاک F\_TEST انجام می شود. این بلاک نیز به طور اتوماتیک در هنگام کامپایل شدن به برنامه F اضافه می شود.

## ۱۱-۱۲ واکنش در برابر خطا

اساس مفهوم ایمنی آن است که باید برای تمام متغیرها یک وضعیت و مقدار ایمن و خنثی وجود داشته باشد که به عنوان مثال برای مدول های دیجیتال این مقدار معادل صفر می باشد.

## واکنش به خطا در CPU و سیستم عامل

چنانچه CPU خطایی را سخت افزاری (از طریق زمان سنجی) و یا نرم افزاری (انجام خود-آزمون ها) تشخیص دهد طبق پیش فرض به حالت STOP می رود.

## واکنش به خطا در برنامه F

این وضعیت موجب انتقال به یکی از دو حالت ایمن می شود:

- توقف CPU: خروج از این حالت تنها با راه اندازی مجدد (warm یا cold) امکان پذیر است.
  - بلوکه شدن تمام خروجی های مربوطه به نحوی که در مقابل اختلال مصون باشند. در نتیجه خطاهای ورودی/خروجی یا ارتباطی که روی این خروجی ها تاثیر می گذارند بلوکه شده و CPU متوقف نخواهد شد. سپس با تایید کاربر (از طریق یک ورودی درایور F) خروجی ها از حالت بلوکه خارج می شوند.
- در واکنش به خطا، توابع تشخیص و گزارش از نوع عادی و غیر ایمن نیز می توانند اجرا شوند. نکته دیگر این که چنانچه سیستم اصلی متوقف شود تغییر از سیستم اصلی به سیستم پشتیبان در S7-400FH رخ خواهد داد.

## ۱۲-۱۷ مدهای کاری یک سیستم S7-400F/FH

مدهای کاری این سیستم ها از لحاظ نحوه راه اندازی و عملکرد آنها در مد HOLD با سیستم های معمولی تفاوت دارد.

## نحوه راه اندازی

نحوه راه اندازی توسط برنامه F به این ترتیب تعیین می شود که پس از هر بار وقفه در اجرای برنامه (به علت قطع تغذیه یا توقف CPU) از سرگیری اجرای برنامه تنها با مقادیر اولیه (Initial Value) بلاک های F امکان پذیر خواهد بود. نکته دیگر این که Warm Restart فقط در مورد بخش های عادی برنامه صورت می گیرد و برای بخش های F انجام شدنی نیست. پس از Cold Restart نیز اجرای برنامه F با مقادیر اولیه بلاک های نوع F از سر گرفته می شود.

به هنگام کامپایل کردن برنامه F، بلاک های دیگر و فراخوانی هایی که دیگر نباید تغییر داده شوند، به طور اتوماتیک در OB100 قرار می گیرند.

حفاظت در هنگام راه اندازی

از سرگیری اجرای برنامه F با مقادیر اولیه ممکن است به دلایل دیگری مانند بروز یک خطای داخلی نیز صورت پذیرد. چنانچه ماهیت فرآیند طوری باشد که این اتفاق نبایستی رخ دهد باید واکنش مناسب به آن در برنامه F پیش بینی شود. بلاک F\_START به منظور تنظیم از سرگیری اجرای برنامه F با مقادیر اولیه در اختیار کاربر قرار دارد.

حفاظت در هنگام Hot Restart

هنگامی که یک مشکل در ایمنی سیستم رخ دهد، برنامه F تمام خروجی های مربوطه را بلوکه می کند و خروج از این حالت با راه اندازی مجدد (Cold یا Warm) انجام شده و البته با این کار اطلاعات مربوط به خطا که روی CPU ذخیره شده است پاک می شود.

چنانچه پس از واکنش S7-400F به یک خطای داخلی، Hot Restart فرآیند مجاز نباشد باید روال های لازم جهت فعال کردن دستی خروجی ها پس از از سرگیری اجرای برنامه F با مقادیر اولیه، برنامه ریزی شود.

مد HOLD

این مد در سیستم های S7-400F/FH پشتیبانی نمی شود و چنانچه اجرای برنامه با فراخوانی این مد متوقف شود برای لغو آن تنها می توان سیستم را مجددا راه اندازی کرد. (Cold یا Warm)

**۱۷-۱۳ نظارت منطقی یا زمانی بر اجرای برنامه**

خطاها می توانند منجر به ایجاد اشکال در اجرای برنامه شوند. بنابراین نظارت بر اجرای برنامه و نیز گردش اطلاعات این موضوع را آشکار خواهد کرد.

نظارت منطقی بر اجرای برنامه و گردش اطلاعات

برای انجام چنین نظارتی بلاک های نوع F به هنگام کامپایل کردن به برنامه اضافه می شوند. در هر دسته ای از بلاک های F، یک بلاک F\_PLK (که قبل از خروجی ها فراخوانی می شود) و یک بلاک F\_PLK\_O (که بعد از خروجی ها فراخوانی می شود) اضافه می شود.

هنگامی که یک خطای مهم تشخیص داده شود، بررسی منطقی اجرای برنامه باعث درخواست توقف CPU با فراخوانی بلاک SFC46 می شود که پس از آن اجرای برنامه بایستی مجددا از سر گرفته شود (Warm Restart یا Cold Restart).



نظارت زمانی بر اجرای برنامه

این کار به دو روش انجام می شود:

- نظارت زنده و دائم به هنگام انجام ارتباطاتی که به نحوی به ایمنی مربوط می شوند
- نظارت بر زمان سیکل F

نظارت زنده

برنامه F متناوباً از طریق پروتکل های ایمن خاصی با مدول های F و دیگر برنامه های F سایر CPUها در حال ارتباط است. در این ارتباط طرف های گیرنده به هنگام بروز مشکل تابع واکنش به خطا را به صورت زیر اجرا می کنند:

- مدول های خروجی نوع F خروجی ها را غیرفعال می کنند
  - بلاک های F\_RCVBO و F\_RCVR که در برنامه F سایر CPUها وجود دارند مقادیر جایگزین را به خروجی می فرستند.
- پس از برطرف شدن مشکل یا باید تایید کاربر روی درایور F یا یکی از بلاک های F\_RCVBO و F\_RCVR اعلام شود یا این که Cold Restart یا Warm Restart انجام گردد.

نظارت بر زمان سیکل F

حداکثر زمان سیکل F با یکی از پارامترهای ورودی بلاک F\_CYC\_CO در نمودار برنامه F تعیین می شود که البته این بلاک باید در هر سیکل F حضور داشته باشد. چنانچه زمان سیکل از این مقدار بیشتر شود CPU متوقف شده و تمام خروجی ها به حالت ایمن می روند.

**مقادیر زمانی F**

مقادیر زمانی که در برنامه F و توسط بلاک های F\_TP، F\_TON و F\_TOFF تولید می شود توسط مکانیزم های ایمنی CPU نظارت می شوند. بدین منظور دو شمارنده زمانی مستقل از یکدیگر با هم مقایسه می شوند. تا وقتی که اختلاف این دو شمارنده در یک بازه زمانی ۵۰ ثانیه کمتر از ۱۰ میلی ثانیه باشد، مشکلی وجود نخواهد داشت و زمان "صحیح" در نظر گرفته می شود. در غیر این صورت خطای سخت افزاری اعلام خواهد شد.

حداکثر خطای زمانی قابل قبول را می توان بر مبنای جدول بعد محاسبه کرد:

| User Times From | To         | Max. Inaccuracy |
|-----------------|------------|-----------------|
| 10 ms           | 50 s       | ± 5 ms          |
| > 50 s          | 100 s      | ± 10 ms         |
| ...             | ...        | ...             |
| > n* 50 s       | (n+1)*50 s | ± (n+1)*5 ms    |

البته خطای واقعی کمتر از این مقادیر خواهد بود. همچنین بایستی خطای زمانی ناشی از پردازش وقفه های دوره ای را نیز در نظر گرفت.

### حفاظت به کمک رمز عبور

با استفاده از رمز عبور می توان سیستم S7-400F/FH را برابر دسترسی های غیر مجاز مانند بارگذاری برنامه روی CPU محافظت کرد. در این سیستم ها علاوه بر یک رمز عبور برای CPU، رمز عبور دیگری برای برنامه F (به نام رمز عبور F) مورد نیاز است. جدول زیر مقایسه این دو رمز عبور را نشان می دهد.

| Input        | CPU Password<br>In HWCONFIG, during configuration of the CPU, "Protection" tab in the "Properties" dialog box                                                                                                                                                                                                                                                                                                                                                                                    | Password for Safety Program<br>In SIMATIC Manager, Options > Customize Safety Program                                                                                                                                                                                                                               |
|--------------|--------------------------------------------------------------------------------------------------------------------------------------------------------------------------------------------------------------------------------------------------------------------------------------------------------------------------------------------------------------------------------------------------------------------------------------------------------------------------------------------------|---------------------------------------------------------------------------------------------------------------------------------------------------------------------------------------------------------------------------------------------------------------------------------------------------------------------|
| Requested at | <input type="checkbox"/> Downloading of the whole program from CFC or SIMATIC Manager<br><input type="checkbox"/> Downloading of F program changes from CFC<br><input type="checkbox"/> Downloading and deletion of F blocks from SIMATIC Manager<br><input type="checkbox"/> Downloading to the EPROM memory card on the CPU from SIMATIC Manager<br><input type="checkbox"/> Memory reset from CFC or SIMATIC Manager<br><input type="checkbox"/> Modification of F constants in CFC test mode | <input type="checkbox"/> Compilation of changes to the F program<br><input type="checkbox"/> Switching safety mode on and off<br><input type="checkbox"/> Downloading of changes to the data of the F program when safety mode is inactive<br><input type="checkbox"/> Modification of F constants in CFC test mode |
| Validity     | Legitimization is valid without restrictions, until explicitly withdrawn via the corresponding SIMATIC Manager function or until all Step 7 applications have been terminated.                                                                                                                                                                                                                                                                                                                   | An hour after the password has been entered or until the access rights are explicitly canceled                                                                                                                                                                                                                      |

## ۱۴-۱۷ ارتباطات ایمنی

شکل زیر گزینه های ارتباطی موجود در سیستم F را نشان می دهد.

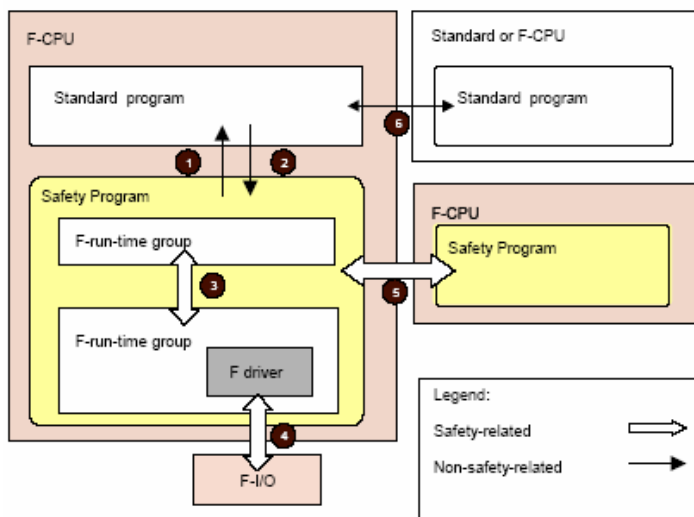

| Number | Communication Between                 | And                                   | Safety-Related |
|--------|---------------------------------------|---------------------------------------|----------------|
| 1      | F program in F CPU                    | Standard program                      | No             |
| 2      | Standard program                      | F program                             | No             |
| 3      | F run-time group                      | F run-time group                      | Yes            |
| 4      | F program in F CPU                    | F SM                                  | Yes            |
| 5      | F program in F CPU                    | F program in F CPU                    | Yes            |
| 6      | Standard program in standard or F CPU | Standard program in standard or F CPU | No             |

ارتباط بین برنامه F و برنامه معمولی

این دو برنامه قالب های مختلفی از داده را استفاده می نمایند بنابراین جهت تبادل داده بین این دو برنامه، لازم است تا از بلاک های خاصی که کار تبدیل فرمت داده را انجام می دهند کمک گرفته شود.

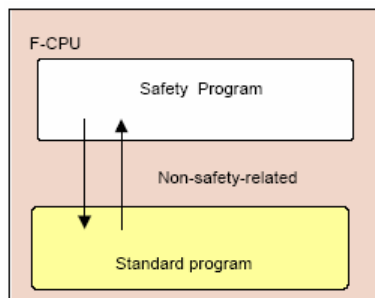

| From             | To               | Block                  | Safety-Related |
|------------------|------------------|------------------------|----------------|
| F program        | Standard program | F Fdata type data type | No             |
| Standard program | F program        | F data type Fdata type | No             |

پارامترهایی که به برنامه F فرستاده می شوند داده هایی با فرمت F هستند بنابراین اگر برنامه معمولی بخواهد داده های برنامه F را پردازش کند (مثلا آن ها را نظارت کند) باید بلاکی جهت تبدیل داده (F\_Fdatatype\_datatype) در نمودار CFC برنامه معمولی اضافه شود. این بلاک ها را می توان در کتابخانه User Blocks در بخش Failsafe Blocks یافت.

حال اگر قرار باشد که داده های برنامه معمولی در برنامه F پردازش شوند بایستی به کمک بلاک های تبدیل داده (F\_datatype\_Fdatatype) در برنامه F از داده های با فرمت عادی دادهایی با فرمت F درست کرد و اگر لازم باشد می بایست صحت این تبدیل و معقول بودن نتیجه آن را نیز با برنامه نویسی و استفاده از بلاک های F بررسی کرد.

#### ارتباط بین گروه های Run Time نوع F

گروه های Run Time گروه هایی هستند که شامل بلاک های F می باشند. تبادل داده بین این گروه ها در یک برنامه از طریق بلاک های F\_S\_datatype و F\_R\_datatype صورت می گیرد تا این ارتباط در یک وضعیت ایمن انجام شود. توسط این بلاک ها تعداد مشخصی از پارامترها که همگی از یک فرمت هستند منتقل می شود. برای آنکه ارتباط بین این نوع گروه ها در OB های وقفه ای مختلف میسر شود می بایست وقفه دوره ای (Cyclic Interrupt) را که سیکل کوتاه تری دارد به عنوان اولویت بالاتر تنظیم نمود.

بلاک F\_S\_datatype در گروه Run-Time نوع F که فرستنده اطلاعات می باشد قرار می گیرد و پارامترهای ورودی آن به پارامترهای ارسالی دیگر بلاک های نوع F ارتباط داده می شوند. همچنین بلاک F\_R\_datatype در گروه Run-Time نوع F که گیرنده اطلاعات می باشد قرار می گیرد و پارامترهای خروجی آن به ورودی های دیگر بلاک های نوع F ارتباط داده می شوند. نهایتا اتصال این دو بلاک از طریق ارتباطات لازم در برنامه CFC انجام می شود.

ارتباط بین CPU و مدول های ورودی/خروجی Fارتباط ایمن از طریق ProfiSafe

ProfiSage نسخه ایمن PROFIBUS DP/PA می باشد که از طریق آن برنامه F با مدول های ورودی/خروجی F ارتباط برقرار می کند. این پروتکل در برنامه F (در بلاک های F) و در مدول های F (در برنامه موجود روی سخت افزار آنها) پیاده سازی می شود.

این ارتباط ایمن توسط انتقال داده به صورت دوره ای انجام می شود و پارامتر مهم آن "زمان نظارت" (monitoring time) است که به هنگام پیکربندی مدول نوع F تعیین می شود و به طور اتوماتیک به عنوان یک پارامتر ورودی به بلاک های F ارسال می شود.

ارتباط عادی

برای برقراری چنین ارتباطی می توان از روش های معمول مانند دسترسی مستقیم و یا دسترسی به Process Image یا Process Records استفاده کرد. به عنوان مثال ارسال اطلاعات مربوط به تشخیص وضعیت که از نوع F نیستند توسط انتقال غیر دوره ایی مقادیر ثبت شده از مدول F انجام می گردد.

ارتباط ایمن بین CPUهاگزینه های موجود برای این ارتباط

ارتباط ایمن بین CPUها از طریق یک ارتباط S7 پیکربندی شده به طور استاندارد یا به طور مقاوم در برابر خطا انجام می شود.

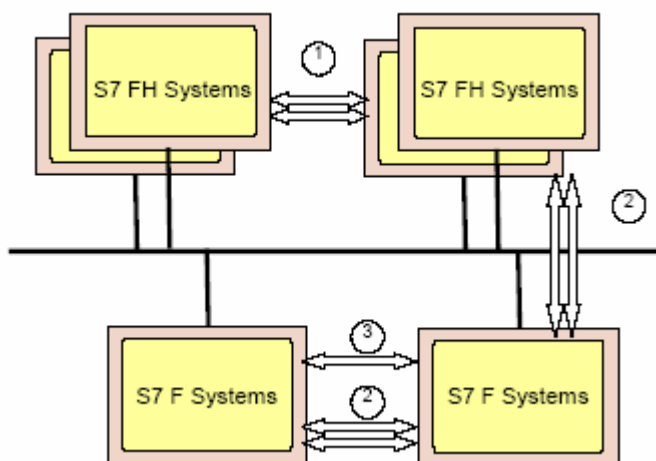

| Number | Communication From... | To       | Connection Type               | Safety-Related |
|--------|-----------------------|----------|-------------------------------|----------------|
| 1      | S7-400FH              | S7-400FH | S7 connection, fault-tolerant | Yes            |
| 2      | S7-400F/FH            | S7-400F  | S7 connection, fault-tolerant | Yes            |
| 3      | S7-400F               | S7-400F  | S7 connection                 | Yes            |

برای برقراری ارتباط بین برنامه های F موجود روی CPU های مختلف بایستی از بلاک های F\_SENDdatatype و F\_RCVdatatype استفاده کرد که در این ارتباط تعداد مشخصی از پارمترهای نوع F\_data (که می تواند از نوع F\_BOOL یا F\_REAL باشد) منقل می شوند.

نکته مهم این است که استفاده از شبکه های عمومی جهت برقراری ارتباط ایمن بین CPU ها مجاز نیست.

ارتباط با CPU های عادی

ارتباط مستقیم بین یک برنامه F و یک CPU امکان پذیر نیست. این کار باید از طریق یک برنامه عادی که روی CPU نوع F اجرا می شود انجام گردد و باید قبل از آن به کمک بلاک های تبدیل داده، داده های نوع F را به داده های معمولی تبدیل کرد. سپس ارتباط برنامه عادی از طریق توابع ارتباطی استاندارد صورت می پذیرد.

### ۱۵-۱۷ نکات پیکربندی سخت افزار و تنظیم پارامترها

پیکربندی یک سیستم ایمن در برابر خطا همانند یک سیستم استاندارد انجام می شود و به ترتیب زیر است:

- ایجاد پروژه و افزودن سیستم ها به آن
  - پیکربندی سخت افزار و شبکه
  - ارسال داده های سیستمی و مربوط به پیکربندی به PLC
- البته تغییر تنظیمات یک سیستم F نیاز به اجازه دسترسی دارد و به هنگام پیکربندی چنین سیستمی باید این موارد را در نظر گرفت:

- واحد ET 200M باید تنها شامل مدول های F باشد
- استثناا مدول SM 331; AI 2 x 12Bit که یک مدول معمولی است می تواند در کنار مدول های F به کار گرفته شود
- تنها از IM 153-2 FO می توان در واحد ET 200M و در کنار سایر مدول های ورودی/خروجی F استفاده کرد.
- آدرس مدول های F باید توسط سوئیچ های موجود روی آنها در محدوده ۸ تا ۸۱۹۱ تعیین شده و با آدرس پیکربندی شده مطابقت داشته باشد.

- گزینه مربوط به قابلیت اجرای برنامه F توسط CPU بایستی فعال شده و رمز عبور نیز تعیین گردد.
- چنانچه پیکربندی تغییر کند (مثلا یکی از تنظیمات CPU عوض شود) مجددا باید برنامه F را کامپایل و به CPU ارسال کرد و توجه داشت که همیشه قبل از ارسال برنامه، باید پیکربندی به CPU فرستاده شده باشد.

### نکات مهم در تنظیم پارامترهای CPU

به منظور غیرفعال شدن نظارت زمانی در هنگام تغییر از سیستم اصلی به سیستم پشتیبان، می بایست بلاک های OB3x مورد استفاده در برنامه های F برای اولویت ۱۵ به بالا تنظیم شوند (از طریق منوی Cyclic Interrupts).  
 OB وقفه دوره ای موجود در برنامه F باید برای حالت "OB های وقفه دوره ای با کاربرد خاص" زیر تنظیم شود. در این صورت این وقفه پیش از آغاز زمان بلوکه شدن و به هنگام به روز کردن سیستم پشتیبان برای اولویت های بالای ۱۵، فراخوانی می گردد. برای انجام این کار از منوی CPU Properties صفحه H parameters را انتخاب کنید و سپس در قسمت "Cyclic Interrupt OB with Special Handling" شماره OB وقفه دوره ایی که دارای بالاترین اولویت می باشد و بلاک های برنامه F با توجه به آن در CFC مربوطه تنظیم شده اند را وارد کنید.

### نکات مهم در تنظیم پارامترهای مدول های F

- برای این مدول ها باید سطح ایمنی را تنظیم کرد.
- می توان برای افزایش میزان دسترسی پذیری، این مدول ها را به صورت افزونه استفاده کرد که در این صورت مدول های افزونه می توانند در یک رک یا واحد ET 200M یا در رک ها و واحدهای مختلف نصب شوند.
- این مدول ها فقط به طور غیر مستقیم و از طریق درایورهای F قابل دسترسی هستند.
- تنظیم پارامترهای آنها از طریق بلاک های SFC امکان پذیر نیست.
- باید برای تمام کانال ها نام های سمبلیک تعریف و این نام ها در قسمت VALUE I/O هر درایور F وارد شود. با این کار پارامترهای مدول که در HWCONFIG تعیین شده با پارامترهای I/O موجود در درایور های مربوطه نوع F، به طور اتوماتیک تنظیم خواهد شد.
- می توان برای مدول یک نام (حداکثر ۱۲ حرف) انتخاب کرد و چنانچه درایور این مدول به طور اتوماتیک درج شود این نام برای آن نیز استفاده می شود و در نتیجه درک ارتباط مدول و درایورش آسان تر خواهد شد.

## سیستم های ایمن و مقاوم در برابر خطا

- پارامتر "Group Diagnosis" ارسال پیام های نشان دهنده وضعیت (مانند قطع اتصال، اتصال کوتاه و ...) از مدول به CPU را فعال یا غیر فعال می کند. این پارامتر را می توان برای کانال های بی استفاده غیر فعال کرد و باید برای تمام کانال های مورد استفاده فعال شود. در حالت کلی چنانچه این پارامتر غیر فعال شود اگر مدول ورودی باشد به هنگام خطا مقدار صفر بدون همراهی هیچ پیام خطایی به CPU ارسال می شود. اما اگر مدول خروجی باشد:
  - CPU هیچ پیامی دریافت نمی کند و خروجی ها ( بسته به تنظیمات درایورها) غیر فعال نخواهند شد.
  - اگر این گزینه جداگانه و برای تک تک کانال ها غیر فعال شده باشد، کانال های متاثر از خطا خاموش نخواهند شد.
  - اگر این گزینه برای نیمی از کانال ها غیر فعال شده باشد به هنگام خطا فقط نیمی از کانال های این مدول خاموش می شوند.

### پیکربندی مدول های F به طور افزونه

- هر دو مدول باید از یک نوع بوده و به یک صورت تنظیم شده باشند.
- یک "زمان نظارت" باید برای هر دو تعیین شده باشد.
- مد ایمن برای هر دو مدول باید فعال شده باشد.
- در منوی افزودنی گزینه "Redundancy 2x" برای مدول دوم انتخاب شود.
- در صفحه "Find Redundant Module" باید مدولی که مدنظر است انتخاب شود.
- اختلاف زمانی دو مدول افزونه در صورت نیاز قابل تنظیم است.

### پیکربندی شبکه و ارتباطات

تنها تفاوت پیکربندی شبکه و ارتباطات در یک سیستم ایمن با یک سیستم عادی و استاندارد در این است که بلاک های خاص نوع F جهت انجام ارتباطات مورد استفاده قرار می گیرد و چون این بلاک ها فقط در برنامه F قابل استفاده هستند در نتیجه ارتباط از طریق دو برنامه F موجود روی دو CPU صورت می گیرد.

### وظایف و قابلیت های سیستم برنامه ریز

این وظایف با آنچه که برای یک سیستم عادی و غیر ایمن در اختیار است فرق چندانی ندارد جز این که برای انجام موارد زیر رمز عبور و سطح مجاز دسترسی بررسی می شود:

- بارگذاری کل برنامه از محیط CFC یا محیط SIMATIC Manager
- بارگذاری تغییرات برنامه F از محیط CFC
- بارگذاری و تشخیص بلاک های F از محیط SIMATIC Manager



- بارگذاری روی حافظه EPROM در CPU
- Reset کردن حافظه از محیط CFC یا محیط SIMATIC Manager

### نکات مهم

- چنانچه در حالت Online مقادیر I/O بلاک های نوع F تغییر داده شود، CPU متوقف خواهد شد.
- پس از درخواست مد HOLD (جهت ایجاد Breakpoint در برنامه) ایستی Warm یا Cold Restart Restart انجام شود.

### تنظیم، تغییر و لغو حق دسترسی

برای ایجاد حق دسترسی به CPU، در محیط SIMATIC Manager برنامه S7 یا خود CPU را انتخاب کنید و از طریق فرمان **PLC > Access Rights > Setup** رمز عبوری را که قبلاً هنگام پیکربندی CPU انتخاب کرده بودید را در اینجا نیز وارد کنید.

این حق دسترسی تا وقتی که از طریق فرمان **PLC > Access Rights > Cancel** لغو نشود و یا از برنامه خارج نشوید، معتبر می باشد.

تغییر رمز عبور تنها با تغییر پیکربندی میسر است. برای این کار در سیستم S7-400F، CPU باید متوقف شود ولی در سیستم S7-400FH نیازی به این کار نیست.

برای ایجاد یا تغییر رمز عبور برای برنامه F، در محیط SIMATIC Manager برنامه S7 یا خود CPU را انتخاب کنید و از طریق فرمان **Options > Customize Safety Program** در بخش "Password..." رمز عبور را وارد کنید. چنانچه رمز عبور تعیین نشود برای اولین بار که برنامه کامپایل می شود باید آن را تعریف کنید. در مجموع این رمز عبور در موارد زیر پرسیده می شود:

- کامپایل برنامه F تغییر داده شده
- فعال و غیر فعال کردن مد ایمنی
- بارگذاری داده های تغییر داده شده برنامه F هنگامی که مد ایمنی غیر فعال است
- تغییر مقادیر ثابت نوع F هنگامی که محیط CFC در مد تست است

### نکته

اعتبار زمانی رمز عبور فقط یک ساعت و پس از این مدت دوباره پرسیده می شود. برای لغو رمز عبور برای برنامه F، در محیط SIMATIC Manager برنامه S7 یا خود CPU را انتخاب کنید و از طریق فرمان **Options > Customize Safety Program** در بخش "Password..." گزینه "Cancel Access Rights" را انتخاب کنید.

## ضمیمه ۷ - برنامه های کاربردی با CPU های Compact

مشمول بر :

- برنامه ۱: کاربرد CPU312 IFM همراه با SFB29 برای شمارش در فرآیند بطری پر کنی
- برنامه ۲: کاربرد CPU312 IFM همراه با SFB29 برای شمارش (تکمیل برنامه ۱)
- برنامه ۳: کاربرد CPU312 IFM همراه با SFB29 برای شمارش (تکمیل برنامه ۱ و ۲)
- برنامه ۴: کاربرد CPU312 IFM همراه با SFB30 برای اندازه گیری سرعت شافت
- برنامه ۵: کاربرد CPU314 IFM همراه با SFB39 برای کنترل موقعیت در سیستمی با تغذیه کنتاکتوری
- برنامه ۶: کاربرد CPU314 IFM همراه با SFB39 برای کنترل برش در سیستم مبتنی بر درایو
- برنامه ۷: انجام Positioning با خروجی آنالوگ CPU31xC و توسط SFB44
- برنامه ۸: انجام Positioning با خروجی های دیجیتال CPU31xC و توسط SFB46
- برنامه ۹: انجام عملیات شمارش با CPU31xC و توسط SFB47
- برنامه ۱۰: اندازه گیری سرعت شافت با CPU31xC و توسط SFB48
- برنامه ۱۱: استفاده از PWM برای کنترل دما با CPU31xC و توسط SFB49

### برنامه ۱: کاربرد CPU312 IFM همراه با SFB29 برای شمارش

در فرآیند بطری پرکنی بطری های پر شده مانند شکل زیر از روی یک نوار نقاله به داخل یک محل ذخیره که بافر نامیده می شود هدایت می شوند. بافر برای این منظور تعبیه شده که همواره از وجود تعداد بطری کافی در این محل اطمینان وجود داشته باشد. ظرفیت بافر ۲۵۰ بطری است و اگر پر شود لازم است موتور نوار نقاله ۱ خاموش گردد. تشخیص بطری های عبوری از روی نوار توسط یک سنسور پروکسمیتی BERO انجام می شود. کلید نرمال بسته ای نیز برای اپراتور تعبیه شده که توسط آن اپراتور میتواند در صورت بروز خطا عمل شمارش را متوقف نماید.

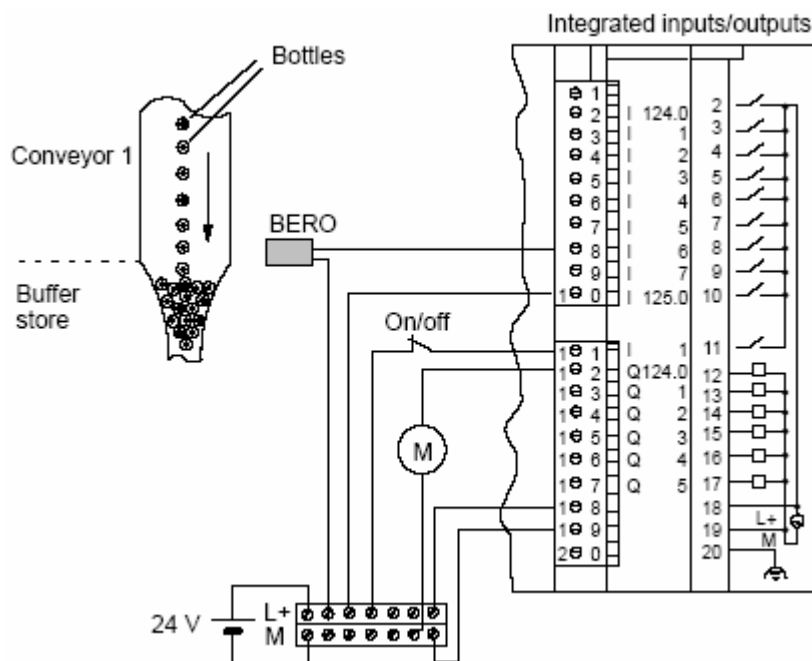

همانطور که در شکل مشاهده می شود:

**I 124.6:** متصل به پروکسمیتی سوئیچ است. که عبور هر بطری را تشخیص می دهد. در CPU312 IFM این

آدرس برای شمارش افزایشی کانتر SFB29 بکار می رود.

**I 125.0:** این ورودی مستقیماً به تغذیه ۲۴ ولت متصل شده تا همیشه یک باقی بماند. معنای این کار با توجه به

نقش I 125.0 اینست که نیازی به معکوس شدن جهت شمارش نیست بعبارت دیگر ورودی UP (یعنی I 124.6)

همیشه برای افزایش شمارنده استفاده می شود نه کاهش آن.

**I125.1**: سوئیچ نرمال بسته که اپراتور با آن میتواند عمل شمارش را متوقف کند به این ورودی متصل است  
**Q124.0**: این خروجی که به موتور نوار نقاله ۱ متصل است در برنامه از خروجی مقایسه گر A فرمان می گیرد.  
تا اگر تعداد بطری به ۲۵۰ رسید نوار قطع شود.  
عملکرد مدار در شکل زیر نشان داده شده است همانطور که مشاهده می شود در زمانی که اپراتور کلید نرمال بسته را فعال کرده شمارش متوقف ولی موتور کار می کند.

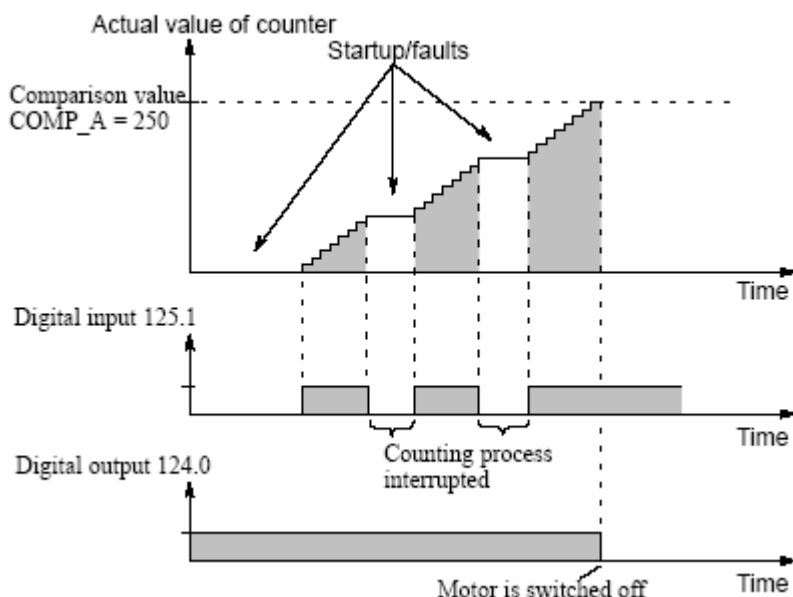

برنامه به زبان STL در ادامه آورده شده است. در این برنامه ابتدا SFB29 در بلاک راه اندازی یعنی OB100 صدا زده می شود تا شرایط اولیه فراهم شود سپس در OB1 در صورتی که قبلاً SFB29 در هنگام راه اندازی اجرا شده باشد مقادیر اصلی به SFB29 اعمال شده و کار کنترل انجام می شود. در هر دو OB فانکشن فوق با DB63 که پیش فرض سیستم است صدا زده شده است.

در OB100 هدف از صدا زدن SFB29 ری فانکشن و آماده سازی آن برای اجرا در OB1 است. همانطور که در برنامه OB100 مشاهده میشود در انتهای برنامه وضعیت بیت BR چک شده و در متغیر M24.0 ریخته شده است. اگر اجرای SFB29 در OB100 موفقیت آمیز باشد BR=1 خواهد شد و در این صورت OB1 اجازه خواهد داشت که کار اصلی را انجام بدهد ولی در صورت بروز خطا و عدم اجرای SFB29 در OB100 بیت BR=0 خواهد شد و در OB1 فانکشن SFB29 فراخوان نمی شود.

## OB100

Network 1

|              |               |                                                        |
|--------------|---------------|--------------------------------------------------------|
| CALL         | SFB 29, DB 63 | Call of SFB 29 with instance DB                        |
| PRES_COUNT:  | =             |                                                        |
| PRES_COMP_A: | =             |                                                        |
| PRES_COMP_B: | =             |                                                        |
| EN_COUNT:    | =             |                                                        |
| EN_DO:       | =             |                                                        |
| SET_COUNT:   | = FALSE       | SET_COUNT = 0, to generate pos. edge in OB 1.          |
| SET_COMP_A:  | = FALSE       | SET_COMP_A = 0, to generate pos. edge in OB 1.         |
| SET_COMP_B:  | =             |                                                        |
| COUNT:       | =             |                                                        |
| COMP_A:      | =             |                                                        |
| COMP_B:      | =             |                                                        |
| STATUS_A:    | =             |                                                        |
| STATUS_B:    | =             |                                                        |
| A            | BR            | Scan BR bit (= ENO at SFB 29) to enable SFB 29 in OB 1 |
| =            | M 24.0        |                                                        |

در OB1 ابتدا وضعیت M24.0 چک میشود و اگر یک باشد به معنی اجرای موفقیت آمیز SFB29 در OB100 است و OB1 کار نرمال را با صدا زدن SFB29 شروع میکند در غیر اینصورت به سطر m01 پرش کرده و سیگنال خطا را در M24.1 آشکار می سازد.

با صدا زدن SFB29 مقدار اولیه کانتر صفر و حد بالای شمارش ۲۵۰ داده میشود. در اینحالت کانتر با ورودی Set\_Count فعال شده و مقایسه گر A نیز با True شدن ورودی Set\_Comp\_A فعال میگردد. در اینحالت اپراتور با کلید متصل به I125.1 می تواند در صورت لزوم شمارش را متوقف سازد. ورودی EN\_DO نیز فعال شده تا خروجی مستقیماً از مدول کنار CPU اعمال گردد.

مقدار شمارش شده در خروجی Count و مقدار مبنای مقایسه در خروجی Comp\_A به روی متغیر های ۳۲ بیتی ریخته شده که توسط جدول VAT به سهولت قابل مشاهده است.

وقتی مقدار شمارش به حد بالا میرسد توسط مقایسه گر خروجی Status\_A روشن است این خروجی روی بیت M26.0 ریخته شده و در انتهای برنامه فقط در شرایطی که M26.0 یک نیست خروجی Q124.0 که به نوار نقاله ۱ متصل است فعال میشود.

**OB 1**

## Network 1

|              |               |                                                                                                                      |
|--------------|---------------|----------------------------------------------------------------------------------------------------------------------|
| A            | M 24.0        | If M 24.0 = 1, i.e. EN = 1 at SFB 29, SFB is executed;                                                               |
| JNB          | m01           | If RLO = 0, jump to m01                                                                                              |
| CALL         | SFB 29, DB 63 | Call SFB 29 with instance DB                                                                                         |
| PRES_COUNT:  | = L#0         | Define start value PRES_COUNT                                                                                        |
| PRES_COMP_A: | = L#250       | Define comparison value PRES_COMP_A                                                                                  |
| PRES_COMP_B: | =             |                                                                                                                      |
| EN_COUNT:    | = I 125.1     | The counting process can be interrupted by activating the normally-closed switch                                     |
| EN_DO:       | = TRUE        | Digital outputs are enabled for Counter integrated function                                                          |
| SET_COUNT:   | = TRUE        | Start value PRES_COUNT is passed                                                                                     |
| SET_COMP_A:  | = TRUE        | Comparison value PRES_COMP_A is passed                                                                               |
| SET_COMP_B:  | =             | Assignment of output parameters                                                                                      |
| COUNT:       | = MD 14       |                                                                                                                      |
| COMP_A:      | = MD 18       |                                                                                                                      |
| COMP_B:      | =             |                                                                                                                      |
| STATUS_A:    | = M 26.0      |                                                                                                                      |
| STATUS_B:    | =             |                                                                                                                      |
| m01: A       | BR            | Query BR bit (= ENO at SFB 29) for error evaluation                                                                  |
| =            | M 24.1        |                                                                                                                      |
| AN           | M 26.0        | If status bit A not set, conveyor belt 1 runs, Q 124.0 is reset by IF if comparison value COMP_A reached from below. |
| S            | Q 124.0       |                                                                                                                      |

## برنامه های کاربردی

**برنامه ۲: کاربرد CPU312 IFM همراه با SFB29 برای شمارش (تکمیل برنامه ۱)**  
 برنامه قبلی را بگونه ای تعمیم می دهیم که اگر تعداد بطری موجود در بافر از ۵۰ عدد کمتر شد یک لامپ سیگنال روشن گردد. در اینحالت بطری های خارج شده از بافر توسط یک سنسور دیگر مانند شکل آشکار می گردند.

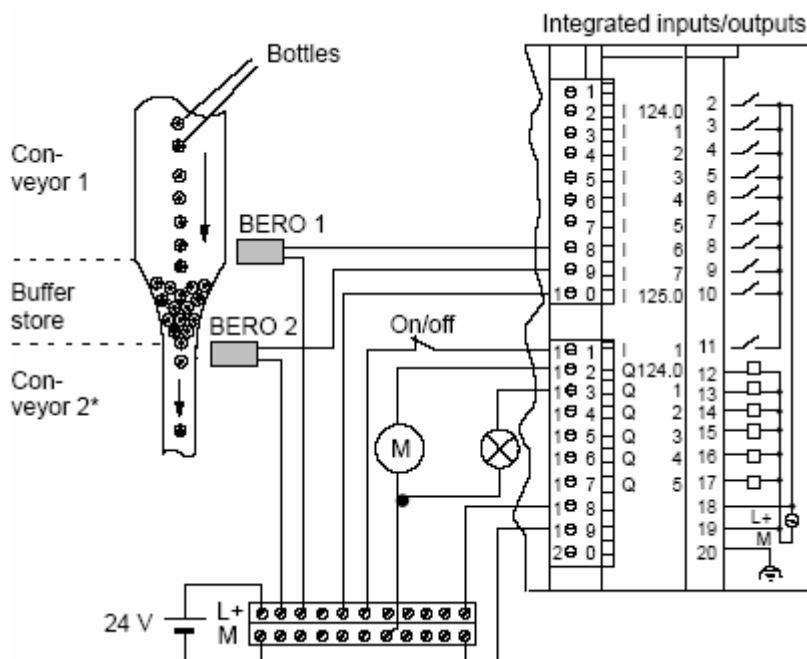

علاوه بر ورودی و خروجی های قبلی در اینجا موارد زیر را داریم:

**I 124.7:** این ورودی که به سنسور خروجی متصل است برای کاهش شمارنده بکار می رود.

**Q 124.1:** این خروجی به لامپ سیگنال متصل است و توسط مقایسه گر B در SFB29 کنترل می گردد.

عملکرد شمارنده برای اینحالت در شکل صفحه بعد ترسیم شده و بدنبال آن برنامه OB1 و OB100 به زبان STL ارائه گردیده است.

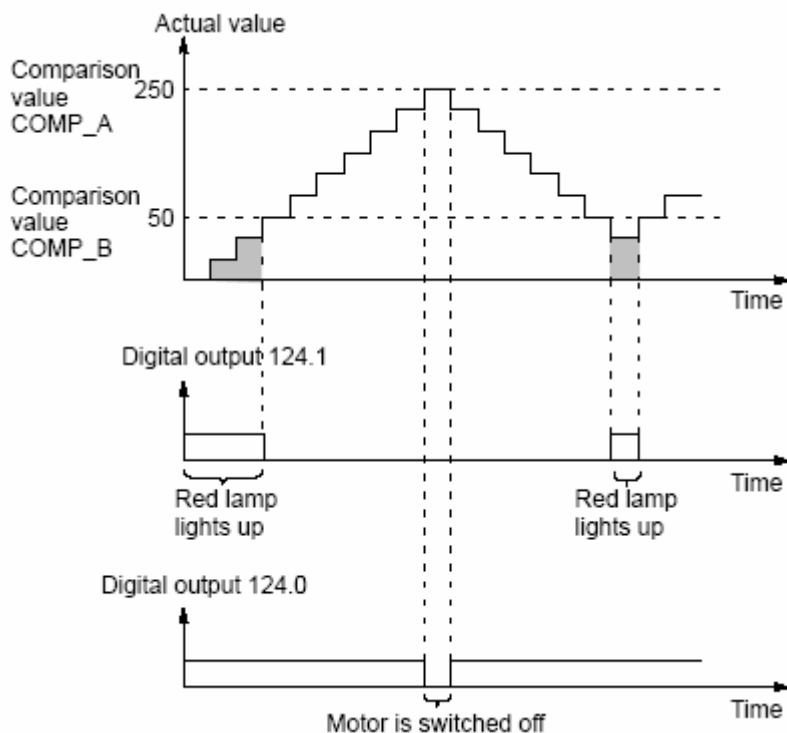

روش کار در OB100 مشابه آنچه برای برنامه ۱ ذکر شد می باشد با این تفاوت که در اینجا مقادیر مبنای مقایسه برای مقایسه گر A مقدار ۲۵۰ و برای مقایسه گر B مقدار ۵۰ داده میشود. توجه شود با تخصیص مقادیر فوق به ورودی های SFB29 در OB100 لزومی به تخصیص دوباره در OB1 نیست زیرا این مقادیر در OB100 هنگام فراخوانی فانکشن در دیتا بلاک DB63 ذخیره میشوند و چون OB1 نیز فانکشن را با همین DB صدا میزند مقادیر فوق در OB1 نیز قابل دسترس خواهند بود.

سایر ورودیهای فانکشن مشابه قبل ریست شده و لامپ سیگنال Q124.1 نیز به وضعیت خاموش در می آید.

#### OB 100

##### Network 1

|     |        |                                                             |
|-----|--------|-------------------------------------------------------------|
| L   | L#0    |                                                             |
| T   | MD 0   | Define start value PRES_COUNT in MD 0                       |
| L   | L#250  | Define new comparison value PRES_COMP_A                     |
| T   | MD 4   | in MD 4                                                     |
| L   | L#50   | Define new comparison value PRES_COMP_B                     |
| T   | MD 8   | in MD 8                                                     |
| SET |        | Enable execution of SFB 29                                  |
| =   | M 26.2 |                                                             |
| A   | M 26.2 | If M 26.2 = 1, i.e. EN = 1 at SFB 29, then SFB is executed; |



## برنامه های کاربردی

|              |               |                                                                 |
|--------------|---------------|-----------------------------------------------------------------|
| JNB          | m01           | If RLO = 0, jump to m01                                         |
| CALL         | SFB 29, DB 63 |                                                                 |
| PRES_COUNT:  | = MD 0        | Assignment of input parameters                                  |
| PRES_COMP_A: | = MD 4        |                                                                 |
| PRES_COMP_B: | = MD 8        |                                                                 |
| EN_COUNT:    | = FALSE       | Counter not yet enabled                                         |
| EN_DO:       | = FALSE       | Digital outputs are not enabled for Counter integrated function |
| SET_COUNT:   | = FALSE       | SET_COUNT = 0, to generate pos. edge in OB 1                    |
| SET_COMP_A:  | = FALSE       | SET_COMP_A = 0, to generate pos. edge in OB 1                   |
| SET_COMP_B:  | = FALSE       | SET_COMP_B = 0, to generate pos. edge in OB 1                   |
| COUNT:       | = MD 14       | Assignment of output parameters                                 |
| COMP_A:      | = MD 18       |                                                                 |
| COMP_B:      | = MD 22       |                                                                 |
| STATUS_A:    | = M 26.0      |                                                                 |
| STATUS_B:    | = M 26.1      |                                                                 |
| m01: A       | BR            | Query BR bit (= ENO at SFB 29) for error evaluation             |
| =            | M 26.3        |                                                                 |
| AN           | M 26.1        | Fulfill start condition, i.e. red lamp lights up                |
| =            | Q 124.1       |                                                                 |
| AN           | M 26.0        | Conveyor belt on if comparison value                            |
| =            | Q 124.0       | COMP_A not yet reached                                          |

در OB1 روش کار مشابه آنچه در برنامه ۱ ذکر شد میباشد با این تفاوت که در اینجا لازم است هر دو مقایسه گر A و B فعال شوند.

## OB 1

Network 1

|              |               |                                                                                  |
|--------------|---------------|----------------------------------------------------------------------------------|
| A            | M 26.3        | If M 26.3 = 1, SFB is executed;                                                  |
| JNB          | m01           | If RLO = 0, jump to m01                                                          |
| CALL         | SFB 29, DB 63 |                                                                                  |
| PRES_COUNT:  | =             |                                                                                  |
| PRES_COMP_A: | =             |                                                                                  |
| PRES_COMP_B: | =             |                                                                                  |
| EN_COUNT:    | = I 125.1     | The counting process can be interrupted by activating the normally-closed switch |
| EN_DO:       | = TRUE        | Digital outputs are enabled for Counter integrated function                      |
| SET_COUNT:   | = TRUE        | Start value PRES_COUNT is transferred                                            |
| SET_COMP_A:  | = TRUE        | Comparison value PRES_COMP_A is transferred                                      |
| SET_COMP_B:  | = TRUE        | Comparison value PRES_COMP_B is transferred                                      |
| COUNT:       | = MD 14       | Assignment of output parameters                                                  |
| COMP_A:      | = MD 18       |                                                                                  |
| COMP_B:      | = MD 22       |                                                                                  |
| STATUS_A:    | = M 26.0      |                                                                                  |
| STATUS_B:    | =             |                                                                                  |
| m01: A       | BR            | Query BR bit (= ENO at SFB 29) for error evaluation                              |
| =            | M 26.3        |                                                                                  |

### برنامه ۳: کاربرد CPU312 IFM همراه با SFB29 برای شمارش (تکمیل برنامه ۱ و ۲)

در این مثال که تکمیل کننده دو مثال قبلی است یک CPU 312 IFM دیگر کنترل گذاشتن بطری ها در جعبه ها را بعهده دارد. بطری ها از بافر قبلی به روی نوار نقاله شماره ۲ قرار گرفته و از آنجا به داخل جعبه های خالی که هر کدام ظرفیت ۶ بطری را دارند گذاشته می شوند. پس از اینکه تعداد بطری ها به ۶ عدد رسید نوار ۲ خاموش شده و هل دهنده Slide استارت شده و زمان به اندازه ۵ ثانیه منظور می گردد در طول این ۵ ثانیه هل دهنده جعبه پر را به روی نوار ۳ انتقال داده و پس از سپری شدن ۵ ثانیه هل دهنده به موقعیت اولیه خود برگشته و نوار ۲ استارت می شود. فرآیند به همین نحو برای جعبه های دیگر تکرار می گردد. اپراتور توسط سوئیچ نرمال بسته میتواند فرآیند شمارش را در موقع بروز خطا یا زمان راه اندازی نوار ۲ متوقف کند.

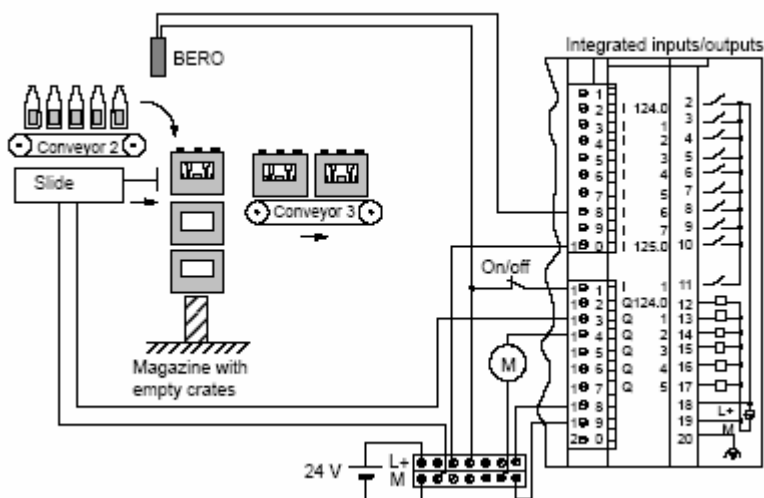

در اینجا I 124.6 به سنسور متصل است و برای شمارش افزایشی بکار می رود. I 125.0 مستقیماً به ۲۴ ولت متصل شده چون نیازی به معکوس شدن عملکرد شمارش نمی باشد. I 125.1 به سوئیچ نرمال بسته متصل است و اپراتور از طریق آن میتواند شمارش را متوقف سازد. Q124.1 که از مقایسه گر فانکشن می آید برای کنترل تعداد بطری داخل جعبه است وقتی تعداد به ۶ برسد این خروجی فعال شده و زمان گیری ۵ ثانیه شروع می شود. خروجی Q124.2 برای کنترل موتور نوار نقاله ۲ بکار می رود. در اینجا برای Set کردن و روشن کردن

مداوم تایمر با زمان ۵ ثانیه از وقفه سخت افزاری استفاده شده است این وقفه در پارامترهای CPU در بخش Integrated Function برای مقایسه گر B فعال شده است .

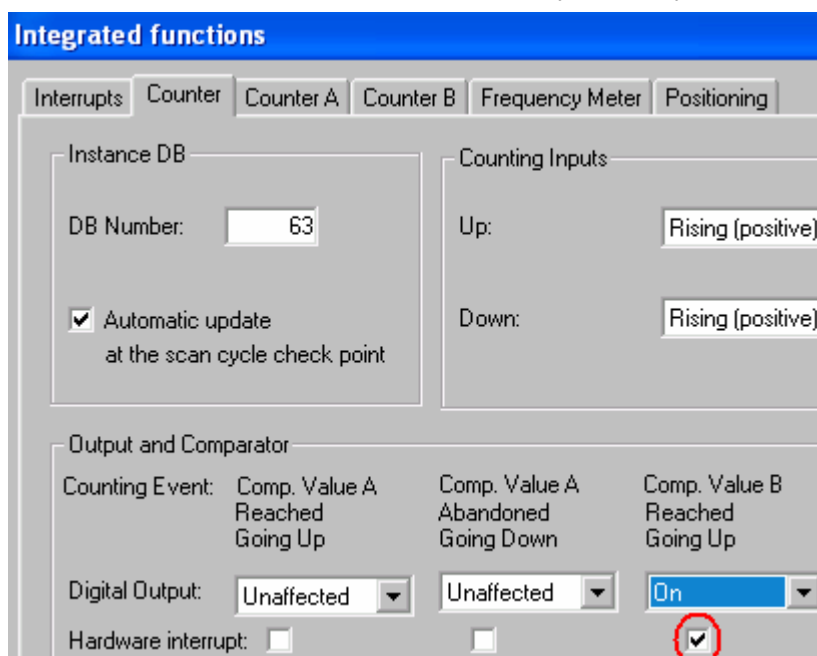

به محض اینکه شرایط مقایسه یعنی رسیدن تعداد بطری ها به ۶ برآورده شود این وقفه فعال شده و سیستم عامل OB40 را صدا زده و برنامه آن را اجرا می کند. در برنامه OB40 تایمر با زمان ۵ ثانیه راه اندازی می شود. عملکرد مقایسه گر در شکل زیر و برنامه STL در صفحه بعد آمده است.

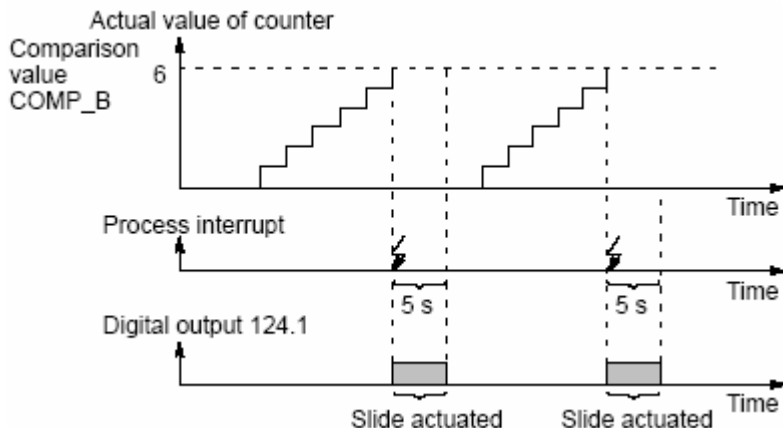

با توضیحاتی که برای دو برنامه قبلی داده شد خواننده محترم با برنامه OB100 آشنا گردیده و نیازی به تکرار آنها نیست. در اینجا مقدار 0 به عنوان مقدار اولیه و مقدار 6 بعنوان مقدار مبنای مقایسه (به مقایسه گر B) داده میشود.

**OB 100**

Network 1

|              |               |                                                             |
|--------------|---------------|-------------------------------------------------------------|
| L            | L#0           | Define start value PRES_COUNT in MD 0                       |
| T            | MD 0          |                                                             |
| L            | L#6           | Define new comparison value PRES_COMP_B                     |
| T            | MD 8          | in MD 8                                                     |
| SET          |               | Enable execution of SFB 29                                  |
| =            | M 26.2        |                                                             |
| A            | M 26.2        | If M 26.2 = 1, i.e. EN = 1 at SFB 29,                       |
|              |               | then SFB is executed;                                       |
| JNB          | m01           | If RLO = 0, jump to m01                                     |
| CALL         | SFB 29, DB 63 |                                                             |
| PRES_COUNT:  | = MD 0        | Assignment of input parameters                              |
| PRES_COMP_A: | =             |                                                             |
| PRES_COMP_B: | = MD 8        |                                                             |
| EN_COUNT:    | = FALSE       | Counter not yet enabled                                     |
| EN_DO:       | = TRUE        | Digital outputs are enabled for Counter integrated function |
| SET_COUNT:   | = FALSE       | SET_COUNT = 0, to generate pos. edge in OB 1                |
| SET_COMP_A:  | =             |                                                             |
| SET_COMP_B:  | = FALSE       | SET_COMP_B = 0, to generate pos. edge in OB 1               |
| COUNT:       | = MD 14       | Assignment of output parameters                             |
| COMP_A:      | =             |                                                             |
| COMP_B:      | = MD 22       |                                                             |
| STATUS_A:    | =             |                                                             |
| STATUS_B:    | =             |                                                             |
| m01: A       | BR            | Query BR bit (= ENO at SFB 29) for                          |
| =            | M 26.3        | error evaluation                                            |

در OB1 علاوه بر توضیحات مشابهی که قبلاً داده شد لازم است توجه شود که اولاً فقط مقایسه گر B فعال میگردد ثانیاً از وضعیت تایمر T0 که توسط OB40 راه اندازی میشود در OB1 برای کنترل اسلاید و نوارنقاله ۲ استفاده میگردد. وقتی تایمر خاموش شد یعنی ۵ ثانیه سپری گردید اسلاید توسط Q124.1 از کار می افتد. در طول ۵ ثانیه ای که تایمر کار میکند اسلاید فعال و نوار نقاله ۲ خاموش است.

**OB 1**

## Network 1

|              |               |                                                                                  |
|--------------|---------------|----------------------------------------------------------------------------------|
| SET          |               | Motor for conveyor 2 is switched on                                              |
| S            | I 124.2       |                                                                                  |
| A            | M 26.2        | If M 26.2 = 1, i.e. EN = 1 at SFB 29, then SFB is executed                       |
| JNB          | m01           | If RLO = 0, jump to m01                                                          |
| CALL         | SFB 29, DB 63 |                                                                                  |
| PRES_COUNT:  | =             |                                                                                  |
| PRES_COMP_A: | =             |                                                                                  |
| PRES_COMP_B: | =             |                                                                                  |
| EN_COUNT:    | = I 125.1     | The counting process can be interrupted by activating the normally-closed switch |
| EN_DO:       | =             |                                                                                  |
| SET_COUNT:   | = TRUE        | Counter is set at first OB 1 pass                                                |
| SET_COMP_A:  | =             |                                                                                  |
| SET_COMP_B:  | = TRUE        | Comparison value PRES_COMP_P is set at first OB 1 pass                           |
| COUNT:       | = MD 14       | Assignment of output parameters                                                  |
| COMP_A:      | =             |                                                                                  |
| COMP_B:      | = MD 22       |                                                                                  |
| STATUS_A:    | =             |                                                                                  |
| STATUS_B:    | =             |                                                                                  |
| m01: A       | BR            | Query BR bit (= ENO at SFB 29) for error evaluation                              |
| =            | M 26.3        |                                                                                  |
| AN           | T 0           | When the time of 5 s has expired, the slide is no longer actuated.               |
| R            | I 124.1       |                                                                                  |
| A            | T 0           | As long as the time of 5 s is running,                                           |
| R            | I 124.2       | the motor for conveyor 2 is switched                                             |
| AN           | T 0           | off and at the same time the slide is                                            |
| FR           | T 0           | triggered by the integrated function (Q 124.1)                                   |

OB40 بلاکی است که در هنگام وقوع وقفه سخت افزاری توسط سیستم عامل صدا زده میشود. همانطور که دیدیم این وقفه در پارامترهای سخت افزار در حالتی که مقدار شمارش به حد بالا برسد فعال گردید. در برنامه OB40 تایمر T0 بصورت Extended Pulse با زمان ۵ ثانیه تنظیم و راه اندازی میشود.

**OB 40**

## Network 1

|    |        |                         |
|----|--------|-------------------------|
| AN | T 0    |                         |
| L  | S5T#5S | Start timer T 0 for 5 s |
| SV | T 0    |                         |

### برنامه ۴: کاربرد CPU312 IFM همراه با SFB30 برای اندازه گیری سرعت شافت

شافت یک موتور با سرعت نسبتاً ثابت می چرخد. برای اندازه گیری سرعت از یک Light Barrier استفاده می شود که نور آن از صفحه ای که همراه با شافت میچرخد و دارای شکافهای متقارن است عبور کرده و به سنسور نوری که در سمت دیگر صفحه قرار دارد برخورد می کند. سنسور مزبور به ورودی I 124.6 از یک CPU312 IFM متصل است. سوراخ های صفحه کاملاً متقارن است بعلاوه فضای قسمت خالی با فضای قسمت پر کنار آن برابر است مانند اینکه دایره را به ۸ قسمت مساوی تقسیم کرده و یک در میان شکاف هایی ایجاد کرده باشیم. با توجه به تعداد سوراخ ها فرکانس واقعی شافت یک چهارم فرکانس پالس های سنسور نوری است.

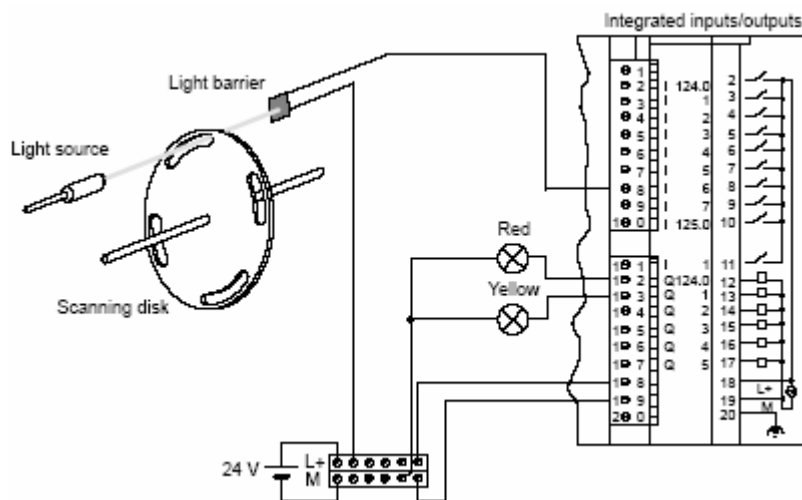

سرعت شافت در حالت نرمال بین ۹۶۰ تا ۱۰۸۰ دور در دقیقه rpm قابل قبول است می خواهیم اگر سرعت از ۱۰۸۰ rpm بالاتر رفت لامپ قرمز رنگ که به خروجی Q124.0 متصل است روشن و اگر سرعت از ۹۶۰ rpm پایین تر آمد لامپ زرد رنگ متصل به خروجی Q124.1 روشن گردد.

عملکرد فانکشن SFB30 برای این نیاز کنترلی در صفحه بعد ترسیم شده است. در پارامترهای سخت افزاری زمان نمونه برداری را 10 s انتخاب کرده سپس در برنامه نویسی SFB30 را همراه با DB62 (که پیش فرض سیستم و در عین حال در پارامترهای HWconfig قابل تغییر است) در OB100 و OB1 صدا میزنیم.

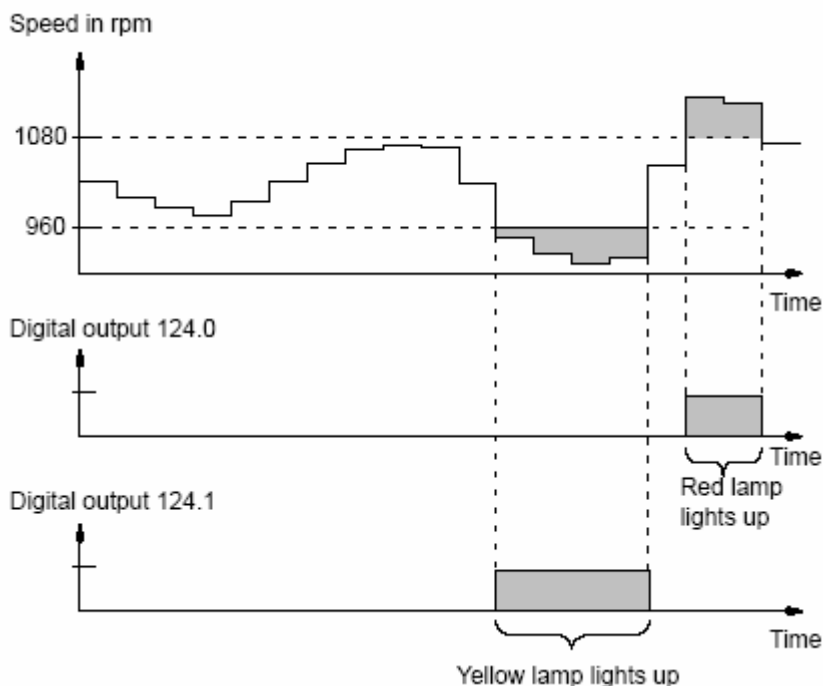

توجه شود که فرکانس مبنای مقایسه از دیدگاه برنامه فرکانس پالسهای سنسور نوری است که ۴ برابر فرکانس شافت است از اینرو لازم است ابتدا سرعتهای rpm مورد نظر را مطابق جدول زیر به فرکانس مبنا تبدیل کنیم.

| Comparison Value | Speed    | Frequency at a Configured Sample Time of 10 s |   |       | Upper/Lower Limit                           |
|------------------|----------|-----------------------------------------------|---|-------|---------------------------------------------|
| Upper limit      | 1080 rpm | 1080/ 60                                      | = | 18 Hz | 18 Hz 4 (light slots) = 72 Hz<br>=72000 mHz |
| Lower limit      | 960 rpm  | 960/ 60                                       | = | 16Hz  | 16 Hz 4 (light slots) = 64 Hz<br>=64000 mHz |

فرکانس حاصل برای استفاده در SFB30 لازم است بصورت mHz تبدیل گردد. بلاک های برنامه نویسی OB1 و OB100 در صفحات بعد آورده شده اند. همانطور که در OB100 مشاهده می شود فرکانسهای فوق در داخل متغیرهای حافظه ذخیره شده و این متغیرها بعنوان ورودی SFB30 در OB1 استفاده گردیده اند. در OB100 فانکشن SFB30 را صدا زده و مقادیر بالا و پایین یعنی 64000 و 72000 را به ورودی های آن میدهم ولی سایر ورودی ها را Reset می نمایم. بعلاوه با بررسی بیت BR شرایط را برای اجرا در OB1 آماده می سازیم.

**OB 100**

Network 1

|               |               |                                                        |
|---------------|---------------|--------------------------------------------------------|
| L             | L#64000       | Define comparison value PRES_L_LIMIT in                |
| T             | MD 4          | MD 4 (monitoring possible with STATUS VAR)             |
| SET           |               | Enable SFB 30 execution                                |
| =             | M 24.0        |                                                        |
| A             | M 24.0        | If M 24.0 = 1, i.e. EN = 1 at SFB 30, SFB is executed; |
| JNB           | m01           | If RLO = 0, jump to m01                                |
| CALL          | SFB 30, DB 62 |                                                        |
| PRES_U_LIMIT: | = L#72000     | Define comparison value PRES_U_LIMIT                   |
| PRES_L_LIMIT: | = MD 4        | Assign to MD 4                                         |
| SET_U_LIMIT:  | = FALSE       | SET_U_LIMIT = 0, to generate pos. edge in OB 1         |
| SET_L_LIMIT:  | = FALSE       | SET_L_LIMIT = 0, to generate pos. edge in OB 1         |
| FREQ:         | =             |                                                        |
| U_LIMIT:      | =             |                                                        |
| L_LIMIT:      | =             |                                                        |
| STATUS_U:     | =             |                                                        |
| STATUS_L:     | =             |                                                        |
| m01: A        | BR            | Query BR bit (= ENO at SFB 30) for error evaluation    |
| =             | M 24.1        |                                                        |

در OB1 ورودی های Set\_U\_Limit و Set\_L\_Limit همانطور که می بینیم True شده اند تا حدود بالا و پایین که مقادیر آنها در OB100 داده شده فعال گردند. مقدار فرکانس خروجی روی MD8 ریخته شده سپس با تقسیم بر 4000 و ضرب در 60 مقدار سرعت شافت بر حسب rpm محاسبه و در MD12 ریخته شده است.

**OB 1**

Network 1

|               |               |                                                       |
|---------------|---------------|-------------------------------------------------------|
| A             | M 24.1        | If M 24.1 = 1, i.e. EN = 1 at SFB 30, SFB is executed |
| JNB           | m01           | If RLO = 0, jump to m01                               |
| CALL          | SFB 30, DB 62 | Call SFB 30 with instance DB                          |
| PRES_U_LIMIT: | =             |                                                       |
| PRES_L_LIMIT: | =             |                                                       |
| SET_U_LIMIT:  | = TRUE        | Set comparison values with pos. edge                  |
| SET_L_LIMIT:  | = TRUE        | Current measured frequency is stored in               |
| FREQ:         | = MD 8        | MD 8                                                  |
| U_LIMIT:      | =             |                                                       |
| L_LIMIT:      | =             |                                                       |
| STATUS_U:     | = Q 124.0     | If Q 124.0 = 1, red lamp lights up                    |
| STATUS_L:     | = Q 124.1     | If Q 124.1 = 1, yellow lamp lights up                 |
| m01: A        | BR            | Query BR bit (= ENO at SFB 30) for error evaluation   |
| =             | M 24.1        |                                                       |
| L             | MD 8          | End if valid speed value has not been read            |
| L             | L# -1         |                                                       |
| ==D           |               |                                                       |
| BEC           |               |                                                       |
| L             | MD 8          | Convert measured frequency to actual shaft speed      |
| L             | 4000          |                                                       |
| /D            |               |                                                       |
| L             | L#60          |                                                       |
| *D            |               |                                                       |
| T             | MD 12         | Speed is stored in MD 12 in decimal format in 1/min   |



## برنامه ۵: کاربرد CPU314 IFM همراه با SFB39 برای کنترل موقعیت در سیستمی با تغذیه کنتاکتوری

در این مثال عملیات ماشین کاری روی قطعه کار که بر روی میز متحرک قرار گرفته انجام می شود. میز کار حرکت می کند تا به موقعیت مناسب برسد سپس متوقف شده تا عملیات ماشین کاری روی قطعه انجام شود. این عملیات در ۳ نقطه انجام می گردد.

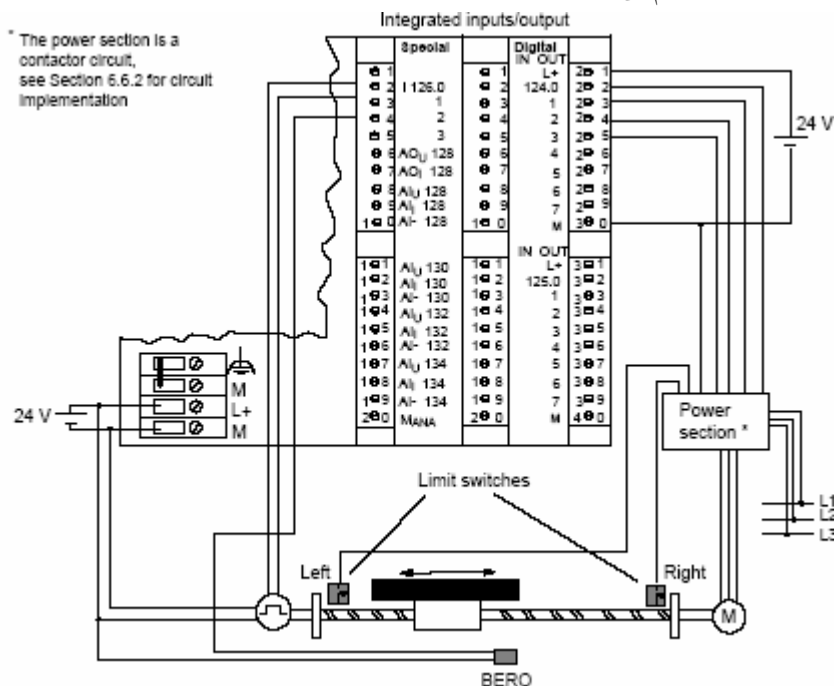

با روشن شدن سیستم عملیات سنکرون سازی بصورت زیر انجام می شود:

بدون توجه به موقعیت فعلی، میز کار بصورت Forward حرکت می کند تا به لیمیت سوئیچ سمت چپ برسد. در اینحالت موتور خاموش می شود. سپس موتور بصورت Backward روشن شده و حرکت می کند تا به سوئیچ رفرنس برسد. با آشکار شدن لبه مثبت توسط سوئیچ رفرنس عملیات سنکرون سازی انجام می شود و موتور مجدداً خاموش می شود. پس از مراحل فوق عملیات Positioning توسط برنامه شروع می گردد. در این مرحله میز کار بصورت Forward حرکت می کند تا به ۳ نقطه ای که برای ماشین کاری در نظر گرفته شده برسد در این نقاط موتور خاموش می شود. پس از اتمام عملیات ماشین کاری اپراتور قطعه کار را برداشته و قطعه جدید را روی میز قرار می دهد. مجدداً Positioning جدید توسط برنامه بصورت اتومات انجام می گیرد.

همانطور که قبلاً اشاره شد ورودیهای I126.0 و I126.1 برای انکودر و I126.3 برای سوئیچ رفرنس است. Q124.0 سرعت کم و Q124.1 سرعت زیاد را فعال می کند. Q124.2 برای حرکت Backward و Q124.3 برای حرکت Forward بکار می رود.

در این مثال انکودر ۲۵۰ پالس در هر دور میفرستد. هر دور انکودر معادل ۱۰ دور موتور است. بنابراین برای هر دور موتور انکودر ۲۵ پالس می فرستد. میز کار با هر دور موتور 3 mm حرکت می کند پس هر پالس انکودر طبق رابطه زیر برابر 0.12 mm خواهد بود.

$$3\text{mm} / 25 \text{ pulse} = 0.12 \text{ mm}$$

مقدار فوق که معادل یک پالس است را اصطلاحاً فاصله Increment می گویند.

در این مثال در هر عملیات Positioning لازم است مجدداً نقطه مبنا بررسی شود. این نقطه در وسط میز قرار گرفته است. طول کل تراورس ۱ متر و مبنا در 0.5 متری واقع شده است. با توجه به این اعداد معادل Increment آنها بصورت زیر خواهد بود:

$$500 \text{ mm} / 0.12 \text{ mm} = 4176 \text{ pulse}$$

$$1000\text{mm} / 0.12\text{mm} = 8333 \text{ pulse}$$

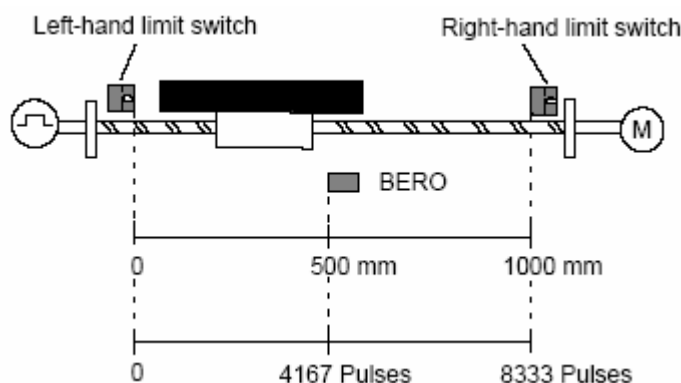

در این مثال میز کار لازم است در سه نقطه برای عملیات ماشین کاری بایستد. این نقاط همراه با معادل Increment آنها در جدول زیر آورده شده اند:

| Destination Position | Conversion for Specifying to SFB 39                                   |
|----------------------|-----------------------------------------------------------------------|
| 750 mm               | 750 mm : 0.12 mm per pulse = <b>6250</b> pulses (distance increments) |
| 400 mm               | 400 mm : 0.12 mm per pulse = <b>3333</b> pulses (distance increments) |
| 100 mm               | 100 mm : 0.12 mm per pulse = <b>833</b> pulses (distance increments)  |

## برنامه های کاربردی

پارامتر دیگری که لازم است مشخص گردد فاصله توقف است . منظور از فاصله توقف فاصله بین سرعت Creep تا نقطه توقف می باشد. این فاصله 60 mm در نظر گرفته شده که معادل ۵۰۰ پالس است.

$$60\text{mm} / 0.12\text{mm} = 500 \text{ pulse}$$

The screenshot shows the configuration for Instance DB 59 in the SIMATIC Manager software. The 'Positioning' tab is selected. The 'DB Number' is set to 59, and the 'Automatic Update at the Scan Cycle Check Point' checkbox is checked. Under the 'Drive Control by Means of' section, the '4 Digital Outputs (DO)' radio button is selected. The 'Evaluation of the Reference Point Switch for Direction' is set to 'Forward'. The 'Acceleration/Deceleration Distance' is set to 500 increments.

DB که لازم است همراه با SFB39 بکار رود طبق تنظیم فوق DB59 می باشد که این شماره پیش فرض سیستم است در عین حال قابل تغییر می باشد. مقادیر اولیه از جمله نقطه رفرنس و سه نقطه ماشین کاری در دیتا بلاک دیگری DB60 ریخته شده که در برنامه از آن استفاده می گردد. این DB همراه با برنامه OB1 در صفحات بعد آمده است.

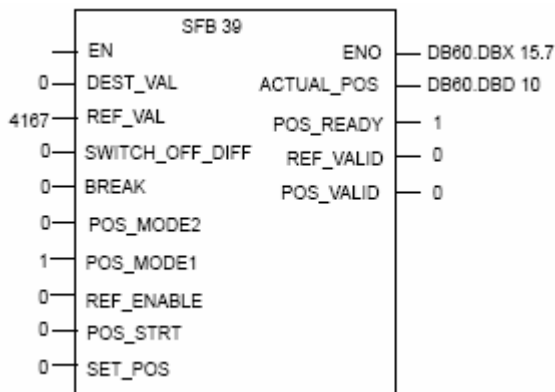

**DB 60**

| Address | Name            | Type          | Starting value | Comment                                                                              |
|---------|-----------------|---------------|----------------|--------------------------------------------------------------------------------------|
| 0.0     |                 | STRUCT        |                |                                                                                      |
| +0.0    | DEST_VAL        | DINT          | L#0            | Always contains the currently valid destination position for drive (SW1, SW2 or SW3) |
| +4.0    | REF_VAL         | DINT          | L#4176         | Reference point for BERO = 500 mm                                                    |
| +8.0    | SWITCH_OFF_DIFF | INT           | 0              | Switch-off difference (calculated at startup)                                        |
| +10.0   | ACTUAL_POS      | DINT          | L#0            | Output: Current actual value                                                         |
| +14.0   | Control byte    | BYTE          | B#16#0         | Control bits for positioning                                                         |
| +15.0   | Checkback byte  | BYTE          | B#16#0         | Checkback status bits from positioning                                               |
| +16.0   | Istw1           | DINT          | L#0            | Old actual value                                                                     |
| +20.0   | Sw1             | DINT          | L#6250         | Destination position for 1st machining step (750 mm)                                 |
| +24.0   | Sw2             | DINT          | L#3333         | Destination position for 2nd machining step (400 mm)                                 |
| +28.0   | Sw3             | DINT          | L#833          | Destination position for 3rd machining step (100 mm)                                 |
| +32.0   | SK1             | WORD          | W#16#0         | Auxiliary marker for sequencer                                                       |
| +34.0   | SK2             | WORD          | W#16#0         | Counter for jump-to list                                                             |
| =36.0   |                 | END_STRUCTURE |                |                                                                                      |

**OB 1**

Network 1

Call positioning

CALL SFB 39 , DB59

DEST\_VAL :=DB60.DBD0 Destination position for drive

REF\_VAL :=DB60.DBD4 Reference point for BERO

SWITCH\_OFF\_DIFF:=DB60.DBW8 Switch-off difference

BREAK := Unassigned means default value applies (0)

POS\_MODE2 :=DB60.DBX14.0 Jog mode forward

POS\_MODE1 :=DB60.DBX14.1 Jog mode backward

REF\_ENABLE :=DB60.DBX14.2 Control signal: Evaluate reference signal

POS\_STRT :=DB60.DBX14.3 Start positioning operation

SET\_POS :=

|                                      |                          |                                                             |
|--------------------------------------|--------------------------|-------------------------------------------------------------|
|                                      | ACTUAL_POS :=DB60.DBD10  | Output: Current actual value                                |
|                                      | POS_READY :=DB60.DBX15.0 | Checkback signal: Pos. op./jog mode terminated              |
|                                      | REF_VALID :=DB60.DBX15.1 | Checkback signal: Reference point switch reached            |
|                                      | POS_VALID :=DB60.DBX15.2 | Checkback signal: Synchronization hastakenplace             |
| A BR                                 |                          | Scanning the BR bits (= ENO at SFB 39) for error evaluation |
|                                      | = DB60.DBX 15.7          |                                                             |
| Checking that drive is at standstill |                          |                                                             |
|                                      | L S5T#200MS              | Scan for drive at standstill                                |
| AN T 1                               |                          | If no change in position within 200 ms,                     |
| SD T 1                               |                          | then drive at standstill                                    |
| JC m1                                |                          |                                                             |
|                                      | L DB60.DBD 16            | Save old actual value and                                   |
|                                      | L DB60.DBD 10            | current actual value                                        |
|                                      | T DB60.DBD 16            | for next comparison                                         |
| ==D                                  |                          |                                                             |
|                                      | = DB60.DBX 14.4          | Memory bit for drive at standstill                          |
| m1: NOP 0                            |                          |                                                             |
|                                      | A DB60.DBX 14.5          | Memory bit for processing set                               |
| JC m13                               |                          |                                                             |
| Switching the system on              |                          |                                                             |
|                                      | A I 0.0                  | Momentary-contact switch "Setup"                            |
|                                      | FP DB60.DBX 32.1         | Edge evaluation for momentary-contact switch                |
|                                      | AN I 0.1                 | Interlock with automatic mode                               |
|                                      | AN DB60.DBX 32.2         |                                                             |
|                                      | S DB60.DBX 32.0          | Auxiliary marker for "Setup" sequencer                      |
|                                      | AN DB60.DBX 32.0         | Jump if not "Setup"                                         |
| JC m8                                |                          |                                                             |
|                                      | L DB60.DBW 34            | Counter for jump-to list                                    |
| JL m2                                |                          | Call jump-to list                                           |
| JU m3                                |                          | Traverse to left limit switch                               |
| JU m4                                |                          | Switch off axis                                             |
| JU m5                                |                          | Start forward to right limit switch                         |
| JU m6                                |                          | Switch off axis                                             |
| JU m7                                |                          | Terminate setup                                             |
| m2: L 0                              |                          |                                                             |
|                                      | T DB60.DBW 34            |                                                             |
| BEU                                  |                          |                                                             |
| m3: NOP 0                            |                          |                                                             |
|                                      | AN DB60.DBX 14.1         |                                                             |
|                                      | S DB60.DBX 14.1          | Jog mode backward                                           |
|                                      | A DB60.DBX 14.4          | Axis still at standstill                                    |
| BEC                                  |                          |                                                             |
|                                      | L 1                      | Next step                                                   |
|                                      | T DB60.DBW 34            |                                                             |
| BEU                                  |                          |                                                             |
| m4: NOP 0                            |                          |                                                             |
|                                      | AN DB60.DBX 15.0         | If positioning not terminated                               |
|                                      | A DB60.DBX 14.4          | and drive at standstill,                                    |
|                                      | S DB60.DBX 14.1          | then switch axis to Stop                                    |
|                                      | S DB60.DBX 14.0          |                                                             |
|                                      | ON DB60.DBX 14.1         | Wait for axis stop                                          |
|                                      | ON DB60.DBX 14.0         |                                                             |
| BEC                                  |                          |                                                             |
|                                      | L 2                      | Next step                                                   |

|                       |             |          |      |                                                |
|-----------------------|-------------|----------|------|------------------------------------------------|
|                       | T           | DB60.DBW | 34   |                                                |
|                       | BEU         |          |      |                                                |
| m5:                   | NOP         | 0        |      |                                                |
|                       | A           | DB60.DBX | 14.0 | If Stop signal active,                         |
|                       | A           | DB60.DBX | 14.1 |                                                |
|                       | R           | DB60.DBX | 14.1 | then reset Stop signal                         |
|                       | R           | DB60.DBX | 14.0 |                                                |
|                       | BEC         |          |      |                                                |
|                       | SET         |          |      |                                                |
|                       | S           | DB60.DBX | 14.0 | Jog mode forward                               |
|                       | S           | DB60.DBX | 14.2 | Set control signal: REF_ENABLE                 |
|                       | A           | DB60.DBX | 14.4 | Axis still at standstill                       |
|                       | BEC         |          |      |                                                |
|                       | L           | 3        |      | Next step                                      |
|                       | T           | DB60.DBW | 34   |                                                |
|                       | BEU         |          |      |                                                |
| m6:                   | NOP         | 0        |      |                                                |
|                       | AN          | DB60.DBX | 15.0 | Positioning not terminated                     |
|                       | A           | DB60.DBX | 14.4 | Drive at standstill                            |
|                       | S           | DB60.DBX | 14.1 | Switch axis to stop                            |
|                       | S           | DB60.DBX | 14.0 |                                                |
|                       | ON          | DB60.DBX | 14.0 | Wait for axis stop                             |
|                       | ON          | DB60.DBX | 14.1 |                                                |
|                       | BEC         |          |      |                                                |
|                       | L           | 4        |      | Next step                                      |
|                       | T           | DB60.DBW | 34   |                                                |
|                       | BEU         |          |      |                                                |
| m7:                   | NOP         | 0        |      | Terminate setup                                |
|                       | SET         |          |      |                                                |
|                       | R           | DB60.DBX | 14.1 | Reset Stop signal                              |
|                       | R           | DB60.DBX | 14.0 | (terminate setup)                              |
|                       | R           | DB60.DBX | 32.0 |                                                |
|                       | L           | 0        |      | Reset counter for jump-to list                 |
|                       | T           | DB60.DBW | 34   |                                                |
|                       | BEU         |          |      |                                                |
| m8:                   | NOP         | 0        |      |                                                |
| <b>Automatic mode</b> |             |          |      |                                                |
|                       | A I 0.1     |          |      | Momentary-contact switch for Automatic         |
|                       | FP DB60.DBX | 32.3     |      | Edge evaluation for momentary-contact switch   |
|                       | AN I 0.0    |          |      | Interlock with "Setup"                         |
|                       | AN DB60.DBX | 32.0     |      |                                                |
|                       | S DB60.DBX  | 32.2     |      | Set memory bit for "Automatic" sequencer       |
|                       | AN DB60.DBX | 32.2     |      | End if not "Automatic"                         |
|                       | BEC         |          |      |                                                |
|                       | L DB60.DBW  | 34       |      | Counter for jump-to list                       |
|                       | JL m9       |          |      | Call jump-to list                              |
|                       | JU m10      |          |      | Load 1st destination position                  |
|                       | JU m11      |          |      | Load 2nd destination position                  |
|                       | JU m12      |          |      | Load 3rd destination position                  |
| m9:                   | L 0         |          |      |                                                |
|                       | T DB60.DBW  | 34       |      |                                                |
|                       | BEU         |          |      |                                                |
| m10:                  | NOP 0       |          |      |                                                |
|                       | L DB60.DBW  | 20       |      | Load destination position for 1stmachiningstep |

|                  |             |      |                                                      |
|------------------|-------------|------|------------------------------------------------------|
|                  | T DB60.DBX  | 0    | Save it as destination position for drive            |
|                  | AN DB60.DBX | 14.3 | Start positioning operation                          |
|                  | S DB60.DBX  | 14.3 |                                                      |
|                  | BEC         |      |                                                      |
|                  | ON DB60.DBX | 15.0 | If positioning operation not yet terminated          |
|                  | ON DB60.DBX | 14.4 | or drive running                                     |
|                  | BEC         |      |                                                      |
|                  | L 1         |      | Next step                                            |
|                  | T DB60.DBW  | 34   |                                                      |
|                  | SET         |      |                                                      |
|                  | R DB60.DBX  | 14.3 | Reset control signal for start positioning operation |
|                  | S DB60.DBX  | 14.5 | Start machining                                      |
|                  | BEU         |      |                                                      |
| m11:             | NOP 0       |      |                                                      |
|                  | L DB60.DBX  | 24   | Loaddestination position for2ndmachining step        |
|                  | T DB60.DBX  | 0    | Save it as destination position for drive            |
|                  | AN DB60.DBX | 14.3 | Start positioning operation                          |
|                  | S DB60.DBX  | 14.3 |                                                      |
|                  | BEC         |      |                                                      |
|                  | ON DB60.DBX | 15.0 | If positioning operation not yet terminated          |
|                  | ON DB60.DBX | 14.4 | or drive running                                     |
|                  | BEC         |      |                                                      |
|                  | L 2         |      | Next step                                            |
|                  | T DB60.DBW  | 34   |                                                      |
|                  | SET         |      |                                                      |
|                  | R DB60.DBX  | 14.3 | Reset control signal for start positioning operation |
|                  | S DB60.DBX  | 14.5 | Start machining                                      |
|                  | BEU         |      |                                                      |
| m12:             | NOP 0       |      |                                                      |
|                  | L DB60.DBX  | 28   | Loaddestination position for3rdmachining step        |
|                  | T DB60.DBX  | 0    | Save it as destination position for drive            |
|                  | AN DB60.DBX | 14.3 | Start positioning operation                          |
|                  | S DB60.DBX  | 14.3 |                                                      |
|                  | BEC         |      |                                                      |
|                  | ON DB60.DBX | 15.0 | If positioning operation not yet terminated          |
|                  | ON DB60.DBX | 14.4 | or drive running                                     |
|                  | BEC         |      |                                                      |
|                  | L 0         |      | Next step                                            |
|                  | T DB60.DBW  | 34   |                                                      |
|                  | SET         |      |                                                      |
|                  | R DB60.DBX  | 14.3 | Reset control signal for start positioning operation |
|                  | S DB60.DBX  | 14.5 | Start machining                                      |
|                  | R DB60.DBX  | 32.2 | Terminate automatic mode                             |
|                  | BEU         |      |                                                      |
| <b>Machining</b> |             |      |                                                      |
| m13:             | NOP 0       |      | Simulation of machining via waiting time             |
|                  | A T 2       |      |                                                      |
|                  | R DB60.DBX  | 14.5 | Terminate machining                                  |
|                  | L S5T#2S    |      |                                                      |
|                  | A DB60.DBX  | 14.5 |                                                      |
|                  | SD T 2      |      |                                                      |

**برنامه ۶: کاربرد CPU314 IFM همراه با SFB39 برای کنترل برش در سیستم مبتنی بر درایو**  
 در فرآیندی مانند شکل زیر لازمست فویل کلاف به طولهای ۲ متری بریده شود. انکودر Incremental فاصله لبه فویل را آشکار میسازد. فویل برای عملیات برش متوقف شده و عمل برش انجام می شود. وقتی رول جدیدی نصب می شود یا وقتی که عملیات برش با خطا مواجه می شود لازم است Jog Mode انجام پذیرد. باز شدن رول توسط برنامه انجام می شود و وقتی برش انجام شد نقطه رفرنس مجدداً به فانکشن IFM بعنوان مقدار جدید داده می شود. خروجی آنالوگ که به درایو داده شده از نوع  $\pm 10V$  است این خروجی به آدرس PQW128 و انکودر به ورودی های I126.0 و I126.1 متصل می باشد.

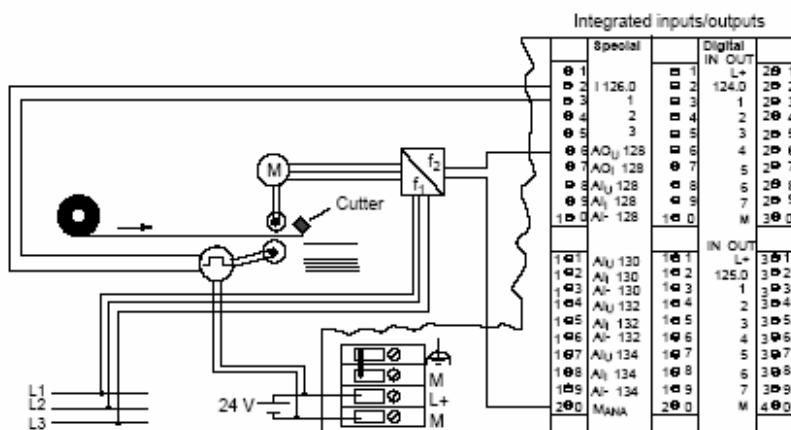

در این مثال انکودر در هر دور ۱۰۰ پالس میفرستد. هر دور انکودر معادل ۵ دور موتور است. بنابراین برای هر دور موتور انکودر ۲۰ پالس ارسال می دارد. از آنجا که با هر دور موتور فویل 4 mm باز می شود بنابراین هر پالس معادل 0.2 mm است که به این فاصله Increment می گوئیم.  $(4 \text{ mm} / 20 \text{ pulse} = 0.2 \text{ mm})$   
 طول برش 2 متر است که معادل 10,000 پالس خواهد بود.  $(2000 \text{ mm} / 0.2 \text{ mm} = 10,000 \text{ pulse})$   
 عدد 10,000 بعنوان DEST\_VAL به ورودی فانکشن SFB39 داده می ود.

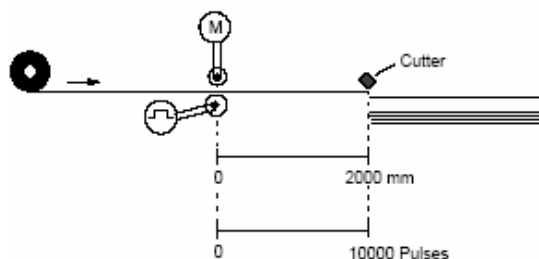



### ماکزیمم سرعت

فرض شده جنس فویل به گونه ای است که میتواند با ماکزیمم سرعت باز شود. بیشترین سرعت با مقدار آنالوگ  $v = 10 \text{ V}$  حاصل می شود بنابراین مقدار Break از رابطه زیر صفر بدست می آید. این مقدار به ورودی فانکشن SFB39 داده می شود.

$$v = \frac{10 \text{ V}}{256} \times (256 - \text{BREAK}) \text{ or } \text{BREAK} = 256 \times \left(1 - \frac{v}{10 \text{ V}}\right)$$

### ماکزیمم شتاب

با فرض اینکه ماکزیمم سرعت لازمست در نقطه 0.1 متری اتفاق بیفتد داریم  $100 \text{ mm} / 0.2 \text{ mm} = 500 \text{ pulse}$  مقدار 500 در پارامترهای سخت افزار Hwconfig وارد می شود.

### رسیدن به نقطه نهایی (Switch\_Off\_Diff)

این فاصله ای است که فویل پس از قطع شدن موتور طی می کند و بصورت یک ورودی به SFB39 داده می شود. برای محاسبه دقیق لازمست ابتدا این مقدار صفر داده شود سپس یک بار روی فویل عمل یرش انجام شود. میزان اختلاف آن با طول ۲ متر را اندازه گرفته با تقسیم بر 0.2 mm به پالس تبدیل کنید و عدد نتیجه را به ورودی SFB39 بدهید.

شکل کلی بلاک همراه با برنامه OB1 در صفحه بعد آمده است. مقادیر اولیه در DB10 تعریف شده اند و SFB39 همراه با DB59 صدا زده شده است.

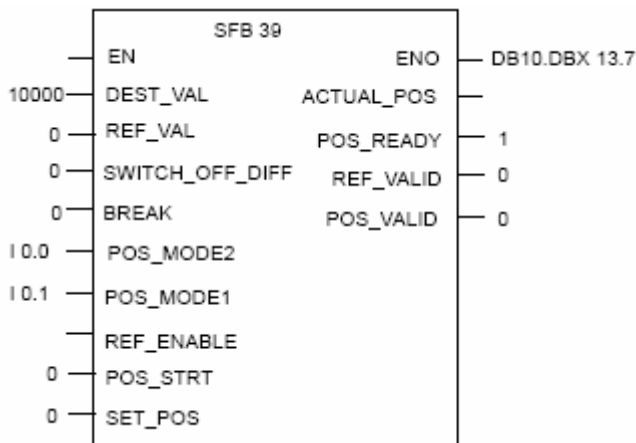
**DB10**

| Address | Name                | Type           | Starting value | Comment                                        |
|---------|---------------------|----------------|----------------|------------------------------------------------|
| 0.0     |                     | STRUCT         |                |                                                |
| +0.0    | DEST_VAL            | DINT           | L#10000        | Destination position: Length of the foil = 2 m |
| +4.0    | REF_VAL             | DINT           | L#0            | Reference point = 0                            |
| +8.0    | SWITCH_OFF_D<br>IFF | INT            | 0              | Switch-off difference (calculated at startup)  |
| +10.0   | Break               | BYTE           | B#16#0         | Maximum velocity = 10 V                        |
| +11.0   | ---                 | BYTE           | B#16#0         | Unused                                         |
| +12.0   | Control byte        | BYTE           | B#16#0         | Control bits for positioning                   |
| +13.0   | Checkback byte      | BYTE           | B#16#0         | Checkback status bits from positioning         |
| =14.0   |                     | END_STR<br>UCT |                |                                                |

**OB1**

Network 1

Call positioning

```

CALL SFB 39 , DB59
    DEST_VAL :=DB10.DBD0    Destination position (foil length = 2 m)
    REF_VAL :=DB10.DBD4    Reference point (foil start)
    SWITCH_OFF_DIFF:=DB10.DBW8    Switch-off difference
    BREAK :=DB10.DBB10    Maximum velocity
    POS_MODE2 :=DB10.DBX12.0    Jog mode forward
    POS_MODE1 :=DB10.DBX12.1    Jog mode backward
    REF_ENABLE :=
    POS_STRT :=DB10.DBX12.2    Start positioning operation
    SET_POS :=DB10.DBX12.3    Control signal: Accept REF_VAL as new actual
    ACTUAL_POS :=            value
    POS_READY :=DB10.DBX13.0    Checkback signal: Pos. oper./jog mode running
    REF_VALID :=DB10.DBX13.1    Checkback signal: Ref. point switch reached

```

|                                  |                          |                                                                                                              |
|----------------------------------|--------------------------|--------------------------------------------------------------------------------------------------------------|
| A BR<br>= DB10.DBX 13.7          | POS_VALID :=DB10.DBX13.2 | Checkback signal: Synchron. has taken place<br>Scanning the BR bit (= ENO at SFB 39) for<br>error evaluation |
| Setting up the foil              |                          |                                                                                                              |
| JC ml                            | A DB10.DBX 12.4          | During job execution: Cut foil? If yes,<br>then jump to execution: Cut foil                                  |
|                                  | A I 0.0                  | Momentary-contact switch: Jog forward                                                                        |
|                                  | AN I 0.1                 | Interlock with jog backward                                                                                  |
|                                  | AN I 0.3                 | Interlock with automatic                                                                                     |
|                                  | = DB10.DBX 12.0          | Start jog forward                                                                                            |
|                                  | A I 0.1                  | Momentary-contact switch: Jog backward                                                                       |
|                                  | AN I 0.0                 | Interlock with jog forward                                                                                   |
|                                  | AN I 0.3                 | Interlock with automatic                                                                                     |
|                                  | = DB10.DBX 12.1          | Start jog backward                                                                                           |
|                                  | A I 0.2                  | Momentary-contact switch: Cut foil and set reference<br>point                                                |
|                                  | FP DB10.DBX 12.7         | Edge evaluation for momentary-contact switch                                                                 |
|                                  | A DB10.DBX 13.0          | Scan POS:READY for positioning terminated                                                                    |
|                                  | S DB10.DBX 12.4          | Set memory marker for job request: Cut foil                                                                  |
| Automatic mode                   |                          |                                                                                                              |
|                                  | AN I 0.3                 | Automatic mode switch                                                                                        |
| BEC                              | AN DB10.DBX 12.5         | Auxiliary memory marker for terminating auto-<br>matic mode                                                  |
|                                  | AN DB10.DBX 12.2         | Start positioning operation                                                                                  |
|                                  | S DB10.DBX 12.2          |                                                                                                              |
|                                  | S DB10.DBX 12.5          | Set auxiliary memory marker for terminating<br>automatic mode                                                |
| BEC                              | A DB10.DBX 13.0          | If positioning terminated, then                                                                              |
|                                  | S DB10.DBX 12.4          | set memory marker for cutting the foil                                                                       |
|                                  | R DB10.DBX 12.2          |                                                                                                              |
|                                  | R DB10.DBX 12.5          | Reset auxiliary memory marker                                                                                |
| BEU                              |                          |                                                                                                              |
| Cut foil, accept reference point |                          |                                                                                                              |
| m1: NOP 0                        |                          |                                                                                                              |
|                                  | A I 0.7                  | Checkback signal from cutter, cutting termi-nated                                                            |
|                                  | A DB10.DBX 12.3          | Reference point has been accepted by IF as new<br>actual value                                               |
|                                  | R DB10.DBX 12.3          | Reset signal                                                                                                 |
|                                  | R DB10.DBX 12.4          | Reset memory marker for cutting job                                                                          |
|                                  | R Q 4.0                  | Reset signal for cutter                                                                                      |
|                                  | L S5T#500MS              | Waiting time till drive standstill                                                                           |
|                                  | A DB10.DBX 12.4          | (e.g.: 500 ms)                                                                                               |
|                                  | SD T 1                   |                                                                                                              |
|                                  | A DB10.DBX 13.0          | Positioning terminated,                                                                                      |
|                                  | A DB10.DBX 12.4          | Memory marker for cutting job set<br>and time out?                                                           |
|                                  | A T 1                    |                                                                                                              |
|                                  | S DB10.DBX 12.3          | Then accept reference point as actual value                                                                  |
|                                  | S Q 4.0                  | Start cutting                                                                                                |

### برنامه ۷: انجام Positioning با خروجی آنالوگ CPU31xC و توسط SFB44

در این مثال Positioning با خروجی آنالوگ و استفاده از SFB44 نشان داده میشود سیگنال های کنترلی برای مد اتوماتیک بصورت ترتیبی ایجاد میشوند امکان مد دستی یعنی Jog Mode و Incremental نیز وجود دارد. همانطور که در شکل زیر نشان داده شده است یک Loading Portal وظیفه جابجایی قطعه ای که لازم است روی آن عملیات ماشین کاری انجام شود را بعهده دارد. این پرتال قطعه را از روی نوار نقاله ورودی برداشته و روی ماشین دوم قرار می دهد. پس از اتمام ماشین کاری آنرا برداشته و به ایستگاه تست منتقل می کند و پس از تست آنرا روی نوار نقاله خروجی قرار می دهد.

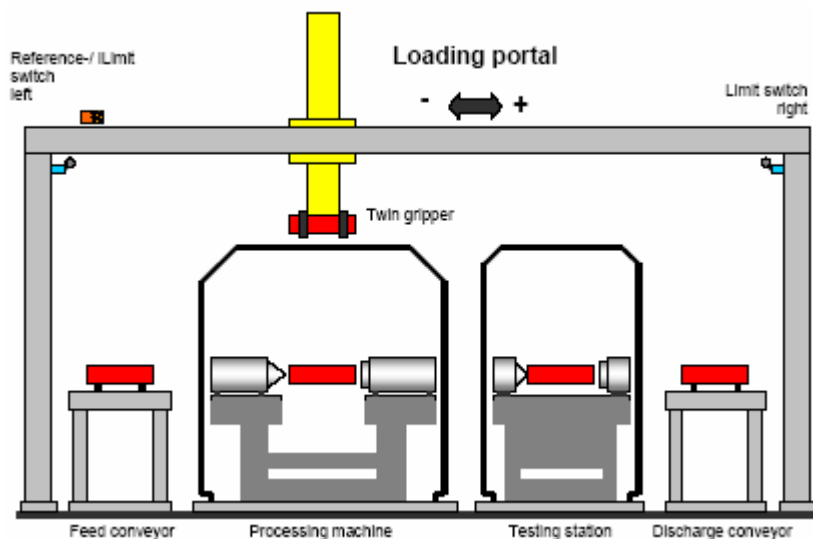

حرکت افقی پرتال توسط موتور سرداریو و حرکت عمودی آن با سیلندر پنوماتیکی انجام می شود. اگر محور سنکرون نشده باشد لازم است قبل از شروع کار عملیات سنکرون سازی انجام شود. برای پرهیز از طولانی شدن برنامه فرض بر اینست که محورها سنکرون شده اند لذا صرفاً به عملیات اصلی Positioning میپردازیم. توالی عملیات کنترلی در شکل صفحه بعد نشان داده شده است.

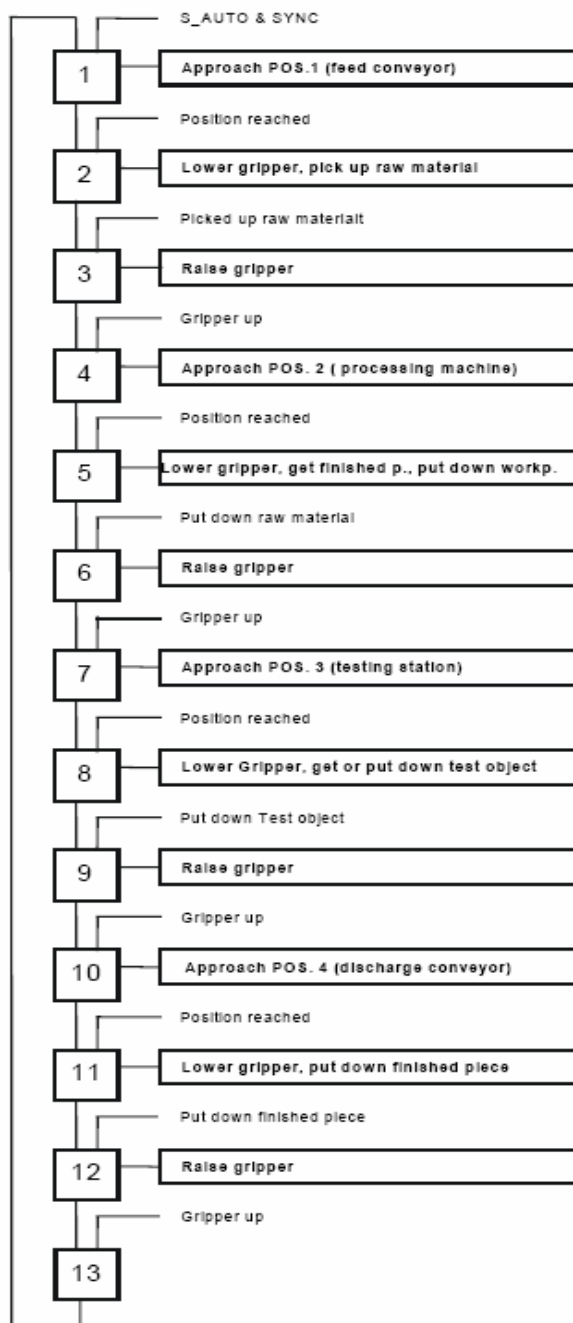

## تبدیل فواصل به پالس

انکودر در هر دور ۲۵۰۰ پالس میفرستد. هر دور انکودر معادل ۴ دور موتور است و با هر دور موتور پرتال به اندازه 100 mm جابجا می شود. یعنی هر دور انکودر معادل 25mm است. پس

$$25 \text{ mm} / 2500 \text{ pulse} = 0.01 \text{ mm}$$

یعنی هر پالس انکودر معادل جابجایی 0.01 mm است.

بدین ترتیب موقعیت فواصل ۴ گانه پرتال با معادل پالس آنها در جدول زیر آمده است.

| Target positions              | Conversion to pulses (distance increments)      |
|-------------------------------|-------------------------------------------------|
| Position 1 Feed conveyor      | 100 mm / 0.01 mm/Imp. = <b>10 000</b> pulses    |
| Position 2 processing machine | 1800 mm / 0.01 mm/pulse = <b>180 000</b> pulses |
| Position 3 Testing station    | 3000 mm / 0.01 mm/Imp. = <b>300 000</b> pulses  |
| Position 4 Discharge conveyor | 4500 mm / 0.01 mm/Imp. = <b>450 000</b> pulses  |

## پارامترهای تنظیمی در HWconfig

این پارامترها مطابق جدول زیر تنظیم می شود:

| Parameters                                | Input                                                                                    |
|-------------------------------------------|------------------------------------------------------------------------------------------|
| Type of technology                        | Positioning with analog output                                                           |
| Target range                              | 100 pulses<br>(1 mm / 0,01 mm/Imp. = 100)                                                |
| Monitoring time                           | 2000 ms                                                                                  |
| Maximum speed                             | 10000 pulses/s                                                                           |
| Creep/reference approach speed            | 100 pulses/s                                                                             |
| Axis type                                 | Linear axis                                                                              |
| Software limit switch Start               | -5000 pulses<br>Operating range limit Start<br>(-50 mm / 0.01 mm/Imp. = -5000 pulses)    |
| Software limit switch End                 | 500,000 pulses<br>Operating range limit End<br>(5000 mm / 0.01 mm/Imp. = 500,000 pulses) |
| Reference point to reference point switch | In plus direction                                                                        |
| Increments per encoder revolution         | 2500                                                                                     |
| Counting direction                        | Standard<br>(Track A transition before B = positive actual value)                        |

**Changeover Difference**

در این مثال فرض شده که فاصله Changeover معادل 50 mm است که معادل پالس آن بصورت زیر است:

$$50 \text{ mm} / 0.01 \text{ mm} = 5000 \text{ pulses}$$

**Switch-Off Difference**

این فاصله که اختلاف بین نقطه Off و مقصد است بایستی بطور دقیق و مطابق مراحل زیر انجام شود:

۱. ابتدا مقدار آنرا بزرگتر یا مساوی نصف Target Range قرار دهید. یعنی بزرگتر یا مساوی ۵۰.
۲. پرتال را یکبار در مد Absolute Incremental حرکت دهید تا بایستد.
۳. فاصله نقطه ایستادن را تا نقطه مقصد اندازه گیری کنید و آنرا بعنوان فاصله Switch off استفاده کنید. در این مثال این فاصله ۶۰ پالس در نظر گرفته شده است.

در این مثال برنامه OB100 برای شرایط و مقادیر اولیه بکار رفته است. در OB1 بلاک FB3 همراه با DB3 صدا زده شده و در FB3 فانکشن SFB44 همراه با DB6 فراخوان شده است.

**DATA\_BLOCK DB 6**

TITLE =  
AUTHOR : SIMATIC  
NAME : DL\_ANA  
VERSION : 1.0

```
SFB 44
BEGIN
LADDR := W#16#310;
CHANNEL := 0;
DRV_EN := FALSE;
START := FALSE;
DIR_P := FALSE;
DIR_M := FALSE;
STOP := FALSE;
ERR_A := FALSE;
MODE_IN := 1;
TARGET := L#1000;
SPEED := L#1000;
WORKING := FALSE;
POS_RCD := FALSE;
MSR_DONE := FALSE;
SYNC := FALSE;
ACT_POS := L#0;
MODE_OUT := 0;
ERR := W#16#0;
ST_ENBLD := FALSE;
ERROR := FALSE;
STATUS := W#16#0;
ACCEL := L#100;
DECEL := L#100;
CHGDIF_P := L#1000;
```

```

CUTOFFDIFF_P := L#100;
CHGDIFF_M := L#1000;
CUTOFFDIFF_M := L#100;
PARA := FALSE;
DIR := FALSE;
CUTOFF := FALSE;
CHGOVER := FALSE;
RAMP_DN := FALSE;
RAMP_UP := FALSE;
DIST_TO_GO := L#0;
LAST_TRG := L#0;
BEG_VAL := L#0;
END_VAL := L#0;
LEN_VAL := L#0;
JOB_REQ := FALSE;
JOB_DONE := TRUE;
JOB_ERR := FALSE;
JOB_ID := 0;
JOB_STAT := W#16#0;
JOB_VAL := L#0;
JOB_DBNR := 0;
JOB_DBOFFSET := 0;
RES[0] := B#16#0;
RES[1] := B#16#0;
RES[2] := B#16#0;
RES[3] := B#16#0;
RES[4] := B#16#0;
RES[5] := B#16#0;
RES[6] := B#16#0;
RES[7] := B#16#0;
END_DATA_BLOCK

```

---

### FUNCTION\_BLOCK FB 3

```

TITLE =Sample 3: Loading portal
//This sample shows a practical application.
//The program has the following structure:
// 1. Sequential control for automatic processing
// 2. Operating mode section with position assignment / calculation
// 3. Positioning call SFB ANALOG
// 4. Evaluation of IN POSITION (POS_RCD)
AUTHOR : SIMATIC
NAME : PORTAL
VERSION : 1.0

```

### VAR

```

DRV_EN : BOOL ; //SFB parameter: Drive enable
START : BOOL ; //SFB parameter: Start general
DIR_P : BOOL ; //SFB-Parameter: Start positive run
DIR_M : BOOL ; //SFB parameter: Start negative run
STOP : BOOL ; //SFB parameter: Run Stop
ERR_A : BOOL ; //SFB parameter: Global acknowledgment of hardware error
MODE_IN : INT ; //SFB parameter: Operating mode
TARGET : DINT ; //SFB parameter: Target / Distance
SPEED : DINT ; //SFB parameter: Speed
WORKING : BOOL ; //SFB parameter: Run in operation
POS_RCD : BOOL ; //SFB parameter: In specified position
MSR_DONE : BOOL ; //SFB parameter: Length measurement done
SYNC : BOOL ; //SFB parameter: Axis is synchronized
ACT_POS : DINT ; //SFB parameter: actual position value
MODE_OUT : INT ; //SFB parameter: active / configured operating mode

```



```

ERR : WORD ; //SFB parameter: Hardware error
ST_ENBLD : BOOL ; //SFB parameter: Start enable
ERROR : BOOL ; //SFB parameter: Run start/resume error
STATUS : WORD ; //SFB parameter: Error ID
S_DRV_EN : BOOL ; //Control signal: Drive enable / Controller enable
S_STOP : BOOL ; //Control signal: Stop
S_ERR_A : BOOL ; //Control signal: Global acknowledgment of hardware error
S_REF : BOOL ; //Control signal: Start Reference point approach
S_DIR_PF : BOOL ; //Control signal: Jogging into positive direction, rapid speed
S_DIR_MF : BOOL ; //Control signal: Jogging into negative direction, rapid speed
S_DIR_PS : BOOL ; //Control signal: Jogging into positive direction, slow speed
S_DIR_MS : BOOL ; //Control signal: Jogging into positive direction, negative speed
S_POS1 : BOOL ; //Control signal: Approach Pos 1
S_POS2 : BOOL ; //Control signal: Approach Pos 2
S_POS3 : BOOL ; //Control signal: Approach Pos 3
S_POS4 : BOOL ; //Control signal: Approach Pos 4
S_AUTO : BOOL ; //Control signal: Automatic=1 Manual=0
Pos1 : DINT := L#10000; //Setpoint: Position 1 (Feed conveyor)
Pos2 : DINT := L#180000; //Setpoint: Position 2 (Processing machine)
Pos3 : DINT := L#300000; //Setpoint: Position 3 (Testing station)
Pos4 : DINT := L#450000; //Setpoint: Position 4 (Delivery conveyor)
Speed_FAST : DINT := L#600; //Setpoint: RAPID speed (depending on maximum speed)
Speed_SLOW : DINT := L#100; //Setpoint: SLOW speed (depending on maximum speed)
A_Pos1 : BOOL ; //Auto: Approach Pos. 1
A_Pos2 : BOOL ; //Auto: Approach Pos. 2
A_Pos3 : BOOL ; //Auto: Approach Pos. 3
A_Pos4 : BOOL ; //Auto: Approach Pos. 4
Pos1_RCD : BOOL ; //Position 1 reached
Pos2_RCD : BOOL ; //Position 2 reached
Pos3_RCD : BOOL ; //Position 3 reached
Pos4_RCD : BOOL ; //Position 4 reached
POS_RCD_FM : BOOL ; //Edge evaluation position reached
TimeStart1 : BOOL ; //Delay time 1 start
TimeStart2 : BOOL ; //Delay time 2
StepNr : BYTE ; //Step number
END_VAR
BEGIN
NETWORK
TITLE =Default values see OB100
//Switchover/switch-off difference, acceleration, deceleration and speed are set
//in OB100

NETWORK
TITLE =Sequential control for auto mode

//Reset sequential control
A #S_AUTO;
JC sres;
R #A_Pos1;
R #A_Pos2;
R #A_Pos3;
R #A_Pos4;
L 0;
T #StepNr;
JU sEnd;
sres: NOP 0;

//Sequential control
L #StepNr;
JL se;

```

```

JU s0; //Step 0
JU s1; // Step 1, approach POS.1 (Feed tape)
JU s2; // Step 2, lower gripper, fetch raw material
JU s3; // Step 3, raise gripper
JU s4; // Step 4, approach POS.2 (Processing machine)
JU s5; // Step 5, lower gripper, fetch finished part, deliver raw material
JU s6; //Step 6, raise gripper
JU s7; // Step 7, approach POS.3 (Testing station)
JU s8; // Step 8. Lower gripper, fetch / deliver test object
JU s9; //Step 9, raise gripper
JU s10; // Step 10, approach POS.4 (Delivery conveyor)
JU s11; //Step 11, lower gripper, deliver finished part
JU s12; //Step 12, raise gripper
JU s13; //Step 13, return jump

se: L 0;
T #StepNr;
JU sEnd;
s0: A #SYNC; //If axis is synchronized ...
JC next; //.. then next step
JU sEnd; //.. otherwise Stop
//-----
s1: SET ; //STEP 1
S #A_Pos1; // -> approach POS.1 FEED CONVEYOR
A #Pos1_RCD; //If in POS.1 ..
JC next; //.. then next step
JU sEnd; // .. otherwise wait

s2: SET ; //STEP 2
S #TimeStart1; // -> Lower gripper, fetch raw material
R #A_Pos1;
A T 10; //When raw material is fetched ..
JC next; //.. then next step
JU sEnd; // .. otherwise wait

s3: SET ; //STEP 3
S #TimeStart2; // -> Raise gripper
R #TimeStart1;
A T 11; // After gripper is raised ..
JC next; //.. then next step
JU sEnd; // .. otherwise wait

//-----
s4: SET ; //STEP 4
S #A_Pos2; // -> Approach POS.2 PROCESSING MACHINE
R #TimeStart2;
A #Pos2_RCD; // When in POS.2 ..
JC next; //.. then next step
JU sEnd; // .. otherwise wait

s5: SET ; //STEP 5
S #TimeStart1; // -> Lower gripper, fetch finished part, deliver raw material
R #A_Pos2;
A T 10; // When raw material is delivered ..
JC next; //.. then next step
JU sEnd; // .. otherwise wait

s6: SET ; //STEP 6
S #TimeStart2; // -> Raise gripper
R #TimeStart1;
A T 11; //After gripper is raised

```

## برنامه های کاربردی

```

JC next; //.. then next step
JU sEnd; // .. otherwise wait

//-----
s7: SET ; //STEP 7
S #A_Pos3; // -> Approach POS.3 TESTING STATION
R #TimeStart2;
A #Pos3_RCD; // When in POS.3 ..
JC next; //.. then next step
JU sEnd; // .. otherwise wait

s8: SET ; //STEP 8
S #TimeStart1; // -> Lower gripper, fetch / deliver test object
R #A_Pos3;
A T 10; // When test object is delivered ..
JC next; //.. then next step
JU sEnd; // .. otherwise wait

s9: SET ; //STEP 9
S #TimeStart2; // -> Raise gripper
R #TimeStart1;
A T 11; // After gripper is raised ..
JC next; //.. then next step
JU sEnd; // .. otherwise wait

//-----
s10: SET ; //STEP 10
S #A_Pos4; // -> Approach POS.4 DELIVERY CONVEYOR
R #TimeStart2;
A #Pos4_RCD; // When in POS.4 ..
JC next; //.. then next step
JU sEnd; // .. otherwise wait

s11: SET ; //STEP 11
S #TimeStart1; // -> Lower gripper, deliver finished part
R #A_Pos4;
A T 10; //Finished part delivered ..
JC next; //.. then next step
JU sEnd; // .. otherwise wait

s12: SET ; //STEP 12
S #TimeStart2; // -> Raise gripper
R #TimeStart1;
A T 11; // After gripper is raised ..
JC next; //.. then next step
JU sEnd; // .. otherwise wait

//-----
s13: SET ; //STEP 13
R #TimeStart2;
L 0; //Return jump
T #StepNr;
JU sEnd;

next: NOP 0;
L #StepNr; //Load Step number ..
+ 1; // .. and increment by 1 ..
T #StepNr; // ..

sEnd: NOP 0; //End of stepping sequence
A #TimeStart1;

```

```

L S5T#2S; // Simulation "Lower gripper, Fetch / deliver part"
SD T 10; // via delay

A #TimeStart2;
L S5T#2S; // Simulation "Deliver tool plate"
SD T 11; // via delay

NETWORK
TITLE =Default
//In this network the "Run Start signals" are reset, because the signals in the
//specific networks remain set due to conditional processing
CLR ;
= #START; // Start, general
= #DIR_P; // Run Start, positive direction
= #DIR_M; // Run Start, negative direction
L 0;
T #SPEED; //Speed

NETWORK
TITLE =Reference point approach
//Setting requests and control signals for the operating mode "Reference point
//approach".
//
//Definition: You can synchronize the channel as a result of a
// repetitive external event.
//
//Prerequisites: 1. The axis must be configured
// 2. You are using an incremental encoder
A #S_REF; //START REFERENCE POINT APPROACH
JCN ref; // ~~~~~
L 3;
T #MODE_IN; //Operating mode: Start reference point approach
L #Speed_FAST;
T #SPEED; //Rapid speed
S #DIR_M; // Run Start, negative direction

ref: NOP 0;
NETWORK
TITLE =Jogging
//Setting control signals for the operating modes
// - "Jogging into direction + with rapid speed"
// - "Jogging into direction - with rapid speed"
// - "Jogging into direction + with slow speed"
// - "Jogging into direction - with slow speed".
//
//Prerequisite: 1. The axis must be configured
//
A #S_AUTO;
JC tip4;

A #S_DIR_PF; //JOGGING FORWARD AT RAPID SPEED
JCN tip1; // ~~~~~
L 1;
T #MODE_IN; //Operating mode: Jogging
S #DIR_P; // Run Start, positive direction
L #Speed_FAST;
T #SPEED; //Rapid speed

tip1: A #S_DIR_MF; //JOGGING BACKWARD AT RAPID SPEED
JCN tip2; // ~~~~~
L 1;
T #MODE_IN; //Operating mode: Jogging
S #DIR_M; // Run Start, negative direction

```

## برنامه های کاربردی

```

L #Speed_FAST;
T #SPEED; //Rapid speed

tip2: A #S_DIR_PS; //JOGGING FORWARD AT SLOW SPEED
JCN tip3; // ~~~~~
L 1;
T #MODE_IN; //Operating mode: Jogging
S #DIR_P; // Run Start, positive direction
L #Speed_SLOW;
T #SPEED; // Slow speed

tip3: A #S_DIR_MS; // JOGGING BACKWARD AT SLOW SPEED
JCN tip4; // ~~~~~
L 1;
T #MODE_IN; //Operating mode: Jogging
S #DIR_M; // Run Start, negative direction
L #Speed_SLOW;
T #SPEED; // Slow speed

tip4: NOP 0;
NETWORK
TITLE =Absolute incremental approach
//Setting control signals for the operating mode "Absolute incremental approach".
//
//Prerequisite: 1. The axis must be configured
//                2. The channel is synchronized, that is, a reference point
//                approach must be carried out before, or a reference point
//must be set.
//
AN #SYNC; //Axis is synchronized
JC sma4;

A #S_POS1; // APPROACH POSITION 1A (ABSOLUTE)
AN #S_AUTO; // ~~~~~
O #A_Pos1;
JCN sma1;
L 5;
T #MODE_IN; //Operating mode: Absolute incremental approach
L #Pos1;
T #TARGET; //Target/distance
S #START; // Start
L #Speed_FAST;
T #SPEED; //Rapid speed

sma1: A #S_POS2; // APPROACH POSITION 2A (ABSOLUTE)
AN #S_AUTO; // ~~~~~
O #A_Pos2;
JCN sma2;
L 5;
T #MODE_IN; //Operating mode: Absolute incremental approach
L #Pos2;
T #TARGET; //Target/distance
S #START; // Start
L #Speed_SLOW;
T #SPEED; //Rapid speed

sma2: A #S_POS3; // APPROACH POSITION 3A (ABSOLUTE)
AN #S_AUTO; // ~~~~~
O #A_Pos3;
JCN sma3;
L 5;

```

```

T #MODE_IN; //Operating mode: Absolute incremental approach
L #Pos3;
T #TARGET; //Target/distance
S #START; // Start
L #Speed_SLOW;
T #SPEED; //Rapid speed

```

```

sma3: A #S_POS4; // APPROACH POSITION 4A (ABSOLUTE)
AN #S_AUTO; // ~~~~~
O #A_Pos4;
JCN sma4;
L 5;
T #MODE_IN; //Operating mode: Absolute incremental approach
L #Pos4;
T #TARGET; //Target/distance
S #START; // Start
L #Speed_SLOW;
T #SPEED; //Rapid speed

```

```

sma4: NOP 0;
NETWORK
TITLE =process jobs
//Call of SFB ANALOG
//
//Transfer control signals and feedback, process the jobs.
A #S_DRV_EN;
= L 0.0;
BLD 103;
A #START;
= L 0.1;
BLD 103;
A #DIR_P;
= L 0.2;
BLD 103;
A #DIR_M;
= L 0.3;
BLD 103;
A #S_STOP;
= L 0.4;
BLD 103;
A #S_ERR_A;
= L 0.5;
BLD 103;
CALL SFB 44 , DB 6 (
LADDR := W#16#310,
CHANNEL := 0,
DRV_EN := L 0.0,
START := L 0.1,
DIR_P := L 0.2,
DIR_M := L 0.3,
STOP := L 0.4,
ERR_A := L 0.5,
MODE_IN := #MODE_IN,
TARGET := #TARGET,
SPEED := #SPEED,
WORKING := #WORKING,
POS_RCD := #POS_RCD,
MSR_DONE := #MSR_DONE,
SYNC := #SYNC,
ACT_POS := #ACT_POS,
MODE_OUT := #MODE_OUT,

```

```

ERR          := #ERR,
ST_ENBLD    := #ST_ENBLD,
ERROR       := #ERROR,
STATUS      := #STATUS);

NOP 0;
NETWORK
TITLE = Evaluation of IN POSITION (POS_RCD)

A #POS_RCD; //In specified position
FP #POS_RCD_FM;
JCN rpos; // Edge evaluation POS_RCD

A #S_POS1;
AN #S_AUTO;
O #A_Pos1;
S #Pos1_RCD; // Position 1 reached (Feed conveyor)

A #S_POS2;
AN #S_AUTO;
O #A_Pos2;
S #Pos2_RCD; // Position 2 reached (Processing machine)

A #S_POS3;
AN #S_AUTO;
O #A_Pos3;
S #Pos3_RCD; // Position 3 reached (Testing station)

A #S_POS4;
AN #S_AUTO;
O #A_Pos4;
S #Pos4_RCD; // Position 4 reached (Delivery conveyor)

rpos: AN #POS_RCD; // Reset Position memory bit
R #Pos1_RCD;
R #Pos2_RCD;
R #Pos3_RCD;
R #Pos4_RCD;
END_FUNCTION_BLOCK

```

**DATA\_BLOCK DB 3**

```

TITLE =
VERSION : 0.0

FB 3
BEGIN
DRV_EN := FALSE;
START := FALSE;
DIR_P := FALSE;
DIR_M := FALSE;
STOP := FALSE;
ERR_A := FALSE;
MODE_IN := 0;
TARGET := L#0;
SPEED := L#0;
WORKING := FALSE;
POS_RCD := FALSE;
MSR_DONE := FALSE;
SYNC := FALSE;
ACT_POS := L#0;

```

```

MODE_OUT := 0;
ERR := W#16#0;
ST_ENBLD := FALSE;
ERROR := FALSE;
STATUS := W#16#0;
S_DRV_EN := FALSE;
S_STOP := FALSE;
S_ERR_A := FALSE;
S_REF := FALSE;
S_DIR_PF := FALSE;
S_DIR_MF := FALSE;
S_DIR_PS := FALSE;
S_DIR_MS := FALSE;
S_POS1 := FALSE;
S_POS2 := FALSE;
S_POS3 := FALSE;
S_POS4 := FALSE;
S_AUTO := FALSE;
Pos1 := L#10000;
Pos2 := L#180000;
Pos3 := L#300000;
Pos4 := L#450000;
Speed_FAST := L#600;
Speed_SLOW := L#100;
A_Pos1 := FALSE;
A_Pos2 := FALSE;
A_Pos3 := FALSE;
A_Pos4 := FALSE;
Pos1_RCD := FALSE;
Pos2_RCD := FALSE;
Pos3_RCD := FALSE;
Pos4_RCD := FALSE;
POS_RCD_FM := FALSE;
TimeStart1 := FALSE;
TimeStart2 := FALSE;
StepNr := B#16#0;

```

END\_DATA\_BLOCK

---

### ORGANIZATION\_BLOCK OB 1

TITLE =Cycle Execution

//Application sample for S7-300C technology: Positioning with analog output

//

//Functions / function blocks used:

// FB3 FB PORTAL Sample 3: Loading portal

// SFB44 SFB POS\_ANALOG Integrierter Systemfunktionsbaustein

//

//Data blocks used:

// DB3 DB DI\_PORTAL Instance DB to PORTAL

// DB6 DB DI\_ANALOG Instance DB to SFB POS\_ANALOG

VERSION : 1.0

VAR\_TEMP

OB1\_EV\_CLASS : BYTE ; //Bits 0-3 = 1 (Coming event), Bits 4-7 = 1 (Event class 1)

OB1\_SCAN\_1 : BYTE ; //1 (Cold restart scan 1 of OB 1), 3 (Scan 2-n of OB 1)

OB1\_PRIORITY : BYTE ; //1 (Priority of 1 is lowest)

OB1\_OB\_NUMBR : BYTE ; //1 (Organization block 1, OB1)

OB1\_RESERVED\_1 : BYTE ; //Reserved for system

OB1\_RESERVED\_2 : BYTE ; //Reserved for system

OB1\_PREV\_CYCLE : INT ; //Cycle time of previous OB1 scan (milliseconds)

OB1\_MIN\_CYCLE : INT ; //Minimum cycle time of OB1 (milliseconds)

OB1\_MAX\_CYCLE : INT ; //Maximum cycle time of OB1 (milliseconds)



## برنامه های کاربردی

```

OB1_DATE_TIME : DATE_AND_TIME ; //Date and time OB1 started
RETVAL_CTRL : INT ; //Return value CTRL
END_VAR
BEGIN
NETWORK
TITLE =Call of sample program
//
//
    CALL FB  3 , DB  3 ;//Sample 3: Loading portal
    BE  ;
END_ORGANIZATION_BLOCK

```

---

```

ORGANIZATION_BLOCK OB 100
TITLE =Complete Restart
AUTHOR : SIMATIC
VERSION : 1.0

VAR_TEMP
OB100_EV_CLASS : BYTE ; //16#13, Event class 1, Entering event state, Event logged in diagnostic buffer
OB100_STARTUP : BYTE ; //16#81/82/83/84 Method of startup
OB100_PRIORITY : BYTE ; //27 (Priority of 1 is lowest)
OB100_OB_NUMBR : BYTE ; //100 (Organization block 100, OB100)
OB100_RESERVED_1 : BYTE ; //Reserved for system
OB100_RESERVED_2 : BYTE ; //Reserved for system
OB100_STOP : WORD ; //Event that caused CPU to stop (16#4xxx)
OB100_START_INFO : DWORD ; //Information on how system started
OB100_DATE_TIME : DATE_AND_TIME ; //Date and time OB100 started
END_VAR
BEGIN
NETWORK
TITLE =Reset control signals

    L  0;
    T  DB3.DBW  26; // Reset Control signals Sample 3

NETWORK
TITLE =Default values
//Switchover/switch-off difference, acceleration and deceleration
//
    L  L#5000; // Switchover difference
    T  DB6.DBD  38;
    T  DB6.DBD  46;
    L  L#60; // Switch-off difference
    T  DB6.DBD  42;
    L  L#60;
    T  DB6.DBD  50;
    L  L#10000; //Acceleration
    T  DB6.DBD  30;
    L  L#10000; //Deceleration
    T  DB6.DBD  34;
    L  L#0; // Rapid speed (e.g. 600, depending on creep/maximum speed -> see HW Config)
    T  DB3.DBD  44;
    L  L#0; // Slow speed (e.g.300, depending on creep/maximum speed -> see HW Config)
    T  DB3.DBD  48;

END_ORGANIZATION_BLOCK

```

### برنامه ۸: انجام Positioning با خروجی های دیجیتال CPU31xC و توسط SFB46

در این مثال مطابق شکل زیر یک پرتال صفحاتی را از روی نوار بر می دارد سپس آنها را به محل ذخیره سازی (بافر) انتقال می دهد. بافر ظرفیت ۱۲ صفحه را دارد. عمل عکس یعنی تخلیه بافر نیز امکان پذیر است در اینحالت پرتال صفحات را از روی بافر برداشته و به نوار منتقل می کند.

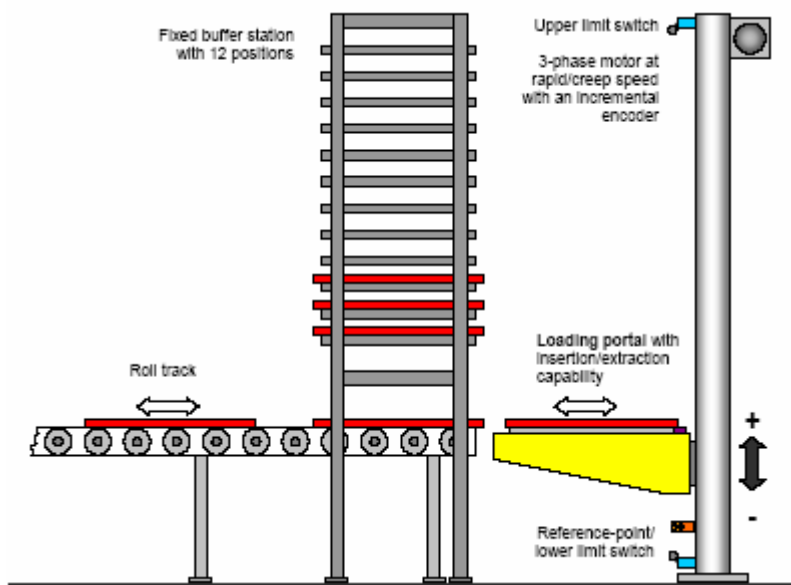

پرتال با یک موتور ۳ فاز دو سرعت (Rapid/Creep) کار می کند. انکودر Incremental بعنوان فیدبک موقعیت در نظر گرفته شده است. سوئیچ نقطه رفرنس در زیر پرتال قرار دارد. سوئیچ های حد پایین و حد بالا نیز تعبیه شده اند.

مراحل کنترل ترتیبی سیستم در شکل صفحه بعد ترسیم شده است. پرتال پس از روشن شدن سیستم ابتدا سنکرون شده سپس عملیات پر کردن یا تخلیه بافر را انجام می دهد. برای پر کردن موقعیت اولیه آن روبروی نوار است سپس روبروی یکی از موقعیت های ۱۲ گانه بافر قرار می گیرد و آنرا پر می کند. پر کردن به ترتیب صورت می گیرد و هر بار به یک موقعیت بالاتر می رود. کانتوری شمارش این صفحات را انجام می دهد. عمل تخلیه بافر بر عکس است یعنی از موقعیت بالاتر به سمت موقعیت پایین.



## تبدیل فاصله به پالس

انکودر ۲۵۰۰ پالس در هر دور میفرستد. هر دور انکودر معادل ۴ دور موتور است پس هر دور موتور معادل ۱۰,۰۰۰ پالس است. موتور در هر دور پرتال را ۱۰۰ mm جابجا می کند بنابراین داریم:

$$100 \text{ mm} / 10,000 \text{ Pulse} = 0.01 \text{ mm}$$

یعنی هر پالس انکودر معادل ۰.۰۱ mm جابجایی است. باتوجه به این عدد موقعیت پله های بافر و سایر موقعیت ها طبق جدول زیر خواهد بود:

| Target positions    | Conversion in pulses (distance increments)                                                                                             |
|---------------------|----------------------------------------------------------------------------------------------------------------------------------------|
| Buffer height 12    | Buffer height 1 + (12-1) * Buffer comp. height<br>1100 mm + (12-1) * 100mm = 2200 mm<br>2200 mm : 0.01 mm/pul. = <b>220 000</b> Pulses |
| Buffer height 2..11 | See calculation for buffer height 12                                                                                                   |
| Buffer height 1     | 1100 mm : 0.01 mm/pul. = <b>110 000</b> Pulses                                                                                         |
| Roll track height   | 600 mm : 0.01 mm/pul. = <b>60 000</b> Pulses                                                                                           |
| Reference point     | 300 mm : 0.01 mm/pul. = <b>30 000</b> Pulses                                                                                           |
| Buffer com. height  | 100 mm : 0.01 mm / pul.= <b>10 000</b> Pulses                                                                                          |

## تنظیمات Hwconfig

این تنظیمات طبق جدول زیر است:

| Parameters                                | Description                                                                     |
|-------------------------------------------|---------------------------------------------------------------------------------|
| Type of technology                        | Positioning With Digital Outputs                                                |
| Type of control                           | 1                                                                               |
| Target range                              | 100 pulses (1 mm / 0.01 mm/Imp. = 100 pulses)                                   |
| Monitoring time                           | 2000 ms                                                                         |
| Axis type                                 | Linear axis                                                                     |
| Software limit switch Start               | 25000 pulses Operating range limit Start (250 mm / 0.01 mm/Imp. = 25000 pulses) |
| Software limit switch End                 | 250000 pulses                                                                   |
|                                           | Operating range limit End<br>(2250 mm / 0.01 mm/Imp. = 225 000 pulses)          |
| Reference point coordinate                | 30000 pulses                                                                    |
| Reference point to reference point switch | In plus direction                                                               |
| Increments per encoder revolution         | 2500                                                                            |
| Counting direction                        | Standard                                                                        |

**Changeover Difference**

این فاصله یعنی زمانی که طول می کشد درایو از سرعت rapid به سرعت creep برسد در این مثال 60mm در نظر گرفته شده است. که با تقسیم بر 0.01 mm معادل 6000 پالس است.

**Switch-off Difference**

این مقدار بر اساس تستی که انجام می شود بدست می آید. مراحل تست شبیه آنچه در مثال آنالوگ قبلی گفته شد می باشد یعنی ابتدا مقدار آن را بزرگتر یا مساوی نصف Target Range ( که در اینجا 100 پالس تنظیم شده) در نظر گرفته و پرتال را در مد Absolute Incremental حرکت می دهیم تا بایستد سپس مقدار واقعی اختلاف تا مقصد را بدست آورده به عنوان Switch off Difference وارد می کنیم در این مثال مقدار فوق - 2500 بدست آمده است. پس مقادیر زیر را در برنامه وارد می کنیم:

|                         |   |      |        |
|-------------------------|---|------|--------|
| Switchover difference + | = | 6000 | pulses |
| Switchover difference - | = | 6000 | pulses |
| Switch-off difference + | = | 250  | pulses |
| Switch-off difference - | = | 250  | pulses |

سایر مقادیری که بعنوان ورودی داده می شوند بصورت زیر هستند:

| Parameters | Setting    | Meaning                                                                |
|------------|------------|------------------------------------------------------------------------|
| PosCon     | xx xxx xxx | Setpoint Position value roll track height                              |
| PosS1      | xx xxx xxx | Setpoint Position value buffer 1                                       |
| PosSH      | xx xxx xxx | Setpoint Position value buffer compartment height (relative dimension) |
| S_DRV_EN   | 1          | Control signal: Drive enable                                           |
| S_Fill     | 1          | Start auto mode for filling the buffer                                 |
| S_Empty    | 1          | Start "Clear buffer" auto mode                                         |
| S_REF      | 1          | Start reference point approach                                         |
| S_DIR_PF   | 1          | Start jogging forward at rapid speed                                   |
| S_DIR_MF   | 1          | Start jogging backward at rapid speed                                  |
| S_DIR_PS   | 1          | Start jogging forward at slow speed                                    |
| S_DIR_MS   | 1          | Start jogging backward at slow speed                                   |
| S_PosCon   | 1          | Approach roll track Start Pos (absolute)                               |
| S_PosS1    | 1          | Approach buffer 1 Start Pos. (absolute)                                |
| S_PosS_P   | 1          | Approach buffer Start Pos. +1 (absolute)                               |
| S_PosS_M   | 1          | Approach buffer Start Pos. -1 (absolute)                               |

با این توضیحات برنامه OB100 و OB1 در صفحات بعد آمده است. در OB1 فانکشن FB1 همراه با DB3

صدا زده شده و در FB3 فانکشن SFB46 همراه با DB6 فراخوان شده است.

**DATA\_BLOCK DB 6**

```
TITLE =
AUTHOR : SIMATIC
NAME : DL_DIGIT
VERSION : 1.0

SFB 46
BEGIN
  LADDR := W#16#310;
  CHANNEL := 0;
  DRV_EN := FALSE;
  START := FALSE;
  DIR_P := FALSE;
  DIR_M := FALSE;
  STOP := FALSE;
  ERR_A := FALSE;
  MODE_IN := 1;
  TARGET := L#1000;
  SPEED := FALSE;
  WORKING := FALSE;
  POS_RCD := FALSE;
  MSR_DONE := FALSE;
  SYNC := FALSE;
  ACT_POS := L#0;
  MODE_OUT := 0;
  ERR := W#16#0;
  ST_ENBLD := FALSE;
  ERROR := FALSE;
  STATUS := W#16#0;
  CHGDIF_P := L#1000;
  CUTOFFDIFF_P := L#100;
  CHGDIF_M := L#1000;
  CUTOFFDIFF_M := L#100;
  PARA := FALSE;
  DIR := FALSE;
  CUTOFF := FALSE;
  CHGOVER := FALSE;
  DIST_TO_GO := L#0;
  LAST_TRG := L#0;
  BEG_VAL := L#0;
  END_VAL := L#0;
  LEN_VAL := L#0;
  JOB_REQ := FALSE;
  JOB_DONE := TRUE;
  JOB_ERR := FALSE;
  JOB_ID := 0;
  JOB_STAT := W#16#0;
  JOB_VAL := L#0;
  JOB_DBNR := 0;
  JOB_DBOFFSET := 0;
  RES[0] := B#16#0;
  RES[1] := B#16#0;
  RES[2] := B#16#0;
  RES[3] := B#16#0;
  RES[4] := B#16#0;
  RES[5] := B#16#0;
  RES[6] := B#16#0;
  RES[7] := B#16#0;
END_DATA_BLOCK
```

**FUNCTION\_BLOCK FB 3**

TITLE =Sample 3: BUFFER STATION

//This sample shows a practical application.

//The program has the following structure:

- // 1. Sequential control for automatic processing
- // 2. Operating mode section with position assignment / calculation
- // 3. Positioning call SFB DIGITAL
- // 4. Evaluation of IN POSITION (POS\_RCD)

AUTHOR : SIMATIC

NAME : STORAGE

VERSION : 1.0

**VAR**

```

DRV_EN : BOOL ; //SFB parameter: Drive enable
START : BOOL ; //SFB parameter: Start general
DIR_P : BOOL ; //SFB-Parameter: Start positive run
DIR_M : BOOL ; //SFB parameter: Start negative run
STOP : BOOL ; //SFB parameter: Run Stop
ERR_A : BOOL ; //SFB parameter: Global acknowledgment of hardware error
MODE_IN : INT ; //SFB parameter: Operating mode
TARGET : DINT ; //SFB parameter: Target / Distance
SPEED : BOOL ; //SFB parameter: Speed
Res9 : BYTE ; //SFB parameter: Reserve
WORKING : BOOL ; //SFB parameter: Run in operation
POS_RCD : BOOL ; //SFB parameter: In specified position
MSR_DONE : BOOL ; //SFB parameter: Length measurement done
SYNC : BOOL ; //SFB parameter: Axis is synchronized
ACT_POS : DINT ; //SFB parameter: actual position value
MODE_OUT : INT ; //SFB parameter: active / configured operating mode
ERR : WORD ; //SFB parameter: Hardware error
ST_ENBLD : BOOL ; //SFB parameter: Start enable
ERROR : BOOL ; //SFB parameter: Run start/resume error
STATUS : WORD ; //SFB parameter: Error ID
S_DRV_EN : BOOL ; //Control signal: Drive enable
S_STOP : BOOL ; //Control signal: Stop
S_ERR_A : BOOL ; //Control signal: Global acknowledgment of hardware error
S_REF : BOOL ; //Control signal: Start Reference point approach
S_DIR_PH : BOOL ; //Control signal: Jogging into positive direction, rapid speed
S_DIR_MH : BOOL ; //Control signal: Jogging into negative direction, rapid speed
S_DIR_PS : BOOL ; //Control signal: Jogging into positive direction, slow speed
S_DIR_MS : BOOL ; //Control signal: Jogging into positive direction, negative speed
S_PosCon : BOOL ; //Control signal: Approach Pos. Roll track
S_PosS1 : BOOL ; //Control signal: Pos. Magazine compartment 1
S_PosS_P : BOOL ; //Control signal: Pos. Magazine compartment + 1 (relative)
S_PosS_M : BOOL ; //Control signal: Pos. Magazine compartment - 1 (relative)
S_Fill : BOOL ; //Control signal: Start filling magazine (Automatic)
S_Empty : BOOL ; //Control signal: Start emptying magazine (Automatic)
PosCon : DINT := L#60000; //Position value: Roll track height
PosS1 : DINT := L#110000; //Position value: magazine 1
PosSx : DINT ; //Position value: magazine x (calculated)
PosSH : DINT := L#10000; //Position value: magazine height (Relative dimension)
Hand : BOOL ; //Manual=1 Auto=0
A_REF : BOOL ; //Auto: Approach Reference point
A_PosCon : BOOL ; //Auto: Approach Pos. Roll track
A_PosSx : BOOL ; //Auto: Approach Pos. Magazine compartment x
PosCon_RCD : BOOL ; //In roll track position
PosS1_RCD : BOOL ; //Position magazine compartment 1 reached
PosSx_RCD : BOOL ; //Position magazine compartment x reached
POS_RCD_FM : BOOL ; //Edge evaluation position reached
TimeStart : BOOL ; //Start delay time
StepNr : BYTE ; //Step number

```

```

Count : BYTE ; //Counter: Number of plates in magazine
END_VAR
BEGIN
NETWORK
TITLE =Default values see OB100
//The switchover/switch-off difference is set in OB100.

```

```

NETWORK
TITLE =Sequential control for auto mode
//Operating mode
//Manual mode
AN #S_Fill; //If no start signal "Fill" ..
AN #S_Empty; // .. and no start signal "Empty" .. is active,..
= #Hand; // .. then manual mode

```

```

// Reset stepping sequence and position memory
AN #Hand; //If Auto not selected ..
JC sres; // .. jump to sres
R #A_PosCon; // .. otherwise, reset position memory bit
R #A_PosSx;
R #A_REF;
L 0; // .. and stepping sequence
T #StepNr;
sres: NOP 0;

```

```

//Sequential control
L #StepNr;
JL se;
JU s0; //Step 0
JU s1; //Step 1, approach reference point
JU s2; // Step 2, branch-off FILL or EMPTY
JU s3; // Step 3 FILL, approach roll track pos.
JU s4; //Step 4 FILL, fetch tool plate
JU s5; //Step 5 FILL, approach magazine
JU s6; //Step 5 FILL, deliver tool plate
JU s7; //Step 7 EMPTY, approach magazine pos.
JU s8; //Step 8 EMPTY, fetch tool plate
JU s9; //Step 9 EMPTY, approach roll track pos.
JU s10; //Step 10 EMPTY, deliver tool plate
JU s11; //Step 11, return jump

```

```

se: L 0;
T #StepNr;
JU sEnd;
s0: NOP 0; //STEP 0
A #S_Fill; // If "Start filling magazine"
O #S_Empty; // or "Start emptying magazine" is active ..
JC next; //.. then next step
JU sEnd; // .. otherwise wait

```

```

s1: AN #SYNC; //STEP 1
S #A_REF; // -> Approach Reference point
A #SYNC; //If axis is synchronized ...
A #ST_ENBLD; // .. and Start is enabled ..
JC next; //.. then next step
JU sEnd; // .. otherwise wait

```

```

s2: SET ; //STEP 2
R #A_REF;
L #Count; // If the magazine is not full ..

```



```

L 12;
<I ;
A #S_Fill; // .. and "Fill magazine" is selected ..
JC next; // .. then next step FILL BUFFER

NOP 0;
L #Count; // If at least one tool plate is in the magazine ..
L 1;
>=I ;
A #S_Empty; // .. and "Empty magazine" is selected ..
JCN sEnd;
L 7; // .. then jump to step 7 EMPTY MAGAZINE
T #StepNr;
JU sEnd;

// ----- FILLING THE MAGAZINE -----
s3: SET ; //STEP 3
S #A_PosCon; // -> approach roll track pos.
A #PosCon_RCD; // When in position roll track ..
JC next; //.. then next step
JU sEnd; // .. otherwise wait

s4: SET ; //STEP 4
S #TimeStart; // -> fetch tool plate from roll track
R #A_PosCon;
A T 10; // When tool plate is picked up ..
JC next; //.. then next step
JU sEnd; // .. otherwise wait

s5: SET ; //STEP 5
S #A_PosSx; // -> Approach Magazine x
R #TimeStart;
A #PosSx_RCD; // When in magazine position ..
JC next; //.. then next step
JU sEnd; // .. otherwise wait

s6: SET ; //STEP 6
S #TimeStart; // -> deliver the tool plate to the magazine
R #A_PosSx;
A T 10; // When tool plate is delivered ..
JCN sEnd;
L #Count; // .. increment Counter Z=Z+1 ..
INC 1;
T #Count;
L 11; // .. and return jump
T #StepNr;
JU sEnd; // .. otherwise wait

// ----- EMPTYING THE MAGAZINE -----
s7: SET ; //STEP 7
S #A_PosSx; // -> Approach Magazine x
R #TimeStart;
A #PosSx_RCD; // When in magazine position
JC next; //.. then next step
JU sEnd; // .. otherwise wait

s8: SET ; //STEP 8
S #TimeStart; // -> fetch tool plate from magazine
R #A_PosSx;
A T 10; // When tool plate is picked up ..
JCN sEnd;
L #Count; // .. Decrement Counter Z=Z-1 ..

```

```

DEC 1;
T #Count;
L 9; // .. and next step
T #StepNr;
JU sEnd; // .. otherwise wait

s9: SET ; //STEP 9
R #TimeStart;
S #A_PosCon; // -> Approach roll track
R T 10;
A #PosCon_RCD; // When in roll track position
JC next; //.. then next step
JU sEnd; // .. otherwise wait

s10: SET ; //STEP 10
S #TimeStart; // -> Deliver the tool plate to the roll track
R #A_PosCon;
A T 10; // When tool plate is delivered
JC next; //.. then next step
JU sEnd; // .. otherwise wait

s11: SET ; //STEP 11
R #TimeStart;
L 2; //Return jump
T #StepNr;
JU sEnd;

next: NOP 0;
L #StepNr; //Load Step number ..
+ 1; // .. and increment by 1 ..
T #StepNr; // ..

sEnd: NOP 0; //End of stepping sequence

A #TimeStart;
L S5T#3S; // Simulation "Deliver tool plate"
SD T 10; // via delay

NETWORK
TITLE =Operating mode section with position assignment / calculation

NETWORK
TITLE =Default
//In this network the "Run Start signals" are reset, because the signals in the
//specific networks remain set due to conditional processing
CLR ;
= #START; // Start, general
= #DIR_P; // Run Start, positive direction
= #DIR_M; // Run Start, negative direction
= #SPEED; //Speed

NETWORK
TITLE =Reference point approach
//Setting requests and control signals for the operating mode "Reference point
//approach".
//
//Definition: You can synchronize the channel as a result of a
// repetitive external event.
//
//Prerequisites: 1. The axis must be configured
// 2. You are using an incremental encoder
A #S_REF; // START REFERENCE POINT APPROACH (Manual mode)

```

## برنامه های کاربردی

```

A #Hand;
O #A_REF; // START REFERENCE POINT APPROACH (Auto mode)
JCN ref;
L 3;
T #MODE_IN; //Operating mode: Start reference point approach
// S #SPEED // Optional: rapid speed
S #DIR_M; // Run Start, negative direction
ref: NOP 0;
NETWORK
TITLE =Jogging
//Setting control signals for the operating modes
// - "Jogging into direction + with rapid speed"
// - "Jogging into direction - with rapid speed"
// - "Jogging into direction + with creep speed"
// - "Jogging into direction - with creep speed".
//
//Prerequisite: 1. The axis must be configured
// 2. Auto mode "Fill / empty magazine" is disabled
AN #Hand; //MANUAL MODE
JC smr2;

A #S_DIR_PH; //JOGGING UP FAST
JCN tip1; // ~~~~~
L 1;
T #MODE_IN; //Operating mode: Jogging
S #DIR_P; // Run Start, positive direction
S #SPEED; //Rapid speed

tip1: A #S_DIR_MH; //JOGING DOWN FAST
JCN tip2; // ~~~~~
L 1;
T #MODE_IN; //Operating mode: Jogging
S #DIR_M; // Run Start, negative direction
S #SPEED; //Rapid speed

tip2: A #S_DIR_PS; //JOGGING UP SLOW
JCN tip3; // ~~~~~
L 1;
T #MODE_IN; //Operating mode: Jogging
S #DIR_P; // Run Start, positive direction

tip3: A #S_DIR_MS; //JOGGING DOWN SLOW
JCN tip4; // ~~~~~
L 1;
T #MODE_IN; //Operating mode: Jogging
S #DIR_M; // Run Start, negative direction
tip4: NOP 0;
NETWORK
TITLE =Relative incremental approach
//Setting control signals for the operating mode "Relative incremental approach"
//
//Prerequisite: 1. The axis must be configured
// 2. The channel is synchronized, that is, a reference point
// approach must be carried out before, or a reference point
//must be set.
// 3. Auto mode "Fill / empty magazine" is disabled.
A #S_PosS_P; //MAGAZINE COMPARTMENT +1
A #SYNC; // ~~~~~
JCN smr1;
L 4;
T #MODE_IN; //Operating mode: Relative incremental approach

```

```

L #PosSH; // Position value magazine compartment height
T #TARGET; //Target/distance
S #DIR_P; //Run forward
S #SPEED; //Rapid speed

smr1: A #S_PosS_M; //MAGAZINE COMPARTMENT -1
A #SYNC; // ~~~~~
JCN smr2;
L 4;
T #MODE_IN; //Operating mode: Relative incremental approach
L #PosSH; // Position value magazine compartment height
T #TARGET; //Target/distance
S #DIR_M; //Run backward
S #SPEED; //Rapid speed
smr2: NOP 0;
NETWORK
TITLE =Absolute incremental approach
//Setting control signals for the operating mode "Absolute incremental approach".
//
//Prerequisite: 1. The axis must be configured
// 2. The channel is synchronized, that is, a reference point
// approach must be carried out before, or a reference point
//must be set.
AN #SYNC; //Axis is synchronized
JC sma3;
A #S_PosCon; //APPROCH ROLL TRACK POSITION
A #Hand; // ~~~~~
O #A_PosCon;
JCN sma1;
L 5;
T #MODE_IN; //Operating mode: Absolute incremental approach
L #PosCon; // Position value roll track height
T #TARGET; //Target/distance
S #START; // Start
S #SPEED; //Rapid speed

sma1: A #S_PosS1; //APPROACH MAGAZINE COMPARTMENT 1
A #Hand; // ~~~~~
JCN sma2;
L 5;
T #MODE_IN; //Operating mode: Absolute incremental approach
L #PosS1; // Positions value magazine 1
T #TARGET; //Target/distance
S #START; // Start
S #SPEED; //Rapid speed

// Calculation: FILL magazine = Magazine compartment 1 + (Counter * Magazine compartment height)
// EMPTY magazine = Magazine 1 + ((Counter-1) * Magazine compartment height)

sma2: A #A_PosSx; //APPROACH MAGAZINE X
JCN sma3; // ~~~~~
L 5;
T #MODE_IN; //Operating mode: Absolute incremental approach
A #S_Empty; //Fill magazine
JCN spf1;
L #Count; //Load number of plates in magazine
DEC 1; // Decrement by 1
JU spf2;
spf1: L #Count; // Empty the magazine
spf2: L #PosSH; // Load magazine compartment height
*D ;

```

## برنامه های کاربردی

```

L #PosS1; // Load magazine 1
+D ;
T #TARGET; // calculated magazine
S #START; // Start
S #SPEED; //Rapid speed
sma3: NOP 0;
NETWORK
TITLE = Positioning call SFB POS_DIGITAL
//Call of SFB POS_DIGITAL//Transfer control signals and feedback, process the jobs.
A #S_DRV_EN;
= L 0.0;
BLD 103;
A #START;
= L 0.1;
BLD 103;
A #DIR_P;
= L 0.2;
BLD 103;
A #DIR_M;
= L 0.3;
BLD 103;
A #S_STOP;
= L 0.4;
BLD 103;
A #S_ERR_A;
= L 0.5;
BLD 103;
A #SPEED;
= L 0.6;
BLD 103;
CALL SFB 46, DB 6 (
LADDR := W#16#310,
CHANNEL := 0,
DRV_EN := L 0.0,
START := L 0.1,
DIR_P := L 0.2,
DIR_M := L 0.3,
STOP := L 0.4,
ERR_A := L 0.5,
MODE_IN := #MODE_IN,
TARGET := #TARGET,
SPEED := L 0.6,
WORKING := #WORKING,
POS_RCD := #POS_RCD,
MSR_DONE := #MSR_DONE,
SYNC := #SYNC,
ACT_POS := #ACT_POS,
MODE_OUT := #MODE_OUT,
ERR := #ERR,
ST_ENBLD := #ST_ENBLD,
ERROR := #ERROR,
STATUS := #STATUS);

NOP 0;
NETWORK
TITLE = Evaluation of IN POSITION (POS_RCD)

A #POS_RCD; //In specified position
FP #POS_RCD_FM;
JCN rpos; // Edge evaluation POS_RCD

```

```

A #S_PosCon;
A #Hand;
O #A_PosCon;
S #PosCon_RCD; // Roll track position reached

A #S_PosS1;
A #Hand;
S #PosS1_RCD; // in magazine 1 position

A #A_PosSx;
S #PosSx_RCD; // in magazine x position

rpos: AN #POS_RCD; // Reset Position memory bit
R #PosCon_RCD;
R #PosS1_RCD;
R #PosSx_RCD;

```

---

**END\_FUNCTION\_BLOCK**

---

**DATA\_BLOCK DB 3**

TITLE =

VERSION : 0.0

FB 3

BEGIN

```

DRV_EN := FALSE;
START := FALSE;
DIR_P := FALSE;
DIR_M := FALSE;
STOP := FALSE;
ERR_A := FALSE;
MODE_IN := 0;
TARGET := L#0;
SPEED := FALSE;
Res9 := B#16#0;
WORKING := FALSE;
POS_RCD := FALSE;
MSR_DONE := FALSE;
SYNC := FALSE;
ACT_POS := L#0;
MODE_OUT := 0;
ERR := W#16#0;
ST_ENBLD := FALSE;
ERROR := FALSE;
STATUS := W#16#0;
S_DRV_EN := FALSE;
S_STOP := FALSE;
S_ERR_A := FALSE;
S_REF := FALSE;
S_DIR_PH := FALSE;
S_DIR_MH := FALSE;
S_DIR_PS := FALSE;
S_DIR_MS := FALSE;
S_PosCon := FALSE;
S_PosS1 := FALSE;
S_PosS_P := FALSE;
S_PosS_M := FALSE;
S_Fill := FALSE;
S_Empty := FALSE;
PosCon := L#60000;
PosS1 := L#110000;
PosSx := L#0;

```

```

PosSH := L#10000;
Hand := FALSE;
A_REF := FALSE;
A_PosCon := FALSE;
A_PosSx := FALSE;
PosCon_RCD := FALSE;
PosS1_RCD := FALSE;
PosSx_RCD := FALSE;
POS_RCD_FM := FALSE;
TimeStart := FALSE;
StepNr := B#16#0;
Count := B#16#0;
END_DATA_BLOCK

```

---

**ORGANIZATION\_BLOCK OB 1**

```

TITLE =Cycle Execution
//Application sample for S7-300C Technology: Positioning with Digital Outputs
//
//Functions / function blocks used:
// FB3  FB STORAGE      Sample 3: Buffer station
// SFB46 SFB POS_DIGITAL Integrated system function block
//
//Data blocks used:
// DB3  DB DL_STORAGE  Instance DB to STORAGE
// DB6  DB DL_DIGITAL  Instance DB to SFB POS_DIGITAL
VERSION : 1.0

```

```

VAR_TEMP
  RETVAL_CTRL : INT ; //Return value CTRL
END_VAR
BEGIN
NETWORK
TITLE =Call
  CALL FB 3 , DB 3 // Sample 3: Magazine
  BE ;
END_ORGANIZATION_BLOCK

```

---

**ORGANIZATION\_BLOCK OB 100**

```

TITLE =Complete Restart
AUTHOR : SIMATIC
VERSION : 1.0

VAR_TEMP
END_VAR
BEGIN
NETWORK
TITLE =Reset control signals
  L 0;
  T DB3.DBW 24; // Reset Control signals
NETWORK
TITLE =Default values
//Um- Abschalt-differenz
  L L#6000; // Switchover difference
  T DB6.DBW 28;
  T DB6.DBW 36;
  L L#250; // Switch-off difference
  T DB6.DBW 32;
  T DB6.DBW 40;
END_ORGANIZATION_BLOCK

```

### برنامه ۹: انجام عملیات شمارش با CPU31xC و توسط SFB47

در فرآیندی مطابق شکل زیر ظروف استوانه ای شکل با ابعاد مختلف توسط یک ایستگاه تزریق (Filling) پر می شوند. ظروف روی نوار حرکت می کنند وقتی Light Barrier 1 ظرف را حس کرد اندازه گیری قطر ظرف با شمارش پالسهایی که از یک تولید کننده پالس می رسد شروع می شود اینکار با عبور ظرف از جلوی سنسور فوق خاتمه می یابد. قطر ظرف برای محاسبه حجم آن استفاده می شود و میزان پر شدن با توجه به حجم تنظیم می گردد.

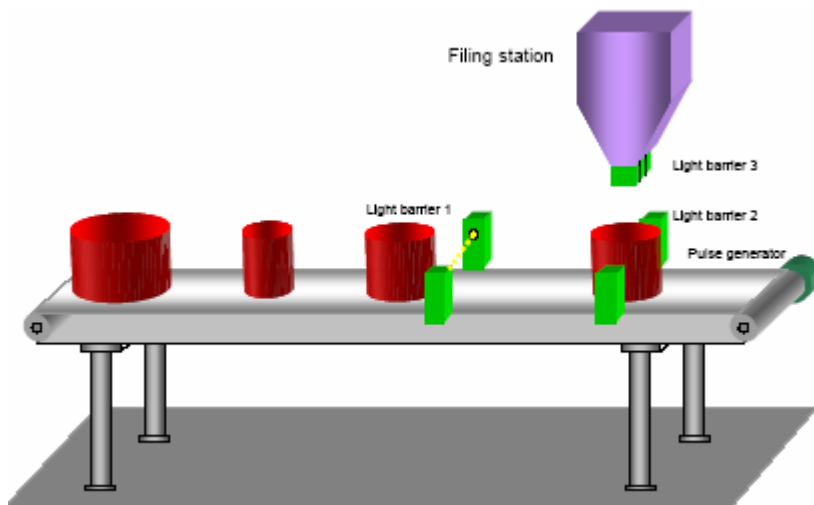

روش کار باینصورت است که وقتی هیچ ظرفی روی نوار نیست یا کار پر سازی تمام شده نوار استارت می شود. کانتر شماره 0 قطر ظرف را محاسبه می کند گیت این کانتر توسط Light Barrier 1 بصورت سخت افزاری کنترل می شود. وقتی ظرف از جلوی سنسور فوق عبور کرد کانتر از کار می افتد و مقدار شمارش شده برای بکار انداختن کانتر 1 بکار می رود. کانتر 1 برای ایستگاه Filling با Job شماره 4 که مربوط به مبنای مقایسه است بکار می رود.

وقتی ظرف در موقعیت حس شده توسط Light Barrier 2 قرار گرفت کار Filling شروع می شود میزان موادی که به ظرف شارژ می شود توسط کانتر 1 محاسبه می شود. این مواد بصورتی هستند که در هر میلیمتر مکعب تعداد 10,000 ماده وجود دارد.



ظرف استوانه ای شکل است و حجم آن از رابطه  $d^2 * \pi/4 * h$  بدست می آید. ارتفاع برای همه ظروف یکسان و 100 mm است.

با این مشخصات اگر قطر یک ظرف 150 mm اندازه گیری شود خواهیم داشت:

$$\begin{aligned} \text{Filling quantity} &= d^2 * \pi/4 * h/10\ 000 \\ &= 150\ \text{mm} * 150\ \text{mm} * (\pi/4) * 100\ \text{mm}/10000\ \text{parts}/\text{mm}^3 \\ &= \underline{176\ \text{parts}} \end{aligned}$$

پس این ظرف میتواند ۱۷۶ قطعه را در خود جای دهد.

### تنظیمات HWconfig

این تنظیمات طبق جدول زیر است:

برای کانتر 0

| Parameters            | Input             |
|-----------------------|-------------------|
| Channel               | 0                 |
| Operating mode        | Infinite count    |
| Gate function         | Abort count       |
| Signal evaluation     | Pulse/Direction   |
| Input function        | Use hardware gate |
| Reaction of output DO | No comparison     |

برای کانتر 1

| Parameters            | Input                                                      |
|-----------------------|------------------------------------------------------------|
| Channel               | 1                                                          |
| Operating mode        | Infinite count                                             |
| Gate function         | Abort count                                                |
| Signal evaluation     | Pulse/Direction                                            |
| Input function        | Hardware gate not used                                     |
| Reaction of output DO | The output switches when Counter value >= Comparison value |

### برنامه نویسی

در OB1 بلاک FB12 با DB12 صدا زده شده و در FB12 فانکشن SFB47 یکبار با DB16 (برای کانتر 0) و بار دیگر با DB17 (برای کانتر 1) فراخوان شده است.

---

**DATA\_BLOCK DB 16**

```
TITLE =
AUTHOR : SIMATIC
NAME : DL_COUNT
VERSION : 1.0

SFB 47
BEGIN
  LADDR := W#16#300;
  CHANNEL := 0;
  SW_GATE := FALSE;
  CTRL_DO := FALSE;
  SET_DO := FALSE;
  JOB_REQ := FALSE;
  JOB_ID := W#16#0;
  JOB_VAL := L#0;
  STS_GATE := FALSE;
  STS_STRT := FALSE;
  STS_LTCH := FALSE;
  STS_DO := FALSE;
  STS_C_DN := FALSE;
  STS_C_UP := FALSE;
  COUNTVAL := L#0;
  LATCHVAL := L#0;
  JOB_DONE := FALSE;
  JOB_ERR := FALSE;
  JOB_STAT := W#16#0;
  RES00 := FALSE;
  RES01 := FALSE;
  RES02 := FALSE;
  STS_CMP := FALSE;
  RES04 := FALSE;
  STS_OFLW := FALSE;
  STS_UFLW := FALSE;
  STS_ZP := FALSE;
  JOB_OVAL := L#0;
  RES10 := FALSE;
  RES11 := FALSE;
  RES_STS := FALSE;
END_DATA_BLOCK
```

---

**DATA\_BLOCK DB 17**

```
TITLE =
AUTHOR : SIMATIC
NAME : DL_COUNT
VERSION : 1.0

SFB 47
BEGIN
  LADDR := W#16#300;
  CHANNEL := 0;
  SW_GATE := FALSE;
  CTRL_DO := FALSE;
  SET_DO := FALSE;
  JOB_REQ := FALSE;
  JOB_ID := W#16#0;
  JOB_VAL := L#0;
  STS_GATE := FALSE;
  STS_STRT := FALSE;
  STS_LTCH := FALSE;
  STS_DO := FALSE;
```

```

STS_C_DN := FALSE;
STS_C_UP := FALSE;
COUNTVAL := L#0;
LATCHVAL := L#0;
JOB_DONE := FALSE;
JOB_ERR := FALSE;
JOB_STAT := W#16#0;
RES00 := FALSE;
RES01 := FALSE;
RES02 := FALSE;
STS_CMP := FALSE;
RES04 := FALSE;
STS_OFLW := FALSE;
STS_UFLW := FALSE;
STS_ZP := FALSE;
JOB_OVAL := L#0;
RES10 := FALSE;
RES11 := FALSE;
RES_STS := FALSE;
END_DATA_BLOCK

```

---

**FUNCTION\_BLOCK FB 12**

```

TITLE =Filling station with automatic detection of container size
//The Task:
//Containers of different sizes are filled in this plant.
//Containers of different sizes are transported on a feed conveyor belt.
//Light barrier 1
//detects the containers. The container diameter is determined
//per pulse count.
//The volume is calculated and the filling quantity of the filling station is set
//according to the determined container diameter.
//
AUTHOR : SIMATIC
NAME : FILL
VERSION : 1.0

```

**VAR**

```

S_START : BOOL ; //control signal: Start
S_LS1 : BOOL ; //control signal: Light barrier 1 (Container diameter)
S_LS2 : BOOL ; //control signal: Light barrier 2 (Container in filling position)
TOGGLE : BOOL ; //Toggle bit for pulse generation
F_PULSE : BOOL ; //Pos. Edge of the pulse period has expired
T_PULSE : S5TIME := S5T#200MS; //Setpoint: Pulse period
DIAM : DINT ; //Container diameter (diameter)
FILL_SETP : DINT ; //Fill setpoint
FILL_VAL : DINT ; //Fill actual value
STS_STRT0 : BOOL ; //Hardware gate 0 Light barrier 1 (Container diameter)
FN_STS_STRT0 : BOOL ; //Edge memory bit for measuring the container diameter
CONV_ON : BOOL ; //Conveyor ON
C_POS_RCD : BOOL ; //Conveyor in position
FILL_START : BOOL ; //Start filling
FILL_WORK : BOOL ; //Filling in operation
FILL_DONE : BOOL ; //Filling is done
FN_FILL_W : BOOL ; //Edge memory bit Filling is done
JOB_REQ : BOOL ; //Load fill setpoint to counter
JOB_DONE : BOOL ; //Counter Job done
JOB_VAL : DINT ; //Counter Control value
JOB_ERR : BOOL ; //Job error
JOB_STAT : WORD ; //Job error ID
END_VAR

```

```

BEGIN
NETWORK
TITLE =Pulse generation and simulation of inputs

// Pulse generation
//*****
A T 10; //Pulse period expired
= DB12.DBX 0.4; // Pos.edge Pulse period expired
JCN takt;
AN DB12.DBX 0.3; // Toggle Bit
= DB12.DBX 0.3;
takt: NOP 0;
AN DB12.DBX 0.4; // Pulse period Start
L DB12.DBW 2; //pulse width
SD T 10; // Timer Pulse period

// Simulation of inputs
//*****
A DB12.DBX 0.3; // If Toggle bit=1
= Q 124.2; //then activate pulse input A

A DB12.DBX 0.1; // Control signal: Light barrier 1 (Container diameter)
= Q 124.4; // Open hardware gate

NETWORK
TITLE =start conveyor

NOP 0;
A #S_START; // Control signal: Start
A( ;
ON DB12.DBX 0.2; // Control signal: Light barrier 2 (Container in filling position)
O #FILL_DONE; //Filling done
) ;
= #CONV_ON; //Conveyor ON

NETWORK
TITLE =measuring container diameter

A #CONV_ON;
= L 0.0;
BLD 103;
CALL SFB 47 , DB 16 (
LADDR := W#16#300,
CHANNEL := 0,
SW_GATE := L 0.0,
STS_STRT := #STS_STRT0,
COUNTVAL := #DIAM);

NOP 0;
NETWORK
TITLE =calculate fill setpoint

//Fill setpoint is calculated when leaving light barrier 1
A #STS_STRT0; //Hardware gate: Light barrier 1 (Container diameter)
FN #FN_STS_STRT0;
JCN ber;
SET ;
= #JOB_REQ; //Counter 2 Load fill setpoint
L #DIAM; //Container diameter
L #DIAM;
*D ;
L 314;

```

## برنامه های کاربردی

```

*D ;
L 100;
/D ;
L 4;
/D ;
L 100; // Height = 100 mm
*D ;
L 10000; // parts per 10000 mm3
/D ;
T #FILL_SETP; //Fill setpoint (comparison value)
L 1;
-D ;
T #JOB_VAL; //Counter setpoint = Fill setpoint - 1
L 0;
>=D ;
JC ber;
L 0;
T #JOB_VAL;
ber: NOP 0;

```

```

NETWORK
TITLE =start to fill

```

```

NOP 0;
A #S_LS2; // Control signal: Light barrier 2 (Container in filling position)
AN #FILL_DONE; //Filling done
= #FILL_STRT; //Start to fill

```

```

NETWORK
TITLE =filling station

```

```

A #FILL_STRT;
= L 0.0;
BLD 103;
A #FILL_STRT;
= L 0.1;
BLD 103;
A #JOB_REQ;
= L 0.3;
BLD 103;
CALL SFB 47, DB 17 (
  LADDR      := W#16#300,
  CHANNEL    := 1,
  SW_GATE    := L 0.0,
  CTRL_DO    := L 0.1,
  JOB_REQ    := L 0.3,
  JOB_ID     := W#16#4,
  JOB_VAL    := #JOB_VAL,
  STS_DO     := #FILL_WORK,
  COUNTVAL   := #FILL_VAL,
  JOB_DONE   := #JOB_DONE,
  JOB_ERR    := #JOB_ERR,
  JOB_STAT   := #JOB_STAT);
NOP 0;

```

```

NETWORK
TITLE =filling is done

```

```

AN #FILL_WORK; //If filling is done
FP #FN_FILL_W;
S #FILL_DONE; //set "Filling is done"

```

```

AN #S_LS2; //When the container has left filling position, ...
R #FILL_DONE; //reset "Filling is done"

NETWORK
TITLE =reset the jobs
//
//
//
NOP 0;
A #JOB_DONE; //job counter 2 is done
R #JOB_REQ;
END_FUNCTION_BLOCK

```

**DATA\_BLOCK DB 12**

```

AUTHOR : SIMATIC
NAME : DL_FILL
VERSION : 1.0

```

```

FB 12
BEGIN
S_START := FALSE;
S_LS1 := FALSE;
S_LS2 := FALSE;
TOGGLE := FALSE;
F_PULSE := FALSE;
T_PULSE := S5T#200MS;
DIAM := L#0;
FILL_SETP := L#0;
FILL_VAL := L#0;
STS_STRTO := FALSE;
FN_STS_STRTO := FALSE;
CONV_ON := FALSE;
C_POS_RCD := FALSE;
FILL_STRT := FALSE;
FILL_WORK := FALSE;
FILL_DONE := FALSE;
FN_FILL_W := FALSE;
JOB_REQ := FALSE;
JOB_DONE := FALSE;
JOB_VAL := L#0;
JOB_ERR := FALSE;
JOB_STAT := W#16#0;
END_DATA_BLOCK

```

**ORGANIZATION\_BLOCK OB 1**

```

TITLE =Cycle Execution
VERSION : 1.0

```

```

VAR_TEMP
L_BEARB : BOOL ;
END_VAR
BEGIN
NETWORK
TITLE =Call of sample "Counting 2, Filling station"

CALL FB 12 , DB 12 ;
BE ;
END_ORGANIZATION_BLOCK

```

**برنامه ۱۰: اندازه گیری سرعت شافت با CPU31xC و توسط SFB48**

در این مثال با استفاده از SFB48 تغییرات سرعت یک شافت اندازه گیری می شود. پروکسیمیتی سوئیچ به یکی از دو طریق نشان داده شده در شکل زیر متناسب با دور موتور پالس میفرستد:

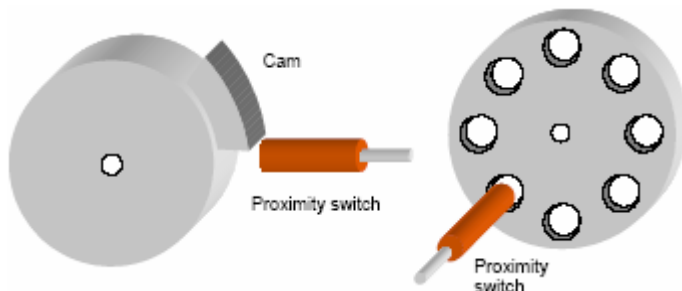

با رسیدن سیگنال Start اندازه گیری فرکانس شروع می شود. برنامه سرعت مبنا و تولرانس آن را می گیرد سپس حد بالا و حد پایین را محاسبه می کند اگر سرعت واقعی Speed\_Val به حد بالا برسد بیت STATUS\_U و اگر به حد پایین برسد بیت STATUS\_O فعال می گردد. نحوه محاسبه حد بالا و حد پایین از فرمول های زیر است:

$$\text{lower limit} = \frac{\text{speed}}{60} \times \frac{(100 - \text{tolerance})}{100} \times \text{pulse} \times 1000 \text{ mHz}$$

$$\text{upper limit} = \frac{\text{speed}}{60} \times \frac{(100 + \text{tolerance})}{100} \times \text{pulse} \times 1000 \text{ mHz}$$

**مثال:**

Speed Setpoint = 600 1/ min

Tolerance = 5%

Pulse/rev = 8 (یعنی دیسک دارای ۸ سوراخ است)

در این حالت حدود بالا و پایین بصورت زیر بدست می آید:

| Comparison value | RPM                           | Frequency                   | Comparison value upper/lower limit                                         |
|------------------|-------------------------------|-----------------------------|----------------------------------------------------------------------------|
| Lower limit      | 600 1/min - 5%<br>= 570 1/min | 570 1/min / 60<br>= 9.5 Hz  | 9.5 Hz x 8 (pulses/rev) = 76 Hz<br>Lower limit (in mHz): <b>76000</b> mHz  |
| Upper limit      | 600 1/min + 5%<br>= 630 1/min | 630 1/min / 60<br>= 10.5 Hz | 10.5 Hz x 8 (pulses/rev) = 84 Hz<br>Lower limit (in mHz): <b>84000</b> mHz |

## تنظیمات HWconfig

این تنظیمات طبق جدول زیر انجام می شود:

| Parameters            | Input                                                                            |
|-----------------------|----------------------------------------------------------------------------------|
| Channel               | 0                                                                                |
| Operating mode        | Frequency measurement                                                            |
| Integration time      | 1000 ms                                                                          |
| Lower limit           | 0 mHz                                                                            |
| Upper limit           | 60,000,000 mHz (CPU 314)<br>30,000,000 mHz (CPU 313)<br>10,000,000 mHz (CPU 312) |
| Output measured value | Direct                                                                           |
| Signal evaluation     | Pulse/Direction                                                                  |
| Input function        | No hardware gate used                                                            |
| Output reaction       | Out of range                                                                     |

## برنامه

OB100 برای راه اندازی و شرایط اولیه بکار رفته است. از OB1 فانکشن FB22 همراه با DB22 صدا زده شده و از FB22 فانکشن SFB48 همراه با DB26 فراخوان شده است.

## DATA\_BLOCK DB 26

TITLE =

AUTHOR : SIMATIC

NAME : DL\_FREQ

VERSION : 1.0

SFB 48

BEGIN

LADDR := W#16#300;

CHANNEL := 0;

SW\_GATE := FALSE;

MAN\_DO := FALSE;

SET\_DO := FALSE;

JOB\_REQ := FALSE;

JOB\_ID := W#16#0;

JOB\_VAL := L#0;

STS\_GATE := FALSE;

STS\_STRT := FALSE;

STS\_DO := FALSE;

STS\_C\_DN := FALSE;

STS\_C\_UP := FALSE;

MEAS\_VAL := L#0;

COUNTVAL := L#0;

JOB\_DONE := FALSE;

JOB\_ERR := FALSE;

JOB\_STAT := W#16#0;

RES00 := FALSE;

RES01 := FALSE;

RES02 := FALSE;

STS\_CMP := FALSE;

RES04 := FALSE;

STS\_OFLW := FALSE;

STS\_UFLW := FALSE;

RES07 := FALSE;



```

JOB_OVAL := L#0;
RES10 := FALSE;
RES11 := FALSE;
RES_STS := FALSE;
END_DATA_BLOCK

```

---

**FUNCTION\_BLOCK FB 22**

```

TITLE =Speed monitoring
//The Task:
//The rate of revolution of a system's drive shaft is to be moitored. The rate of revolution
//well as consistency of a variable speed range is monitored via proximity switch.
//An error message is generated if the speed exceeds the permitted value.
//Sequence
//The Start signal triggers frequency measurement. You can specify the speed
//(SPEED), tolerance (TOLERANCE) and the pulses/rev (PULSE).
//The incoming pulses form the actual speed value (SPEED_VAL) and are
//compared with the calculated limit values. Bit STATUS_U is set if the value drops
//below the lower limit, bit STATUS_O is set if the value exceeds the upper limit..
AUTHOR : SIMATIC
NAME : SPEED
VERSION : 1.0

```

```

VAR
START : BOOL ; //Control signal: Freuquency Measurement ON
RES_STS : BOOL ; //Control signal: Reset Status
TOGGLE : BOOL ; //Toggle bit for pulse generation
F_PULSE : BOOL ; //Pos. Edge of the pulse period has expired
T_PULSE : S5TIME := S5T#250MS; //Setpoint: Pulse period
SPEED : INT := 300; //Setpoint: speed setpoint in RPM.
TOLERANCE : INT := 5; //Setpoint: Tolerance in %
PULSE : INT := 1; //Setpoint: Pulses/rev
SPEED_VAL : DINT ; //Actual value: actual speed
STS_DO : BOOL ; //Status: Speed out of range
STATUS_U : BOOL ; //Status: Dropped below limit
STATUS_O : BOOL ; //Status: Exceeded upper limit
JOB_REQ : BOOL ; //SFB Parameter: Level-controlled job initiation
JOB_ID : WORD ; //SFB Parameter: Control job
JOB_VAL : DINT ; //SFB Parameter: Control value
MEAS_VAL : DINT ; //SFB Parameter: Actual measurement value
COUNTVAL : DINT ; //SFB Parameter: Fetched counter status
JOB_DONE : BOOL ; //SFB Parameter: Job done or running
JOB_ERR : BOOL ; //SFB Parameter: Job error
JOB_STAT : WORD ; //SFB Parameter: Job error ID
UFLW_VAL : DINT ; //calculated actual lower limit
OFLW_VAL : DINT ; //calculated actual upper limit
UFLW_LOAD : DINT ; //Low limit of loaded value
OFLW_LOAD : DINT ; //Upper limit of loaded value
START_JOB1 : BOOL ; //Start JOB1 Load low limit
START_JOB2 : BOOL ; //Start JOB2 Load upper limit
END_VAR
BEGIN
NETWORK
TITLE =Pulse generation and simulation of inputs

```

```

//Pulse generation
//*****
A T 10; //Pulse period expired
= DB22.DBX 0.3; // Pos.edge Pulse period expired
JCN takt;
AN DB22.DBX 0.2; // Toggle Bit
= DB22.DBX 0.2;

```

```

takt: NOP 0;
  AN DB22.DBX 0.3; // Pulse period Start
  L DB22.DBW 2; // Setpoint Pulse period
  SD T 10; // Timer Pulse period

// Simulation of inputs
//*****
  A DB22.DBX 0.2; // If Toggle bit=1
  = Q 124.2; // then activate pulse A

NETWORK
TITLE =Calculate lower/upper limit

// calculate low limit
  L 100;
  L DB22.DBW 6; // Tolerance in %
  -I ;
  L 1000; // multiply by 1000 because specified in mHz
  *I ;
  L 100;
  /D ;
  L DB22.DBW 4; // Speed setpoint in RPM.
  *D ;
  L DB22.DBW 8; // Pulses/rev
  *D ;
  L 60; // Conversion to Hz
  /D ;
  T #UFLW_VAL; // calculated low limit in mHz

// calculate upper limit
  L DB22.DBW 6; // Tolerance in %
  L 100;
  +I ;
  L 1000; // multiply by 1000 because specified in mHz
  *I ;
  L 100;
  /D ;
  L DB22.DBW 4; // Speed setpoint in RPM.
  *D ;
  L DB22.DBW 8; // Pulses/rev
  *D ;
  L 60; // Conversion to Hz
  /D ;
  T #OFLW_VAL; // calculated upper limit in mHz

NETWORK
TITLE =Load lower/upper limit
//CAUTION !!!
//Note the order of loading the low/upper limit.
//Example:
// old low limit = 5000 mHz
// old upper limit = 6000 mHz
// new low limit = 8000 mHz
// new upper limit = 9000 mHz
//You must first load the 9000 mHz upper limit and then the low limit value.
//Otherwise, you will receive the error message "Low limit > Upper limit".
  A #START_JOB1; // Transfer Start low limit
  JCN M001;
  = #JOB_REQ; // Job initiation
  L 1;
  T #JOB_ID; // Control job 1=Load low limit
  L #UFLW_VAL;

```

## برنامه های کاربردی

```

T #JOB_VAL; //Control value
T #UFLW_LOAD; //last transferred low limit

M001: A #START_JOB2; //transfer Start upper limit
JCN M002;
= #JOB_REQ; // Job initiation
L 2;
T #JOB_ID; // Control job 2=Load upper limit
L #OFLW_VAL;
T #JOB_VAL; //Control value
T #OFLW_LOAD; //last transferred upper limit

M002: A( ; //Change of low limit???
L #UFLW_VAL; //actual low limit ...
L #UFLW_LOAD; // ... With transferred low limit
<>D ; //... Compare
) ;
A( ; // Low limit < Upper limit ???
L #UFLW_VAL; //actual low limit ...
L #OFLW_LOAD; //... With transferred upper limit
<>D ; //... Compare
) ;
AN #JOB_REQ;
= #START_JOB1; // transfer low limit

A( ; //Change of upper limit???
L #OFLW_VAL; //actual upper limit ...
L #OFLW_LOAD; //... With transferred upper limit
<>D ; //... Compare
) ;
A( ; // Upper limit > Low limit ???
L #OFLW_VAL; //actual upper limit ...
L #UFLW_LOAD; // ... With transferred low limit
>D ; //... Compare
) ;
AN #JOB_REQ;
AN #START_JOB1;
= #START_JOB2; //transfer upper limit

```

## NETWORK

```

TITLE =Call of SFB FREQUENC
A DB22.DBX 0.0;
= L 0.0;
BLD 103;
A DB26.DBX 4.1;
= L 0.1;
BLD 103;
A DB26.DBX 4.2;
= L 0.2;
BLD 103;
A #JOB_REQ;
= L 0.3;
BLD 103;
CALL SFB 48 , DB 26 (
LADDR := W#16#300,
CHANNEL := 0,
SW_GATE := L 0.0,
MAN_DO := L 0.1,
SET_DO := L 0.2,
JOB_REQ := L 0.3,
JOB_ID := #JOB_ID,

```

```

JOB_VAL      := #JOB_VAL,
STS_DO      := #STS_DO,
MEAS_VAL    := #MEAS_VAL,
COUNTVAL   := #COUNTVAL,
JOB_DONE    := #JOB_DONE,
JOB_ERR     := #JOB_ERR,
JOB_STAT    := #JOB_STAT);
NOP 0;
NETWORK
TITLE =reset request bit / error evaluation
//Here you can evaluate the output parameters of the JOB_ERR SFBS
NOP 0;
A #JOB_DONE;
R #JOB_REQ;
NETWORK
TITLE =calculate actual speed value

L #MEAS_VAL;
L 60;
*D ;
L #PULSE;
/D ;
L 1000;
/D ;
T #SPEED_VAL;
NETWORK
TITLE =status evaluation
A DB26.DBX 26.6;
= #STATUS_U;
A DB26.DBX 26.5;
= #STATUS_O;
A DB22.DBX 0.1;
= DB26.DBX 32.2;
END_FUNCTION_BLOCK

```

**DATA\_BLOCK DB 22**

```

AUTHOR : SIMATIC
NAME : DL_SPEED
VERSION : 1.0
FB 22
BEGIN
START := FALSE;
RES_STS := FALSE;
TOGGLE := FALSE;
F_PULSE := FALSE;
T_PULSE := S5T#250MS;
SPEED := 300;
TOLERANCE := 5;
PULSE := 1;
SPEED_VAL := L#0;
STS_DO := FALSE;
STATUS_U := FALSE;
STATUS_O := FALSE;
JOB_REQ := FALSE;
JOB_ID := W#16#0;
JOB_VAL := L#0;
MEAS_VAL := L#0;
COUNTVAL := L#0;
JOB_DONE := FALSE;
JOB_ERR := FALSE;
JOB_STAT := W#16#0;

```

```

UFLW_VAL := L#0;
OFLW_VAL := L#0;
UFLW_LOAD := L#0;
OFLW_LOAD := L#0;
START_JOB1 := FALSE;
START_JOB2 := FALSE;
END_DATA_BLOCK

```

---

**ORGANIZATION\_BLOCK OB 1**

```

TITLE =Cycle Execution
VERSION : 1.0

```

```

VAR_TEMP
L_BEARB : BOOL ;
END_VAR
BEGIN
NETWORK
TITLE =Call of "Frequency 2 Speed monitoring"
CALL FB 22 , DB 22 ;
BE ;
END_ORGANIZATION_BLOCK

```

---

**ORGANIZATION\_BLOCK OB 100**

```

TITLE =Complete Restart
AUTHOR : SIMATIC
VERSION : 1.0

```

```

VAR_TEMP
END_VAR
BEGIN
NETWORK
TITLE =Sample SPEED: Fetch low limit
//Here, the default low limit of the frequency specified in HW Config is read out.
CALL SFB 48 , DB 26 (
CHANNEL := 0,
JOB_REQ := TRUE,
JOB_ID := W#16#81);

L DB26.DBD 28;
T DB22.DBD 42;
CALL SFB 48 , DB 26 (
CHANNEL := 0,
JOB_REQ := FALSE);

```

```

NETWORK
TITLE =Sample SPEED: Fetch upper limit
//Here, the default upper limit of the frequency specified in HW Config is read out.

```

```

CALL SFB 48 , DB 26 (
CHANNEL := 0,
JOB_REQ := TRUE,
JOB_ID := W#16#82);
L DB26.DBD 28;
T DB22.DBD 46;
CLR ;
= DB26.DBX 4.1;
= DB26.DBX 4.2;
= DB26.DBX 4.3;
END_ORGANIZATION_BLOCK

```

### برنامه ۱۱: استفاده از PWM برای کنترل دما با CPU31xC و توسط SFB49

در فرآیندی مانند شکل زیر مایع توسط المنت های الکتریکی گرم می شود. انرژی مورد نیاز توسط قطع و وصل کردن سوئیچ (مثلاً کنتاکتور) بدست می آید. سیگنال کنترلی ۲۴ ولت در خروجی CPU برای وسیله سوئیچینگ (کنتاکتور) بکار می رود. میزان گرما بستگی به پیروید On/Off سیگنال کنترلی دارد. بدیهی است هر چقدر زمان On بودن بیشتر باشد دمای مایع بالاتر خواهد رفت.

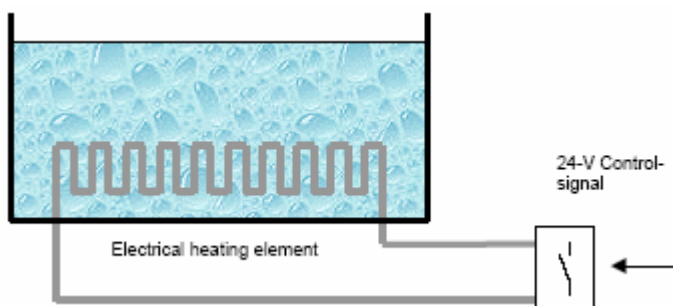

باید دقت داشت که حداقل عرض Pulse/Pause در PWM از زمان پاسخ دهی وسیله سوئیچینگ و وسیله گرمایی بزرگتر باشد.

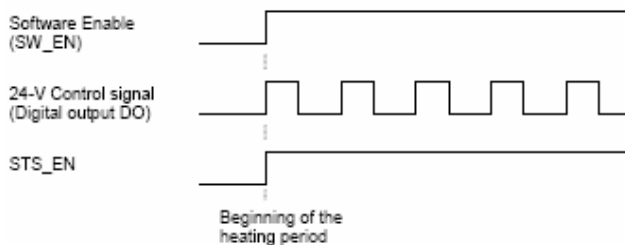

### تنظیمات Hwconfig

| Parameters          | Input                                                                     |
|---------------------|---------------------------------------------------------------------------|
| Channel             | 0                                                                         |
| Operating mode      | Pulse width modulation                                                    |
| Output format       | Per mil                                                                   |
| A Timebase          | The resolution of all specified times is set to 1 ms                      |
| On delay            | 0 ms The 24-V control signal is output instantaneously when SW_EN = 1     |
| Period              | 10000 In the selected timebase equivalent to 10 s                         |
| Input function      | No hardware gate used                                                     |
| Minimum pulse width | 500 ms Minimum pulse width In the selected timebase equivalent to 500 ms. |

### برنامه

از OB1 فانکشن FB22 همراه با DB22 و در FB22 فانکشن SFB49 همراه با DB63 فراخوان می گردد.

**DATA\_BLOCK DB 36**

TITLE =  
 AUTHOR : SIMATIC  
 NAME : DL\_PULSE  
 VERSION : 1.0

SFB 49  
 BEGIN  
 LADDR := W#16#300;  
 CHANNEL := 0;  
 SW\_EN := FALSE;  
 MAN\_DO := FALSE;  
 SET\_DO := FALSE;  
 OUTP\_VAL := 0;  
 JOB\_REQ := FALSE;  
 JOB\_ID := W#16#0;  
 JOB\_VAL := L#0;  
 STS\_EN := FALSE;  
 STS\_STRT := FALSE;  
 STS\_DO := FALSE;  
 JOB\_DONE := FALSE;  
 JOB\_ERR := FALSE;  
 JOB\_STAT := W#16#0;  
 JOB\_OVAL := L#0;  
 END\_DATA\_BLOCK

**FUNCTION\_BLOCK FB 32**

TITLE =Heating a liquid  
 //An electrical heating element heats a liquid.The energy required by the heating  
 //element is applied with the help of a switching element (e.g. a contactor).  
 //The CPU 31xC generates a 24-V control signal at the digital output for the  
 //switching element. The heating element temperature depends on the length of  
 //the/  
 //on/off period of the 24-V control signal.  
 //Longer on times of the 24-V control signal increase the heating period and,  
 //accordingly, liquid temperature..  
 AUTHOR : SIMATIC  
 NAME : HEATING  
 VERSION : 1.0

VAR  
 START : BOOL ; //Control signal: Heating ON  
 POWER : INT ; //Setpoint: Heating power in %  
 PERIOD : DINT := L#1000; //Setpoint: Period  
 STS\_DO : BOOL ; //Status: Heater ON  
 JOB\_REQ : BOOL ; //Transfer period  
 OUTP\_VAL : INT ; //Actual output value  
 PERIOD\_LOAD : DINT ; //loaded period  
 END\_VAR  
 BEGIN  
 NETWORK  
 TITLE =Specify heating power  
 L DB32.DBW 2; //Heating power in %  
 L 10; //multiply by 10  
 \*I ;  
 T #OUTP\_VAL; //Heating power in per mil  
 NETWORK  
 TITLE =load period

```

L #PERIOD_LOAD; //loaded period
L DB32.DBD 4; //Setpoint Period
<>D ;
= #JOB_REQ; // Job initiation
T #PERIOD_LOAD; //save transferred period
NETWORK
TITLE =Call of SFB PULSE

A DB32.DBX 0.0;
= L 0.0;
BLD 103;
A #JOB_REQ;
= L 0.3;
BLD 103;
CALL SFB 49 , DB 36 (
CHANNEL := 0,
SW_EN := L 0.0,
OUTP_VAL := #OUTP_VAL,
JOB_REQ := L 0.3,
JOB_ID := W#16#1,
JOB_VAL := #PERIOD,
STS_DO := #STS_DO);

NOP 0;
END_FUNCTION_BLOCK

```

**DATA\_BLOCK DB 32**

```

AUTHOR : SIMATIC
NAME : DL_HEAT
VERSION : 1.0

```

```

FB 32
BEGIN
START := FALSE;
POWER := 0;
PERIOD := L#1000;
STS_DO := FALSE;
JOB_REQ := FALSE;
OUTP_VAL := 0;
PERIOD_LOAD := L#0;
END_DATA_BLOCK

```

**ORGANIZATION\_BLOCK OB 1**

```

TITLE =Cycle Execution
VERSION : 1.0

```

```

VAR_TEMP
L_BEARB : BOOL ;
END_VAR
BEGIN
NETWORK
TITLE =Call of sample "PWM 2, Heating"

CALL FB 32 , DB 32 ;
BE ;
END_ORGANIZATION_BLOCK

```



ضمیمه ۸ - نحوه تبدیل برنامه S5 به S7

### نحوه تبدیل برنامه Step5 به Step7

برنامه های Step5 و Step7 تا حد زیادی با یکدیگر قابل تطبیق هستند بویژه اگر برنامه بصورت STL باشد. البته با انجام تبدیل همه قسمتهای برنامه Step5 به Step7 تبدیل نمیشوند بعنوان مثال دستوراتی مانند LIR و TIR که برای آدرس دهی مطلق بکار میروند تبدیل نشده یا فانکشنهایی مانند DO FW و DO DW که برای آدرس دهی غیر مستقیم بکار میروند فقط بخشی قابل تبدیل هستند. بهرحال در چنین مواردی کاربر باید پس از انجام تبدیل بصورت دستی اصلاحات لازم را در برنامه انجام دهد.

نکته دیگری که لازم است به آن توجه شود اینست که در صورت انجام بهینه سازی برای جایگزینی کارتها و CPU از خانواده S7 به جای S5 لازمست ملاحظات دیگری مد نظر باشد که در این جا مورد بحث ما نیست.

### پیش نیازهای تبدیل

قبل از تبدیل باید فایلهای زیر که مربوط به برنامه Step5 هستند روی کامپیوتر موجود باشند :

۱. فایل برنامه Step5 بصورت <filename>ST.S5D

۲. فایل برنامه Step5 بصورت <filename>XR.INI

در صورت نیاز به استفاده از اسامی سمبلیک فایل <filename>Z0.SEQ نیز لازم است.

### انجام تبدیل

۱. برنامه Converting S5 File را که در زیر برنامه های STEP7 مطابق شکل زیر موجود است را اجرا میکنیم:

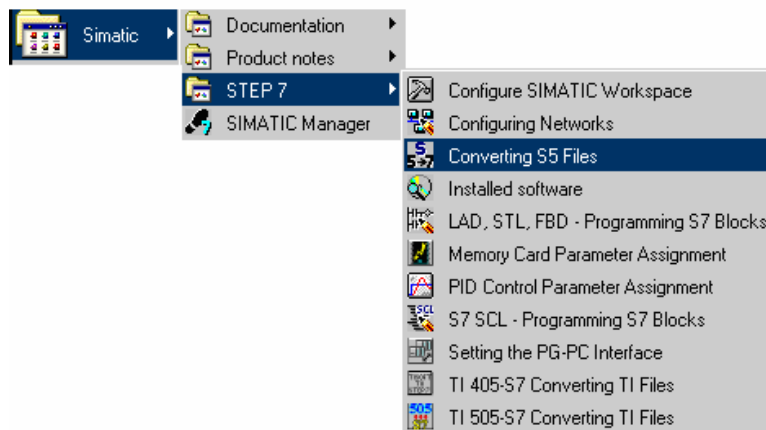

۲. پس از اجرای برنامه فوق با استفاده از منوی **File>Open** فایل <filename>ST.S5D را که قبلاً روی کامپیوتر آماده کرده ایم باز میکنیم.
۳. مانند شکل زیر برنامه علاوه بر فایل فوق فایل <filename>XR.INI را نیز شناسایی کرده و نام و مسیر فایل جدید STEP7 را تعیین میکند. کاربر میتواند در صورت لزوم این نام و آدرس را تغییر دهد.
۴. لیست بلاکهای قبلی همراه با نام جدید Step7 آنها در جدول ظاهر میگردد. همانطور که ملاحظه میشود بلاکهای PB و SB مربوط به Step5 در Step7 به FC تبدیل میشوند.

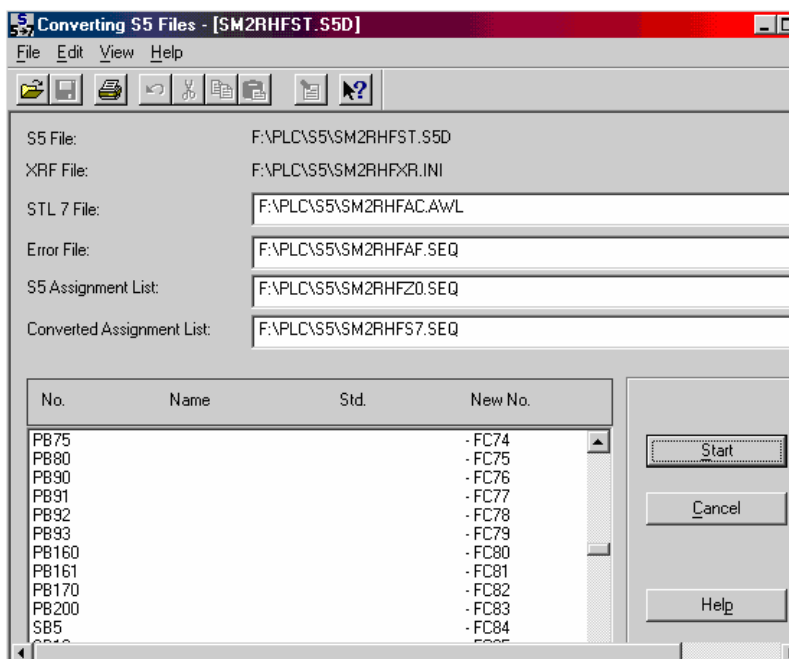

## تبدیل برنامه S5 به S7

۵. روی Start کلیک کرده تا تبدیل شروع گردد. در طول تبدیل شکلی شبیه زیر ظاهر میگردد در واقع تبدیل در ۲ مرحله انجام میشود ابتدا برنامه به S5 Source و سپس به STL Source تبدیل میگردد. شکل زیر 1st Run را نشان میدهد.

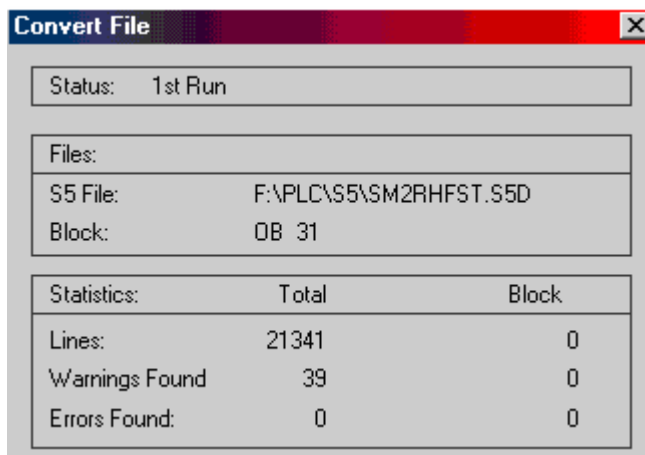

۶. پس از اتمام تبدیل مرحله اول جدولی که در آن لیست Warning ها و Error ها نمایش داده شده ظاهر میگردد. جدول انتهای این ضمیمه راهنمایی لازم را در مورد Error ها ارائه داده است.
۷. فایل تبدیل شده S7 با پسوند AWL بوده و همراه آن ۲ فایل دیگر نیز با پسوند SEQ نیز بوجود می آید.
۸. پس از اتمام تبدیل در Simatic Manager یک پروژه جدید تعریف کرده و در داخل پوشه Blocks پوشه Source را باز میکنیم. سپس از منوی **Insert>External Source** روی فایل با پسوند AWL فوق الذکر از آدرس تعیین شده کلیک میکنیم. فایل S7 به پوشه Source منتقل خواهد شد.
۹. فایل Source قابل انتقال به PLC نیست قبل از آن باید آنرا به بلاک تبدیل کرد برای اینکار ابتدا روی فایل Source کلیک کرده تا توسط برنامه LAD/STL/FBD باز شود. پس از آن روی **Compile** از منوی File کلیک میکنیم. لیست Warning ها و Errorهای مربوط به تبدیل Source به بلاک در پنجره ای ظاهر میگردد. لیست Error های این مرحله Run 2<sup>nd</sup> در جدول زیر آمده است.
۱۰. Warning ها مانع تبدیل نیستند ولی با وجود Error برنامه قابل تبدیل به بلاک نیست از اینرو ابتدا باید آنها را برطرف کرد. روی هر Error که کلیک کنیم به سطر مربوطه پرش مینماید. پس از رفع Errorها مجدداً برنامه را **Compile** میکنیم. با این کار بلاکهای مربوطه در پوشه Blocks ساخته میشوند.
۱۱. پوشه بلاکها را باز کرده و چنانچه اصلاحاتی لازم بوده بصورت دستی انجام شود در آنها اعمال مینماییم.

| Error Message                                                                 | Source  | Meaning                                                                                                     | Remedy                                                                               |
|-------------------------------------------------------------------------------|---------|-------------------------------------------------------------------------------------------------------------|--------------------------------------------------------------------------------------|
| Absolute parameter does not match address                                     | 1st run | Wrong address ID                                                                                            | Check the instruction                                                                |
| Bit access to T/C is no longer allowed (please check)                         | 2nd run | S5 program contains bit access to timers and counters                                                       | Check the STL program                                                                |
| Block not available                                                           | 1st run | Called block (FB, FX) missing or block is shown in the block list but it does not exist in the program file | Check the program structure                                                          |
|                                                                               | 2nd run | Block is called that does not exist in the program file                                                     | Check whether the cross-reference list was specified, or check the program structure |
| CALL OB is not allowed                                                        | 2nd run | Calling OBs is not allowed in S7                                                                            | If necessary, use the statement CALL SFC                                             |
| CALL SFC xy generating, please extend parameter list                          | 2nd run | Parameters for SFC missing                                                                                  | Complete the SFC parameter list                                                      |
| Command in block not allowed                                                  | 1st run | For example, jump within a program block                                                                    | Check the instruction                                                                |
| Comment too long                                                              | 1st run | Error in S5 file                                                                                            | Check the program file                                                               |
| Conversion error                                                              | 2nd run | BI without constant                                                                                         | Include a constant with the load instruction                                         |
| Directory not available                                                       | 1st run | Program file does not contain any blocks                                                                    | Check the program file                                                               |
| Error in macro file. Macro xy ignored                                         | 2nd run | Macro error                                                                                                 | Check the macro instruction                                                          |
| Error in parameter                                                            | 1st run | Error in the S5 program                                                                                     | Check the program file                                                               |
| File not found                                                                | general | Selected file does not exist                                                                                | Check the program file                                                               |
| Invalid MC5 code was converted                                                | 1st run | Conversion of an older S5 instruction                                                                       | None                                                                                 |
| Invalid operator                                                              | 1st run | Operator in S5 file not known or cannot be converted                                                        | Replace the operator with the appropriate S7 instruction                             |
| Invalid operator, may be replaced by the instruction "\L P# formal parameter" | 2nd run | The operator cannot be loaded into S7 in this form                                                          | You may have to use the specified instruction                                        |
|                                                                               | 2nd run | JUR instruction exceeds block limit                                                                         | Correct the error in the S5 program                                                  |
| Label invalid                                                                 | 1st run | Jump label contains invalid characters                                                                      | Check the S5 file                                                                    |
| Label undefined                                                               | 1st run | Jump label not defined in the preheader                                                                     | Check the S5 file                                                                    |
| Memory overflow in programming device (space problem)                         | 1st run | Not enough main memory                                                                                      | Delete files you no longer require in the main memory                                |
| No access rights                                                              | general | File is read-only                                                                                           | Clear the read-only attribute                                                        |
| No block name given                                                           | 1st run | Block name consists of only blanks                                                                          | Enter a block name                                                                   |
| Undefined command                                                             | 1st run | Invalid MC5/STL instruction                                                                                 | Correct the S5 program file                                                          |
|                                                                               | 2nd run | Instruction does not exist in S7                                                                            | Edit a macro or replace the instruction with the appropriate S7 instruction sequence |
| Undefined formal parameter                                                    | 1st run | More parameters in calling block                                                                            | Check the S5 program file                                                            |
| Write error on diskette                                                       | general | File is read-only or there is no space on the diskette                                                      | Clear the read-only attribute or delete unnecessary data                             |
| Wrong address g                                                               | 1st run | Address does not match instruction                                                                          | Check the S5 source file                                                             |
|                                                                               | 2nd run | Address does not match instruction                                                                          | Modify the STL file                                                                  |
| Wrong comment length                                                          | 1st run | Error in S5 file                                                                                            | Check the program file                                                               |
| Wrong nesting depth                                                           | 1st run | End of bracketed expression incorrect                                                                       | Check the nesting levels, correct the programming error                              |
| Wrong number of parameters                                                    | 1st run | Error in the S5 program                                                                                     | Check the program file                                                               |
| Wrong parameter type                                                          | 1st run | Error in the S5 program                                                                                     | Check the program file                                                               |

## ضمیمه ۹ - نحوه ایجاد STL Source

## مقدمه

در بحث S7-SCL اشاره شد که علاوه بر فایل SCL Source میتوان فایل STL Source نیز ایجاد کرد. STL Source دو تفاوت عمده با SCL Source دارد:

- دستورات در فایل STL Source بصورت STL نوشته میشوند نه بصورت SCL
- از STL Block میتوان STL Source ساخت در حالیکه برای SCL Source این کار امکان پذیر نیست. شکل زیر این موضوع را بهتر مورد مقایسه قرار داده است.

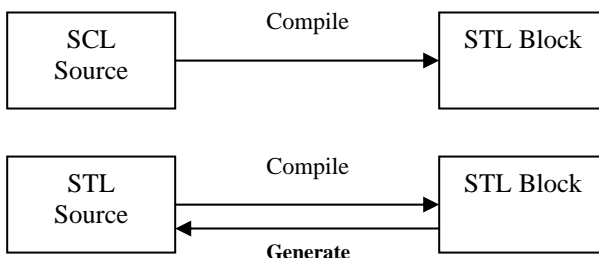

همانطور که مشاهده میشود برای STL Source تبدیل دو طرفه است. ممکن است این سوال به ذهن خواننده برسد که فایل STL Source چه مزیتی دارد و چه لزومی دارد از آن استفاده شود در پاسخ باید اشاره کرد که:

- نوشتن برنامه بصورت Source در محیط هر Editor امکان پذیر است
- لازم نیست بلاک های مختلف در فایل های مختلف نوشته شوند. میتوان در برنامه Source همه آنها را زیر هم تعریف کرد.
- Source File را حتی اگر Syntax Error داشته باشد میتوان ذخیره کرد ولی بلاکها در صورتی ذخیره میشوند که فاقد اشکال فوق باشند. بدیهی است خطاهای برنامه Source در زمان کامپایل کردن گرفته میشود.
- در فایل Source میتوان از امکاناتی استفاده کرد که در STL Block موجود نیست بعنوان مثال توسط فایل STL Source میتوان هر بلاکی که به زبانهای STL, FBD, LAD نوشته شده باشد را Protect نمود.

## نحوه ایجاد STL Source

برای ایجاد STL Source قدم های زیر را بترتیب بردارید:

۱. برنامه LAD/STL/FBD را اجرا کنید. هیچ بلاکی در آن باز نباشد.
۲. از منوی File > Generate Source شکل زیر استفاده کنید.

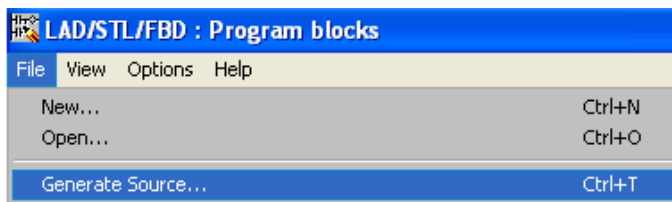

۳. پنجره ای مانند شکل زیر باز میشود مسیر را ادامه دهید تا به پوشه Source برسید و نام دلخواهی را برای STL Source وارد کنید

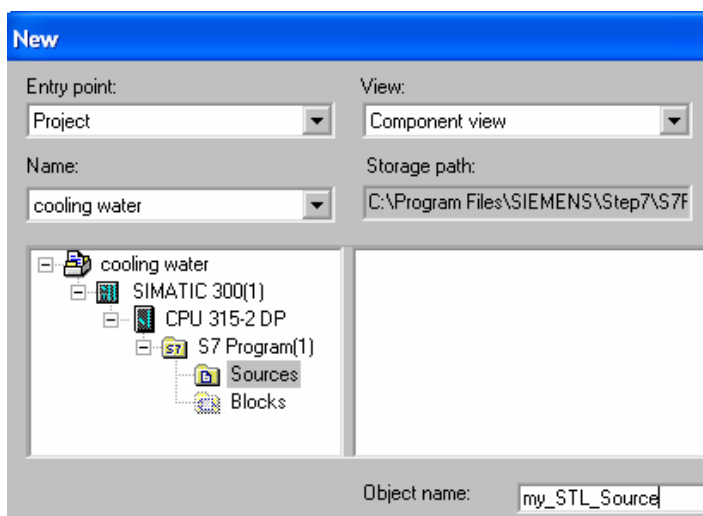

۴. با کلیک روی OK در پایین پنجره فوق، پنجره دیگری مانند شکل بعد باز می شود که در آن تمام بلاکهای موجود در پروژه بجز بلاکهای Protect شده لیست شده اند.



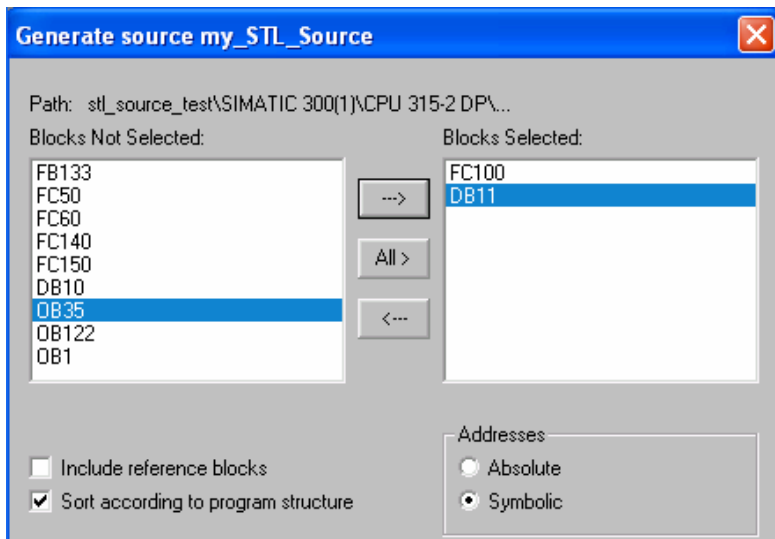

۵. میتوان از تمام بلاک ها یا برخی از آنها Source ساخت برای این منظور بلاکهای مورد نظر را توسط فلش →-- به سمت راست منتقل میکنیم (شکل قبل را ببینید) یا با انتخاب All همه آنها را به سمت راست انتقال می دهیم.
۶. با انتخاب گزینه های پایین پنجره میتوان فایل Source را با آدرسهای مطلق یا سمبلیک ایجاد نمود.
۷. با کلیک روی OK در پنجره قبل فایل Source ساخته میشود و میتوان با بازگشتن به Simatic Manager آنرا در پوشه Source مشاهده نمود.

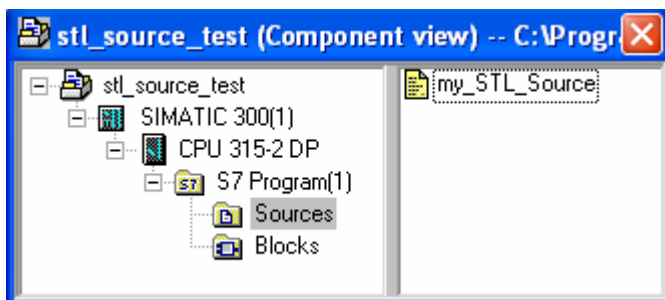

۸. با دابل کلیک روی فایل Source می بینیم که توسط برنامه LAD/STL/FBD باز می شود. و در آن برنامه ای مانند صفحه بعد خواهیم دید. همانطور که مشاهده میشود ساختار این برنامه مشابه SCL بوده با این تفاوت که دستورات بصورت STL هستند.

۹. در این شرایط با کامپایل کردن STL Source در برنامه LAD/STL/FBD از طریق منوی File>Compile یا توسط آیکن کامپایل در Toolbar بالای پنجره میتوان مجدداً بلاک های STL را ایجاد نمود.

۱۰. اگر در برنامه Source در زیر کلمه Version عبارت Know\_how\_protect را بنویسیم و کامپایل کنیم خواهیم دید که بلاک ایجاد شده دارای قفل است.

۱۱. اگر در برنامه Source در سطر زیر نام دیتا بلاک کلیک کنیم و کلمه Read\_only را نوشته کامپایل کنیم این ویژگی برای دیتا بلاک فعال خواهد شد

**تذکره ۱:** میتوان بدون Generate کردن STL Source ساخت و در آن مطابق همین الگو برنامه نوشت. برای این کار کافیست در پوشه Source در Simatic Manager راست کلیک کنیم و STL Source را انتخاب نماییم.

**تذکره ۲:** اگر از ویرایشگر بیرونی استفاده شده باشد لازم است در Simatic Manager فایل را با منوی Insert > External Source به پوشه Source وارد کنیم.

#### FUNCTION\_BLOCK FBI

```
TITLE =
AUTHOR : IJ
VERSION : 0.1

VAR_OUTPUT
  SSL_error : BOOL ;
END_VAR
VAR
  t_lvw : INT ;
END_VAR
VAR_TEMP
  v_max_l : INT ;
  v_min_l : INT ;
END_VAR
BEGIN
NETWORK
TITLE =
  A "DO_SpLVw";
  AN "DI_SpLHinten";
  JNB _001;
  L #t_lvw;
  L "KomDB".allg.last_cycl;
  +I ;
  T #t_lvw;
_001: NOP 0;
END_FUNCTION_BLOCK
```

## فهرست منابع و مراجع

فهرست منابع و مراجعی که در تالیف این کتاب استفاده شده است :

- *System and Standard Functions for S7-300 , S7-400* Siemens
- *CPU 31xC Technological Functions* Siemens
- *Sample Programs For Technological Functions* Siemens
- *S7-300 Programmable Controller Integrated Functions  
CPU312 IFM / 314 IFM* Siemens
- *S7-Graph V5.3 For S7-300 / 400 Programming Sequential  
Control Systems* Siemens
- *S7-SCL V5.3 For S7-300 / 400* Siemens
- *Software Redundancy For Simatic S7-300 and S7-400* Siemens
- *Automation System S7-400H Fault-tolerant Systems* Siemens
- *Automation System - S7-300 Fail-Safe Signal Modules* Siemens
- *Programmables Controllers S7-400F and S7-400FH Fail-  
Safe Systems* Siemens
- *From S5 to S7* Siemens
- *www.siemens.com/automation/service&support* Siemens